



Monteringsanvisning Lipo Lomo/ Lipo Smart Para/Tetra

Innholdsfortegnelse

1. Påmontering og tilpasning av drivaggregat/håndsykkelen	2
2. Separer håndsykkelen fra rullestolen	10
3. Tilpass håndsykkelen (utvidet)	10
1. Tilpasning til rullestolens bredde	12
2. Første tilpasning til rullestolen	12
3. Justering av håndpedalene	13
a) Distanser	14
4. Justering av bakkeklaring	15
5. Rette-/festestag City Kid	15
4. Funksjonen til den automatiske catch'en	16
5. Funksjonen til elastomeren for styregjenoppretting	17
6. City 7 Plus ekstra Mountain Drive	17
7. City 7 Justering av tannreimen	17
8. Utvendige gir	18
1. Uttak utvendig gir	19
9. Justering av bremsen	20
1. V-bremsen	20
a) Justering av V-bremsen	20
b) Vedlikehold av bremsen	21
c) Knirking i bremsen	21
d) Dårlig bremsevirkning	22
e) Endre bremseklosser	22
2. Skivebremsen	22
a) Nødvendig verktøy	22
b) Montering av skiven på navet	22
c) Montering av bremsen	23
3. Vedlikehold	24
10. Rullestolkra	25



- Sett støttebein på sykkelen slik at den står stødig for montering. Krykkelås på støttebein.

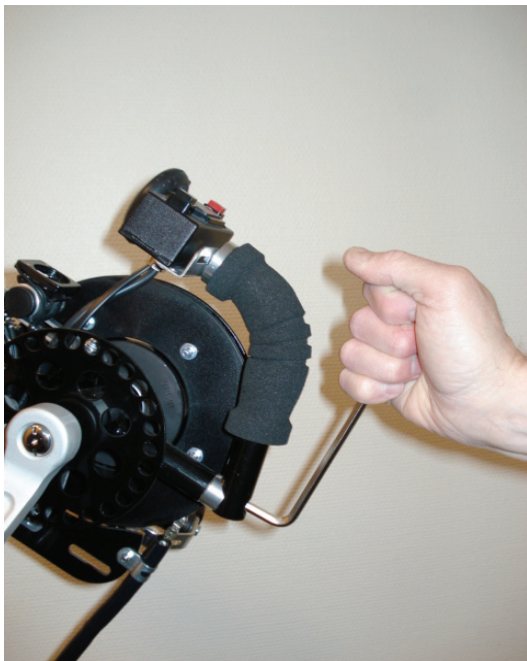

- Monter håndtaket bak kranken på toppen av sykkelen. Til dette brukes unbrakonøkkel.



- Monter krank-armer parallelt på hver side av kranken med en 14 mm nøkkel. (Med fordel påføres skruen lock-tight for å unngå senere løsning av mutter.)

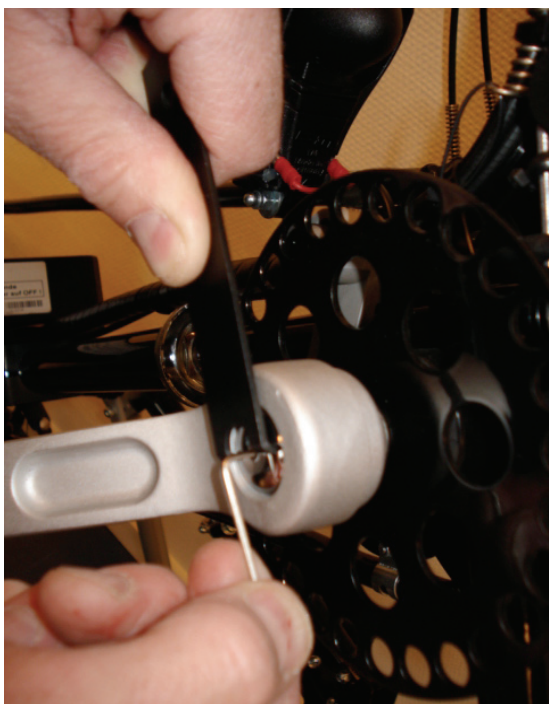

- Modeller med Mountain Drive må få festet koppene med vedlagt spesialverktøy. Splint må påføres lock-tight for å unngå at koppen løsner.



- Monter håndtak på krank-armene med 13 mm nøkkel. Bruk lock-tight på skruen.



- Bruk parkeringsbrems for å holde sykkel stabil under montering og påkobling til rullestol.



- Automatic Catch settes i ytterposisjon, så man kan justere høyde på svinghjul senere i prosessen, og settes deretter i lås.



- Løsne seks unbrakoskruer for justering av dybde, vinkling og høyde ved påmontering til rullestol.



- Åpne klemmene for rullestolramme på sykkelen. Klemmene festes i ønsket høyde på rullestolens front. Ikke skru klemmene helt fast ennå.



- Sett krankarmer i fremre posisjon, d.v.s. lengst bort fra kroppen.



- Juster dybden på teleskopprør som monteres på rullestolen, så brukeren har en svak bøy i albuen når krank-armene står i fremre posisjon.

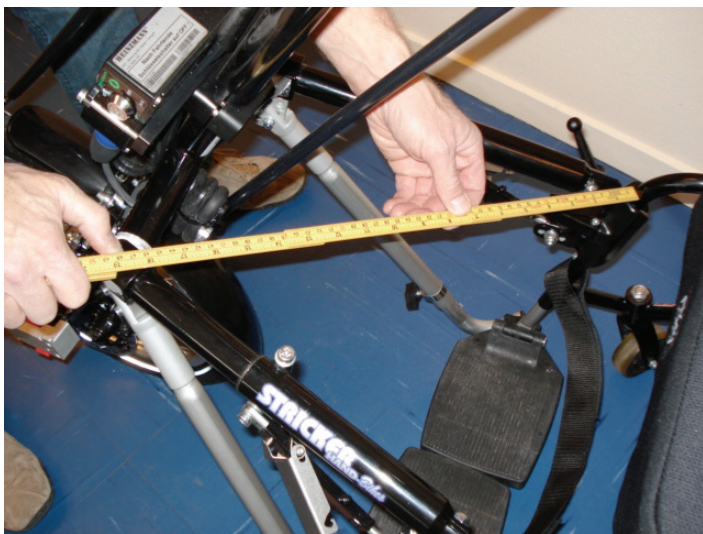

- Mål lengde, høyde og diagonalavstand på begge sider for å sjekke at de er like. Klemmene mot rullestolfronten strammes godt.



- Tilpass støttebein slik at de treffer bakken ca. fem cm ut fra, og ikke lenger fram enn sentrum, av svinghjulet på rullestolen. Stram de seks unbrakoskruene godt, spesielt de fremre.

- Åpne Automatic Catch og skru settskruene til ønsket posisjon. Det må være likt på begge sider. Denne justeringen bestemmer hvor høyt svinghjulene på rullestolen blir løftet.



- Sett på Automatic Catch og løft opp toppen av sykkelen/håndtaket så Automatic Catch går i lås med et «klikk». Det er viktig at klikkene er samstemt, så det ikke er to klikk, noe som viser at det ikke er justert likt på begge sidene. Tilpass så det blir likt. Skru inntil nedre settskrue til Automatic Catch så det ikke er løst.

Hvis noen innstillinger skulle endre seg, gjør hele prosessen på nytt.

2. Separer håndsykkelen din fra rullestolen

- Løsne de to øvre spakene fronthjulene på rullestolen kommer ned på bakken igjen.
- Løsne så de nedre spakene (H1L og H1R) og ta av håndsykkelen. Ikke åpne spakene for mye.

Modeller med **automatisk catch med klikk-inn**

- Åpne klaffene på begge sider ved å dytte dem bakover.
- Dytt håndsykkelen med håndtaket framover for å frigi den automatiske catch'en. Boltene blir dyttet bakover automatisk gjennom klaffene og åpnet (klaffene knipser til utsiden).
- Ta håndtaket tilbake og la fronthjulene på rullestolen komme ned sakte.

Advarsel: Aldri prøv å dytte boltene bakover med kraft, klaffene kan bli bøyd! Løsne så spakene H1L og H1R og ta håndsykkelen av. Åpne ikke spakene for mye.

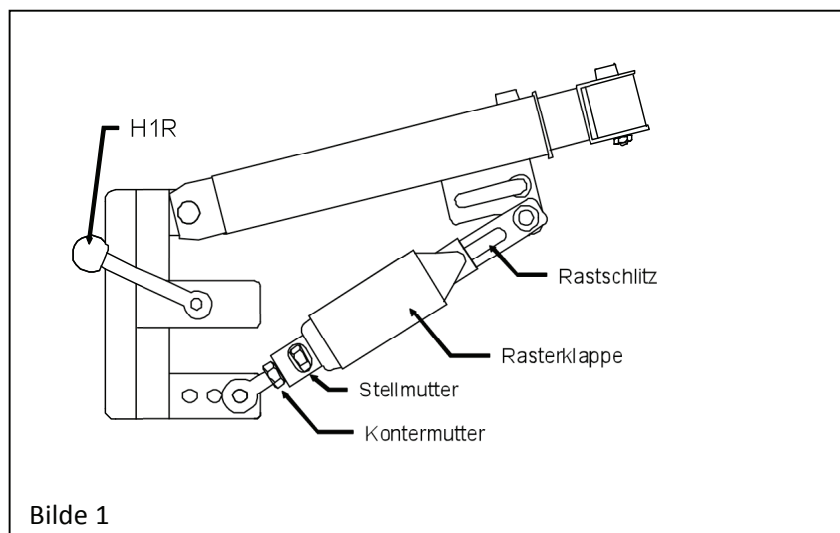

Tekst til bilde oversatt:

- Låsemutter
- Justeringsmutter
- Klaff
- Bolthull

3. Tilpass håndsykkelen til kjøreren

Håndsykkelen kan bli tilpasset til de fleste rullestoler. Justeringen avhenger av brukeren. Hele prosessen med justering må bli gjort kun én gang, etter det, spenner du simpelheten fast håndsykkelen til rullestolen. Andre justeringer er ikke nødvendig.

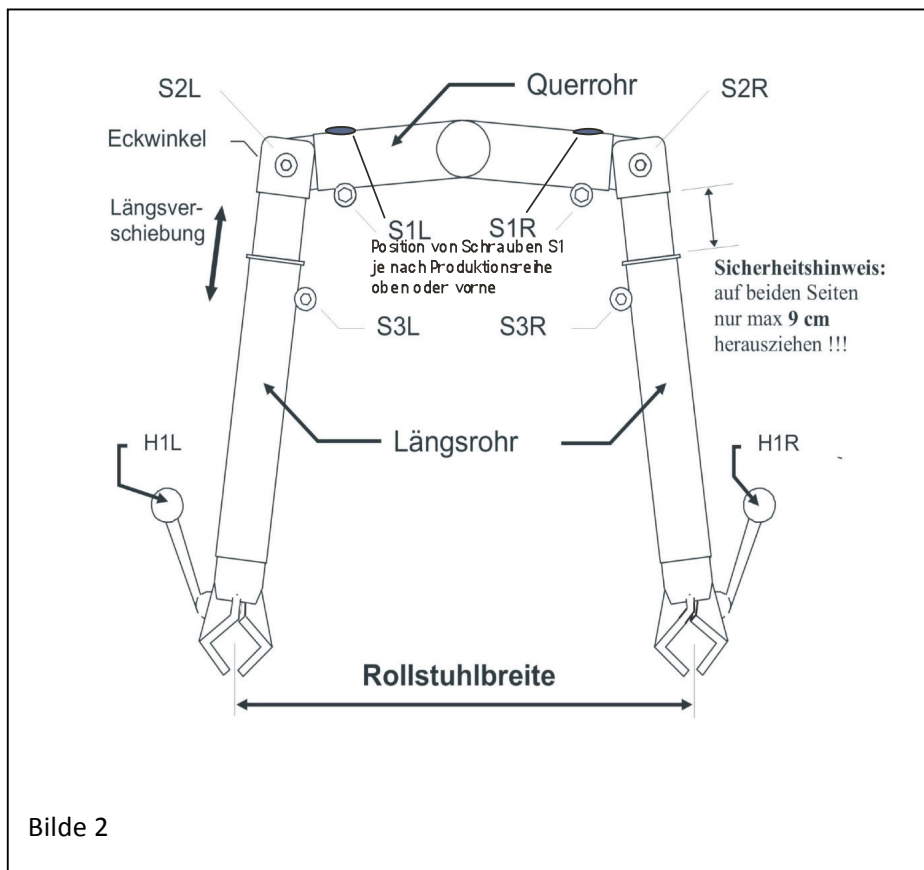

Tekst til bilde oversatt:

- H1L
- S3L
- Bevegelse i lengderetningen
- Vinkeltilkobling
- S2L
- Tverrstang
- S1L
- Posisjonen til S1 kan være på toppen eller i front –
- S1R
- S2R
- Sikkerhetsråd
- S3R
- Sidestenger –
- H1R
- Rullestolens bredde

3.1 Tilpass håndsykkelen til rullestolens bredde

Sett håndsykkelen på gulvet for justering.

Når du ser på håndsykkelen fra siden, skal to sidestenger ha en vinkel på omtrent 90 grader i forhold til styrestangen. Vinkelen må være nøyaktig den samme på begge sider. Du kan sjekke dette ved å sikte stangen på baksiden over den i front.

Løsne boltene S1L og S1R for justering.

Mål nå bredden på rullestolen ved de fremre stengene på rammen. Hvis rammestengene ikke er parallelle (V-form), må sidestengene bli vridd. Dette gjøres slik: løsne boltene S3L og S3R og juster sidestengene til vinkelen på rullestolen.

Pass på at sidestengene er justert til den samme lengden. Ikke fest boltene fullstendig på dette steget.

Løsne boltene S2L og S2R og få sidestengene til rullestolens bredde.

Sidestengene skal omtrentlig ha samme vinkel i forhold til styrestangen.

Ikke fest boltene fullstendig.

Sikkerhetsråd: Vinkeltilkoblingene må bli dyttet fullstendig inn i tverrstangen. **Ikke** dra dem ut for å justere bredden.

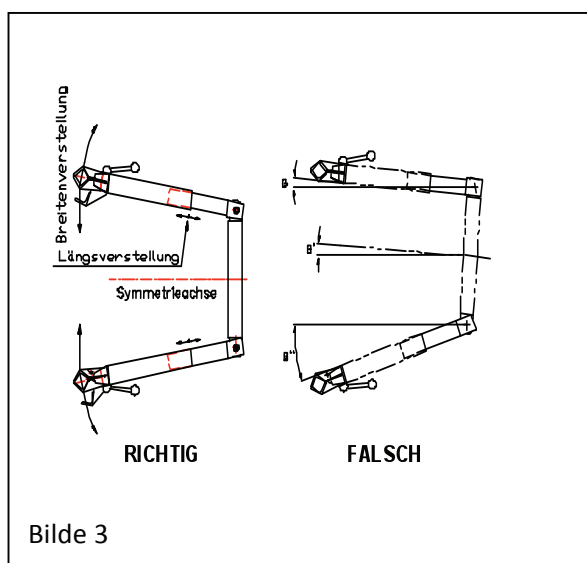

Tekst til bilde oversatt:

- Riktig
- Galt

3.2 Første tilpasning til rullestolen

Klem fast håndsykkelen på en flat overflate med åpne klemmer på rullestolen. Boltene S1L og S1R er bare så vidt festet, slik at kjørehjulet kan beveges i alle retninger. Pass på at hjulet er rett.

Kjørehjulet må være nøyaktig i symmetriaksen på rullestolen. Avvik på maks. 1 cm er

akseptabelt. Bruk midten på fotstøttene for å sjekke. Ukorrekt justering av hjulet kan føre til ulykker gjennom dårlig oppretting og vibrasjon.

Vennligst sjekk den korrekte justeringen til kjørehjulet før hver kjøring.

For å gjøre justeringer lettere, kan du bruke en stensil (som vist på bilde 10) av papp. Dette sørger for at kjørehjulet er nøyaktig i midten av symmetriaksen.

Tekst til bilde:

Justeringsstensil

Kjørehjulet til håndsykkelen

Symmetrilinje

Framhjulene på rullestolen

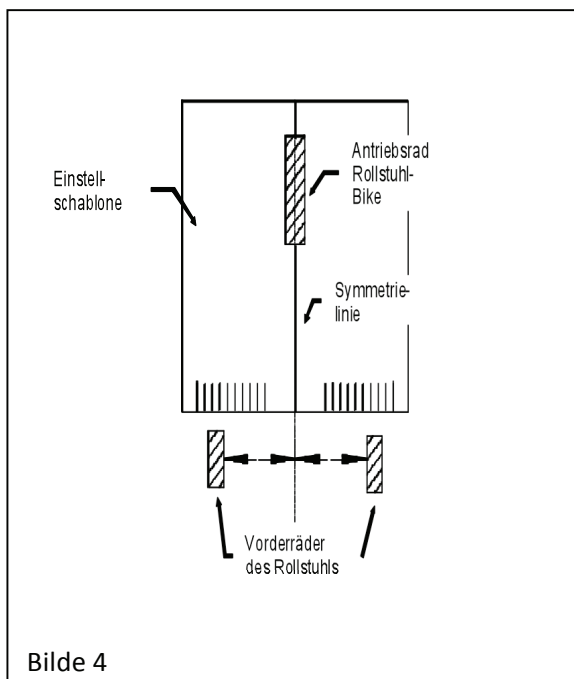

Kjør rullestolen mot stensilen og pass på at begge framhjulene har samme distanse fra symmetriaksen. Sett kjørehjulet til håndsykkelen nøyaktig på symmetrilinjen. Pass på at håndsykkelen står rett og ikke lener til en side.

Vennligst ta notis av de følgende justeringsinstruksjonene.

3.3 Justering av håndpedalens posisjon

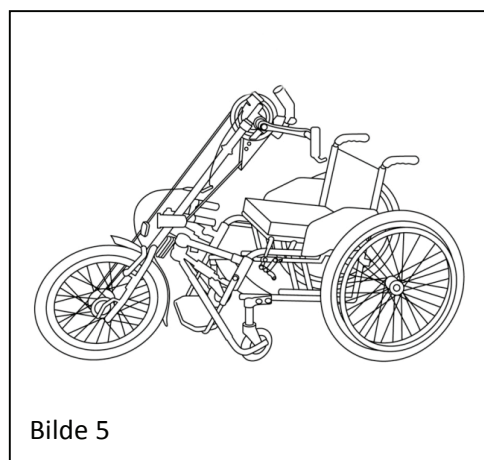

Håndsykkelen er festet til rullestolen; framhjulene er ikke løftet ennå (bilde 5). Håndtakene bør ha en distanse på 1-2 cm fra lårene når pedalarmene henger ned. Hvis distansen ikke er

riktig, må håndsykkelen bli justert. Da må du løsne boltene S1L og S1R. Vennligst pass på at vinkeltilkoblingene ikke sklir ut av tverrstengene. For å unngå spenning på rammen løsne også boltene S3L og S3R på sidestengene (bilde 2). Hvis håndtakene er for langt unna eller for nærme overkroppen, kan du også forandre lengden på sidestengene (boltene S3L og S3R må være løse). I det tilfellet, løsne også S1L og S1R for å unngå spenning. Fest alle bolter ordentlig før løfting av framhjulene og korriger om nødvendig.

Hvis distansen mellom overkroppen og håndtakene er for stor eller om håndtakene er borti knærne, kan pedalenheten bli dratt ut 9,6 eller 8 cm (tannreimmodell). Vennligst kontakt din forhandler.

Tips: Bruk alltid den innkapslede lange unbrakonøkkelen til å feste boltene (6 mm).

Denne unbrakonøkkelen gjør det mulig for deg å feste boltene korrekt.

Mens du med den ene hånden trykker unbrakonøkkelen mot sekskantskruen, så hopper den ut av den innvendige sekskanten og avdreining unngås.

Følg alltid tiltrekkingsmomentene i tillegg B.

3.a) Distanser

Modeller:	Justerbar lengde fra – til:	<u>Standard:</u>
Med drivreim		
City 7/Max	6 posisjoner er mulig: 82,3 cm 86,3 cm 90,3 cm 92,0 cm 93,5 cm 98,3 cm	92,0 cm
City 7 kjede	83 cm – 95 cm, 1,5 cm trinn	89 cm
City Kid	75 cm – 79 cm, 1,5 cm trinn (66 cm – 75 cm ved fjerning av den spesielle spennstangen)	79 cm
Ultra 21 Plus	83 cm – 95 cm trinnløs	89 cm
Ultra Sport	75 cm – 89 cm trinnløs	
Elektro Drive Smart	83 cm – 95 cm trinnløs	89 cm

Avstanden kan justeres individuelt, riktignok må kjettingen reduseres eller tannreimen erstattes, og i tilfelle Bowdentrekk endres. Andre lengder enn de ovennevnte er også tilgjengelig som spesialversjon. Men de kan ikke være lengre enn det maksimale for de ovennevnte lengdene når de er trukket ut. Hvis du trenger ytterligere informasjon, vennligst kontakt oss.

3.4 Justering av bakkeklaringen (distanse mellom framhjulene på rullestolen og bakken)

Håndsykkelen er festet til rullestolen, framhjulene sitter på bakken. Løsne låsemutterne på «italiener-grepet» (vær oppmerksom: venstrehånds- og høyrehåndsgjenge). Lengden på «italiener-grepet» kan forandres ved vridning. Som en veiledning skal de øvre spakene være i midten av bolthullet. Spakene må være i samme posisjon på begge sider.

Modeller med **automatisk catch med klikk-inn**

Åpne låsemutteren til den automatiske catch'en. Klaffen blir åpnet. Lengden på den automatiske catch'en kan forandres ved å vri på justeringsmutteren.

Dess lengre den synlige delen av klikk-inn-bolten er, dess høyere løfter framhjulene seg. Et godt utgangspunkt er 1 cm synlig lengde av bolten. Innstillingen må være den samme på begge de automatiske catch'ene. Når framhjulene blir løftet, må begge de automatiske catch'ene klikke på plass samtidig.

Dette er absolutt nødvendig for perfekt fungering.

Hvis justeringsrommet ikke er tilstrekkelig, kan tilkoblingen på klemmen bli forandret til et annet hull. Forandre boltene S4L og S4R til en av de tre hullene. Vennligst sjekk bakkeklaring gjennom løfting av framhjulene. Bakkeklaringen bør være mellom 2-3 cm. Dersom distansen ikke er riktig, juster «italiener-grepet» eller den automatiske catch'en som beskrevet ovenfor.

Sjekk håndpedalenes posisjon igjen med løftede framhjul og juster, om nødvendig.

3.5 Rette-/festestag City Kid

Vær oppmerksom: for å bevege de teleskopiske stengene, bare skru løs Stopmutteren (mutterne). Hverken åpne bolten M1 (i rekke) eller boltene IS 1 og IS2.

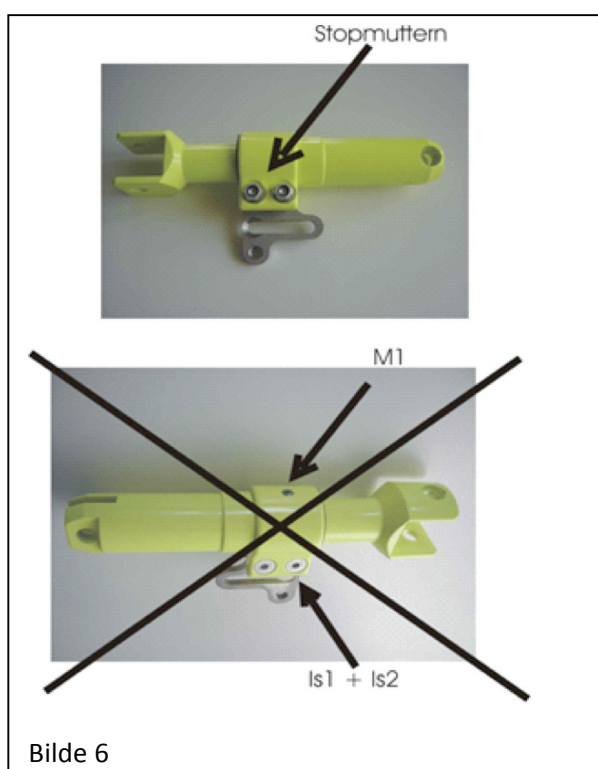

4. Funksjonen til den automatiske catch'en med klick-inn

Den patenterte automatiske catch'en tillater en smart og enkel løfting av framhjulene på rullestolen og en automatisk justering i kjøreposisjon.

Dette gjøres gjennom en skyvekloss i den automatiske catch'en.

Dersom stoppklassen er lukket, kan en bolt sitte bak tungen på stoppklassen, i stopposisjonen kan skyveklossen klikke inn. Hvis stoppklassen åpnes, kan du skyver bolten under tungen ut igjen fra stopposisjonen og den automatiske catch'en kan kobles fra igjen.

Klikk-av med den automatiske catch'en fungerer bare dersom pluggen er løsnet.

Dytt derfor håndsykkelen fram på håndtaket.

Vær oppmerksom:

Aldri prøv å dytte boltene bakover med kraft, klaffene kan bli bøyd

Tekst til bilde oversatt:

Bolthull

Låsebolt

Klaff

Justeringsmutter

Låsemutter

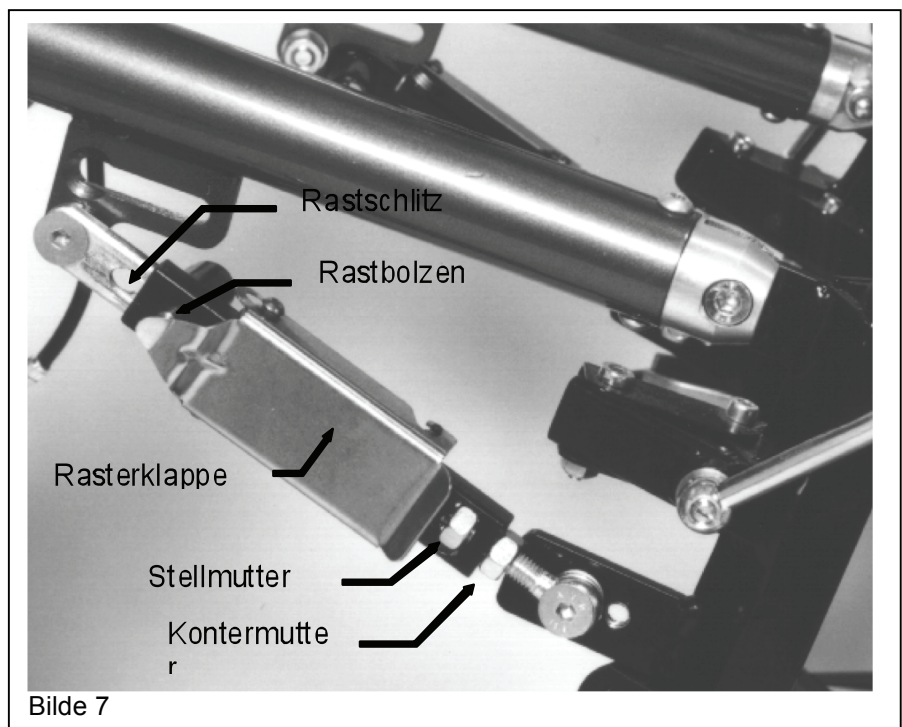

5. Funksjonen til elastomeren for styreoppretting

På toppenden av gaffelen vil du finne en innretning for å dempe styrebevegelsene.

Flere elastomere tar alltid gaffelen tilbake til en ben posisjon.

Den nedre stangen som holder gummingen (for styrestabilisering), er designet for å justere retningen av gaffelen ved å vri til høyre og venstre.

6. City 7 Plus ekstra Mountain Drive-gir (høy-/lavgir)

Hvis håndsykkelen din har ekstra fjellgirutveksling, kan de 7 girene til de indre nav-girene bli forandret gjennom å trykke på de to knappene til venstre og høyre på håndpedalen.

Venstre knapp trykket inn: → normal 1 : 1 girutveksling

Høyre knapp trykket inn: → fjellgirutveksling 2,5 : 1

Vær oppmerksom: Hvis Mountain Drive er iverksatt, tar det lengre tid før pedalbremsen virker. Skift derfor tilbake til 1 : 1 modus **før** du kjører i nedoverbakke.

Hvis du må bremse med Mountain Drive iverksatt, vær oppmerksom på at du må bevege håndpedalene lengre, eller bruk håndbremsen.

7. City 7 Justering av tannreimen

Modell City 7 har en innretning på styrestangen for å justere spenningen til tannreimen. Tannreimen bør alltid vær under litt spenning for å unngå at reimen hopper av. Etter å ha løsnet klemmemutteren, vri på hylsen til spenningen er riktig. Stram klemmemutteren igjen.



Bilde 8

Press beltet mellom tommel og pekefinger for å kontrollere reimspenningen. Reimen skal ikke synke mer enn 1-2 cm, ellers må du justere reimen.

Sikkerhetsråd: sjekk spenningen før hver kjøring for å unngå at reimen hopper av.

8. Utvendige gir

Innstilling av betjeningshendel på Sram-girsystemet

Følgende anvisning viser innstillingen av Sram-girsystemet.

Gir opp ved å trekke på det største drivhjulet.

Prosedyren er lik for alle andre typer girsystem.

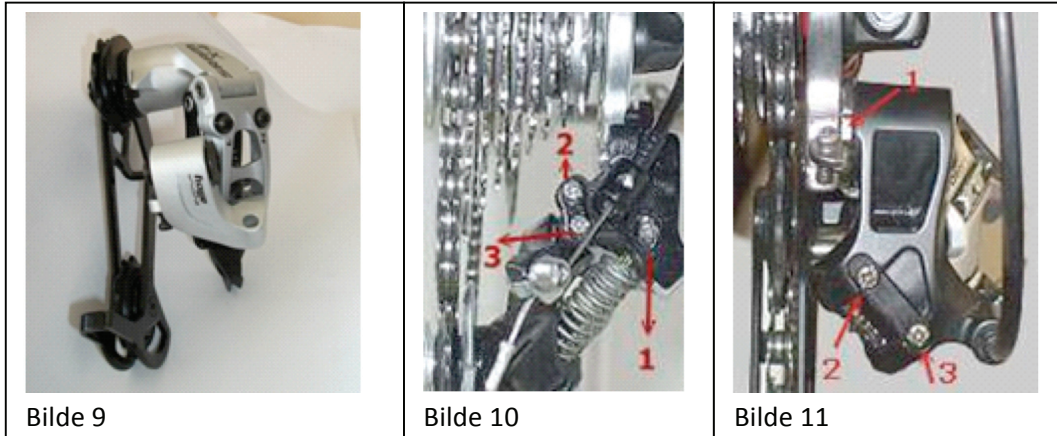

(1) Grunninnstilling for girskifter

I de tre bildene kan du se de forskjellige plasseringene av anslagsskruen, avhengig av årsmodell og type. Girsystemet bringer følgende posisjoner: det minste tannhjulet på hjulet og midtre kjededrevet på veivakselen. Løsne vaierklemskruen for å få ut girvaieren.

Sjekk om trekkjusteringsskruen på ergohåndtaket kan dreies i begge retninger.

Løsne motskruen.

Drei av stjerneskruen slik at kretsen kommer nøyaktig bak det minste drivhjulet.

Drei på håndpedalen. Nå skal kjeden gli lydløst over det minste tannhjulet.

Vær oppmerksom: Sørg for at vaierdraget ligger i området der den planlagte koblingslissen skal være. Girspaken til høyre skal dermed være for de laveste girene. Koble nå det største tannhjulet og juster dreiningsområdet av girmekanismen for denne stillingen. Drei den ytre anslagsskruen, til du føler den stopper. Drei nå stoppskruen tilbake en kvart omdreining.

(2) Fininnstilling – girkobling

En fininnstilling er bare mulig ved hjelp av klemskruen på ergohåndtaket. Nå kommer finjusteringen av kretsen. Skru nå noen ganger opp og ned. Hopper kjeden dårlig til neste tannhjul ved girbytte, drei justeringsskruen mot klokka (da blir trekkvaieren strammere).

Bytt nå til det midterste drivhjulet. For å løsne låsemutteren M5, bruk skiftenøkkel SW8. Hvis kjeden ikke hopper rent ned til det mindre tannhjulet, er spenningen i draget for stram, eller trekkvaieren klemmes inntil det ytre dekselet. Forandre spenningen (drei med klokken). Hvis

det ikke hjelper, monter nytt girdrag og behandle det ytre dekselet med silikonspray, eller forny begge. Til slutt, stram låsemutteren M5 igjen.

Ultra-modellen har 24 gir i to innstillinger. 8-girs kjedekobling under og et tredobbelt kjededrev over.

Sport-modellen har også 3 gir i navet og totalt 72 gir.

Smart-modellen har 8-girs krankkjede og, avhengig av versjonen, 16 gir med planetdrev eller 24 gir med tredobbelt kjededrev over.

8.1 Uttak av utvendige gir



Til- og frakobling av håndpedalbremsen

For manøvrering kan håndpedalbremsen kobles ut.

Trekk ned låseknappen og drei 90 grader mot venstre slik at den er i kobleposisjon. Så slår du låseknappen tilbake til utgangsposisjonen igjen, eller gjennom å trå framover blir den automatisk aktivert.

Sikkerhetsråd:

Før hver tur, sjekk at låseknappen sitter ordentlig.

Funksjon til de automatiske nav-innkoblerne må testes før hver tur. Du må også sjekke bremseklossene før du sykler.

Viktig merknad!

Med veldig stort trykk (for sterkt trykk) på navet med håndpedalene, kan det skje en blokkering av navet, særlig i tilfelle av tre raske girskift. Konsekvensen av dette er at du vil få problemer med å kjøre igjen. For å løse problemet, trykker du på høyre knapp på planetdrevet for å aktivere utvekslingen og trykk én gang kraftig på pedalbremsen eller styr vektstangen mot urviseren. Dermed er blokkeringen løst og du kan kjøre igjen som normalt.

9. Justering av bremsen

1. V-bremsen

Benytt verktøyet: 6 mm unbrakonøkkel, stjerneskrutrekker

a) V-bremsen riktig innstilt

Tekst til bilde 15 oversatt:

Større enn 40mm

Mutter

Underlagsskive

Skive – tykk

Bremsearm

Skive - tynn



Bilde 14



Bilde 15

Kun når bremsene er riktig justert, kan full effekt oppnås.

Så du bør være nøye når du skal justere følgende punkter:

Når bremsene er riktig justert, skal det være en liten avstand mellom bremseklossene og felgen, denne avstanden skal være på ca 1,5 til 2 mm (se bilde 14).

Dess større avstanden er, dess svakere blir bremseeffekten, og dess mer kraft må man bruke for å bremse. Riktig justert blir bremseklossen parallell med felgen.

Under bremsing skal bremseklossen hvile helt. Det er viktig at det er den fremre delen av bremseklossen som berører felgen først. Den bakre delen skal fortsatt ha en avstand på 0,5mm (se bilde 14). Dersom det knirker under bremsing, kan dette være et tegn på at innstillingen ikke er helt korrekt. Hvis bremseklossen er montert for lavt, kan de skli og falle inn i eikene. Er de for høyt montert, kan dekkene bli skadet.

For maksimal bremseeffekt er det avgjørende at bremsearmene er i riktig posisjon. For kontakt med felgene bør armene stå vertikalt (se bilde 15). Det kan skiftes mellom to

forskjellige tykkelser på underlagsskiven, 1 og 2 (bilde 15), til bremseklossen.

Trekker bremsene ujevnt: ikke finjuster.

Justeringen må gjøres med 2mm unbrakoskrue (se bilde 15).

Gjennom å dreie på skruene på høyre (2) og venstre (1) bremsearm med klokka blir en liten fjær forspent, og overflaten på bremseklossen beveger seg vekk fra felgen.

Når man skrur skruen ut, beveger overflaten seg nærmere felgen igjen.

Pass på at det er samme avstand til felgen på begge sider.

b) Vedlikehold og kontroll av bremsene

Man bør sørge for regelmessig kontroll av bremsene.

Først da kan man være sikker på at man kan bremse ordentlig i farlige situasjoner.

Ved gjennomgang av bremsene, bør du merke deg følgende punkter:

Er bremseklossene fortsatt i god stand, og står de fortsatt i riktig posisjon til felgen? Fra tid til annen bør gummien rengjøres med sandpapir eller en stålbørste. Slitt gummi bør erstattes.

Er bremsekablene uskadet? Sjekk de stedene der trekk-kablene er i kontakt med rammen. Vær sikker på at de ikke blir revet. Dersom enkelte tråder i bremsevaier er skadet, erstatt hele kabelen umiddelbart.

Pass på at bremseklossene har minst mulig avstand til felgen. Bare da vil bremsene få full effekt.

Skrue etter festeskruene til bremsevaier regelmessig.

Etter ca. 8000-10 000 km bør bremsekabler og kabelhuset generelt fornyes.

c) Knirking i bremsen

Hva kan gjøres med dette? Årsaken er en resonanseffekt.

Det er forskjellige måter man kan ordne dette på. Det er ingen ensartet tilnærming til dette.

Man må prøve seg litt fram for å fjerne feilen.

Her er noen tips:

Gummien kan monteres høyere eller lavere i forhold til felgens sentrum.

Bremsegummien kan slipes litt for å gjøre overflaten mer flat.

Felgkantene kan slipes lett med sandpapir (fint).

Hvis disse tiltakene ikke fungerer, bør bremseklosser fra andre produsenter prøves ut, eller så kan en bremse-booster monteres.

d) Dårlig bremsevirkning

Har du dårlig bremsevirkning, bør du sjekke hvordan bremsevaier ligger. Smal radius fører ofte til høy håndkraft på bremsene, men liten effekt. Hvis bremsevaier har stor radius fører også dette til dårlig bremseeffekt.

Stemmer monteringen (avstanden mellom klossen og felgen)? Eller presser bremseskoene

fra hverandre? → Monter da en bremse-booster.

Se også på kabelhusene og bremsevaier inni >> **Kabelhusene**

e) Endre bremseklosser

Har man bremsesko med utskiftbare klosser (som i bilde 2), trekker man bare ut pinnen fra bremseskoen med en kombitang og klossen kan da bare trekkes fra.

Ofte sitter bremseklossen fast. Dette kan du benytte en tang for.

Har man bremsesko uten utskiftbare klosser, må de monteres helt på nytt. Se punkt 1.0.

2 Skivebremse

Sikkerhetsinformasjon

Disse bremsene er konstruert for en enseters håndsykkel. Bruk på annet kjøretøy eller enhet gjør garantien ugyldig og kan resultere i alvorlig personskade.

Som håndsykkelkjører må du være bevisst hvor viktig det er å utøve sikkerhet i alle aspekter av aktivitet. Dette omfatter service og vedlikehold, samt selve kjøringen. Før hver kjøretur, sjekk bremsenes funksjonalitet og bremseklossenes slitasje.

Innstallering

Komponentene i skivebremsen bør installeres av en kvalifisert tekniker med de riktige verktøyene. Feilmontering kan føre til alvorlig personskade (eller dødsfall).

A. Nødvendig verktøy

Skrutrekker: Torx[®] T25 momentnøkkel: 0-12,43 Nm (0-110 lbs)

Unbrakonøkkel: 5mm bremsevaierkutter

B. Montering av skiven på navet

Merk deg: Montering av bremseskiven til hjulet er ganske enkelt, men krever litt omhu.

Hvis det må monteres et nytt hjul, må dette gjøres av en kvalifisert tekniker og med et hjul med trippelt kryssede eiker. Det bør kun brukes hurtigstrammede eiker i stål.

1. Rengjør skiven og monteringsoverflaten på navet med isopropylalkohol.

Advarsel: ikke anvend standard rengjøringsmiddel for skivebremse.

2. Sett skiven på monteringsflaten til navet. Pilen på skiven må peke i samme retning som foroverrotasjonen på hjulet.
3. Skru på skiveskruen med et stjerneskrudjern, skru til og stram med et dreiemoment på 5,6 Nm (50 lbs).

C. Montering av bremsen på rammen eller gaffelen

1. Ta av hjulet/hjulene.
2. Noen installasjoner krever montering av en holder på rammen eller gaffelen for at det skal kunne installeres en skivebremse. Fest holderen med to M6-monterings-skruer (1,0 mm x 18,4 mm lange) på rammen eller gaffelen. Stram skruene til med 12,43 Nm (0-110 lbs).

3. Fest skivebremsene med to M6-skruer (1,0 mm x 18,4 mm lange) og to monterings-sluttskiver på gaffelen, henholdsvis gaffeladapteren. Stram skruene, men hold dem løse nok til at skivebremsen har bevegelsesrom i sporen.
4. Ta av forhjulet.
5. Still bremsespaken i henhold til instruksjonene fra spakeprodusentene. Dette bør gjøres først, slik at andre innstillinger ikke blir påvirket senere.
6. Tre bremsevaieren gjennom bremsespaken, og skru etter spakefesteskruen slik at den sitter ordentlig.
7. Tre bremsevaieren gjennom kabelhuset, trekkskruen og sluttskiven.
8. Plasser kabelhuset presist på bremsehendelen og bremsen.
9. Stram vaieren, og dra trekkstøtteskruen med dreiemoment på 6,8 Nm (60 lbs).
10. Kutt overflødig vaierlengde, og klem sluttstykket på enden av vaieren.
11. Trykk bremsehendelen ned og hold den fast. Vri på den nedtrykte hendelen til den bremsemekanismen er i en naturlig, sentrert posisjon over skiven. Trekk monteringskruer på den nedtrykte bremsehendelen.
12. Bruk en 5 mm unbrakonøkkel til å dreie den stasjonære justerer av bremseklossene en åttendedel mot klokka, avstanden skal være mellom 0,38 og 0,50 mm.
13. Juster spaken ved å dreie på innstillingskruen.
14. Spinn på hjulet. Pass på at det spinner fritt og at avstanden mellom skiven og klossen er den samme. Er disse avstandene ujevne eller hjulet ikke spinner fritt, juster innstillingen av skivebremsen på nytt, løsne monteringskruen, og juster skiven etter behov.
Tips: et hvitt papir i bakgrunnen gjør det enklere å se om avstanden mellom skiven og bremseklossen er ujevn.
15. Når avstanden er jevn og hjulet spinner fritt (uten motstand), stram monteringskruene med 12,43 Nm (110 lbs).

Innkjøring

Skivebremser trenger en viss innkjøringstid for å oppnå maksimal bremsekraft.

Etter ca. 30-40 oppbremsinger er de innkjørt. I denne innkjøringsperioden kan det forekomme noe støy.

3Vedlikehold

- A. **Pleie og rengjøring:** Bremseskiven og -klosser bør kun rengjøres med Isopropylalkohol (ikke med rengjøringsmiddel for skivebremse!).
- B. **Utbytting av bremseklosser:** På grunn av slitasje, forurensning og skade må bremseklossene av og til fornyes. De må byttes etter følgende prosedyre:
 1. Ta av hjulene.
 2. Bruk en unbrakonøkkel til å vri den indre justerer av bremseflensene mot klokken, til du kan se inngripergjengen.

3. Fjern den ytre bremseflens ved å bruke en flat hodetang.
Merk deg: Den ytre bremseflensen fjernes fra hjulet. Trekk i den forbindelse klaffen i midten på grunnflaten på bremseflensen først til midten av bremsekiven, og så ut. Bremseflensen holdes på plass magnetisk.
Merk deg: Bremseflensen kan bare fjernes når den ytre bremseflensen er fjernet først.
4. Gjenta trinnene ovenfor for den indre bremseflensen. **Merk deg:** Indre og ytre bremseflenser er identiske.
 Slik blir flensen erstattet.
5. Fjern den indre bremseflens ved å bruke en flathodetang.
Merk deg: Den indre bremseflensen er nærmest hjulet.
 Den nye bremseflensen blir ved hjelp av klaffen i midten av flensgrunnflaten trykt ned på plass. Vinkle bremseflensen forsiktig tilbake, til magnetkraften trekker den tilbake på plass.
6. Følg igjen prosedyren for den ytre bremseflensen.
7. Sett på hjulet igjen.
8. Juster med 5 mm-unbrakonøkkelen den indre flensstilleren i den riktige avstanden.
Merk deg: Informasjon om korrekt regulering finner du i bruksanvisningen for innstilling.

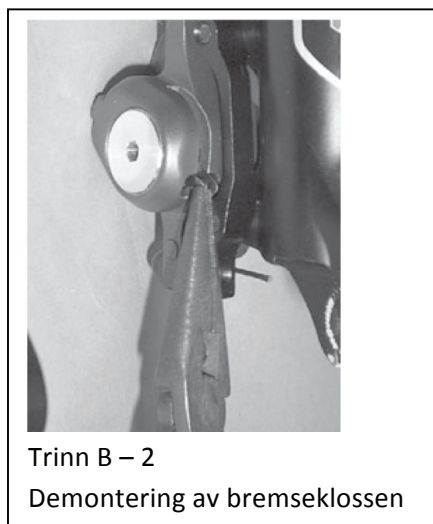
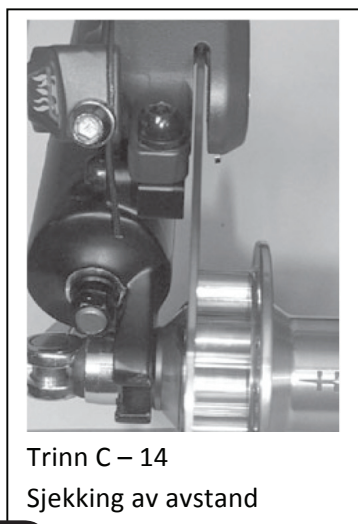
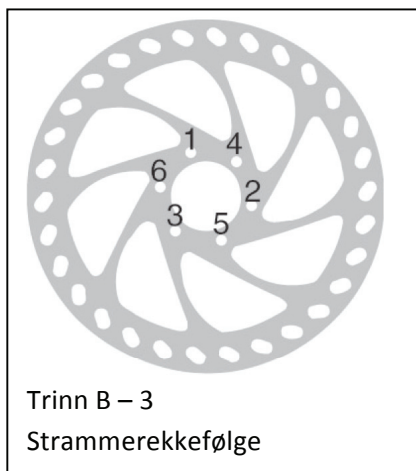



Bremseflensjustering med unbrako 5 mm



Motskrue for bremseflensjustering 2 mm

10. Rullestolkrav

Håndsykkelen kan kobles til forskjellige typer rullestoler.

Rullestolen må være i perfekt stand.

Vennligst ikke bruk defekte rullestoler med ødelagte eller reparerte rammer.

Vi foreslår bruk av rullestoler med ubøyelige rammer, som er mer stabile enn sammenleggbare modeller.

Bremsene på rullestolen må være i perfekt tilstand for å gi en ekstra bremsemulighet.

For maksimum bremseeffekt, foreslår vi bruk av rullestolhjul med trommelbrems. Disse hjulene er tilgjengelig for de fleste rullestoler.

Bremsepakene for trommelbremsene kan bli festet til håndtakene, slik at begge hender kan være på styret mens man bremser.

Til tross for tilkoblet håndsykkel, kan rullestolen beveges fram og tilbake ved å dytte på rullestolhjulene.



Vassbygdvegen 42, 7512 Stjørdal - Norway Phone: +47 91 91 14 44, Fax: +47 74 82 01 47
Postboks 92, 7501 Stjørdal
Bankgironr. 4202 29 32548 Foretaksnr. 996 072 231 MVA www.h-e.no