

inpo

IN POSITION

QAI i-Size bilsete

Bruksanvisning



0-15M



Versjon: 2024

Bilsetet er godkjent i henhold til europeiske sikkerhetsstandarder ECE R129/04 (med S-merking) og er beregnet for barn med en høyde på 61–150 cm.

1. Innledning

Takk for at du har valgt vårt produkt. QAI bilsete er utviklet for å gi maksimal sikkerhet og komfort for barnet ditt. For sikker bruk er det avgjørende at bilsetet tilpasses korrekt til barnets høyde, og at bruksanvisningen følges nøye. Før første gangs bruk ber vi deg lese denne brukerveiledningen grundig.

Produktet gir høyeste beskyttelsesnivå kun når det brukes i samsvar med anbefalingene. Basert på tester og tilbakemeldinger fra brukere forbedrer vi kontinuerlig produktene våre for alltid å oppfylle de nyeste sikkerhetsstandardene for barn. Dersom du har spørsmål om bruk av bilsetet, ber vi deg ta kontakt med oss på post@inpo.no

Vi ønsker deg en trygg reise.

	<h3>Viktig!</h3>
	<p>Før første installasjon av bilsetet i kjøretøyet ber vi deg lese denne brukerveiledningen nøye, samt kjøretøyets instruksjonsbok der bilsetet skal installeres. Å følge advarsler og anbefalinger i denne brukerveiledningen har direkte betydning for barnets sikkerhet i kjøretøyet.</p>

2. Viktig informasjon og advarsler

QAI bilsete er for barn med spesielle behov og en kroppslengde på 61–150 cm. Produktet skal brukes på sitteplasser i bilen som er beregnet for dette i samsvar med kjøretøyets bruksanvisning. Produktet er godkjent for bruk i henhold til UN ECE-regulativ nr. 129/04. Ved justering av bilsetet for barn med en høyde over 135 cm, må det kontrolleres om bilsetet passer på den aktuelle sitteplassen i kjøretøyet.

i-Size standarden for barn med spesielle behov er utviklet med tanke på å gi ekstra støtte til barn med nedsatt muskeltonus, som kan ha vansker med å opprettholde god sittestilling i bilseter fra vanlig handel. Bilsetet forbedrer barnets sittestabilitet takket være ekstra utstyrselementer som sidestøtter, abduksjonskloss, ekstra hofteputer, bord og fotstøtte for barn med en kroppslengde over 100 cm. Disse løsningene muliggjør individuell tilpasning av produktet til barnets behov, og øker komforten og sikkerheten under transport.

	<p>Les denne brukerveiledningen nøye. I rotasjonsbasen finnes det et oppbevaringsrom hvor brukerveiledningen kan oppbevares. Ved eventuelle tvilsspørsmål skal forhandler eller produsent kontaktes.</p>
	<p>Korrekt montering av ISOFIX-systemet og riktig innstilling av støttebenet er avgjørende for barnets sikkerhet.</p>
	<p>Ikke bruk bilsetet på sitteplasser i kjøretøyet som er utstyrt med en aktiv frontkollisjonspute. Dette kan være farlig. Dette gjelder ikke sidekollisjonsputer.</p>

	<p>La aldri barnet være uten tilsyn i bilen</p>
	<p>Bilsetet må ikke bæres med barnet plassert i setet.</p>
	<p>Under bruk og håndtering av produktet, samt under montering eller justering, kan det oppstå klemfare hos bruker eller person som håndterer produktet i åpninger/spalter mellom komponentene. Disse tilpasningene skal utføres med særlig forsiktighet. Etter avsluttet justering skal elementenes posisjon stabiliseres ved å stramme muttere og skruer grundig.</p>
	<p>Produktet inneholder ikke stoffer som kan utgjøre en fare for liv eller helse.</p>
	<p>Fremovervendte bilseter skal ikke brukes dersom barnet er yngre enn 15 måneder.</p>
	<p>Bilsetet kan kun monteres på et sete som vender med kjøreretningen, ved bruk av ISOFIX-festesystem og støtteben.</p>
	<p>Bilsetet kan brukes både i fremsetet og baksetet. Det anbefales imidlertid montering i baksetet.</p>
	<p>Før montering er det hensiktsmessig å kontrollere om bilsetet kan monteres korrekt i det aktuelle kjøretøyet.</p>
	<p>Under installasjon må en være oppmerksom slik at bilsetet ikke kommer i klem ved justering av seter eller lukking av kjøretøydører.</p>
	<p>Det skal sjekkes at bilsetet ikke er skadet av bagasje, justering av seter eller ved lukking av bildører osv.</p>
	<p>Bilsetet må ikke brukes dersom det ikke er korrekt montert i kjøretøyet, selv ikke ved korte turer.</p>
	<p>Bilsetet skal sikres med bilens sikkerhetsbelte eller med ISOFIX-fester og støtteben, også når det ikke er i bruk. Et usikret bilsete kan skade andre passasjerer ved brå oppbremsing.</p>
	<p>Sikkerhetsbeltene som sikrer barnet skal være riktig strammet, ikke vridd og tilpasset barnets kropp.</p>
	<p>Påse at hoftebeltet er festet lavt, slik at barnets bekken holdes godt på plass.</p>
	<p>Belter og posisjoneringsstøtter skal være tilpasset barnets kropp og ikke være vridd.</p>
	<p>Dersom bilsetet har vært involvert i en ulykke, skal det ikke brukes videre og produktet må erstattes med et nytt.</p>
	<p>Det anbefales at bilsetet ikke brukes lenger enn 10 år fra produksjonsdato. Produktets egenskaper kan forringes, for eksempel som følge av aldring av plastkomponenter, og dette er ikke nødvendigvis synlig.</p>
	<p>Av sikkerhetsmessige årsaker skal all bagasje og andre gjenstander i kjøretøyet sikres mot utilsiktet bevegelse, da de kan forårsake personskaade ved kollisjon.</p>
	<p>Bilsetet må ikke brukes uten trekk eller erstattes med annet trekk enn det produsenten anbefaler.</p>
	<p>For å forhindre skade på trekket må merkingene som finnes på det ikke fjernes.</p>
<p>Selene med skrittstropp er avgjørende for å sikre riktig sikkerhetsnivå for barnet ditt. Bruk dem alltid når barnet har en høyde på 61–105 cm.</p>	
<p>Endringer i bilsetet og/eller bruk av tilbehør som ikke er godkjent av produsenten, kan redusere sikkerhetsnivået som QAI-bilsetet tilbyr. Slikt tilbehør må ikke brukes, og produsenten påtar seg ikke ansvar for konsekvenser som følge av bruk av bilsetet sammen med tilpasninger og/ eller tilbehør som ikke er godkjent.</p>	

	<p>Deler av bilsetet som utsettes for sollys kan bli varmt, noe som kan føre til forbrenning av barnets hud. Før bruk skal temperaturen på bilsetet kontrolleres. For å beskytte mot oppvarming bør bilsetet tildekkes når det ikke er i bruk.</p>
	<p>Ta korte pauser under lange reiser slik at barnet får tid til å slappe av.</p>
	<p>Gå foran som et godt eksempel for barnet og bruk alltid sikkerhetsbelte.</p>
	<p>Forklar barnet at det aldri skal leke med spennen på selen.</p>
	<p>Ved spørsmål eller tvil, kontakt produsenten av bilsetet eller forhandleren.</p>
	<p>Av sikkerhetsmessige årsaker skal barnet aldri etterlates uten tilsyn i bilsetet.</p>
	<p>Alle medisinske hendelser som oppstår i forbindelse med bruk av bilsetet, skal rapporteres til PRODUSENTEN av produktet samt til RELEVANTE myndigheter, avhengig av stedet der hendelsen har funnet sted.</p>

Bilsetet er godkjent i henhold til europeiske sikkerhetsstandarder (R129/04 med S-merking) og er beregnet for bruk:

- for barn med høyde 61–105 cm (maksimal barnets vekt 18 kg), bakovervendt (mot kjøreretningen), montering av setet ved hjelp av ISOFIX-fester og støtteben. Barnet sikres med 5-punktselen.
- for barn med høyde 76–105 cm (maksimal barnets vekt 18 kg), forovervendt (med kjøreretningen), montering av setet ved hjelp av ISOFIX-fester og støtteben. Barnet sikres med 5- punktsele.
- for barn med høyde 100–150 cm, forovervendt (med kjøreretningen), montering av setet ved hjelp av ISOFIX-fester. Barnet sikres med kjøretøyets 3-punkts sikkerhetsbelte.
- for barn med høyde 100–150 cm, forovervendt (med kjøreretningen), der bilsetet sammen med barnet sikres med kjøretøyets 3-punkts sikkerhetsbelte.

3. Indikasjoner for bruk av produktet

QAI bilsete er beregnet for barn med posisjoneringsutfordringer og muskulære utfordringer. Det egner seg spesielt godt for barn med ulike posisjoneringsutfordringer, nedsatt funksjon eller skade i bevegelsesapparatet.

Systemet med stabiliserende puter og støtter samt stabiliserende 5- punktsele muliggjør trygg transport av barnet i bil.

Produktet skal ikke brukes dersom:

- behandlende lege, i sine anbefalinger for pasientens posisjonering, forbyr plassering av kroppen i de stillingene som er angitt for normal bruk av produktet,
- helsetilstanden ikke tillater bruk av produktet,
- bruk av produktet kan føre til forverring av barnets tilstand.

Ved bruk av produktet i samsvar med anbefalingene fra fysioterapeut, ergoterapeut eller behandlende lege, og i tråd med informasjonen i denne brukerveiledningen, er det mulig å oppnå en fordelaktig effekt for pasienten/brukeren i form av opprettholdelse av rehabilitering og forbedret velvære.

4. Typeskilt

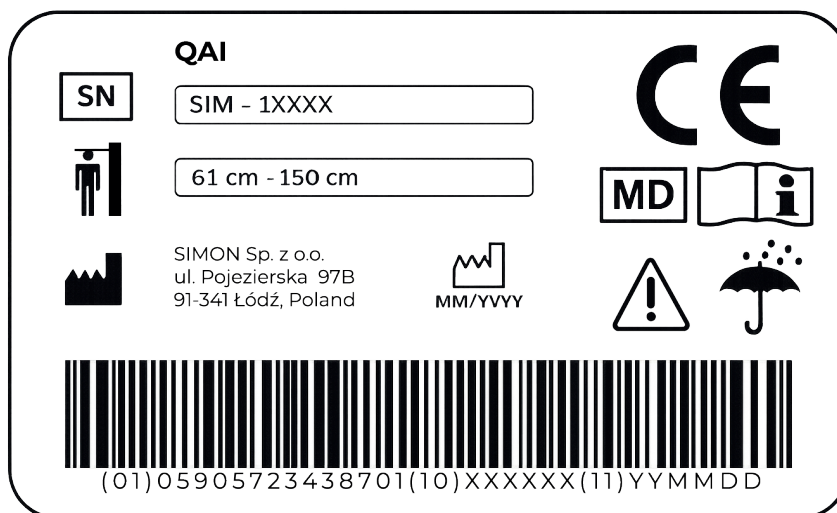

5. Forklaring av symboler



Produsentens navn



Følg bruksanvisningen



Produksjonsdato



Medisinsk utstyr



Serienummer



Samsvarsmerking i henhold til Europaparlamentets og Rådets forordning (EU) 2017/745 av 5. april 2017 om medisinsk utstyr, vedlegg V.



Tillatt brukerhøyde



Det er forbudt å kaste dette produktet i vanlig husholdningsavfall.



Unngå kontakt med vann

6. Samsvar med krav til medisinsk utstyr

QAI bilsete oppfyller kravene i Europaparlamentets og Rådets forordning (EU) 2017/745 av 5. april 2017 om medisinsk utstyr.

Produktet er, i henhold til vedlegg VIII i Europaparlamentets og Rådets forordning (EU) 2017/745 av 5. april 2017 om medisinsk utstyr, et ikke-invasivt, ikke-aktivt medisinsk utstyr i klasse I, i henhold til regel 1.

Samsvarserklæring for produktet kan fås hos produsentens salgsavdeling.

7. Oppbygning av QAI bilsete

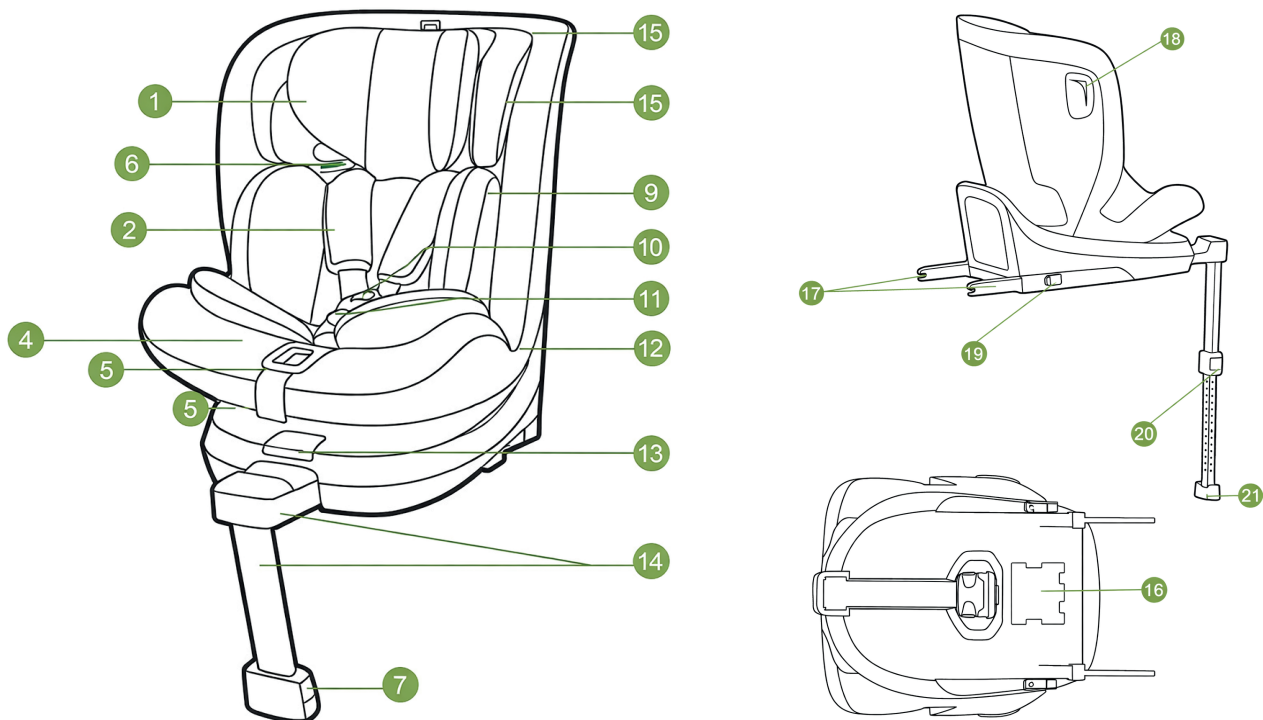

- | | |
|------------------------------------|---|
| 1. Hodeinnlegg | 13. Roteringsknapp for setet |
| 2. Sele | 14. Støtteben |
| 3. Sete | 15. Hodestøtte |
| 4. Justeringsknapp for sele | 16. Plass for brukerveiledning |
| 5. Strammebånd for sele | 17. ISOFIX-fester |
| 6. Belteføring for sikkerhetsbelte | 18. Lineær sidekollisjonsbeskyttelse (L.S.P.) |
| 7. Indikator for støtteben | 19. Utløserknapp for ISOFIX |
| 8. Justeringshempe for hodestøtte | 20. Justeringsknapp for lengde på støtteben |
| 9. Spedbarnsinnlegg (innerpute) | 21. Fot på støtteben |
| 10. Seleklips | |
| 11. Skrittstropp | |
| 12. Seteskill | |

8. Montering i kjøretøy

8.1. Standard

Testet, sertifisert og godkjent i henhold til ECE R129*

HØYDE	KJØRERETNING	INSTALLASJON	TYPE
61–105 cm	Bakovervendt	ISOFIX + støtteben + sele	i-Size
76–105 cm	Framovervendt	ISOFIX + støtteben + sele	i-Size
100–150 cm	Framovervendt	ISOFIX + 3-punkts bilbelte eller kun 3-punkts bilbelte	i-Size beltestol

8.2. Med ekstra utstyr for barn med spesielle behov

Testet, sertifisert og godkjent i henhold til ECE R129 S*

HØYDE	KJØRERETNING	INSTALLASJON	TYPE
61–105 cm	Bakovervendt	ISOFIX + støtteben + sele + (sidestøtter, abduksjonskloss)	i-Size for barn med spesielle behov
76–105 cm	Forovervendt	ISOFIX + støtteben + sele + (sidestøtter, abduksjonskloss, ekstra hofteputer, bord)	i-Size for barn med spesielle behov
100–150 cm	Forovervendt	ISOFIX + 3-punkts bilbelte eller kun 3-punkts bilbelte + (sidestøtter, abduksjonskloss, fotstøtte, ekstra hofteputer, bord)	i-Size beltestol for barn med spesielle behov

* ECE = europeisk standard for bilseter

QAI bilsete for barn er utviklet, testet, sertifisert og godkjent i samsvar med kravene i europeisk standard for bilseter til barn i motorkjøretøy (ECE R129/04 S).

ADVARSEL



Bruk aldri dette bilsetet på sitteplasser der det er installert en aktiv kollisjonspute. En aktiv frontkollisjonspute kan forårsake dødsfall eller alvorlige skader på barnet ved en ulykke. Les bruksanvisningen nøye og ta vare på den for fremtidig bruk. Det finnes et oppbevaringsrom for brukerveiledningen i basen på bilsetet.



Sikre alltid barnet i bilsetet ved hjelp av den integrerte selen eller 3-punkts sikkerhetsbelte. La aldri barnet være uten tilsyn i bilsetet når det brukes utenfor kjøretøyet, for eksempel på et bord eller stallebord eller annet.

Sitteplasser egnet for montering av bilsetet:

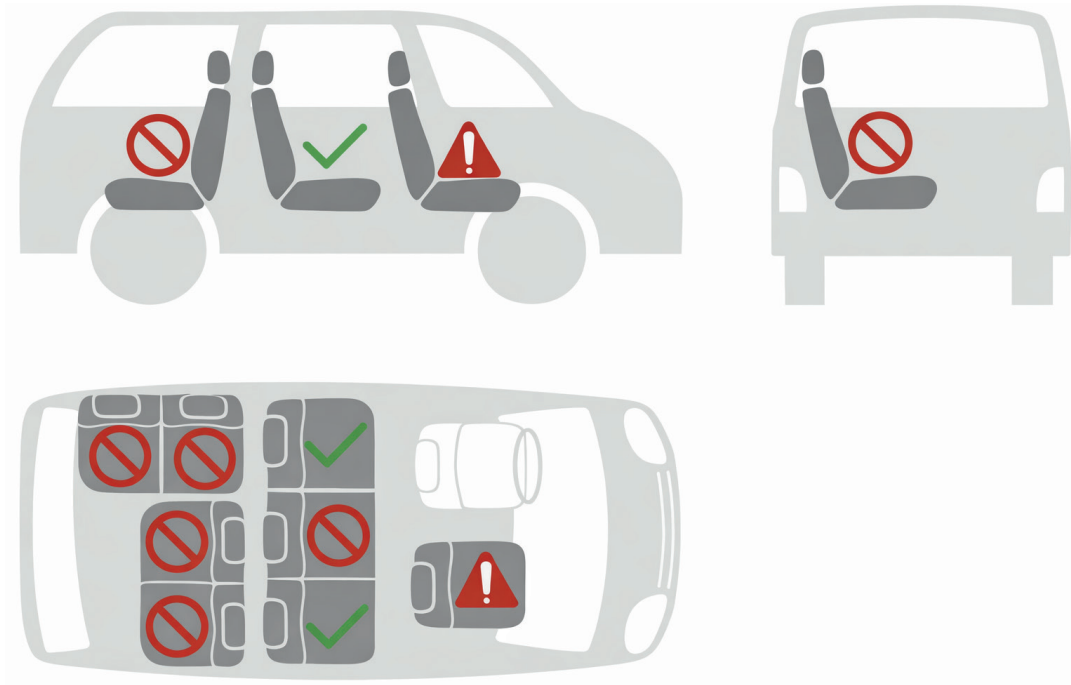

På forsetet (passasjersete)	JA
Forutsatt at det ikke finnes en frontkollisjonspute, eller at den kan deaktiveres. Kjøretøysetet må være utstyrt med ISOFIX-festesystem. (Skyv setet bakover og gjør deg kjent med kjøretøyets bruksanvisning.)	

Bruk aldri bilsetet uten trekk. Trekket skal ikke byttes ut med et annet enn det som er anbefalt av produsenten. Trekket påvirker funksjonen til bilsetet. Forsøk aldri å bruke andre festepunkter enn de som er angitt i denne brukerveiledningen. De viktigste festepunktene for dette produktet er ISOFIX-adaptore og støtteben.

9. Sikring av barnet

9.1. Bruk av spedbarnsinnlegg

Dersom barnets høyde er 75 cm eller mindre, skal det reduserende spedbarnsinnlegget monteres i bilsetet.

Dersom barnets høyde er i området $75 < X \leq 150$ cm, skal det reduserende innlegget fjernes fra fastholdingssystemet.

Spedbarnsinnlegg

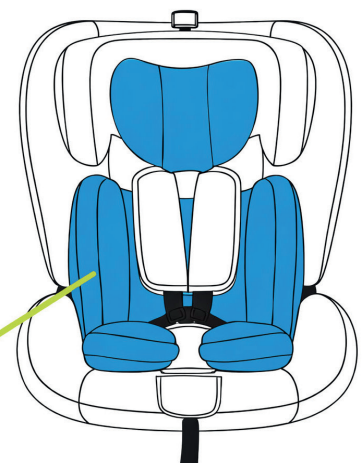

9.2. Justering av sele og hodestøtte

Løsne skulderstroppene ved å trykke på justeringsknappen for selen og trekk skulderstroppene så langt frem som mulig.

Trekk opp justeringsringen for hodestøtten og still hodestøtten i ønsket høyde. Hodestøtten kan justeres i 10 posisjoner. Tilpass høyden slik at nedre kant av hodestøtten er på høyde med barnets skulderlinje. Dersom skulderlinjen befinner seg mellom to posisjoner, bruk den høyeste posisjonen.



9.3. Endring av setets helningsvinkel (tilt)

Setet kan stilles i 5 tilt/helningsposisjoner. For å endre tilten/ helningen, grip håndtaket foran på setet. Mens du holder spaken inne, still setet i ønsket tilt/ helning, slipp deretter spaken og beveg setet for å låse det i valgt posisjon. Låsning av setet bekreftes med et tydelig «klikk».

Justering av helning ved bakovervendt montering (barnets høyde 61–105 cm). Helningsposisjonene 3, 4 og 5 kan være utilgjengelige i enkelte kjøretøy.

Justering av helning ved fremovervendt montering (barnets høyde 76–105 cm). Helningsposisjonene 3, 4 og 5 kan være utilgjengelige i enkelte kjøretøy.

For barn med høyde 100–150 cm skal setet stilles så vertikalt som mulig. Dersom barnet er mellom 100 og 150 cm og er sikret med 3- punkts bilbelte, skal bilsetet kun brukes i vertikal seteposisjon. Den vertikale posisjonen er korrekt innstilt når indikatorpilen viser posisjon 1.



9.4. Slå ut støtteben

Sving støttebenet som er lagret i basen på bilsetet utover. Når støttebenet er svingt ut med minst 45°, kan hele støttebenet trekkes fremover og foldes helt ut.



Setet kan kun roteres når støttebenet er helt utslått.

9.5. Sammenslåing av støttebenet

Vipp støttebenet bakover med 45° og skyv støttebensmodulen helt inn i basen. Deretter fold støttebenet sammen ved å plassere det i basen på bilsetet.



9.6. Monteringsinstruksjon brukerhøyde 61–105 cm, bakovervendt (ISOFIX + støtteben + sele)

Fold ut støttebenet i henhold til punkt 9.4. Trykk på utløserknappen for ISOFIX-systemet og trekk ISOFIX-koblingene helt ut.

Merk:
Gå først videre til neste trinn når ISOFIX-systemet er trukket helt ut og røde indikatorer er synlige.

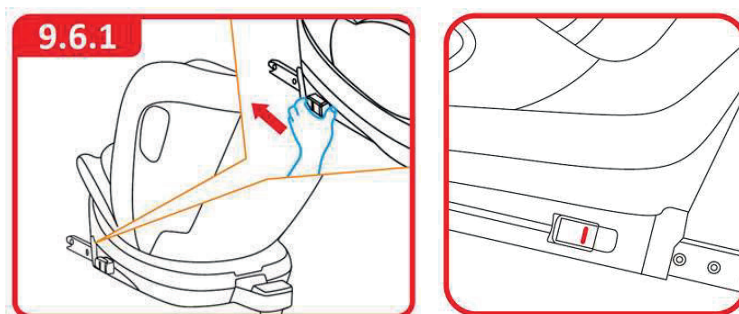

Skyv ISOFIX-koblingene inn i ISOFIX-festene i kjøretøyet til du hører et tydelig «klikk».

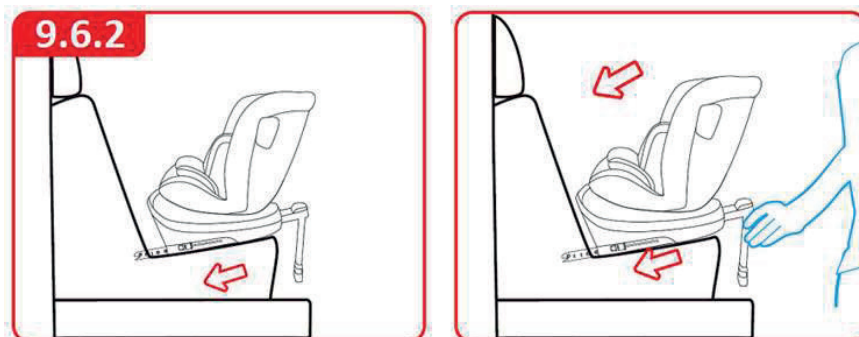

Grip basen på bilsetet for å kontrollere at det er skikkelig og stabilt festet. Observer den rød-grønne ISOFIX-indikatoren. Dersom bilsetet er ustabil og ISOFIX-kontaktene trekkes ut, gjenta stegene og installer på nytt.

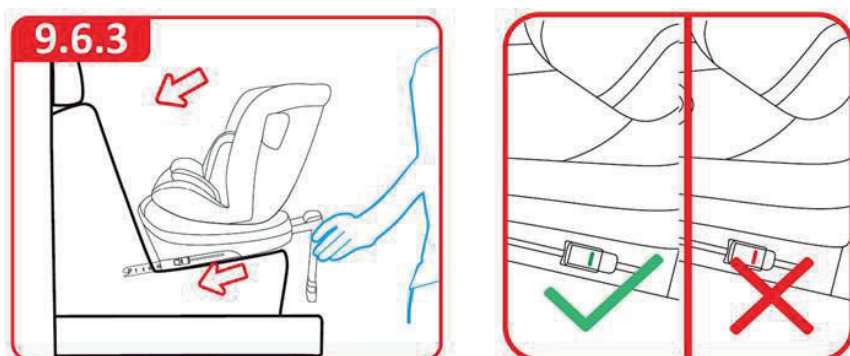

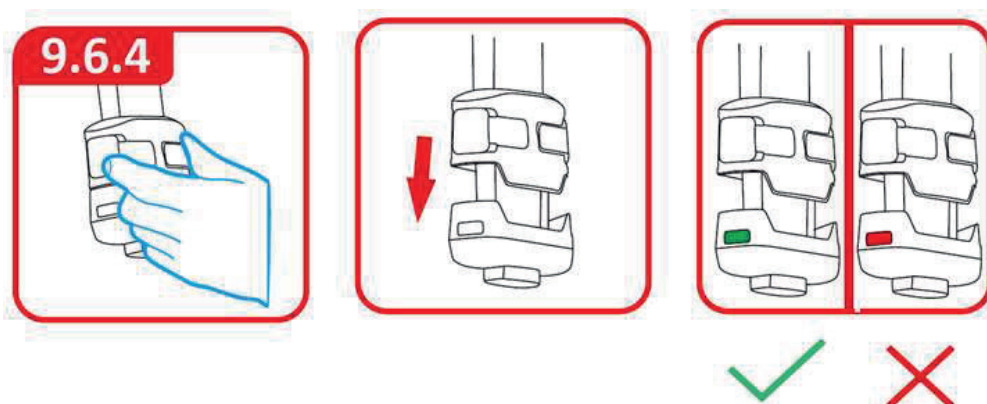

Trykk på knappen for justering av støttebenets lengde, trekk foten ned til den står stabilt mot gulvet i kjøretøyet. Observer den rød-grønne indikatoren – grønn farge bekrefter korrekt installasjon av støttebenet.

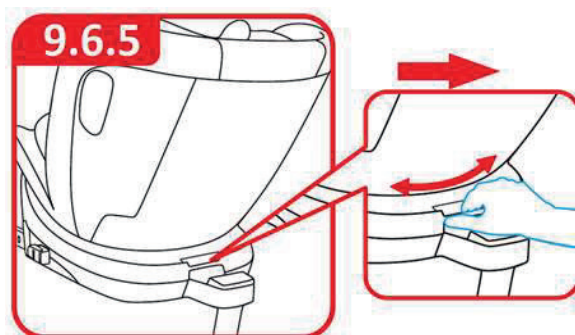

Trekk i hendelen for seterotasjon. Hold hendelen trukket ut og still setet i sidevendt posisjon for enklere plassering av barnet etter at bilsetet er montert i bilen.



 Før hver kjøretur må du forsikre deg om at hendelen til rotasjonsmekanismen er helt låst. Kjøring må ikke påbegynnes dersom setet ikke står i fremovervendt eller bakovervendt posisjon. Det er ikke tillatt å kjøre med setet i sidevendt posisjon.

 Setet kan roteres 360° uten begrensninger.

Løsne skulderstroppene ved å trykke på justeringsknappen for selen og trekk skulderstroppene helt frem. Ikke dra i selens polstringer. Åpne selelåsen ved å trykke på den røde knappen. Plasser deretter skulderstroppene mot sidene av bilsetet. I nedre del av hodestøtten, på begge sider, er det plassert magneter som kan holde selerpolstringene til side slik at plassering av barnet i setet blir enklere.

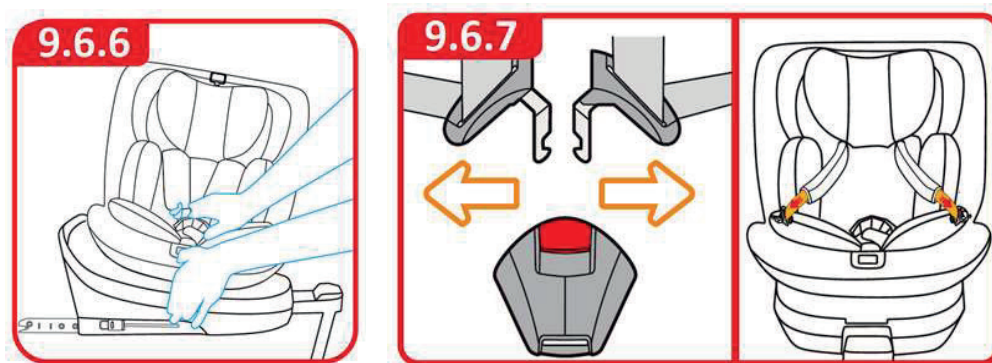

Viktig!
Dersom det er behov for bruk av sidestøtter, se punkt 10.1 i denne bruksanvisningen.

Viktig!
Dersom det er behov for bruk av abduksjonskloss, se punkt 10.3 i denne bruksanvisningen.

Plasser barnet i bilsetet. Husk at korrekt justert hodestøtte gir optimal beskyttelse for barnet i bilsetet. Hodestøtten skal justeres slik at skulderstroppene er i samme høyde som barnets skulderlinje eller litt over. Koble sammen de to delene av seletåsen og sett dem inn i låsen. Riktig lukking av låsen bekreftes med et hørbart «klikk».

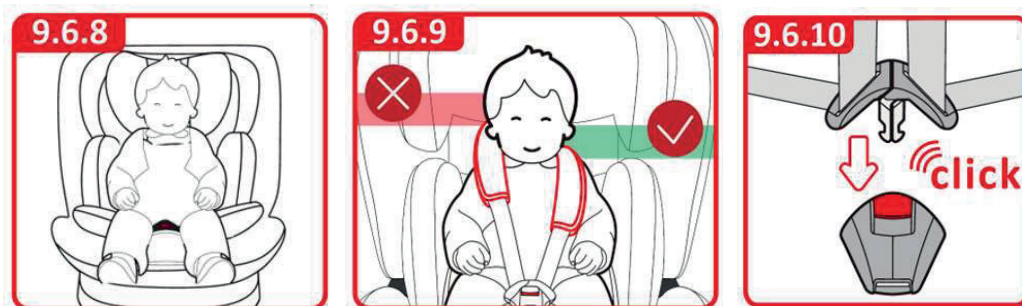

Trekk i justeringsremmen for selen og kontroller at skulderstroppene er riktig strammet, uten unødvendig slakk. Selen skal strammes godt, men ikke så stramt at barnet opplever ubehag.

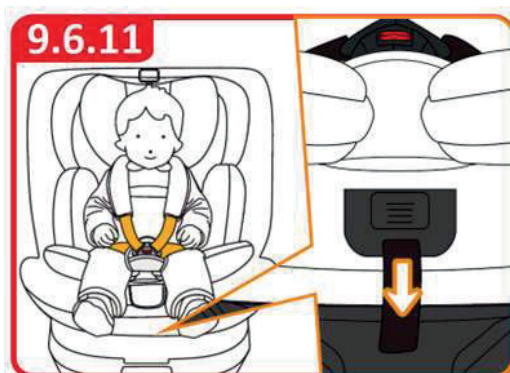

Kontroller at hofteselene ligger så lavt som mulig, slik at barnets bekkene holdes godt på plass. Selen som sikrer barnet skal være korrekt strammet, stroppene skal ikke være vridd og må ligge tett inntil barnets kropp.



Trekk enden av justeringsremmen rett mot deg, ikke oppover eller nedover. Vær oppmerksom på remmens ende. Under transport (og spesielt utenfor bilen) skal justeringsremmen alltid festes i trekket.

Trykk på rotasjonsknappen for å stille inn setets kjøreretning. For barn opptil 15 måneders alder er kun bakovervendt posisjon tillatt.

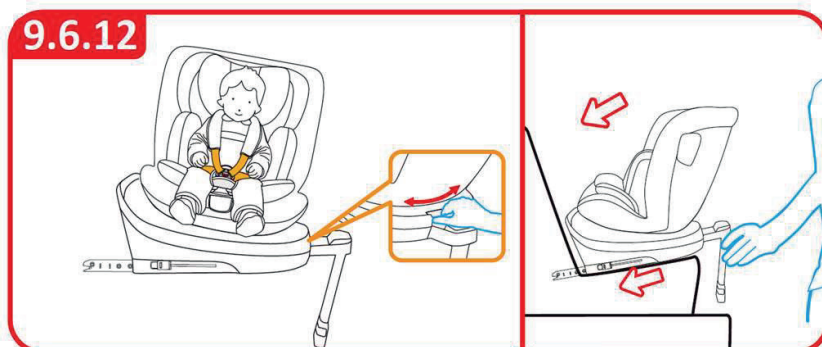

Trykk på knappen for justering av støttebeinet lengde og trekk foten ut til den står stabilt mot kjøretøyets gulv. Observer den rød-grønne indikatoren. Grønn farge på indikatoren bekrefter korrekt installasjon av støttebeinet.

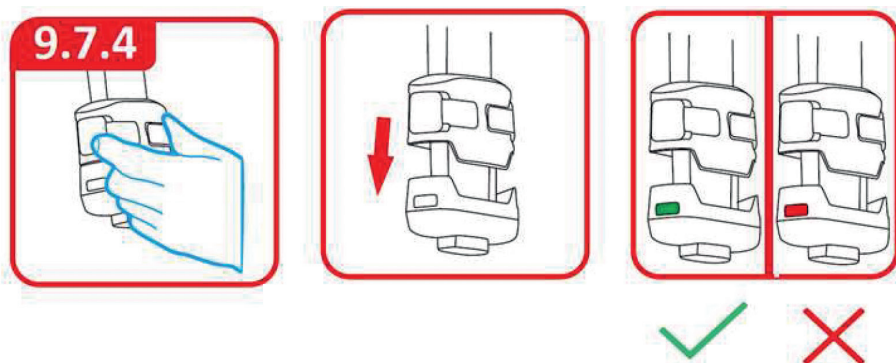

Trekk i rotasjonshendelen på setet. Hold hendelen trukket ut og still setet i en sidevendt posisjon for enklere plassering av barnet etter at bilsetet er montert i bilen.

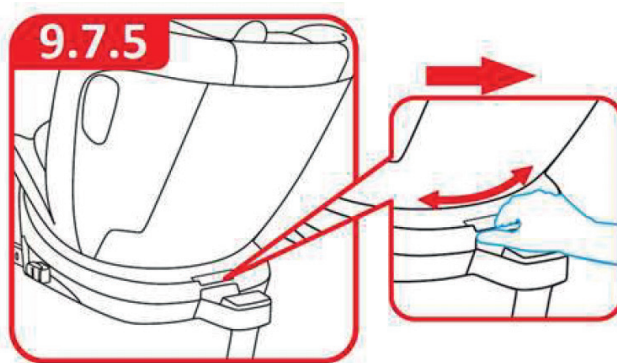

 Før hver kjøretur skal du kontrollere at rotasjonsmekanismen er korrekt låst. Ikke start kjøringen dersom setet ikke er stilt i fremover- eller bakovervendt posisjon. Det er ikke tillatt å kjøre med setet i sidevendt posisjon.

 Setet kan roteres 360° uten begrensninger.

Fjern spedbarnsinnlegget, løsne selen ved å trykke på justeringsknappen for selen og trekk skulderstroppene helt frem. Ikke trekk i selepolstringene. Åpne selelåsen ved å trykke på den røde knappen, og plasser deretter skulderstroppene langs sidene av bilsetet. I nedre del av hodestøtten, på begge sider, er det plassert magneter som kan holde selepolstringene til side slik at plassering av barnet i setet blir enklere.

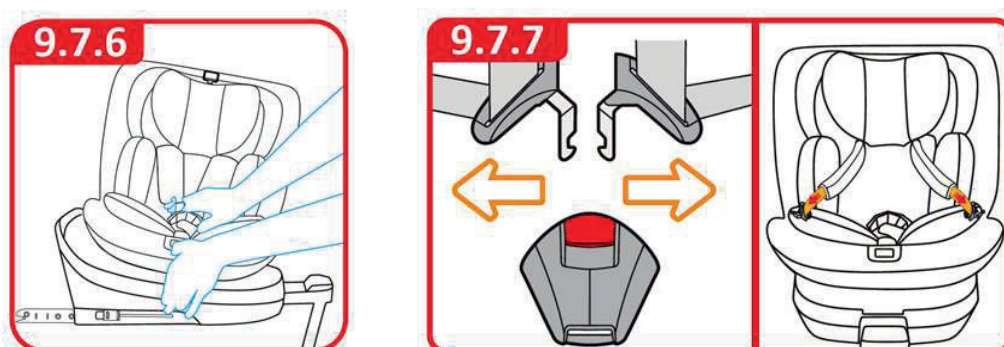

Viktig!

Dersom det er behov for bruk av sidestøtter, se punkt 10.1 i denne bruksanvisningen.

Viktig!

Dersom det er behov for bruk av hofteputer, se punkt 10.2 i denne bruksanvisningen.

Viktig!

Dersom det er behov for bruk av abduksjonskloss, se punkt 10.3 i denne bruksanvisningen.

Plasser barnet i bilsetet. Det er viktig å huske at en korrekt justert nakkestøtte gir optimal beskyttelse for barnet i bilsetet. Nakkestøtten skal justeres slik at skulderstroppene er plassert på samme høyde som barnets skulderlinje eller litt over. Koble sammen de to delene av selelåsen og før dem inn i låsen. Korrekt lukking av låsen bekreftes med et hørbart «klikk».

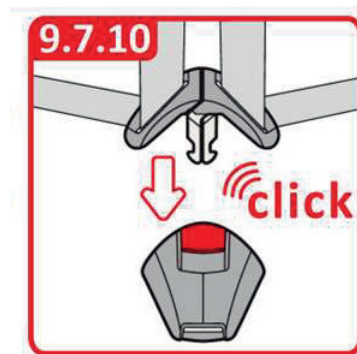
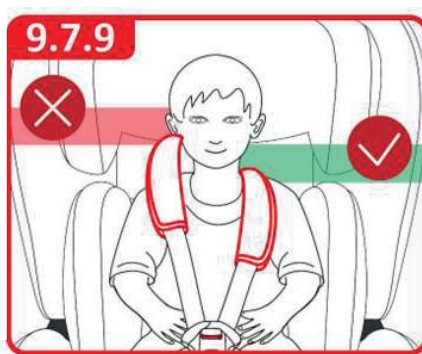

Trekk i justeringsremmen for selen og kontroller at skulderstroppene er korrekt strammet, uten unødvendig slakk. Stram dem godt, men slik at barnet ikke opplever ubehag.



Selen som sikrer barnet skal være korrekt strammet, stroppene skal ikke være vridd og skal være tilpasset barnets kropp. Kontroller at hofteremmene er ført så lavt som mulig, slik at barnets bekken holdes godt på plass.



Trekk enden av justeringsremmen rett mot deg – ikke oppover eller nedover. Vær oppmerksom på remmens ende. Under transport (særlig utenfor kjøretøyet) skal justeringsremmen alltid festes i trekket.

Viktig!

Ved behov for bruk av bord, se punkt 10.4 i denne bruksanvisningen.

Trykk på rotasjonsknappen for å stille setets kjøreretning. For barn opptil 15 måneders alder er kun bakovervendt posisjon tillatt.





9.8. Monteringsinstruksjon for brukerhøyde 100–150 cm, forovervendt kjøreretning (ISOFIX + kjøretøyets 3-punkts sikkerhetsbelte)

Fjern spedbarnsinnlegget, løsne selen ved å trykke på justeringsknappen for selen og trekk skulderstroppene helt frem. Ikke trekk i selepolstringene.

Viktig!

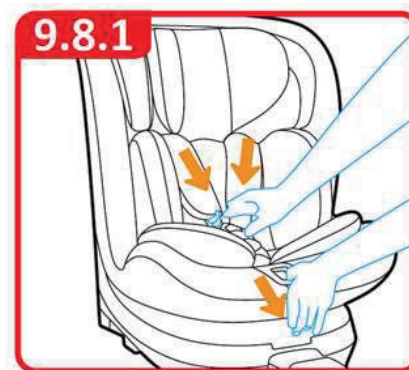
Ved behov for bilsetets seler som stabiliserings-/posisjoneringstøtte kan du hoppe over dette trinnet.



 Dersom det er behov for bilsetets seler for stabilisering/ posisjonering; se punkt 10.6 for justering.

 For barn med høyde 100–150 cm gir ikke bilsetets sele tilstrekkelig beskyttelse ved kollisjon. Bruk alltid kjøretøyets 3-punkts sikkerhetsbelte.

Plasser skulderselen bak trekket på hodestøtten, åpne dekselet til oppbevaringsrommet i setet, monter sammen selen og legg den deretter under dekselet. Lukk igjen lokket. Fold inn støttebenet i henhold til punkt 9.5.

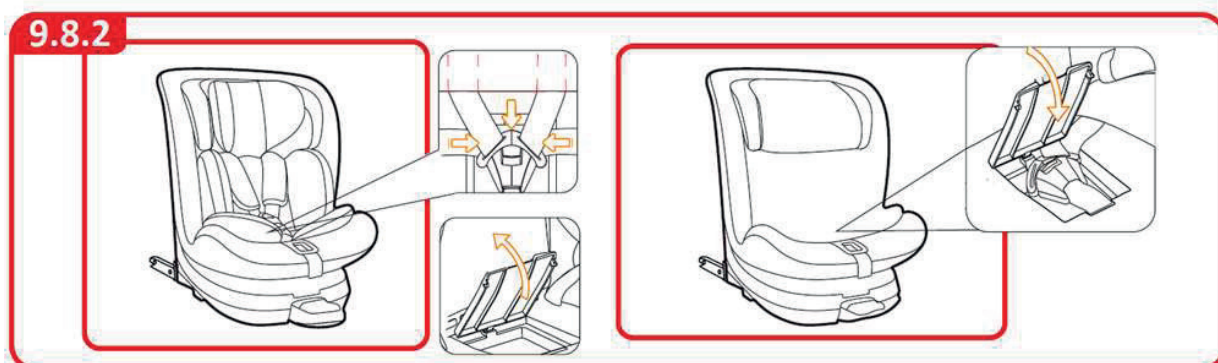

Viktig!

Ved behov for bruk av fotstøtte, hopp over dette trinnet og se punkt 10.5 i denne bruksanvisningen.

Viktig!

Setetdelen kan kun roteres når støttebenssystemet er helt utfoldet.

Trykk på knappen som frigjør ISOFIX-systemet koblingene helt ut.

Merk: Gå videre til neste trinn først etter at er trukket helt ut og de røde indikatorene

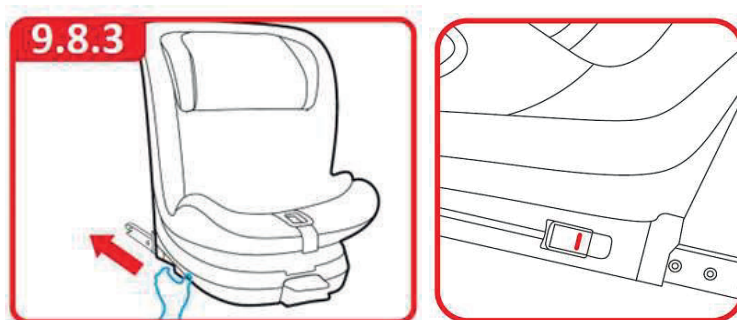

Skyv ISOFIX-koblingene inn i kjøretøyets ISOFIX-fester til du hører et tydelig «klikk».

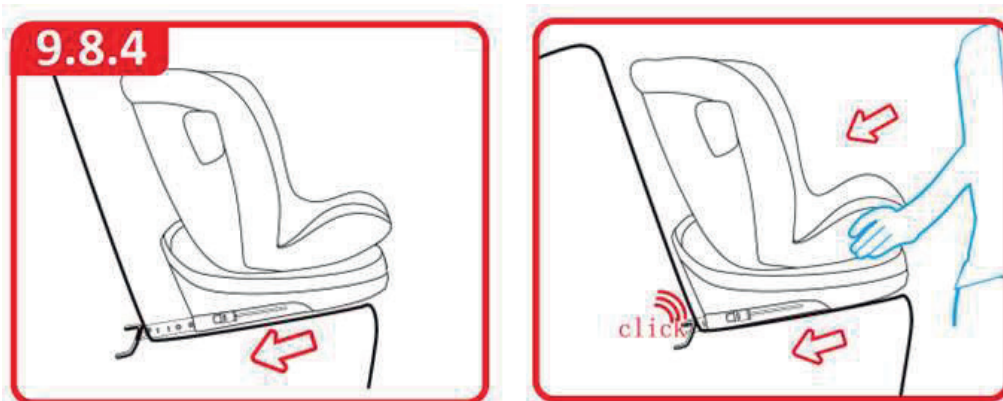

Trekk i basen på bilsetet for å kontrollere at det er korrekt og stabilt montert. Observer den røde-grønne ISOFIX-indikatoren. Dersom bilsetet er ustabilt og isofix-kontaktene trekkes ut, -gjenta stegene over og installer på nytt.

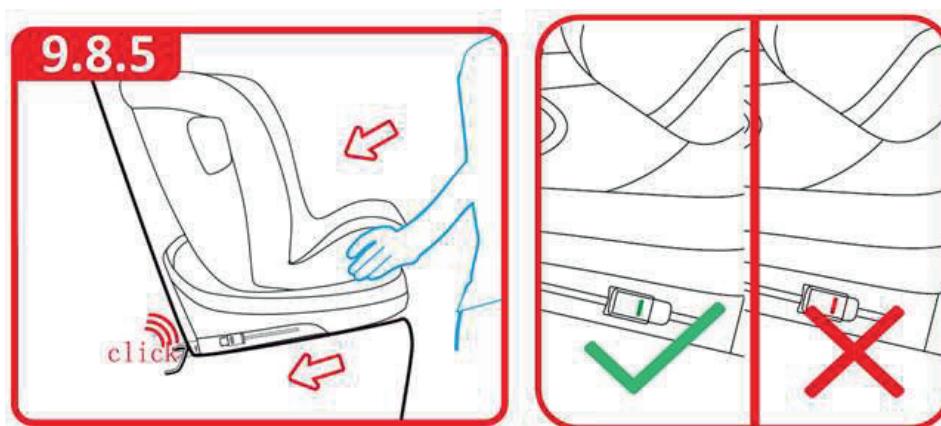
**Viktig!**

Ved behov for bruk av sidestøtter, se punkt 10.1 i denne bruksanvisningen.

Viktig!

Ved behov for bruk av hofteputer, se punkt 10.2 i denne bruksanvisningen.

Viktig!

Ved behov for bruk av abduksjonskloss, se punkt 10.3 i denne bruksanvisningen.

Juster høyden på nakkestøtten i henhold til barnets høyde. Før kjøretøyets 3-punkts sikkerhetsbelte gjennom belteføringen i nakkestøtten. Plasser barnet i bilsetet og før kjøretøyets belte gjennom den nedre belteføringen. Fest kjøretøyets belte til du hører et tydelig «klikk».

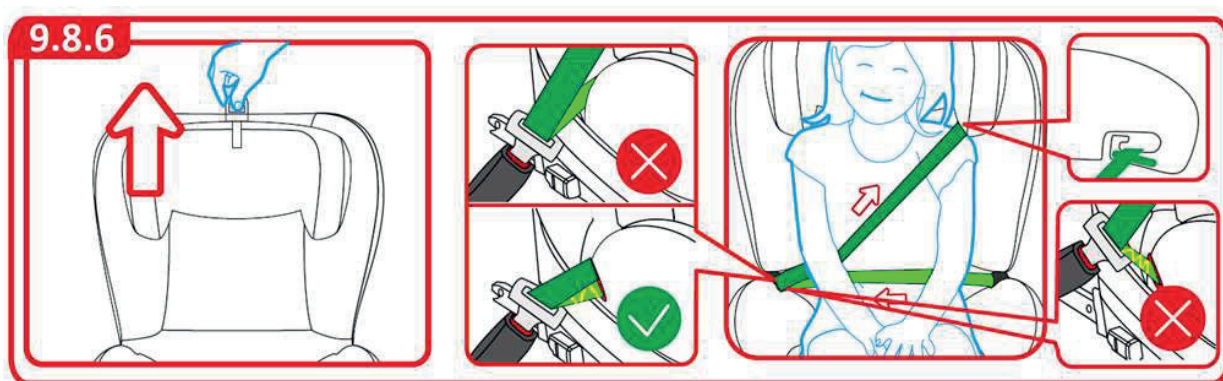

Kontroller at hoftebeltet er ført så lavt som mulig, slik at barnets bekken holdes godt på plass. Stram beltet slik at det ligger flatt og tett inntil barnets kropp. Beltene skal være korrekt justert, strammet og ikke vridd.

Viktig!

Ved behov for bruk av bord, se punkt 10.4 i denne bruksanvisningen.



For barn med høyde 100–150 cm kan bilsetet kun brukes i oppreist stilling, vendt fremover med kjøreretningen. Den oppreiste stillingen er nådd når pilen viser posisjon 1. Se punkt 9.3.3 i denne bruksanvisningen.

9.9. Instruksjon for montering for brukerhøyde 100–150 cm, fremovervendt (3-punkts sikkerhetsbelte i kjøretøyet)

Fjern spedbarnsinnlegget, løsne selen og trykk på knappen for justering av selen og trekk skulderbeltene helt frem. Ikke trekk i seleputene.

Viktig!

Ved behov for bilsetets seler som stabiliserings-/posisjoneringstøtte kan du hoppe over dette trinnet.

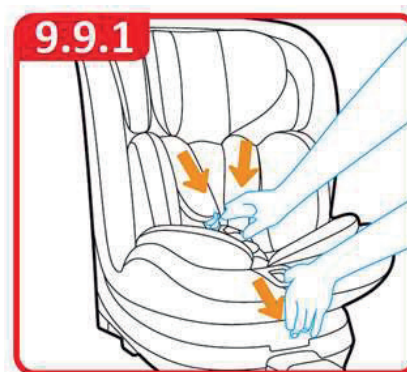

Dersom det er behov for bilsetets seler for stabilisering/posisjonering; se punkt 10.6 for justering.



For barn med høyde 100–150 cm gir ikke bilsetets sele tilstrekkelig beskyttelse ved kollisjon. Bruk alltid kjøretøyets 3-punkts sikkerhetsbelte.

Plasser skulderselen bak trekket på hodestøtten, åpne dekselet til oppbevaringsrommet i setet, monter sammen selen og legg den deretter under dekselet. Lukk igjen lokket.

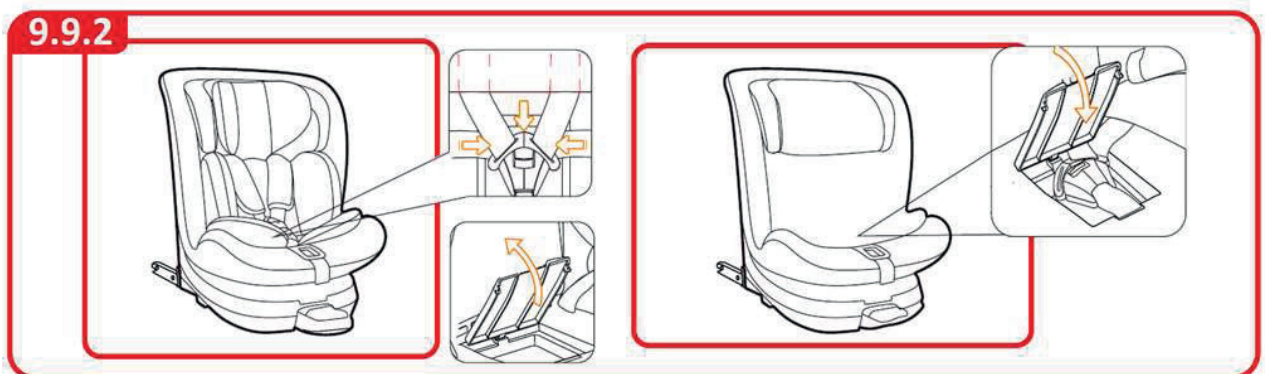

Fold inn støttebenssystemet i henhold til punkt 9.5.

Viktig!

Ved behov for bruk av fotstøtte, hopp over dette trinnet og se punkt 10.5 i denne bruksanvisningen.

Plasser bilsetet i kjøretøyets sete.



Viktig!

Ved behov for bruk av sidestøtter, se punkt 10.1 i denne bruksanvisningen.

Viktig!

Ved behov for bruk av hoftestøtter, se punkt 10.2 i denne bruksanvisningen.

Viktig!

Ved behov for bruk av abduksjonskloss, se punkt 10.3 i denne bruksanvisningen.

Tilpass høyden på hodestøtten til barnets høyde. Før kjøretøyets 3-punkts sikkerhetsbelte gjennom belteføringen i hodestøtten. Plasser barnet i bilsetet og før kjøretøyets belte gjennom den nedre belteføringen. Fest sikkerhetsbeltet med et hørbart «klikk».

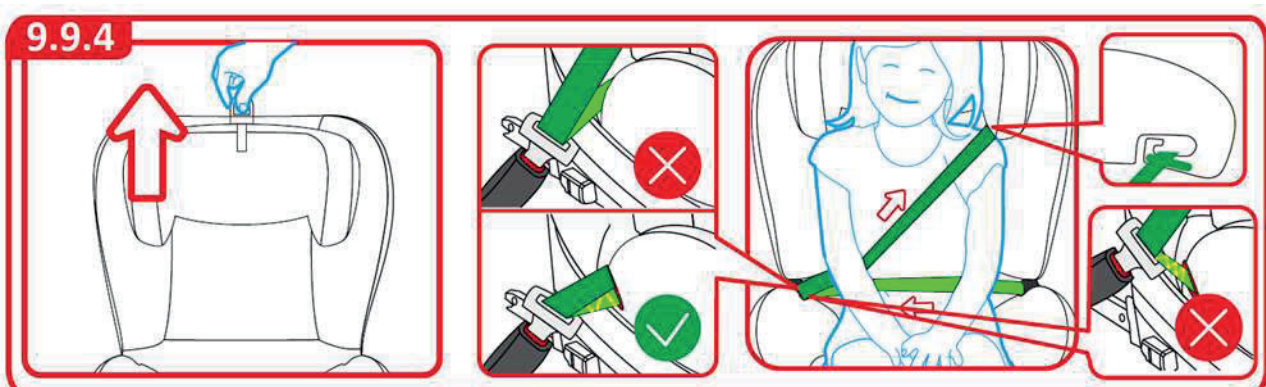



Kontroller at hoftebeltet er ført så lavt som mulig, slik at barnets bekken holdes godt på plass. Stram beltet slik at det ligger flatt og tett inntil barnets kropp. Beltene skal være korrekt justert, strammet og ikke vridd.

Viktig!

Ved behov for bruk av bord, se punkt 10.4 i denne bruksanvisningen.



For barn med høyde 100–150 cm kan bilsetet kun brukes i oppreist stilling, vendt fremover med kjøreretningen. Den oppreiste stillingen er nådd når pilen viser posisjon 1. Se punkt 9.3.3 i denne bruksanvisningen.

10. Tilbehør

10.1. Montering og justering av sidestøtter

Montering av sidestøtter

Skyv ryggtrekket til side. Plasser den ovale platen med gjengede hull i utsparingen på innsiden av den nedre delen av hodestøtten (ryggstøtten). Fest sidestøttene til ryggstøtten. Bruk en H4 unbrako-nøkkel til å skru inn de medfølgende skruene som fester sidestøttene til ryggstøtten. Still inn sidestøttene i ønsket høyde og stram skruene. Sett på ryggtrekket igjen.

Justering av sidestøtter

Skyv ryggtrekket til side. Bruk H4 unbrako-nøkkel og løsne de to justeringsskruene på hver sidestøtte. Hver sidestøtte kan justeres uavhengig av den andre, både vertikalt og horisontalt. Still inn sidestøttene i ønsket høyde/ bredde og stram skruene. Sett på ryggtrekket igjen.

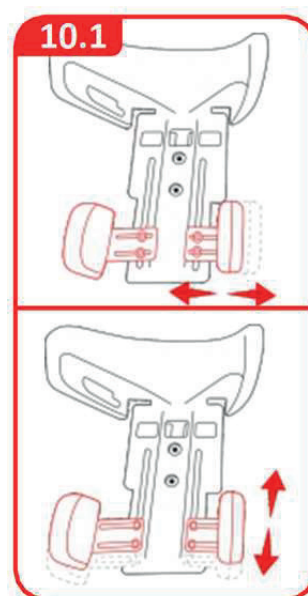

10.2. Montering av hoftestøtter

Løsne sideputene fra spedbarnsinnlegget. Fest de løse putene til festene som er plassert på setet på høyre og venstre side av seteflaten.

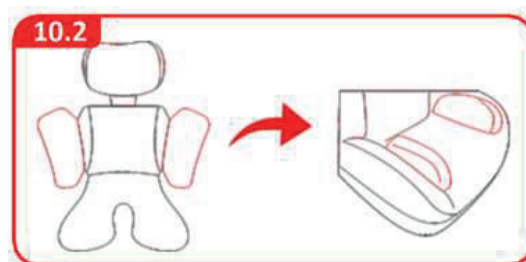

10.3. Abduksjonskloss

Montering av abduksjonskloss

Løft setetrekket opp. Brett bort klaffen som dekker åpningen i setet. Før abduksjonsklossen gjennom åpningen i setetrekket. Plasser klaffen som dekker åpningen under abduksjonsklossens plate. Sett på setetrekket igjen.

Abduksjonsklossen hjelper barn med tendens til innoverføring av bena med å holde bena i bedre posisjon.

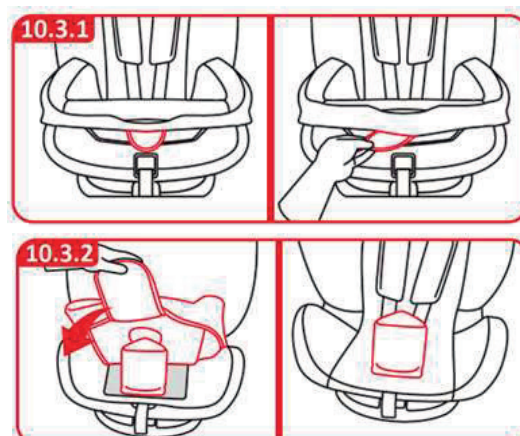

10.4. Bord

Støtte for bordet utgjøres av sidene på setet samt abduksjonsklossen, dersom denne er montert. For å sikre bordet mot å skli, brukes en stropp med spenne som føres bak ryggstøtten og justeres etter behov.

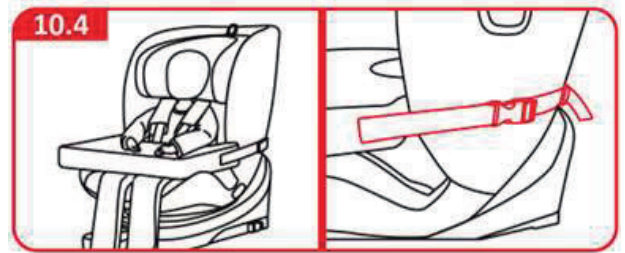

10.5. Fotstøtte

Montering av fotstøtte

Løsne skruen (1) på klemmen til fotstøtten (A). Plasser fotstøttens klemme på støttebenet. Stram klemmen (A) ved hjelp av skruen (1).

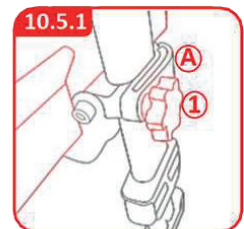

Justering av høyden på fotstøtteplattformen

For å endre høyden på fotstøtten (B), løsne skruen (1).

Når ønsket høyde er innstilt, stram skruen (1).

For justering av vinkelen på fotstøtteplaten (B) brukes justeringskruen (2) som er plassert under fotstøtteplaten.

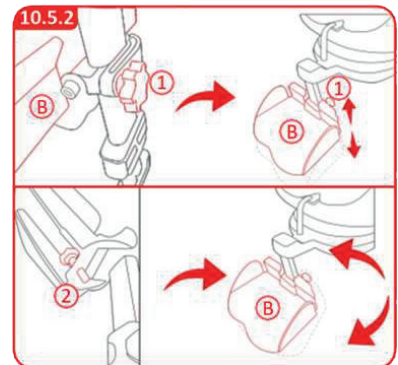

Justering av vinkelen på fotstøtteplaten

For å øke helningsvinkelen på fotstøtteplaten,

vri justeringskruen (2) med klokken. For å redusere

helningsvinkelen, vri justeringskruen (2) mot klokken.

For å sikre justeringskruen skal låseknotten (3) strammes.

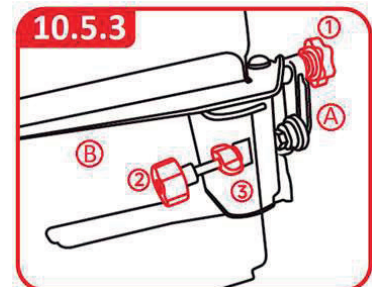

10.6. Justering av lengden på skrittstroppen

For å justere lengden på skrittstroppen, løft setetrekket opp. I setet, under klaffen, finnes en trinnvis justeringsmekanisme for beltelengden. Tilpass lengden på skrittstroppen etter barnets behov.

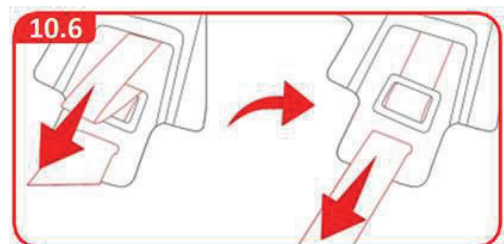

11. Rengjøring og vedlikehold

Bruk kun originalt trekk. Trekket til bilsetet er en integrert del av produktet og oppfyller viktige funksjoner som sikrer korrekt funksjon av systemet. Ekstra trekk kan kjøpes av bilsetets forhandler. Trekket kan vaskes i vaskemaskin på 30 °C med et mildt vaskemiddel. Før vask, les vaskeanvisningen som finnes på trekket. Det er forbudt å vri eller stryke trekket (stoffet kan løsne fra skummet). Lett sentrifugering er tillatt. Støvsug eller børst med myk børste. Før gjenbruk må trekket være helt tørt. Plastdeler kan rengjøres med en klut fuktet i vann med mildt rengjøringsmiddel. Ikke bruk sterke midler som f.eks. klor eller løsemidler. Selen kan rengjøres med vann tilsatt mildt rengjøringsmiddel. Spennene på selen skal ikke demonteres. Bevegelige deler på bilsetet krever ikke periodisk vedlikehold eller smøring.

12. Periodisk vedlikehold

Bilsetet Qai skal regelmessig kontrolleres i henhold til tabellen nedenfor for å sikre langvarig og problemfri bruk. Dersom brukeren/ familien ikke er i stand til å utføre nedenstående kontroller selv, kan en henvende seg direkte til leverandørens serviceavdeling. Disse aktivitetene er ikke dekket av garantien og utføres mot betaling.

Vedlikeholdstabell

Aktivitet	Daglig	Ukentlig	Månedlig
Kontroll av korrekt funksjon av selespennen	X		
Kontroll av korrekt funksjon av selejusteringsmekanismen	X		
Kontroll av korrekt funksjon av ISOFIX-mekanismen	X		
Visuell kontroll av konstruksjonselementer (skader, sprekker)	X		
Kontroll av skruerforbindelser (eliminering av eventuell slark)		X	
Kontroll av låsing av fotstøtte		X	
Kontroll av funksjon til støttebensmekanismen			X
Kontroll av korrekt funksjon av tiltjusteringsmekanismen			X
Kontroll av korrekt funksjon av rotasjonsmekanismen			X

13. Reservedeler og forbruksmateriell

Det er ikke forventet at brukeren/ familien selv skal skifte ut deler. Alle reparasjoner og utskifting av komponenter skal utføres av kvalifisert personell med teknisk kompetanse, slik at enheten ikke skades og det ikke oppstår fare for liv eller helse. Produktet inneholder ingen forbruksmateriell som forventes byttet av brukeren/ familien. Ved behov for utskifting av deler, ta kontakt forhandlerens kundeservice på post@inpo.no

14. Feilsøking

Før hver bruk skal korrekt funksjon av sele, beltespenne og ISOFIX-fester kontrolleres.

- Dersom det er vanskelig å lukke beltespennen, kontroller at det ikke finnes fremmedlegemer i spennen.
- Ved problemer med innfesting av ISOFIX-kroker i bilsetet, kontroller at det ikke ligger bilbelte eller andre gjenstander i ISOFIX-festene.
- Dersom setet er vanskelig å rotere, kontroller at støttebenet er fullt ut forlenget.
- Ved problemer med justering av fotstøttens vinkel, kontroller at låsemutteren på justeringsskruen ikke er løsnet.



ADVARSEL!

Bilsetet kan lagres, transporteres og brukes ved temperaturer fra -20 °C til $+40\text{ °C}$ og relativ luftfuktighet fra 10 % til 90 %.



Dersom produktet har vært lagret eller transportert under høy temperatur eller utsatt for direkte sollys, må det kontrolleres at overflaten har en trygg brukstemperatur. Omsorgspersonen skal alltid kontrollere at produktet ikke er for varmt før barnet får kontakt med det.



15. Sikkerhetskontroll

Av sikkerhetshensyn ber vi deg lese dette kapitlet før hver reise. Kontroller at selen ikke er løs, og at høyden på skulderbeltene er korrekt tilpasset barnet ditt. Kontroller jevnlig 5-punktselen i bilsetet for eventuelle skader. Ved skader eller feilfunksjon skal ikke bilsetet brukes, og du skal kontakte forhandler eller produsent. Dersom du har spørsmål, kontakt forhandler.

16. Garanti

Dersom feil eller skader oppdages, skal bruken av bilsetet umiddelbart avbrytes og forhandler eller produsent kontaktes. Det skadede produktet må sikres slik at skaden ikke forverres.

Det er ikke tillatt å reparere produktet selv.

Originale deler må ikke erstattes med deler produsert på egen hånd eller deler fra andre steder enn de som er anbefalt av produsenten.

Garantien dekker ikke skader som skyldes:

- normal bruk,
- slitasje på trekk og polstring,
- forringelse av materialegenskaper som følge av produktets aldring.

Viktig

Dersom brukeren avslutter bruken av produktet, er han/hun forpliktet til å avhende det i samsvar med lokale miljøforskrifter.

Produsenten fastsetter produktets levetid til 10 år. Etter denne perioden skal produktet erstattes med et nytt, da produktets egenskaper kan forringes (for eksempel på grunn av aldring av plastkomponenter), noe som ikke nødvendigvis er synlig. Service etter endt garanti-tid utføres av produsenten.

Viktige sikkerhetsregler

- Før bruk skal bruksanvisningen leses grundig. Produktet er et sikkerhetsprodukt og er kun trygt når det brukes i henhold til instruksjonene.
- Produktet kan kun brukes på seter vendt fremover i kjøreretningen, og som er compatible med ISOFIX-fester og støtteben.
- Produktet kan monteres både i for- og baksetet, men montering i baksetet anbefales.
- Produktet er godkjent i henhold til de strengeste europeiske sikkerhetsstandardene (ECE R129/04) og er beregnet for:
 - 61–105 cm / ≤ 18 kg – bakovervendt (ISOFIX + støtteben + sele),
 - 76–105 cm / ≤ 18 kg – fremovervendt (ISOFIX + støtteben + sele),
 - 100–150 cm – fremovervendt (ISOFIX + 3-punkts bilbelte),
 - 100–150 cm – fremovervendt (kun 3-punkts bilbelte).
- Etter en trafikkulykke kan bilsetet være usikkert på grunn av skjulte skader og skal derfor erstattes.
- Sikkerheten kan kun garanteres av produsenten dersom produktet er av original opprinnelse.
- Det anbefales ikke å bruke produktet kjøpt brukt, da det ikke er mulig å fastslå produktets tilstand.
- Selepolstring og beltespennebeskyttelse er viktige for barnets sikkerhet og skal brukes for barn 61–105 cm / ≤ 18 kg.
- Sørg for at all bagasje og løse gjenstander i kjøretøyet er forsvarlig sikret.
- Barnestolen må ikke brukes på passasjer seter med aktiv frontkollisjonspute.
- Det anbefales at bilbarnestoler ikke brukes lenger enn 10 år fra produksjonsdato, da materialegenskaper kan forringes over tid.
- Setet må ikke brukes uten trekk. Kun originalt trekk skal benyttes, da dette påvirker produktets sikkerhet.
- Setet skal alltid være sikret med bilbelte eller ISOFIX og støtteben, selv når det ikke er i bruk, da et usikret sete kan utgjøre en fare ved bråstopp.



- Stive elementer og plastdeler på barnesetet skal plasseres og monteres slik at de under normal bruk av kjøretøyet ikke blokkeres av bevegelige seter eller dører.
- Sørg for at barnesetet ikke blir skadet av tung bagasje, justerbare seter eller ved brå lukking av bildører.
- Produktet må ikke på noen måte modifiseres, da dette kan påvirke sikkerheten ved bruk.
- På varme dager kan plast- og metalleder på barnesetet bli svært varme. Det anbefales å dekke til setet når kjøretøyet står parkert i direkte sollys.
- For å unngå skade på trekket må produktets etiketter ikke fjernes.
- Før kjøp må det kontrolleres at barnesetet kan monteres korrekt i kjøretøyet.
- Ved lange reiser anbefales det å ta korte pauser slik at barnet kan hvile.
- Vær et godt forbilde og bruk alltid sikkerhetsbelte.
- Forklar barnet at det aldri må leke med seletåsen.
- Alle fester som holder barnesetet i kjøretøyet skal være korrekt strammet. Barnets sikkerhetssele skal være riktig tilpasset barnets kropp og må ikke være vridd.
- Hoftebeltet skal føres lavt for å sikre korrekt støtte av barnets bekken.
- Produktet må ikke brukes på nytt dersom det har vært utsatt for store belastninger som følge av en trafikkulykke.
- Barn må aldri etterlates i barnesetet uten tilsyn.

Spørsmål

Ved spørsmål eller behov for å melde en garantisak, vennligst kontakt forhandler eller produsent.

Barnesetet kan monteres sikkert i de fleste bilseter. I enkelte kjøretøy kan imidlertid bilbeltene være plassert på en måte som gjør korrekt montering umulig – i slike tilfeller bør man forsøke å montere barnesetet på et annet sete i kjøretøyet.

Dette er et i-Size-godkjent bilsete. Det er godkjent i henhold til UN-regulativ nr. 129 (ECE R129) for bruk på i-Size-kompatible sitteplasser, i samsvar med informasjon gitt av kjøretøyprodusenten i bilens instruksjonsbok. Ved tvil skal produsent eller forhandler kontaktes.

Dette er et i-Size-booster barnesete. Det er godkjent i henhold til UN-regulativ nr. 129 for bruk hovedsakelig på i-Size-kompatible sitteplasser, i samsvar med kjøretøyprodusentens instruksjoner. Ved tvil skal produsent eller forhandler kontaktes.

Dette bilsetet for barn med spesielle behov, er utviklet for å gi ekstra støtte til barn som har utfordringer med god sittestilling i standard barneseter. Det er alltid nødvendig å konsultere lege/ fysioterapeut/ ergoterapeut for å sikre at produktet er egnet for det aktuelle barnet.

Produsent:

SIMON Sp. z o.o.
ul. Pojeziarska 97B
91-341 Łódź
POLEN



HAR DU SPØRSMÅL OM PRODUKTET?

Finn fagkonsulenten her:

www.inpo.no/kontakt-oss





Eller ta kontakt på:

post@inpo.no



inpo
IN POSITION

 InpoInPosition

 /inpo-in-position

www.inpo.no