



## ***HANDBIKE***

Med Heinzmann hjelpemotor

Bruksanvisning

## Levering av ny sykkel – her finner du dine nøkler

På toppen i ryggen på settet har du en fold som er festet med borrelås.

I denne lommen har vi lagt 2 nøkler.

Vi anbefaler at du lar den ene nøkkelen ligge igjen i lommen som en reservenøkkel.



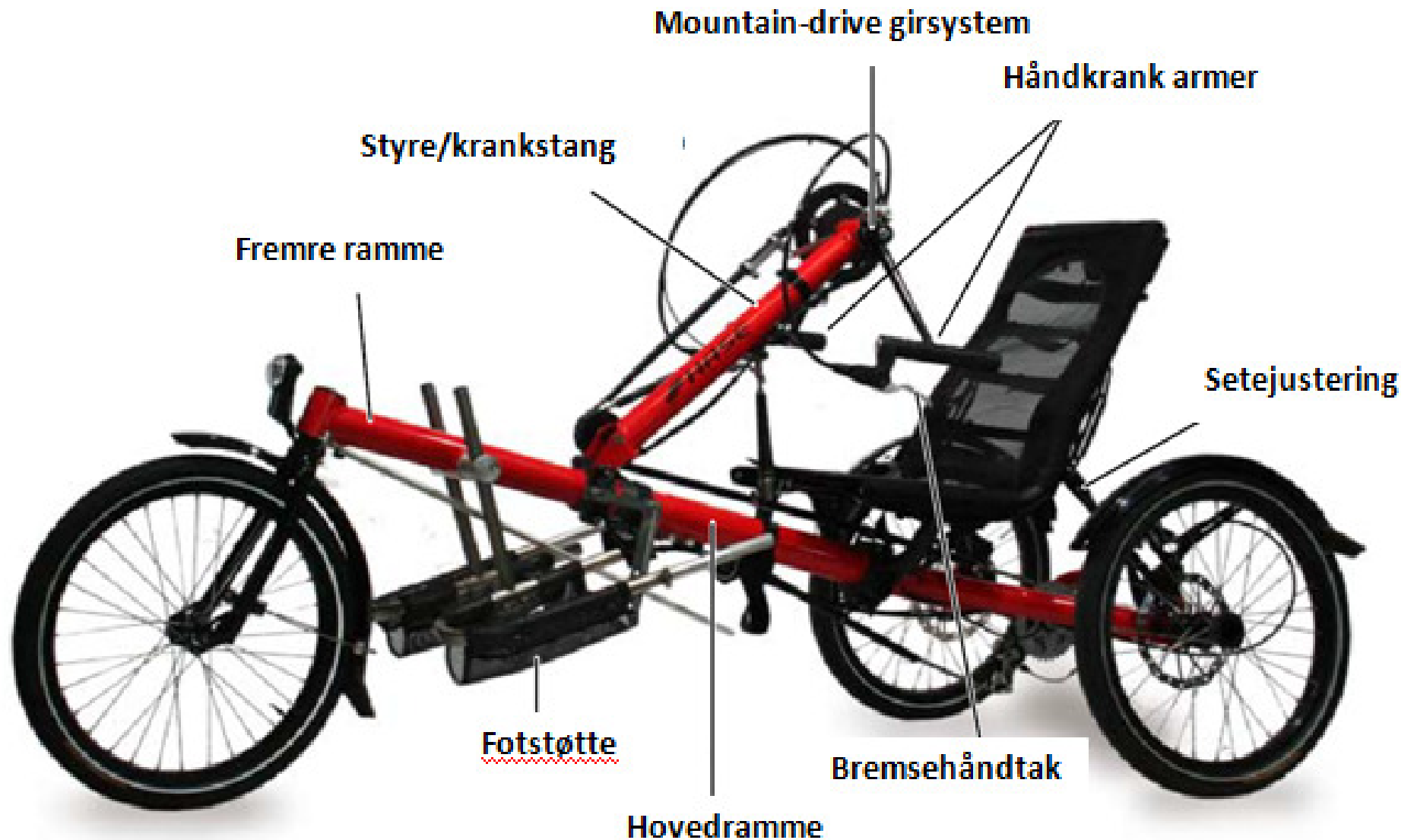

## INNHold

SIKKERHETSINFORMASJON .....	2
<i>Les bruksanvisning</i> .....	2
<i>Tiltenkt bruk</i> .....	2
<i>Før din første tur ...</i> .....	2
<i>Hvordan bruke Armdriften</i> .....	2
<i>Fastspenning av føtter i fothviler</i> .....	2
JUSTERE DIN HANDBIKE .....	3
<i>Kontroll av setet</i> .....	3
<i>Justering av rammelengde og styring</i> .....	4
<i>Justering av fothvilere</i> .....	5
<i>Justering av setevinkel</i> .....	6
<i>Justering av armdriftens vinkel</i> .....	6
<i>Justering av armdriftens lengde</i> .....	6
<i>Justering avstyringens sensitivitet</i> .....	7

BRUK AV HANDBIKE .....	8
<i>Montering og demontering</i> .....	8
<i>Å sykle</i> .....	8
<i>Å skifte gir med girhåndtaket</i> .....	9
<i>Å skifte gir med Mountain Drive girsystem (høy- og lavgir)</i> .....	9
<i>Bruk av Handbike som en tandem</i> .....	9
<b>HEINZMANN HJELPEMOTOR – BRUKSANVISNING .....</b>	<b>10</b>
<i>Slå på display</i> .....	10
<i>Justering av kraft på motor</i> .....	10
<i>Slå av display</i> .....	11
<i>Gjenstående batteri</i> .....	11
<i>Lade batteriet</i> .....	11
<i>Ta ut batteriet</i> .....	12

## SIKKERHETSINFORMASJON

### LES BRUKSANVISNING

Vennligst les denne bruksanvisningen nøye og bli kjent med konstruksjonen og funksjonaliteten på sykkelen. KettwieselHandbike er en Kettwiesel som er påmontert armdrift. Av den grunn anbefaler vi alle Handbike brukere å lese bruksanvisningen for Kettwiesel, spesielt seksjonene "Sikkerhetsinformasjon".

Denne bruksanvisningen er et supplement til Kettwiesel bruksanvisning og dekker kun de spesielle funksjonene for håndstyringssystemet.

**NB ! Husk alltid å feste skruer og mutter som du har løsnet.**

### TILTENKT BRUK

Handbike er en hånddrevet tilbakelent sykkel beregnet for bruk på asfalterte veier og stier.

### FØR DIN FØRSTE TUR ...

Din autoriserte forhandler har satt sammen Handbike og justert den til din størrelse og krav. Før du legger ut på den første turen, ta deg litt tid til å bli kjent med sykkelen.

### HVORDAN BRUKE ARMDRIFTEN

Vær oppmerksom på at det å bruke armdrift krever at du mester en del bevegelser, som å styre og bremse. Av den grunn bør du ikke kjøre Handbike i offentlig trafikk før du føler deg trygg på alle funksjonene og sykkelen sin virkemåte

### FASTSPENNING AV FØTTER I FOTHVILER

Bruk spesialstroppene for å feste føttene dine til fothviler. Dette gir deg en trygg sitteposisjon og hindrer kroppen din i å gli i setet ved bremsing og svinging.



## JUSTERE DIN HANDBIKE

Riktig justering av Handbike er viktig for syklingens komfort og ytelse. Din HASE forhandler har justert din Handbike slik at den er optimalt tilpasset din størrelse og krav. Hvis store justeringer er nødvendige, ta kontakt med din forhandler eller utfør justeringene i forhold til følgende instruksjoner. En ekstra person kan være nødvendig for noen prosedyrer. Handbike tilbyr flere justeringsmuligheter som kan kombineres for å tilpasse din sykkel til dine spesielle behov. Vennligst les og følg følgende anbefalinger.



### *Forsiktig!*

Feil justering kan forårsake ulykker. Vi anbefaler at alle justeringer blir foretatt av en profesjonell sykkelmekaniker.

## KONTROLL AV SETET

For at du skal få en ergonomisk sitteposisjon bør fotstøttene være justert på en slik måte at dine føtter er svakt bøyd, og at fotsålene hviler i den buede delen som vist på bildet til venstre. Det lille presset som føttene har imot støtten gir bedre stabilitet i setet.

Kranksettet bør posisjoneres så lavt som mulig. En lav posisjon er spesielt ergonomisk. Denne posisjonen gir også best synsfelt for sykelisten. Unngå derimot at kranksettet kommer så lavt at håndtakene og/eller krankstangen kommer i kontakt med lårene ved styring og bruk av pedaler. Når håndtakene på krankarmene står lengst vekk fra kroppen bør armene være svakt bøyd.



### *Merknad:*

Standard lengde for krankarmer er 174 mm. Denne lengden passer til sykelister som er minst 1,15 meter lang. Kortere krankarmer er tilgjengelig som tilbehør.

Den anbefalte prosedyren for montering og avmontering av Handbike er beskrevet på side 7.

## JUSTERING AV RAMMELENGDE OG STYRING

Endringer i lengden på rammen vil også påvirke vinkelen på armdriften fordi klemmen stangen er montert på vil bevege seg ved justering av fremre ramme. Når fremre ramme har blitt justert må klemmen som holder armdriften flyttes tilbake til sin originale posisjon (som den hadde før den fremre rammen ble justert) for å oppnå ønsket vinkel. Hvis ikke må kjedelengde justeres. Etter at lengden på ramme har blitt justert er det nødvendig med en ny justering av styringssettet.

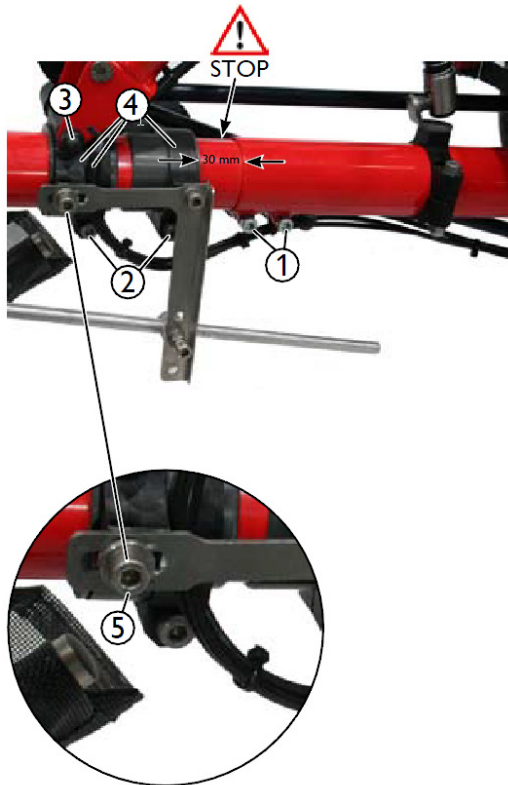

### Forsiktig!

Dette bør kun utføres av en profesjonell sykkelmekaniker.

1. Løsne de to boltene mellom fremre ramme og hovedrammen **(1)** med en 6 mm unbrakonøkkel. Disse boltene er plassert på venstre side av rammen sett fra kjøreretning.
2. Løsne boltene **(2)** på bakre klemme på armdriften med en 6mm unbrakonøkkel.
3. Juster lengden på rammen ved å bevege den fremre rammen inn eller ut av røret på hovedrammen. Stram boltene **(1)** lett.



### Forsiktig!

Den fremre rammen kan ikke forlenges forbi maksimum innsettingsmerke, som er et lite hull på toppen av rammen. Dette hullet skal ikke være synlig. Hvis hullet er synlig, har frontrammen blitt forlenget forbi maksimum lengde. Sykling med en over-utvidet ramme kan forårsakeulykker eller skader på rammen.

4. Flytt klemmene **(4)** på armdriften langs den fremre rammen (i motsatt retning), like langt som den fremre rammen ble justert. Hvis den fremre klemmen på armdriften er for stram til å flyttes, løsne bolt **(3)** på fremre klemme med en 6mm unbrakonøkkel.
5. Posisjoner bakre klemme med en distanse på 30mm på hovedrammen. Ellers må lengden på kjedet justeres. Posisjoner de to fremre klemmene på en slik måte at bolt **(5)** som beveges i fremre spor på braketten til styringsstangen er plassert i bakre del av sporet når armdriften står rett opp (ikke heller) og fronthjulet står rett i forhold til rammen (peker rett fram).

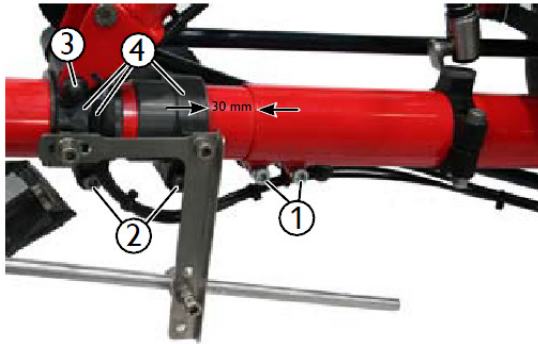

6. Bruk en 6mm unbrakonøkkel til å stramme bolten **(3)**svakt på fremre klemme, og forsikre deg at armdriften lett kan roteres til siden. Stram bolten **(2)** på den bakre klemmen med en 6mm unbrakonøkkel
7. Stram de to boltene **(1)** (se bildet) mellom fremre ramme og hoveddrammen ved hjelp av en 6mm unbrakonøkkel og et moment på 12 Nm.



### *Forsiktig!*

Det er helt nødvendig å stramme disse boltene med et moment på 12 Nm. Sykling med løse bolter utgjør en høy fare for ulykker og skader på rammen.

8. Kontroller at styringssystemet fungerer korrekt. Når armdriften står rett opp, skal forhjulet peke rett fram. Armdriften må kunne beveges fritt til venstre og høyre, og forhjulet skal da beveges respektivt til venstre og høyre. Kontroller at styringssystemet ikke er blokkert.
9. Kontroller seteposisjon. Fothvilerne må om nødvendig justeres.



### JUSTERING AV FOTHVILERE

1. For å endre vinkel og/eller høyde på fothvilere, løsne bolt **(1)** på sylindren til fothviler med en 6mm unbrakonøkkel.
2. For å justere lengden på fothviler, løsne de to boltene **(2)** på fothvileren ved bruk av en 5mm unbrakonøkkel.
3. Stram alle boltene.



### *Forsiktig!*

Kontroller at fothvilerne ikke blokkerer styresettet. Fare for ulykke!





### JUSTERING AV SETEVINKEL

1. Løsne begge hurtigkoblingene **(4)** på setet.
2. Juster sete til ønsket vinkel.
3. Stram begge hurtigkoblingene **(4)**.

### JUSTERING AV ARMDRIFTENS VINKEL

Følg disse instruksjonene for å justere den horisontale og vertikale posisjonen på kranksettet til din armlengde og skulderhøyde.

1. Vri plastikkbolten **(1)** mot klokken for å senke armdriften eller med klokken for å heve den.

#### *Merknad:*



Det er også mulig å endre vinkelen på armdriften ved å omposisjonere støttearmen **(3)**. Pass på at vinkelen mellom støttearm og ramme ikke blir for liten, da det vil gjøre det vanskelig å få løsnet støttearmen og legge armdriften framover.



### JUSTERING AV ARMDRIFTENS LENGDE

Hvis, etter justering av vinkelen, posisjonen på armdriften ikke er optimal, kan lengden også justeres. Dette gjøres ved å løsne unbrakoboltene **(2)** og kan da lengdejusteres (teleskopisk). En optimal posisjon kan normalt nås ved en kombinasjon av disse to justeringene. Dette kan medføre justering av lengde på kjedet.



#### *Forsiktig!*

Den fremre rammen kan ikke forlenges forbi maksimum innsettingsmerke, som er et lite hull på toppen av rammen. Dette hullet skal ikke være synlig. Hvis hullet er synlig, har frontrammen blitt forlenget forbi maksimum lengde. Sykling med en over-utvidet ramme kan forårsake ulykker eller skader på rammen.

1. Løsne boltene **(2)** med en 6mm unbrakonøkkel. Endre lengde ved å justere fremre ramme.
2. Fest boltene **(2)**.



## JUSTERING AVSTYRINGENS SENSITIVITET

Handbikene styres ved å bevege armdriften til siden. Denne bevegelsen blir ført videre til hjulet ved hjelp av en styringspinne. Avhengig av justeringen, kan den samme bevegelsen føre til smalere eller større vinkel på forhjulet. Denne sensitiviteten justeres ved å feste styringspinnen i en av de tre hullene **(1)** på braketten til styringssettet:

Øvre hull:	Gir en stor svingradius og en beskjeden respons på styringen
Midtre hull:	Gir en medium svingradius og en moderat styringsrespons
Nedre hull:	Gir en kort svingradius og en sportslig styringsrespons



### *Merknad:*

Bruk det øverste hullet til du har fått en del erfaring og selvtillitt med dette styresystemet.



1. Skru ut bolten **(1)** fra holderen til styringspinnen med en 6mm unbrakonøkkel og fjern den fra hullet.
2. Sett inn bolten **(1)** igjennom ønsket hull; skru den så godt til i holderen til styringspinnen.

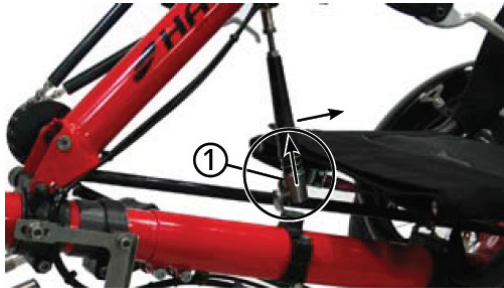

## BRUK AV HANDBIKE

### MONTERING OG DEMONTERING

Armdriften kan legges framover for enkel montering og demontering.

1. Trykk inn venstre bremsespake og putt Velcro bånd rundt håndtaket for å sette på parkeringsbremsen og hindre at sykkelen begynner å rulle.
2. Trekk opp låsemekanismen(1) fra støttearmen og dra støttearmen mot setet. Støttearmen er nå løs, og armdriften kan legges framover.
3. Etter at du har montert og demontert sykkelen, senk armdriften og lås den på plass. (Sett på låsemekanismen på ballformete monteringsbraketten)



### Å SYKLE

Påse at du bruker spesialstroppene for å feste føttene til fothvilerne. Dette gir deg en trygg sitteposisjon og hindrer kroppen din i å gli i setet ved bremsing og svinging.

Vær oppmerksom på at det å bruke armdrift krever at du mester en del bevegelser, som å styre og bremse. Av den grunn bør du ikke kjøre Handbike i offentlig trafikk før du føler deg tilpass med alle funksjonene og Handbike sin virkemåte.





## Å SKIFTE GIR MED GIRHÅNDTAKET

Vri girhåndtaket **(1)** på høyre håndtak med klokken for å skifte til et høyere gir for hurtigere sykling, og mot klokken for et lavere gir og lavere hastighet.

Ved sykling i oppoverbakke kan du også ta i bruk Mountain Drive girsystem (høy- og lavgir).



## Å SKIFTE GIR MED MOUNTAIN DRIVE GIRSYSTEM (HØY- OG LAVGIR)

Alle sykler med armdrift har dette girsystemet som standard. Trykk knapp 2 inn eller tilsvarende på motsatt side og du vil få dobbelt så mange gir. Enten mye lettere eller tyngre gir, avhengig av hvilken posisjon Mountain gir står i (høy og lav gir). Dette gjør det mye lettete å sykle i oppoverbakke.

1. Trykk inn knappen på venstre side av kranksettet for å skifte til "mountain gir" (girreduksjon)
2. Trykk inn knappen på høyre side **(2)** av kranksettet for å skifte tilbake til "normale gir".

Når Mountain Drive girsystem er tatt i bruk, så dobles antallet gir.

## BRUK AV HANDBIKE SOM EN TANDEM

Alle Kettwiesel sykler kan hektes sammen og brukes til "tandemsykling". Dette gjøres enkelt ved bruk av en universalkobling (tilbehør) for tandem sykling.



Fronthjulet fjernes på sykkelen som blir tauet, og gaffelen monteres på universalkoblingen (som nå er satt opp for tandem) på sykkelen som skal trekke.

sykelisten av Handbike aldri bruke styret i motsatt retning av sykelisten foran. Dette kan forårsake skade på styringssettet.

## HEINZMANN HJELPEMOTOR – BRUKSANVISNING

**NB: Slå på displayet før du rører pedalene!**

Displayet sitter på styret og viser hvor mye batteri som gjenstår, hastighet, motorens kraft og tilbakelagt avstand. Kontrolleren ved siden av brukes til å slå av/på display samt justere motorens styrke.

3 knapper på kontrolleren:  
i midten: MODE (av/på)  
piler på sidene: regulering  
av styrke



### SLÅ PÅ DISPLAY

Hold inne knappen i midten (MODE-knappen) i 4-5 sek. Displayet skal nå lyse.

### JUSTERING AV KRAFT PÅ MOTOR

Bruk pilene på hver side av MODE til å regulere hvor mye kraft motoren skal bidra med. Motoren har tre styrker – lite, medium og full kraft.

På displayet, under ASSIST har du tre streker som viser hvor mye motoren bidrar med.

- en strek = svak assist – motoren bidrar litt
- to streker = medium assist – motoren bidrar mer
- tre streker = full assist – motoren bidrar på maks

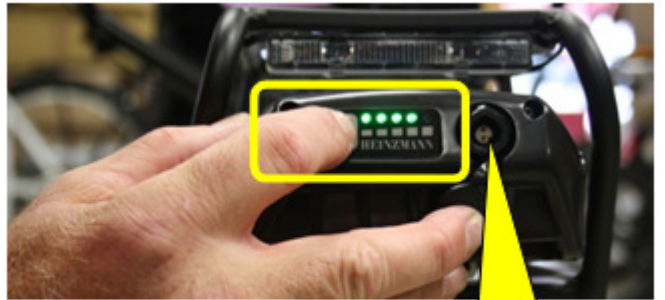

Ladepunkt

## SLÅ AV DISPLAY

hold inne MODE-knappen i 1 sekund. Lyset i displayet skal nå slukkes.

## GJENSTÅENDE BATTERI

Man kan sjekke batteri kapasiteten ved å trykke inn knappen på enden av batteriet. Opp til 5 lys vil nå lyse opp, hvor alle 5 prikkene indikerer fullt batteri. Lite/tomt vil kun vise ett lys.

## LADE BATTERIET

1. Ta av dekselet til ladepunktet – dette finner du til høyre for de 5 lysene som viser gjenstående batterikapasitet.
2. VIKTIG! Sett inn lader riktig vei. Hvis man ser nøye etter vil man se en liten hvit pil på laderen som viser hvilken retning du skal sette den inn med.
3. Når batteriet er ferdig ladet – trekk ut lader og sett tilbake deksel på ladepunktet.





**NB!! Husk når batteriet ikke blir brukt bør det lades hver 2 måned. Som for eksempel om vinteren.**

#### TA UT BATTERIET

For å ta ut batteriet, vri nøkkelen til høyre og dra batteriet ut, OBS legg merke til sporet under batteriet slik at du setter det inn riktig vei neste gang.

**NB: Ønsker man å ta ut batteriet så husk å ta vare på nøkkelen. Skriv ned nøkkelnummer hvis du skulle være uheldig å miste nøkkelen.**