

Bruksanvisning



Easy Rider 3



Easy Rider Compact



Easy Rider Small

Van Raam
Guldenweg 23
7051 HT Varsseveld, The Netherlands

☎ +31 (0)315 – 25 73 70

✉ info@vanraam.com

🌐 www.vanraam.com

Versjon 23.11



Innhold

Kontaktinformasjon til produsent.....	3
Samsvarserklæring Europa (CE).....	3
Samsvarserklæring UK (UKCA)	3
Introduksjon.....	4
Levering.....	4
Tiltenkt brukergruppe.....	5
Tiltenkt bruk.....	5
Sikkerhetstiltak.....	6
Justering av sykkelen	10
Før bruk	18
Silent electro system	23
Silent Electrical System alternativer	37
Van Raam e-bike app.....	39
Alternativer	40
Tekniske spesifikasjoner.....	52
Rengjøring og vedlikehold som utføres av eier	53
Reparasjon og vedlikehold som utføres av forhandler	54
Avfallshåndtering.....	60
Overlevering/salg til ny eier.....	60
Garanti	61
Rammenummer.....	62
Vedlikeholdsanbefaling	63
Serviceplan	65
Leverings- og serviceskjema.....	67

Kontaktinformasjon til produsent

Van Raam

Guldenweg 23

7051 HT Varsseveld, The Netherlands

☎ +31 (0)315 – 25 73 70

✉ info@vanraam.com

🌐 www.vanraam.com

Samsvarserklæring Europa (CE)

Van Raam Reha Bikes B.V., som produsent, erklærer at Easy Rider, Easy Rider Compact og Easy Rider Small, som beskrevet i denne bruksanvisningen, er produsert i samsvar med Regulation (EU) 2017/745, risikoklasse 1. Easy Rider, Easy Rider Compact og Easy Rider Small som leveres med Silent electrical system, samsvarer også med Directive 2006/42/EC inkludert gjeldende deler av EMC Directive 2014/30/EU og NEN-EN 15194:2017 Sykler – Elektriske støttesykler- EPAC Sykler - del 4.2 Elektriske krav. Den signerte samsvarserklæringen finnes på Van Raam sin nettside.

Samsvarserklæring UK (UKCA)

Van Raam Reha Bikes B.V. som produsent erklærer at Easy Rider, Easy Rider Compact og Easy Rider Small, som beskrevet i denne bruksanvisningen, er produsert i samsvar med "Essential Requirements of Medical Devices Regulation 2002" (UK MDR 2002 Class 1 Medical Devices). Easy Rider, Easy Rider Compact og Easy Rider Small som leveres med Silent electrical system samsvarer også med "Machinery (Safety) Directive SI 2008/1597" inkludert gjeldene deler av "Electro Magnetic Compatibility Regulations SI 2016/1091" og NEN-EN 15194:2017 Sykler – Elektriske støttesykler- EPAC Sykler - del 4.2 Elektriske krav. The Easy Rider, Easy Rider Compact og Easy Rider Small er utstyrt med UKCA etikett i henhold til "EU Exit Regulations 2020/1478". Den signerte samsvarserklæringen finnes på Van Raam sin nettside.

Introduksjon

Denne bruksanvisningen gir viktig og nødvendig informasjon om bruken av Easy Rider, Easy Rider Compact og Easy Rider Small. I dette dokumentet, når vi nevner Easy Rider, refererer dette til Easy Rider 3, både Medium og Large varianten, med mindre annet er oppgitt.



LES NØYE

Vi oppfordrer deg til å lese denne bruksanvisningen nøye før du bruker sykkelen. Følg alltid instruksjonene i denne bruksanvisningen og oppbevar den trygt. Den mest oppdaterte versjonen av bruksanvisningen finner du på sykkelens produktside på www.vanraam.com.

For barn og personer med begrenset mental oppfatning, må alle sikkerhets- og håndteringsaspekter av denne bruksanvisningen gjøres forståelige av en ansvarlig tilsynsperson.

Levering

Leveransen skal inneholde følgende:

- Sykkel med emballasje
- Bruksanvisning(er)
- Evt. Smartbatteri inkludert kort med 5-sifret kode (avhengig av alternativer)
- Evt. Ladere (avhengig av alternativer)
- Reservenøkler

Sjekk leveringen umiddelbart etter mottak. Ved skade eller ufullstendig levering, ber vi deg kontakte din forhandler umiddelbart. Ved levering bør du fylle ut skjemaet "Skjemaservice, vedlikehold, endringer av garantikrav" bakerst i denne bruksanvisningen.

Tiltenkt brukergruppe

Barn eller voksne som ikke kan sykle eller bruke kjøretøy på grunn av funksjonshemninger kan være i stand til å sykle på disse trehjulsyklene. Trehjulssyklene kan brukes av barn eller voksne med en nevrologisk sykdom (som medfødt hjerneskade, ikke-medfødt hjerneskade eller muskeldystrofi). Dette gjelder også de med problemer med for eksempel koordinasjon, balanseforstyrrelser og begrensede naturlige bevegelsesmuligheter. Ved behov kan tilsyn være ønskelig.

Tiltenkt bruk

Trehjulssyklene er designet for normal bruk på et flatt, solid underlag. Normal aktsomhet for sykler bør alltid overholdes. Sikkerhetsinstruksjonene som er beskrevet i denne bruksanvisningen må også følges nøye. Dessuten skal de lokale reglene for deltagelse i trafikken alltid følges.

Sykkelen er beregnet for én person, denne brukeren skal være selvstendig mobil og skal ikke ha noen tunge visuelle, eller andre begrensninger som gjør det umulig å delta i trafikken på en forsvarlig måte. Maksimal brukervekt og bagasjevekt (finnes under **'Tekniske spesifikasjoner'**) må ikke overskrides.

Produsenten er ikke ansvarlig for noen skade eller personskade forårsaket som følge av, eller i løpet av annen type bruk.

Sikkerhetstiltak

- Iverksett tiltak umiddelbart hvis noen deler er løse mens du bruker sykkelen, hvis det oppdages slakk eller hvis du hører en merkelig lyd. Hvis du ikke kan løse problemet selv, vennligst kontakt din Van Raam-forhandler. Vær spesielt oppmerksom på hjul, styre og sete.
- Bruk kun sykkelen på et **jevnt og solid underlag**.
- Det anbefales å ikke sykle i skråninger som er brattere enn 10%, da dette medfører risiko.
- Det anbefales å **kjøre sakte i bakker**.
- Hvis du har stoppet i en bakke, styr forsiktig unna og len deg forover om nødvendig for å forhindre at forhjulet mister kontakten med veibanen.
- Triller du bakover i en nedoverbakke? Brems i små doser for å hindre at forhjulet mister kontakten med veibanen.
- Følgende tilbehør kan påvirke stabiliteten i en bakke negativt: Rullatorholder, krykkeholder, rullestolholder eller en fylt handlekurv.
- Pass på at det ikke utvikles farlig hastighet i utforkjøring. Brems i tide og sykle i moderat hastighet.
- Pass på at vide bukser eller løse klær ikke setter seg fast i kjedet, eikene eller pedalene.
- Ikke bruk høytrykkspyler eller damprensere for rengjøring av sykkelen.
- Bruk parkeringsbremsen når du parkerer (og forlater) sykkelen. Bruk også parkeringsbremsen for å unngå at sykkelen beveger seg ved på- og avstigning. Se kapittel "**Før bruk**" for riktig bruk av parkeringsbremsen.
- Lås sykkelen til enhver tid hvis du lar den stå uten tilsyn.
- Ved svangerskap kreves ekstra forsiktighet på grunn av høyere risiko for skade.
- Ikke plasser sykkelen i direkte sollys: temperaturen på enkelte deler kan overstige 41°C. Kontakt med huden kan forårsake hudirritasjon.
- Forsiktig: bremseskiver kan bli varme under bremsing. Ikke berør bremseskivene like etter sykling.
- Hvis pedalassistanse er tilgjengelig på sykkelen: øv med starthjelpen og reversfunksjonen. Når du bruker sykkelen, pass på at starthjelpen eller reversfunksjonen ikke aktiveres utilsiktet. For eksempel, hvis pedalene dreies bakover ved stopp i et trafikklys, vil reversfunksjonen aktiveres og sykkelen

begynner å rygge. Øv deg på å bruke revers- og kjørefunksjonene. For mer informasjon, les nøye kapittelet "**Electro system Silent**".

- Hvis det følger med en lader med sykkelen, les også informasjonen under overskriften "Sikkerhetsforskrifter for lader" i kapittelet "**Electro system Silent**".



Høye hastigheter i svinger og i ujevnt terreng, eller for skarpe svinger, kan føre til at trehjulssykkelen **tipper over**.



Det kreves **ekstra oppmerksomhet** dersom et barn eller en voksen med begrenset mental oppfatning bruker sykkelen.

Før barnet eller den voksne med begrenset mental oppfatning begynner å sykle selvstendig for første gang, må de trene på sykling under tilsyn.

Vær spesielt oppmerksom på styreoppførselen, da dette kan være en stor kilde til fare. Forklar også at den bredeste delen av sykkelen er bak syklisten. La syklisten øve seg på å passere hindringer for å få en følelse av hvor bred sykkelen er.

Barn eller voksne med begrenset mental oppfatning må **alltid** gjøres oppmerksom på mulige farer ved bruk av trehjulssykkelen.

- **Aldri** la et barn være alene med sykkelen uten tilsyn!
- Barn skal **alltid** bruke sykkelhjelme! Pass på at hjelmen sitter riktig.
- La barnet bruke merkbare klær med reflekser.
- Det anbefales å montere flagg bak på sykkelen som er synlig bak barnet.

Tips for sikker sykling

Pass på at du har justert sykkelen til de riktige målene til syklisten, da kan du bruke sykkelen trygt og komfortabelt.



Å sykle på en trehjuls sykkel er en helt annen opplevelse enn å sykle på en vanlig sykkel med to hjul.

Viktige sikkerhetspunkter for syklisten

- Kjør veldig forsiktig på den første turen.
- Øv spesielt på svinger og bremsing, fordi en trehjuls sykkel kan reagere motsatt enn hva du forventer.
- Hold hendene på styret og føttene på pedalene mens du sykler.
- Test trehjuls sykkelens kjøreatferd i passende hastighet på ujevnt underlag. På denne måten lærer du å reagere bedre på uventede bevegelser av sykkelen og styret under bruk.
- Utforsk hvordan vippebevegelsen til trehjuls sykkel reagerer på kroppsposisjoner. Heng til innsiden av svingen. Ta svinger med passende hastighet.
- Små hindringer må kjøres over med passende hastighet.
- Hindringer som er høyere enn 5 cm. bør unngås.
- En av bremsespakene betjener bremsen på forhjulet. Her kreves ekstra forsiktighet, fordi forhjulet kan låse seg hvis bremsene trekkes for sterkt. Øv med trinnvis bremsing.
- Sørg for at bremsespakene er enkle å betjene. Disse kan justeres til riktig avstand.

Sjekk før hver tur

Ta kontakt med din forhandler og ikke bruk sykkelen hvis du oppdager uregelmessigheter under kontrollen.

- Sjekk at bremsene fungerer som de skal. Bremsene skal fungere og du skal føle press på bremsespaken.
- Sørg for at det er nok luft i dekkene. Dekkene kan pumpes til det maksimale trykket som er angitt på siden av dekket. Tips for ekstra komfort: Du trenger ikke

å blåse opp forhjulet til maksimalt trykk, men pass på at du alltid holder deg over minimum spesifisert trykk.

- Sjekk at lysene fungerer som de skal. Se kapittel "Før bruk" for riktig innstilling av lysene.
- Sjekk at setet og styret sitter godt fast. Se kapittel '**Justering av sykkelen**' for riktig justering av sete og styre.
- Kontroller at batteriet er tilstrekkelig oppladet (valgfritt)

Som med alle mekaniske deler er sykkelen utsatt for slitasje og høy belastning. Hvis en komponent svikter, kan det føre til svært farlige situasjoner og skade sykkelen eller brukeren. Eventuelle sprekker, riper eller fargeendring i tungt belastede deler av en komponent, er en indikasjon på at delen må skriftes ut.

Last

Maksimal tillatt belastning må ikke overskrides. Se informasjonen i tabellen med "**Tekniske spesifikasjoner**" i bruksanvisningen.

Merk at en kurv full av bagasje kan påvirke kjøreatferden betydelig (spesielt i bakker). Ingen bagasje skal bæres på eller henge fra styret som begrenser sykkelkjøringen.

Skadede eller slitte deler

Utskifting og reparasjon av delene (ramme, forgaffel, belysning, bremses, motor og styre) skal **alltid** utføres av en forhandler. Ellers vil garantien bortfalle og brukeren vil være ansvarlig for eventuelle skader.



Sikkerhetsrelaterte deler må **alltid** erstattes med nye deler!



Hvis det er tvil om funksjonen eller tilstanden til komponenter på sykkelen, for eksempel på grunn av visuelle skader, slakk eller merkelige lyder, bør en autorisert Van Raam-forhandler alltid konsulteres.

Justering av sykkelen

Før du starter å bruke sykkelen, still den inn til syklistens mål. Dette er viktig, spesielt for setet og styret.



Hvis en optimal innstilling ikke er mulig med de beskrevne instruksjonene, kan du kontakte din forhandler for en passende løsning.

Bremsene er korrekt justert som standard og skal kun kontrolleres og justeres av forhandleren ved vanlig vedlikehold.



Pass på at fingre og lemmer ikke setter seg fast ved justering av trehjulsykkelen.

Easy Rider

Sittestilling

En tommelfingerregel for å justere sittestillingen er som følgende. Syklisten setter seg på sykkelen og setter en fot på pedalen i den lengste posisjonen fra setet. Juster sittestillingen slik at benet er rett, men fortsatt avslappet. Du bestemmer selv den mest komfortable stillingen.

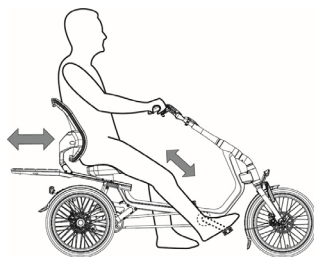

Justering av setet

Slik justerer du setet:

1. Åpne hurtigtutløerspaken.
2. Skyv setet til riktig posisjon.
3. Lukk hurtigtutløerspaken.

Vennligst merk! Bagasjebrettet glir med setet. Vær oppmerksom på hvordan sykkelen tipper når bagasjebrettet er fullstet.

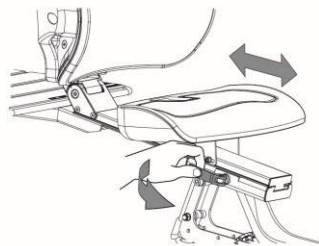



Sykkelen leveres med riktig spenning på spaken. Klemmespaken trenger derfor ikke å løsnes eller strammes.



Hvis hurtigtutløserspaken ikke lenger klemmer setet ordentlig, må spaken for hurtigtutløserbolten [A] justeres til riktig spenning. Dette gjør du ved å holde hurtigtutløserspaken i lukket stilling og strammer bolten [A] på den andre siden med en momentnøkkel (maks. 10 Nm). Sjekk deretter funksjonen. Hurtigtutløserspaken må kunne betjenes manuelt og setet må ikke gli når det er låst. Hvis setet ikke lenger vil gli med åpen hurtigtutløserpak, er bolten [A] sannsynligvis blitt overstrammet. **Hvis du ikke har de riktige verktøyene eller kunnskapen, ta kontakt med din forhandler.**

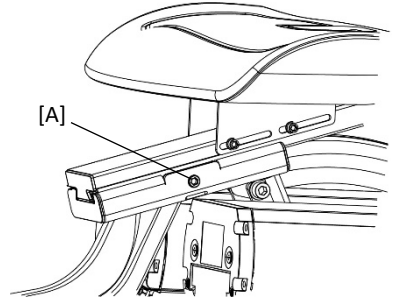

Ryggposisjon

Ryggstøtten kan justeres til ønsket posisjon:

1. Løsne sekskantbolten [A] et par runder med en unbrakonøkkel.
2. Juster ryggstøtten til ønsket posisjon.
3. Stram sekskantbolten [A].

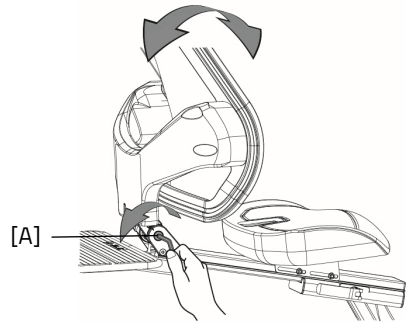

Easy Rider Compact

Justering av setet

Setet er trinnløst justerbart over et diagonalområde på 150 mm. Slik justerer du setet:

1. Åpne de to hurtigutløsserspaken [A].
2. Skyv setet til riktig posisjon.
3. Lukk de to hurtigutløsserspaken [A].

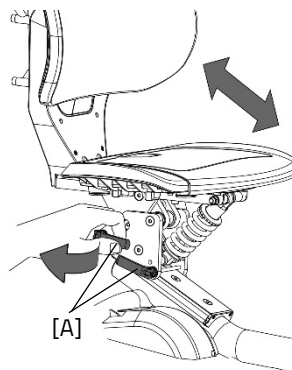

Forsiktig! Pass på at begge hurtigutløsserspaken er godt klemt på plass til enhver tid.

Forsiktig! Pass på at hurtigutløsserspaken har riktig spenning for å sikre at de er klemt på plass.

Justere seteposisjon

Det er viktig at setet klemmes godt fast til rammen. Følg disse trinnene for å sikre at hurtigutløsserspaken klemmes på plass med riktig kraft:

1. Åpne hurtigutløsserspaken [A].
2. Drei bolten [B] til hurtigutløserhendelen for hånd.
3. Lukk hurtigutløsserspaken [C].
4. Gjenta trinnene ovenfor den andre hurtigutløsserspaken [D].

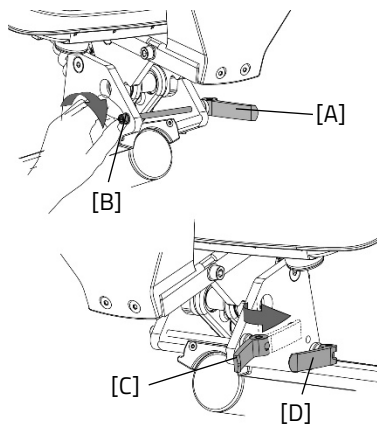

Justere setedybde

Sittedelen på setet kan justeres for å tilpasse setet til brukerens komfort. Følg disse trinnene for å justere setet:

1. Fjern seteputen [A] fra seterammen.
2. Nå som seteputen er fjernet, kan seterammen justeres i forhold til ryggstøtten.
3. For å gjøre dette, løsne de 4 skruene [B] noen omdreininger.
4. Skyv seterammen forover eller bakover.
5. Stram de fire skruene [B].
6. Plasser seteputen ved først å skyve forkanten over seterammen. Trykk deretter de fire trykknappene inn i hullene.

Bærerammen

En bæreramme [A] er montert på ryggstøtten på Easy Rider Compact-setet som standard. Dette er en universal bæreramme som vesker/sekker kan monteres på (rammerørdiameter er 12 mm).

Rørklemmene [B] hindrer sekken i å gli av rammen. Disse klemmene kan flyttes for å tilpasses sekken. Klemmene kan flyttes ved å bruke en unbrakonøkkel for å løsne bolten.

Forsiktig! Bæreplaten glir med setet. Vær oppmerksom på trehjuls sykkelens tendens til å tippe når bæreplaten er fullastet i uttrukket posisjon.

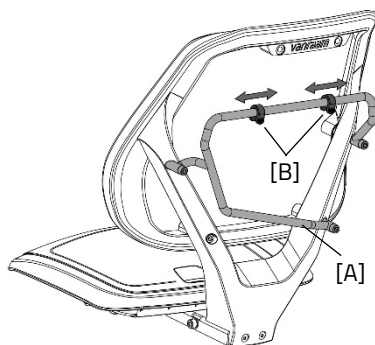
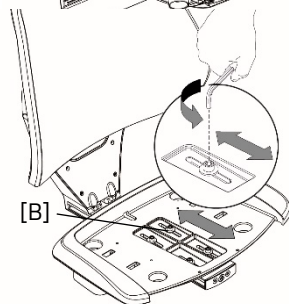
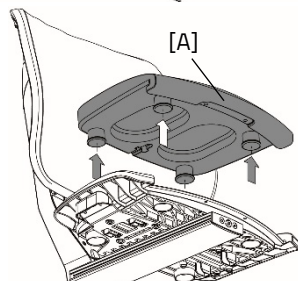
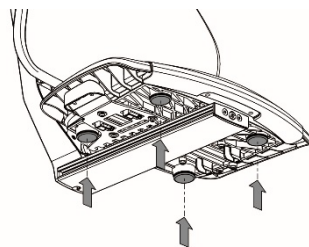

Styreposisjon

(Easy Rider, Easy Rider Compact)

Du kan tilte styret. Dette påvirker avstanden fra styret til overkroppen. Du bestemmer selv den mest komfortable stillingen.

Slik tilter du styret:

1. Trykk og hold inne knappen [A] på siden av styrestangen for å frigjøre spaken.
2. Åpne toppen [B] på styrerammen ved å heve spaken.
3. Plasser styret i ønsket posisjon og lukk toppen av styrerammen.



Sykkelen leveres med riktig spenning på spaken. Hvis braketten ikke lukkes ordentlig og styret ikke er ordentlig festet, må seterammen justeres på nytt. Se kapittelet "Reparasjon og vedlikehold som utføres av forhandler" for mer informasjon.

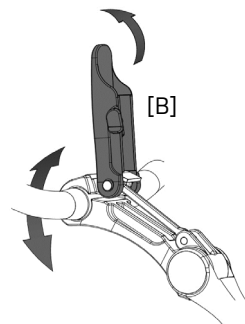
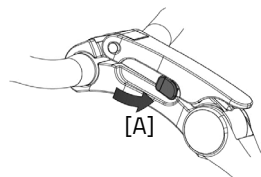

Styrehøyde

Høyden på styret påvirker kjørekomforten. Dette bestemmer trykket på hendene og holdningen i ryggen. Du bestemmer selv den mest komfortable stillingen.

For å justere høyden på styret:

1. Tilt styret til laveste posisjon som vist på bildet. (Les Styreposisjon for informasjon om tilting av styrerammen).
2. Sekskantbolten kan nås ved å tilte styret nedover.
3. Løsne bolten [A] noen få omdreininger med en unbrakonøkkel.
4. Løsne deretter parkeringsbremsens klemmebolter noen omdreininger [B].
5. Skyv styrestangen til riktig høyde og stram deretter skruen igjen.
6. Stram til slutt parkeringsbremsklemmeboltene [B] igjen. Sørg for at parkeringsbremsklemmen alltid kobles til styrerøret [C].

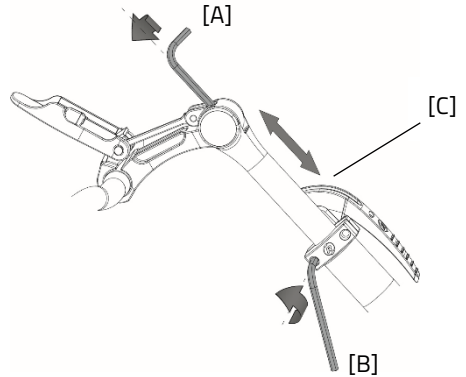

Ikke trekk ut styrestammen lenger enn merket, ellers vil ikke røret trenge dypt nok i skaftet og det er fare for at det brekker av, noe som kan føre til alvorlige skader.



Easy Rider Small

Seteposisjon

En tommelfingerregel for å justere sittestillingen er som følgende. Syklisten setter seg på sykkel og setter en fot på pedalen i den lengste posisjonen fra setet. Juster sittestillingen slik at benet er rett, men fortsatt avslappet. Du bestemmer selv den mest komfortable stillingen.

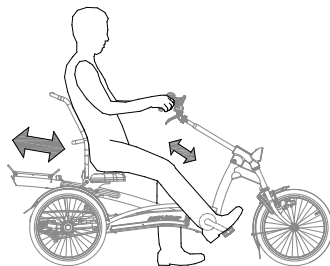

Justering av setet

Å justere setet:

1. Løsne de fire klempakene på venstre og høyre side noen omdreininger.
2. Skyv setet til riktig posisjon.
3. Stram de fire klempakene igjen.

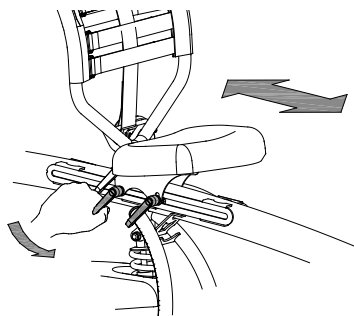

Hvis klempakene er i veien for hverandre, kan en spak trekkes ut og vendes bort.

Ryggstøtte posisjon

Ryggstøtten kan justeres til ønsket posisjon. Slik gjør du dette:

1. Løsne sekskantbolten [A] noen få omdreininger med en unbrakonøkkel.
2. Juster ryggstøtten til ønsket posisjon.
3. Stram mutteren.

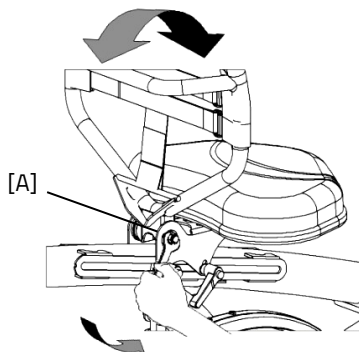

Ryggstøttens fasthet

Slik gjør du ryggstøtten mykere eller strammere:

1. Åpne stroppene ved å løsne borrelåsen.
2. Stram eller løsne stroppene.
3. Fest borrelåsen igjen.

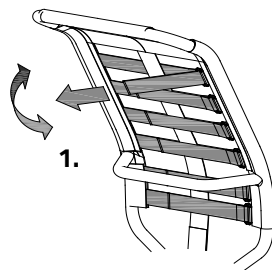

Styreposisjon

Du kan tilte styret. Dette påvirker avstanden fra styret til overkroppen. Du bestemmer selv den mest komfortable stillingen. Slik tilter du styret:

1. Løsne boltene [A] et par omdreininger med en unbrakonøkkel.
2. Flytt styret til ønsket posisjon og stram deretter skruen godt igjen.
3. Løsne skruen [B] et par omdreininger med en unbrakonøkkel, sett styret tilbake i riktig (flat) posisjon og stram deretter igjen skruen.

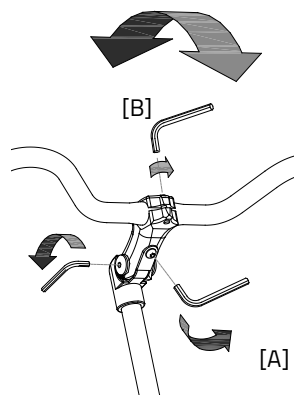

Styrehøyde

Høyden på styret påvirker kjørekomforten. Dette bestemmer trykket på hendene og holdningen i ryggen. Du bestemmer selv den mest komfortable stillingen. Slik justerer du styret:

1. Løsne skruen noen få omdreininger med en unbrakonøkkel.
2. Skyv styrestangen til riktig høyde og stram deretter skruen godt igjen.

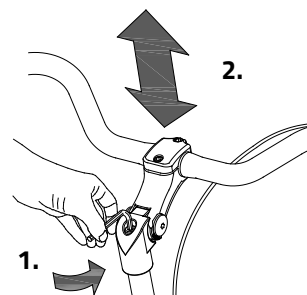



Ikke trekk ut styrestammen **lenger** enn merket, ellers vil ikke røret trenge dypt nok i skaftet og det er fare for at det brykker av, noe som kan føre til alvorlige skader.



Før bruk

Parkeringsbrems

(Easy Rider, Easy Rider Compact, Easy Rider Small)

Bruk alltid parkeringsbremsen når du parkerer (og forlater) sykkelen. Bildet viser parkeringsbremsen i parkert posisjon.

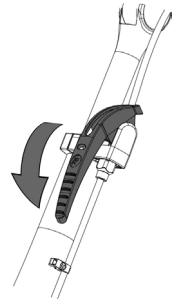

Prøv alltid å parkere sykkelen på et jevnt underlag. Det anbefales ikke å parkere sykkelen i en skråning som er brattere enn 10%.

Lys

Normalt kan belysningen på sykkelen betjenes manuelt og justeres til ulike posisjoner. Når sykkelen er utstyrt med Electro system Silent, slår lyset seg på automatisk når det elektriske systemet aktiveres. Nedenfor er betjeningen av både den manuelle og sentralstyrte belysningen forklart.

Manuelt betjent frontlykt

(Easy Rider, Easy Rider Compact, Easy Rider Small)

Frontlykten har en knapp med tre forskjellige moduser: ON – ON [50%]
– OFF

Juster vinkelen på frontlykten til riktig posisjon, når sentrum av lysstrålen er ca. 10 meter foran sykkelen.

Frontlykten drives av batterier. Når batteriene nesten er tomme, vil LED-lyset i knappen til frontlykten lyse rødt. Følg trinnene for å skifte batteriene til frontlykten.

1. Åpne frontlykten ved å trykke ned tappen og samtidig trekke fronten av lykten utover som vist.
2. Bytt batteriene (2x AA).
3. Sett lykten sammen igjen ved først å skyve toppen av lyset tilbake i lykten og deretter skyve bunnen av lyset tilbake over tappen.

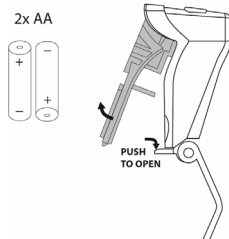
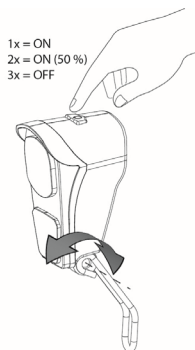

Du kan bare betjene lyset mens sykkelen står stille for å unngå farlige situasjoner og for å unngå risikoen for å sette seg fast.

Manuelt betjent baklyset

(Easy Rider, Easy Rider Small)

Baklyset har en av/på-knapp som **Off-Auto-On** kan stilles inn.

Innstillingene er som følger:

Trykk **1x** lyset er på

Trykk **2x** lyset er automatisk

Trykk **3x** lyset er av

Med "On" eller "Off"-modus, kan baklyset slås av og på manuelt.

I "Auto"-modus, skrur baklyset på eller av automatisk ved hjelp av lys- og bevegelsessensorer. Hvis sykkelen ikke beveger seg på en stund, vil lyset automatisk skru seg av.

Lyset går på batterier. Når batteriene nesten er tomme, vil et rødt LED-lys på toppen av baklyset blinke. Følg trinnene nedenfor for å bytte ut batteriene.

1. Fjern dekselet fra beholderen ved å trykke inn tappen på bunnen.
2. Bytt ut de alkaliske batteriene (1.5 V – 1500 mA) og sett på dekselet.



Batterier forurenset miljøet. Følg lokale forskrifter ved avfall.

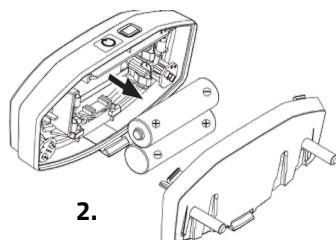
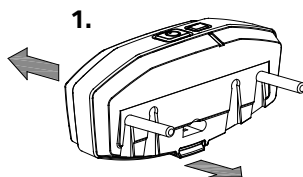
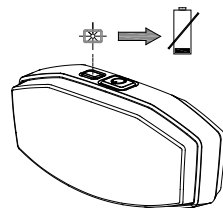
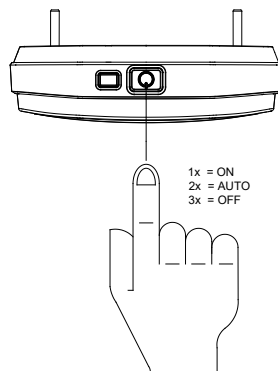

Manuelt betjent baklyst

(Easy Rider Compact)

Baklyset kan slås på ved å trykke på ON / OFF-knappen under.

Baklysene fungerer med batterier. Når batteriet nesten er tomt, lyser et rødt LED-lys [B]. Følg trinnene nedenfor for å bytte ut batteriene.

1. Bruk en flat gjenstand [C], som for eksempel en mynt, til å lirke av fronten av lampen.
2. Fjern frontdekselet [D] fra beholderen.
3. Bytt batteriet [E] på baksiden av PCB [E].
Batteritype: CR2032

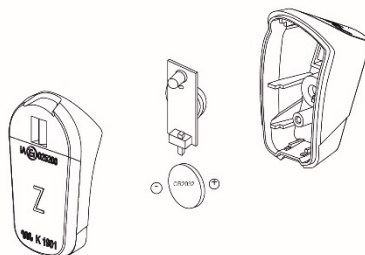

Sentralstyrt belysning

(Easy Rider, Easy Rider Compact, Easy Rider Small)

Sykkelen er utstyrt med sentralstyrt belysning (foran og bak) med belysning koblet til det elektriske anlegget.

Lysene slår seg på automatisk når det elektriske systemet aktiveres.

Juster vinkelen på frontlyset slik at midten av lysstrålen er ca. 10 meter foran sykkelen.

Du kan skru lyset på og av manuelt ved å trykke kort på av/på-knappen på displayet. Når det elektriske anlegget er slått av, slår lyset seg automatisk av.

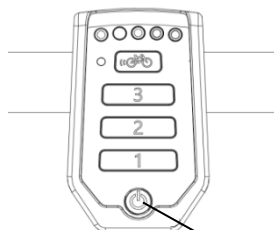
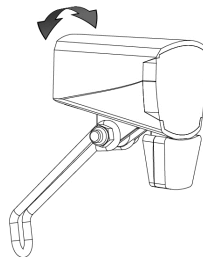

On/off knapp



Pass på at det alltid er ladet batteri på sykkelen når du skal sykle i mørket!

Så snart batteriet nesten er tomt gir ikke motoren lenger assistanse mens du sykler. Den operative belysningen vil fortsatt fungere på resteffekten.

Gir

(Easy Rider, Easy Rider Compact)

Sykkelen er valgfritt utstyrt med gir. Girene betjenes ved å vri på håndtaket. Ikke trakk mens du dreier på girene.

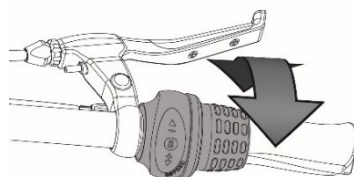
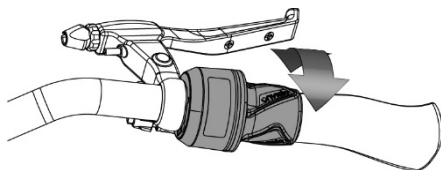

Før du faktisk begynner å sykle, les kapittelet **'Sikkerhetsregler'** og sørg for at du forstår det.

Silent electro system

Silent electrical system består av fire komponenter: display, knappeenhet, motor og bunnbrakett. Hvordan de første 3 delene brukes er forklart i denne bruksanvisningen.

Betjene displayet

(Easy Rider Compact)

Displayet gir deg sykkelinformasjon, som vil bli forklart mer detaljert senere. Displayet er montert på styret ved hjelp av en brakett. Displayet må ikke fjernes når du forlater sykkelen.

(1) On/off

Denne knappen skrur det elektriske systemet på.

(2) Sykkellys

Lysene på sykkelen skrur seg automatisk på når det elektriske systemet skrur på. Ved å trykke kort på denne knappen, skrur lyset av (og på).

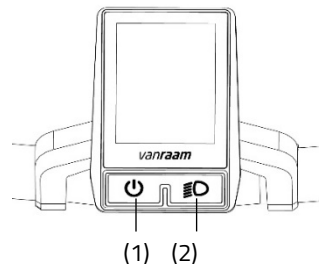

Betjene knappene

(Easy Rider Compact)

Knappene er montert ved siden av styrehåndtaket. Du bruker knappeenheten til å betjene det elektriske systemet.



Knappeenheten kan monteres på den andre siden av styret, av din forhandler.

(3) Modus

Ved å trykke kort på denne knappen kan du bytte mellom de forskjellige skjermmodusene.

(4) Pluss – Øker pedalstøtteassistansen

(5) Minus - Reduserer pedalstøtteassistansen

(6) Starthjelp

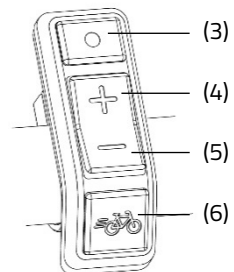

Informasjonsskjerm

(Easy Rider Compact)

Etter at det elektriske systemet er slått på, vises informasjonsskjermen. Denne skjermen viser sanntids sykkelinformasjon.



Informasjonsskjermen vil kun fungere hvis du har skrudd på det elektriske systemet.

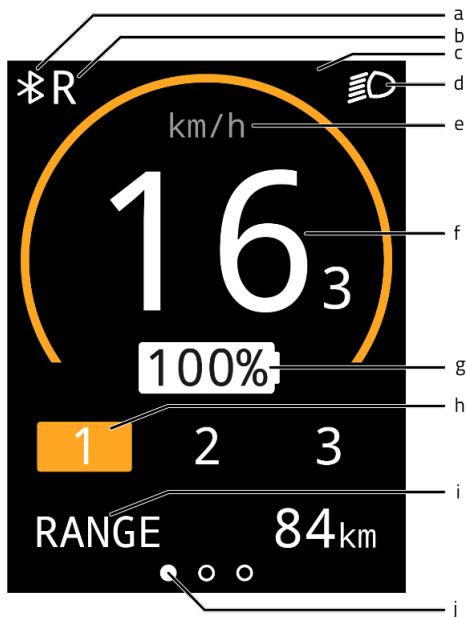

- (a) Bluetooth-tilkobling
- (b) Reversfunksjon av (tommel) gass aktivert
- (c) Varslingsfelt
- (d) Sykkellys
- (e) Hastighetsindikator
- (f) Hastighet
- (g) Batteriladingsprosent
- (h) Assistansmodus
- (i) Skjermmoduser
- (j) Orienteringslinje for skjermmodus

Skjermoduser

(Easy Rider Compact)

Skjermodus (i) kan stilles inn ved å bruke modusknappen (3). Du kan veksle mellom følgende 3 skjermoduser mens du sykler.

1. Handlingsradius [RANGE] (standard visning).

Dette er antall kilometer som fortsatt kan sykles med gjenværende batterikapasitet i aktiv assistansmodus.



Rekkevidden er avhengig av assistansmodus og er et estimat, så den faktiske rekkevidden kan avvike fra anslaget. Rekkevidden er avhengig av flere faktorer. Rekkevidden er påvirket av blant annet: batterikapasitet, mengde assistanse, dekktrykk, kjørehastighet, bruker- og lastvekt, og andre miljøpåvirkninger.

2. Turavstand [TRIP]

Dette er avstanden som er kjørt siden telleren sist ble tilbakestilt. Ved å holde inne modusknappen i ett sekund kan telleren tilbakestilles til 0.



3. Total distanse [TOTAL]

Dette er den totale distansen som sykkelen har kjørt med det elektriske systemet på.



Innstillingskjerm

(Easy Rider Compact)

I innstillingskjermen kan lysstyrken på skjermen og enhetene for avstand og hastighet endres.

For å få tilgang til innstillingskjermen, skal modusknappen (3) og plussknappen (4) trykkes ned samtidig i ett sekund.

Modusknappen (3) kan brukes til å bytte mellom innstillingene. Pluss- og minusknappene (4, 5) kan brukes til å endre innstillingene.



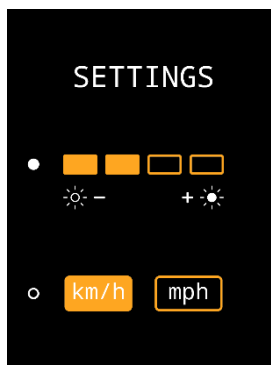



For å gå ut av innstillingskjermen, hold nede modusknappen (3) i ett sekund.



Varslinger

(Easy Rider Compact)

Flere symboler kan vises på informasjonsskjermen. Symbolene er forklart nedenfor. Mer informasjon om varslene finner du i kapittelet **"Mulige feil"**.

-  Sykkelens lys er aktivert
-  En Bluetooth-tilkobling er aktiv
-  Ingen kommunikasjon med batteriet
-  Reversfunksjon av (tommel) gass er aktivert
-  Temperaturen på kontrolleren er for høy
-  Spenningen er for høy
-  Feil

Smart display

(Easy Rider, Easy Rider Small)



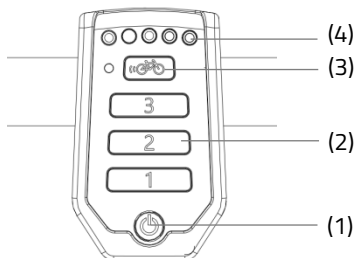

Smart-displayet er montert på styret til Easy Rider og Easy Rider Small. Du styrer det elektriske systemet med Smart-displayet.

- (1) On/off
- (2) Pedalassistentmoduser
- (3) Starthjelp
- (4) Lysindikator



Lysindikator på displayet

Ladenivået i batteriet vises av fem LED-lys: fire av disse er grønne, den til venstre kan vise enten grønt eller rødt, hvis ladingen er for lav.

-  Batteriet er fulladet. Når batteriet brukes, vil antallet grønne lys reduseres.
-  Når to grønne lys lyser, er batteriet 50% ladet.
-  Batteriet er nesten tomt hvis kun det siste røde LED-lyset lyser. Batteriet må lades opp eller byttes ut med et fulladet batteri.
-  Når det siste røde LED-lyset blinker, er batteriet tomt og motoren vil ikke lenger gi assistanse mens du sykler. Den integrerte belysningen fortsetter å fungere.

Pedalassistanse

(Easy Rider, Easy Rider Compact, Easy Rider Small)

Silent electrical systemet gir assistanse mens du sykler.

Starthjelp

Med starthjelpen aktiveres pedalassistansen opp til en hastighet på 6 km/t, uten å måtte trække selv. For å gjøre dette, hold nede starthjelpknappen (6). Hvis knappen trykkes på nytt, aktiveres funksjonen på nytt.

Hvis du trykker på starthjelpknappen mens du sykler, får sykkelen en "boost". Denne "boosten" vil ha samme makshastighet som sykkelen. Den aktiverte pedalassistentmodusen bestemmer graden av assistanse for starthjelp og "boost".

Starthjelpknappen kan brukes til:

- Ekstra assistanse ved start (startassistanse).
- Ekstra assistanse ved sykling i oppoverbakke (boost).

Assistansemoduser

Nivået på pedalassistanse kan stilles inn ved hjelp av assistansemodus 1, 2 og 3.

Assistanseinnstillingene kan endres mens du sykler.

1. Lavt assistansenivå, maksimal rekkevidde.
2. Gjennomsnittlig assistansenivå, gjennomsnittlig rekkevidde.
3. Maksimum assistansenivå, liten rekkevidde.

Reversfunksjon

Reversfunksjonen aktiveres ved å tråkke bakover fra stasjonær stilling. Etter noen tråkk bakover aktiveres motoren og sykkelen vil rygge med en hastighet på 3 km/t så lenge det trækkes bakover.



Ikke bli overrasket av den elektriske motorens plutselige oppførsel.

For eksempel hvis du lekende tråkker bakover mens du venter i trafikklys, vil reversfunksjonen aktiveres og sykkelen begynner å sykle bakover!

Forhåndsinnstillinger

En forhåndsinnstilling er et sett med innstillinger som angir assistansenivået. Ved å laste inn en annen forhåndsinnstilling kan assistansenivået for alle assistansemoduser justeres. Forhåndsinnstillinger endres av forhandleren eller via Van Raam-appen.

Van Raam e-Bike app

Med Van Raam e-bike appen kan du spore en rekke informasjon og konfigurere assistanseinnstillingene. Informasjon om dette finner du i **kapittelet om Van Raam E-Bike app**.

Sykle uten batteri

I tilfelle batteriet er dødt eller det ikke er batteri på sykkelen, kan sykkelen sykles og girene fungerer.

Lade batteriet

(Easy Rider Compact)

Følg disse trinnene for å fjerne batteriet fra Easy Rider Compact og lade det:

1. Lås opp batteriet ved å vri nøkkelen en kvart omdreining.
2. Dytt låsen inn.
3. Skyv batteripakken noen centimeter ut av holderen.
4. Du kan nå løfte batteriet av. Bruk to hender til dette om nødvendig.
5. Ta med deg batteriet inn. Koble **først** laderen til strømuttaket. Det grønne LED-lyset vil lyse. Laderen er nå i stand-by.
6. Plugg **deretter** ladepunktet til laderen inn i ladepunktet til batteriet. Det røde LED-lyset vil lyse. Batteriet lades nå.



Forsiktig! Hvis batteriet ikke er riktig tilkoblet, vil det grønne LED-lyset lyse (stand-by modus). Hvis tilkoblingen ikke er tilfredsstillende, kobler du laderen fra strømuttaket og rengjør kontakten med en tørr klut.

7. Ladetiden avhenger av batterinivået. Ladetiden er ca. 2 timer med et 11,4 Ah/36 V batteri og ca. 4.5 timer med 24,8 Ah/36 V batteri.
8. Så snart batteriet er fulladet, vil det grønne LED-lyset lyse kontinuerlig. Fjern **nå først** ladepunktet fra batteriet.
9. Trekk **deretter** laderens støpsel ut av stikkontakten.
10. Sett batteriet tilbake i holderen på sykkelen og lås batteriet. Alternativt kan batteriet også lades direkte i holderen.

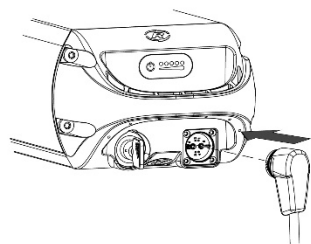
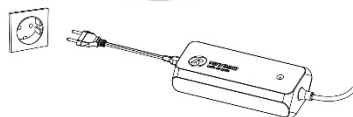
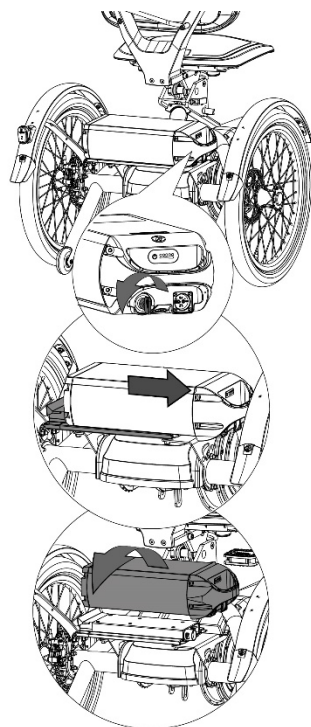

Lade batteriet

(Easy Rider, Easy Rider Small)

For optimal tilstand og kapasitet til batteriet, anbefaler vi at du lader batteriet i romtemperatur.



Bruk kun laderen når omgivelses-temperaturen er mellom 0 og 35 grader.

For å lade batteriet innendørs, følg trinn 1 til 9. For å lade batteriet på sykkel, følg trinn 4 til 8.

1. Lås opp batteriet ved å vri nøkkelen en kvart omdreining.
2. Trykk på låsen og hold den nede. Trekk deretter batteriet ut av holderen med den andre hånden.
3. Ta med batteriet inn.
4. Plugg **først** laderen inn i stikkkontakten. Det grønne LED-lyset lyser. Laderen er nå i stand-by.
5. Sett **deretter** kontakten til laderen inn i ladepunktet til batteriet. Det røde LED-lyset vil lyse. Laderen lader nå.



Vennligst merk! Hvis batteriet ikke er riktig tilkoblet, vil det grønne LED-lyset lyse (standby modus). Hvis tilkoblingen er dårlig, trekk støpselet ut av stikkkontakten og rengjør laderens kontakt med en tørr klut.

6. Ladetiden avhenger av batterinivået. Ladetiden er ca. 2 timer med et 11,4 Ah/36 V batteri og ca. 4.5 timer med 24,8 Ah/36 V batteri.
7. Så snart batteriet er fulladet, vil det grønne LED-lyset lyse kontinuerlig. Fjern **nå først** ladekontakten fra batteriet.

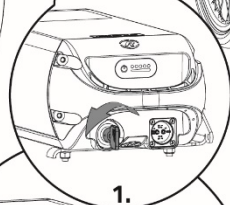
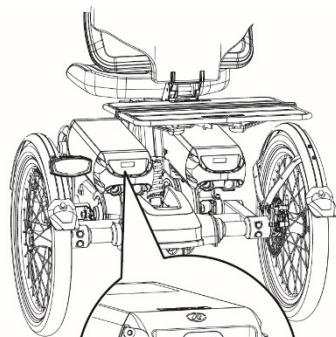

1.

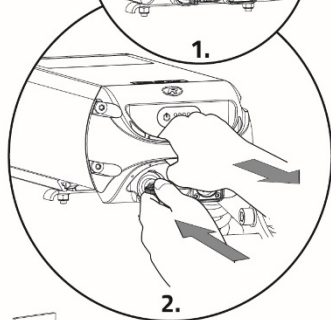

2.



4.

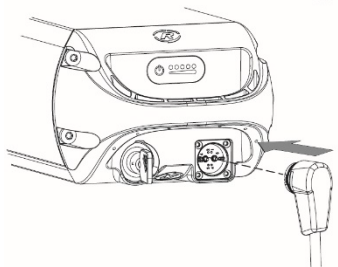

5.

- Trekk **deretter** laderens støpsel ut av stikkontakten.
- Sett batteriet tilbake i holderen på sykkelen og lås batteriet.

Lader lysindikator

Laderens status indikeres av den fargede indikatorlampen.

- Hvis indikatorlampen lyser grønt, er laderen i stand-by modus eller batteriet er fullt.
- Hvis indikatorlampen lyser rødt, lader batteriet.
- ⊘ Hvis indikatorlampen blinker rødt, er laderen i sikkerhetsmodus.

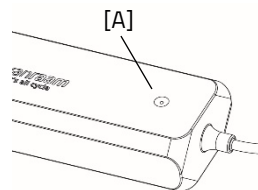

Forsiktig! Koble laderen fra strømuttaket.



Bruk kun laderen når omgivelsestemperaturen er mellom 0 og 35 C.



Det er bedre for batteriet å lades med jevne mellomrom i stedet for å vente til det er helt tomt.

Batteriindikator lys

Det er en LED-indikator på batteripakken for å sjekke batteriets ladestatus. Batteriladestatusen kan leses ved å trykke kort på on/off-knappen [A]. Mens batteriet lades, viser indikatoren ladeforløpet:

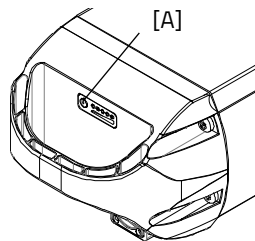

Batteriet er fulladet. Når batteriet brukes, vil antallet grønne lys reduseres.



Når to grønne lys lyser, er batteriet 50% ladet.



Hvis bare det røde LED-lyset lyser, er batteriet nesten tomt, og batteriet bør lades eller erstattes med et oppladet batteri.



Når det røde LED-lyset begynner å blinke er batteriet tomt og motoren vil ikke lenger gi assistanse mens du sykler. De justerbare lysene vil fortsatt fungere.



Sett aldri sykkel bort med tomt batteri.

Deep sleep batterimodus

Når batteriet nesten er tomt og ikke har vært brukt på en uke, vil batteriet gå i "deep sleep"-modus. I denne modusen bruker batteriet så lite energi som mulig, noe som forlenger levetiden på batteriet.

Når "deep sleep"-modus er aktivert, kan ikke batteriet brukes. Ved å trykke på av/på-knappen [A] på batteriet, frigjøres batteriet fra "deep sleep"-modus og kan brukes igjen. Det anbefales å lade batteriet før du bruker det.

Lading og vedlikehold av batteripakken

Viktig sikkerhetsadvarsel:

- For å sikre batteriets optimale tilstand og kapasitet anbefaler vi å lade batteriet innendørs ved romtemperatur.
- Sett aldri sykkelen bort med tomt batteri. Vi anbefaler å lade batteriet så snart som mulig når det er tomt. Det beste ladenivået for lagring av batteriet er når ladedisplayet viser tre til fem LED-lys.
- Om vinteren, sjekk batteriladingen annenhver måned, lad det opp hvis færre enn tre LED-lys lyser.
- Oppbevar og bruk helst batteriet mellom 5 og 20 C, unngå høyere og lavere temperaturer.
- Ikke lad batteriet i direkte sollys og sørg for at batteriet ikke lades ved en temperatur lavere enn 5 C.
- Bruk laderen kun i tørre områder innendørs, laderen må ikke bli våt.
- Bruk kun det medfølgende Van Raam-batteriet og laderen.
- Batteribeholderen og laderen må ikke åpnes. Ta kontakt med din forhandler hvis det oppstår problemer.
- Et Van Raam-batteri skal ikke repareres på grunn av sikkerhet og feil funksjon av det elektriske systemet.
- Ikke slipp batteriet, da dette kan forårsake intern og ekstern skade.
- Hvis sykkelen ikke fungerer må batterier kobles fra sykkelen.



Husk at sykkelen gir mindre assistanse ved lavere temperaturer (0°C og under) og at batteriet tømmes raskere. Det tar også lengre tid å lade ved lavere temperaturer.



Hvert batteri tappes over tid. Denne prosessen kalles 'selvutlading'. Et batteri som er tomt og ikke oppladet, kan gjennomgå en dyp utlading og bli defekt som et resultat. Garantien bortfaller ved dyp utlading.



Husk at hvert batteri slites ut over tid. Slitasjeprosessen til batteriet er uunngåelig og avhenger av flere faktorer som f.eks bruk, antall ganger det er utladet og oppladet og omgivelsestemperaturen. Selv om batteriet ikke brukes, vil kapasiteten reduseres. Et utslitt batteri kan brukes, men husk at rekkevidden vil bli redusert.

Mulige feil

- Systemet kan ikke skrus på:
 1. Sjekk at batteriet er riktig festet.
 2. Sjekk batteriets status. Hvis det er tomt, lad opp batteriet.
 3. Hvis dette ikke gir en løsning, vennligst kontakt din forhandler.
- Hvis et rødt LED-lys blinker på laderen, koble laderen fra strømuttaket og slutt å bruke laderen og batteriet. I slike tilfeller, kontakt din forhandler.

Tabell over feilmeldinger i informasjonsskjermen:

Feilsymbol/kode	Beskrivelse	Konsekvens/ handling
Alle assistansemoduser blinker	Temperaturregulatoren er for høy	Systemet gir assistanse, motorkraften reduseres
Termometer (symbol) + alle assistansemoduser blinker	Temperaturregulatoren er for høy	Systemet gir ingen assistanse, la kontrolleren avkjøles
Batteri med kryss (symbol) + alle assistansemoduser blinker	Ingen kommunikasjon med batteriet	Systemet gir assistanse Kontakt din forhandler
Lyn (symbol) + assistanseinnstillingene er slått av	Spenningen er for høy	Systemet gir ingen assistanse, spenningen faller automatisk når sykkelhastigheten er lavere enn maksimal assistansehastighet
Utropstegn (symbol)	Spenningen er for lav	Systemet gir ingen assistanse, sjekk forbindelsen mellom kontrolleren og batteriet. Sjekk hvor fullt batteriet er.
	Kontroller kommunikasjonsfeil	Systemet gir ingen assistanse. Kontakt forhandler.
Aktiv assistansemodus blinker	Elektrisk strøm for høy	Systemet gir ingen assistanse. Kontakt forhandler.
Aktiv assistansemodus blinker	Motorsensor feil	Systemet gir assistanse. Kontakt forhandler.
All assistansemodus er skrudd av.	Batteriet er nesten tomt.	Lad batteriet.

Lading og vedlikehold av batteripakken

Viktig sikkerhetsadvarsel:

Sikkerhetsforholdsregler for lader

- Lad kun Van Raam Li-Ion batterier med den medfølgende laderen. Koble kun laderen til et egnet strømuttak (220-240 Volt AC 50-60 Hz). Hvis laderen ikke brukes, trekk den ut av stikkontakten og ta støpselet ut av batteriet.
- Laderen skal kun brukes av personer som har lest informasjonen i denne bruksanvisningen og er kjent med riktig bruk av laderen. Hold laderen utilgjengelig for barn; ikke la dem leke med den.
- Laderen er designet for bruk i et støvfritt, tørt og ventilert miljø. Ikke utsett laderen for vann, varmekilder og direkte sollys. Hold laderen ren og tørr.
- Ikke lad batterier som er varme. Batteriet skal ikke være varmere enn romtemperatur ved lading. Stopp ladingen hvis batteriet blir unormalt varmt (>40 °C). **Merk!** Laderen kan bli varm under lading > 50 °C. Forsiktig kjenn etter om det er trygt å berøre laderen. Denne temperaturen kan forårsake følsomhet eller ubehag hvis den kommer i kontakt med huden.
- Ikke bruk laderen hvis den er synlig skadet eller modifisert. Ikke reparer laderen! Vennligst kontakt Van Raam. Åpne aldri laderen selv!
- Overvåk laderen og batteriet mens du lader. Når batteriet er fullt, fjern støpselet fra stikkontakten og støpselet ut av batteriet.

Silent Electrical System alternativer

For hver sykkelmodell er det ulike alternativer for det elektriske systemet.

Eksternt ladepunkt

(Standard for Easy Rider, valgfritt for Easy Rider Compact og Easy Rider Small)

Easy Rider er utstyrt med et eksternt ladepunkt i ryggen. Dette gjør at batteriet kan lades via et lett tilgjengelig ladepunkt uten å måtte ta batteriet av sykkelen.

Det eksterne ladepunktet er valgfritt for Easy Rider Compact og Easy Rider Small.

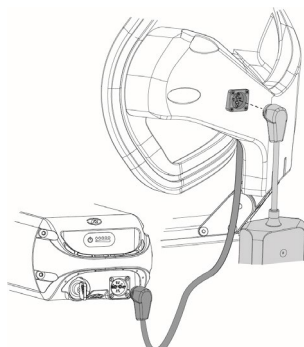

Hvis batteriet ikke lades, sjekk om strømpluggen til det eksterne ladepunktet er riktig koblet til batteriet.

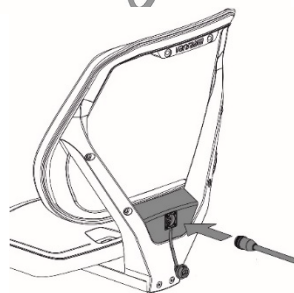

Reservebatteri (tillegg)

(Easy Rider, Easy Rider Small)

Sykkelen kan utstyres med et ekstra batteri. Når det første tilkoblede batteriet er tomt, bytt til det andre batteriet.

En av batteriholderne er koblet til systemet, denne kan du kjenne igjen på grunn av kablene.

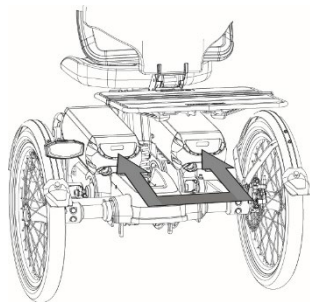

Byttbar batteripakke (tillegg)

(Easy Rider, Easy Rider Small)

Hvis du har to batterier, kan sykkelen utstyres med alternativ batteripakke. Så snart det tilkoblede batteriet er tomt, kan du bytte batterier med en bryter. Denne er plassert under seter, bagasjebrettet eller batteriet.

Begge batteriholderne er koblet til systemet. Om ønskelig kan du la det andre batteriet lades mens du bruker det andre.

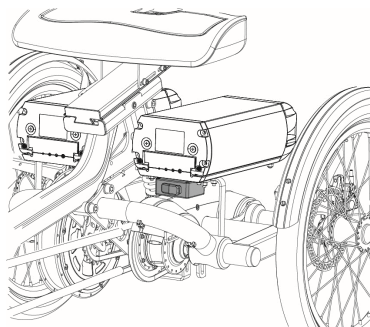

Tommelgass

Sykkelen kan utstyres med tommelgass. Tommelgasspaken er montert ved siden av styret og kan betjenes med tommelen. Når gassen betjenes, vil sykkelen begynne å sykle opp til en maksimal hastighet på 6 km/t uten behov for å trække med.

Bryteren på tommelgasspaken kan brukes til å bytte mellom kjøring fremover og bakover. Når bryteren er satt til '0', vil sykkelen begynne å sykle fremover så snart tommelgasshåndtaket betjenes, og når bryteren er satt til '1', vil sykkelen sykle bakover med en maksimal hastighet på 3 km/t.

Van Raam e-bike app

Van Raam sykkelappen er gratis og du kan bruke den mens du sykler på din elektriske Van Raam-sykkel..

Hva kan du gjøre med Van Raam e-bike appen?

- Appen kan brukes som en luksus sykkelcomputer.
- Endre sykkelinnstillinger.
- Send SOS-meldinger med GPS-posisjon til et nummer du velger.
- Se sykkelruter.
- Se informasjon om sykkel.
-

Hvordan fungerer Van Raam e-bike appen?

Med Van Raam e-bike appen, kan du koble til skjermen via Bluetooth-tilkobling. Så snart skjermen er klar til å koble til smarttelefonen, vil av/på-knappen et lite øyeblikk være blått.

Denne appen kan brukes som en luksussykkelcomputer for Van Raam-sykler med pedalassistanse og inneholder også mange andre ekstra funksjoner. Dashboardet på appen viser gjeldende hastighet, total distanse, turteller, batterikapasitet og strømforbruk under sykkelturen. For mer sykkeldata er det en detaljskjerm med inkludert gjennomsnittshastighet, maksimal hastighet, total distanse, batterispennning, pedalkraft og pedalfrekvens.

Van Raam e-bike appen kan lastes ned gratis fra **Google Play Store** eller **Apple App Store**.

For mer informasjon om Van Raam e-bike appen, kan du besøke Van Raam sin nettside: www.vanraam.com.

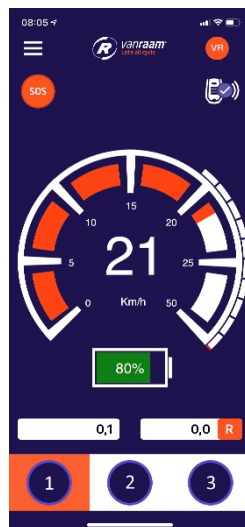

Alternativer

Ta av setet for transportering

(Easy Rider, Easy Rider Compact)

Med Easy Rider er det mulig å ta av setet. Dette er en standardfunksjon som finnes på alle Easy Rider 3. Ved å ta av setet kan det være enklere å transportere sykkelen. **Forsiktig!** Det er viktig å alltid sjekke den maksimale lastevekten til sykkelens bagasjebrett og ikke overstige denne grensen. Spesifikasjoner for Easy Rider finner du i kapittelet **'Tekniske spesifikasjoner'**.

Ta av (og transportere) Easy Rider setet

Som en forberedelse, setter du sykkelen på linje med sykkelholderen mens den er installert på kjøretøyet. Dette for å gi en jevn overgang. Følg deretter trinnene:

1. Aktiver parkeringsbremsen, fjern eventuelle gjenstander fra kurven og fjern eventuelle andre løse gjenstander som kan falle av sykkelen.
2. Hvis du har en Easy Rider med pedalassistanse, fjern først ladekabelen. Dette er kabelen som fører fra batteriet til det eksterne ladepunktet i setet.
3. For å ta av setet må du fjerne skruen under setet med en unbrakonøkkel (størrelse 4).

Vennligst merk! Oppbevar denne skruen på et sikkert sted, da du trenger skruen når du setter setet tilbake på sykkelen.

4. Åpne hurtigutløserpinnen på siden av setet og trekk hele seteenheten bakover for å fjerne setet fra sykkelen.
5. Du kan nå legge setet og batteriet i kjøretøyet, og du kan plassere sykkelen på sykkelvognen.

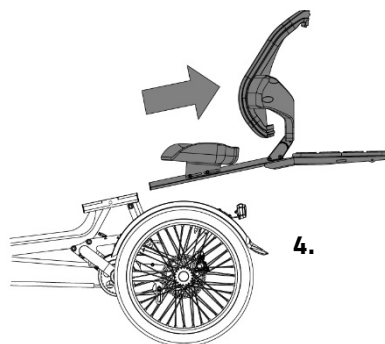
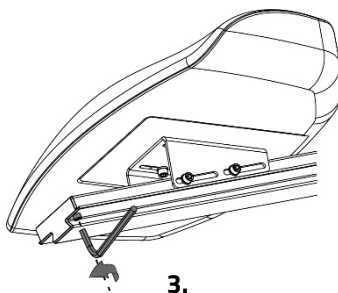



Det er ikke mulig å kjøpe en sykkelvogn direkte fra Van Raam. Det er flere produsenter som har spesialisert seg på å lage spesialtilpassede sykkelvogner, takholdere eller oppbevaringsløsninger for sykkelene dine. Vennligst se nettsiden til Van Raam for mer informasjon.

Ta av (og transporter) Easy Rider Compact setet

For Easy Rider Compact, gjør følgende:

1. Sett på parkeringsbremsen, fjern om nødvendig bag fra bærerammen og eventuelt andre deler som kan falle av sykkelene.
2. Dersom ryggstøtten har et eksternt ladepunkt, fjern først ladekabelen fra batteriet.
3. For å ta setet av sykkelene, skru først endefestet [A] fra seteskyveren. Gjør dette ved å skru av de to skruene [B] med en skrutrekk.
4. Du kan nå ta av setet [C] fra sykkelene.

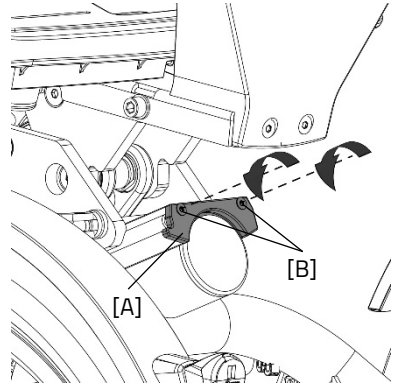

Forsiktig! Etter setet er montert på sykkelene igjen, sørg alltid for at endefestet [A] er montert på nytt. Denne delen sikrer at setet ikke er montert for langt bak, noe som vil skape store sikkerhetsrisikoer.

Har du ekstra alternativer på sykkelene dine? Noen av disse alternativene er forklart nedenfor. Ytterligere alternativer er tilgjengelige gjennom en VanRaam forhandler.

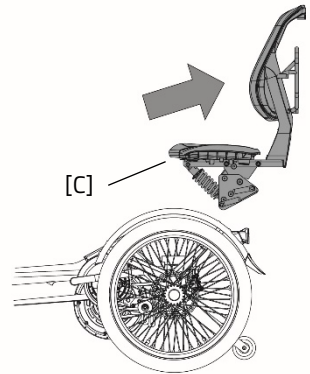

Har du ekstra alternativer på sykkelen din? Noen av disse alternativene er forklart nedenfor. Ytterligere alternativer er tilgjengelige gjennom en VanRaam forhandler.

Easy Rider delbar ramme

Følg disse trinnene for å dele rammen:

1. Skru av pedalassistenten.
2. Åpne borrelåsstroppene [A] på kablene.
3. Koble fra kontakten [B] på lysene.
4. Fjern håndtaket [C] fra styret. Trykk på fjærkulene for å trekke styret utover. Sett dette håndtaket på bagasjebrettet og fest det på plass med bindingene.
5. Drei stjerneknappen [D] til den ikke dreier seg lenger.

Vennligst merk! Ikke trykk stjerneknappen ned enda.

6. Støtt fronten av sykkelen ved å holde i styrerøret [E], og trekk fronten litt oppover.
7. Trykk på stjerneknappen [D] med den andre hånden for å koble fra tilkoblingen.

Vennligst merk! Ikke trykk på stjerneknotten uten å støtte forsiden av sykkelen.

8. Du kan sakte senke fronten [E] på sykkelen. **Tips:** ikke sett på parkeringsbremsen, da den lett kan rulle fremover **Tips:** Legg ned fronten av sykkelen på et mykt underlag for å unngå skade.

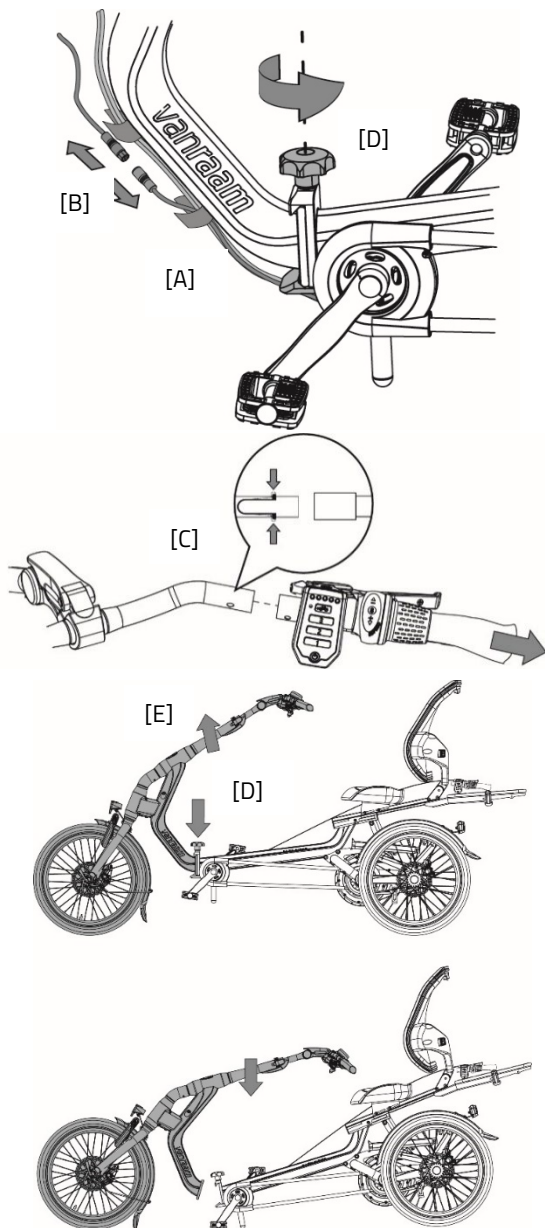

Følg disse trinnene for å sette de to delene av sykkelen sammen igjen:

Tips: ikke sett på parkeringsbremsen, da blir det enklere.

1. Sørg for at stjerneknotten [D] er helt løs.
2. Klem fronten av sykkelen inn i rammeforbindelsen [F].
3. Løfte fronten [E] av sykkelen for å koble til sykkelen (presseeffekt).
4. Stram koblingen ved å vri på stjenedkappen. Løft litt foran på sykkelen for å sikre at tilkoblingen er i flukt. **Vennligst merk! Sørg for at koblingen er i flukt og at knotten er helt strammet før du bruker sykkelen.**
5. Du kan nå sette håndtaket tilbake på styret.
6. Koble til kontakten til lysene. Pass på at de to hvite linjene [G] er på linje med hverandre.
7. Til slutt kan du feste kablene på plass ved hjelp av borrelåsstroppene [A].

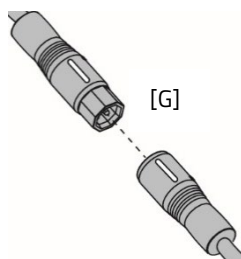
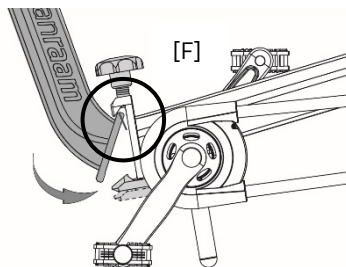

Krankforkorter

(Easy Rider, Easy Rider Compact, Easy Rider Small)

Krankforkorteren er montert på kranken (som vist). Pedalen kan deretter monteres i krankforkorteren i to posisjoner.

Med skruen [A] skal krankforkorteren være på linje med kranken.

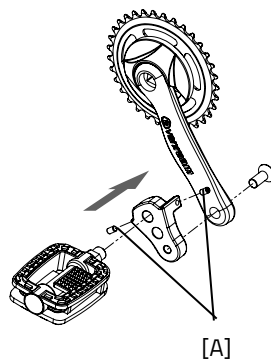

Krykke Easy Rider

Du kan ta med deg to krykker i krykkehoderen. Plasser krykken i holderen nederst [A] og trykk deretter krykken inn i klipsene [B]. Fest krykken(e) ved hekte kulen [C] på enden av strikken i klemmen.

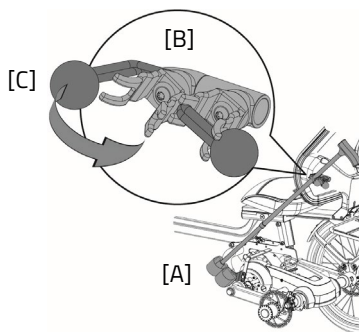

Krykkehoder Easy Rider Compact

Du kan sette to krykker i krykkehoderen. Plasser krykken i holderen nederst [A] og deretter trykk krykken inn i klipsene [B]. Fest krykken(e) ved å hekte kulen [C] på enden av strikken inn i klemmen.

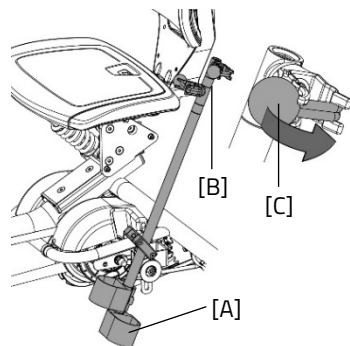

Krykkehoder Easy Rider Small

Du kan sette to krykker i krykkehoderen. Plasser krykken i holderen nederst [A] og deretter trykk krykken inn i klipsene [B].

Fest alltid krykken(e) med borrelås.

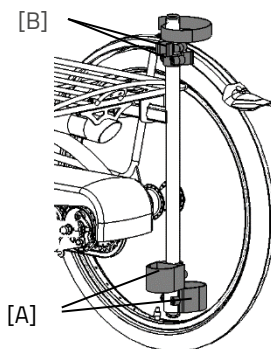

Fotfiksering

(Easy Rider, Easy Rider Compact, Easy Rider Small)

Med fotfiksering kan du feste foten ved å skyve de to stropphakkene [A] inn i hurtigtgløserne [B].

Hurtigtgløseren kan låses opp ved å trekke tappen helt tilbake. Den hakkede stroppen kan deretter trekkes ut.

De hakkede stroppene kan kuttes til. Stroppen må ha en overlengde på minst 5 cm.

Plasseringen av fotfikseringen på pedalen er justerbar i lengden. Dette gjør at du kan trække med hælen for å bruke optimal kraft.

1. Løsne de fire mutterne noen omdreininger med en pipenøkkel.
2. Flytt platen, inkludert fotstøtten, forover eller bakover til ønsket posisjon. Stram til mutterne igjen.

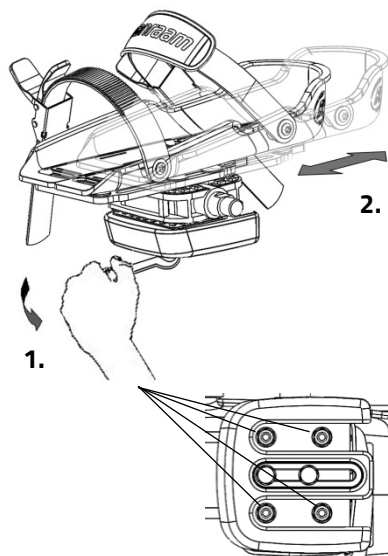
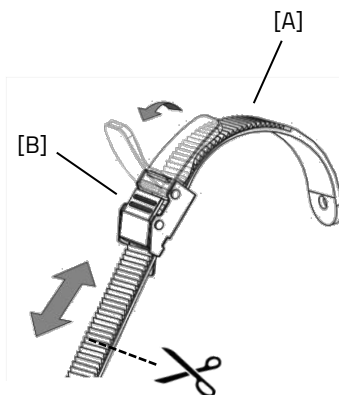

Fotfikseringen går tilbake til nøytral posisjon når den ikke er i bruk. Nøytralposisjonen kan bestemmes ved å skyve balanseblokken.

1. Løsne de to mutterne noen omdreininger med en pipenøkkel.
2. Skyv balanseblokken til ønsket posisjon. Stram deretter mutterne igjen.

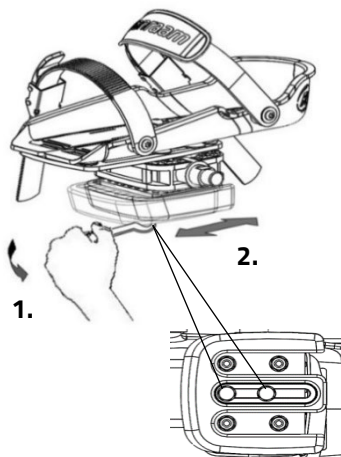

Fotstøtten er også justerbar i bredden. Kun den ytre fotstøtten kan flyttes.

1. Løsne de to boltene noen omdreininger med en unbrakonøkkel.
2. Flytt fotstøtتهalvdelen til ønsket posisjon. Stram deretter mutterne igjen.

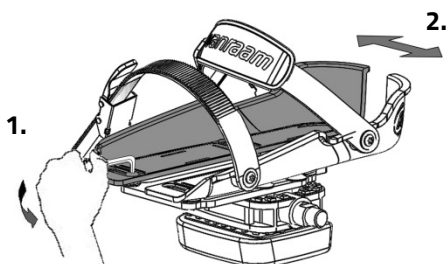

Med pedalforlengelsen kan fotstøtتهalvdelene skyves lengre fra hverandre.

Tips: Når du justerer fotstøtten, før de bakre delene sammen i en V-form. Dette vil gi deg en bedre passform, da en fot er smalere bak enn foran.



Den lille fotstøtten (Fix20) passer for skostørrelse 22 til 36. Bredden på rekkevidden på denne fotstøtten er min. 6,5 cm til maks. 9 cm. Den store fotstøtten (Fix25) passer fra skostørrelse 37 til 48. Bredden på rekkevidden til denne fotstøtten er min. 8,5 cm til maks. 13 cm.

Leggfiksering

(Easy Rider, Easy Rider Compact Easy Rider Small)

Med alternativet for leggfiksering, kan du feste leggene. For å justere leggstroppen:

1. Løsne boltene [A] noen omdreiningar med en skiftesnøkkel. Juster høýden på leggfikseringen slik at den matcher syklistens legger. Stram deretter boltene.
2. Løsne de to mutterne [B] noen omdreiningar. Vinkelen på leggskålen kan nå justeres. Drei leggskålen til riktig posisjon og stram deretter mutterne igjen.
3. Bruk borrelåsen for å feste leggene.

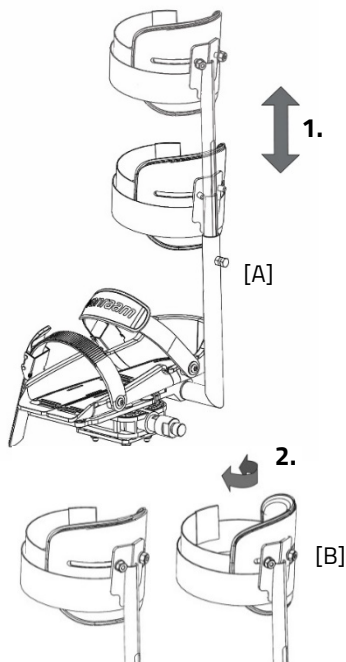

Rullatorfeste

(Easy Rider, Easy Rider Small)

Rullatorfesteadapteren kan justeres i høýden. For å justere, må boltene [A] løsnes noen omdreiningar med en unbrakonøkkel. Nå kan adapteren justeres til ønsket høýde. Tram deretter boltene [A] igjen.

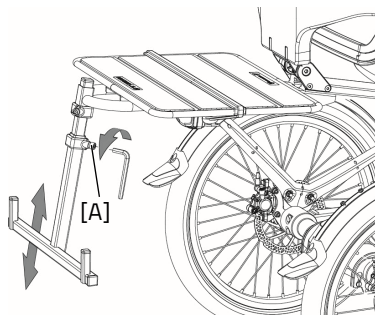

Bildet er annerledes enn Easy Rider Small.



Vær oppmerksom på maksimal bagasjevekt. De 20 kiloene inkluderer en rullator. Ikke overskrid denne vekten og vær oppmerksom på at dette alternativet påvirker tippetrafikken.

Armstøtter

(Easy Rider, Easy Rider Compact)

Armstøttene er individuelt sammenleggbare og kan justeres til forskjellige høyder for Easy Rider.



Armstøttene må ikke belastes med mer enn 20 kg.

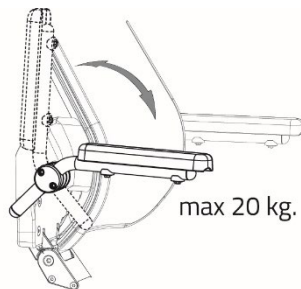

For å justere armstøttene til riktig høyde (kun Easy Rider):

1. Skru ut de to sekskantboltene [A] noen omdreininger med en unbrakonøkkel.
2. Armstøttene kan nå justeres til ønsket høyde. Stram deretter boltene igjen.

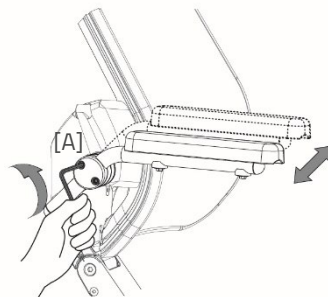

Fastkrank

(Easy Rider, Easy Rider Small)

Fastkranken kan stilles i forskjellige posisjoner. For å gjøre dette må sekskantbolten [A] først løsnes noen omdreininger med en unbrakonøkkel. Fastkranken kan deretter justeres til ønsket høyde. Stram deretter boltene.



Bildet er annerledes enn Easy Rider Small.

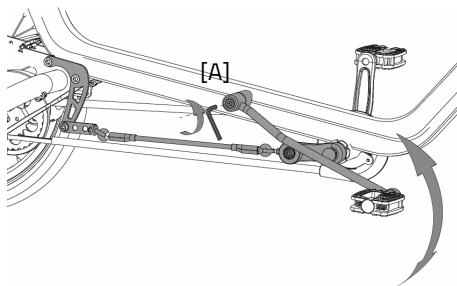

4-punktsbelte

(Easy Rider, Easy Rider Small)

For å åpne beltet må spenneknappen [A] trykkes ned. Deretter kan spennen trekkes fra hverandre. 4-punktsbeltet er justerbart i lengden. Dette kan gjøres ved å løsne belteklipsene [C] på baksiden av ryggstøtten. Nå kan ønsket lengde på beltet stilles inn med spennen [B]. Lukk deretter belteklemmene [C] igjen. Med klemmespennen [D] kan du stramme eller løsne beltet.

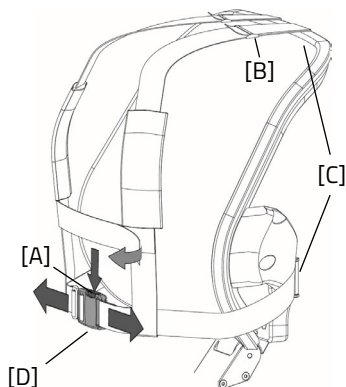

Retningsindikator

(Easy Rider, Easy Rider Small)

For å betjene retningsindikatoren, skyv bryteren [A] til venstre eller høyre. Hvis du vil slå av retningsindikatoren, setter du bryteren i midtstilling.

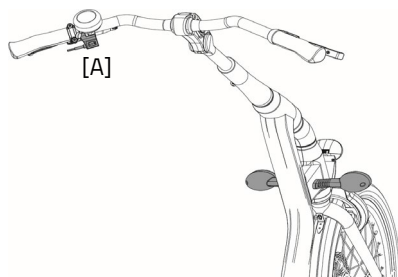

Retningsindikatoren fungerer med batterier. For å bytte batterier, løsne skruen på dekselet og fjern det oransje dekselet [B]. Deretter fjerner du kretskortet [C] fra holderen. Du kan nå bytte ut batteriet [D]. Dette er et 3-volts litiumbatteri, type CR123A.

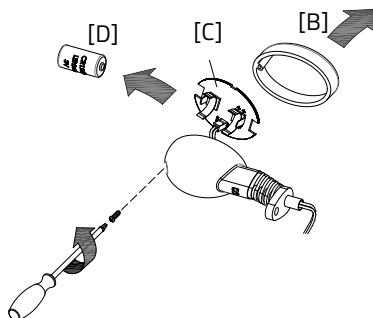

Batterier forurensar miljøet. Følg lokale forskrifter ved avfall.



Bildet er annerledes enn Easy Rider Small.

Girspak

(Easy Rider, Easy Rider Compact, Easy Rider Small)

Posisjonen til girspaken kan bestemmes basert på brukerens preferanser. For å justere spaken, må bolten [A] løsnes noen omdreininger med en unbrakonøkkel. Nå kan spaken justeres til ønsket posisjon. Stram deretter bolten slik at spaken klemmer seg tilstrekkelig rundt giret.

Vennligst merk! Ikke stram bolten mer enn nødvendig.

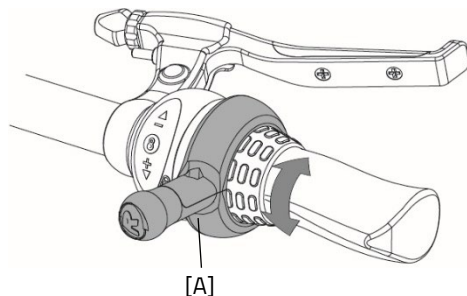

Sykkeltilhengeradapter Easy Rider

Sykkeltilhengeradapterbraketten [A] er montert på svingarmen bak på sykkelen. På denne braketten kan adapteren til sykkelhengeren din [B] monteres. Bredden på braketten er lik bredden på en navadapter på en vanlig 2-hjulssykkel.



Adapteren [B] er ikke inkludert i dette alternativet. Adapteren kan avvike fra den på bildet.

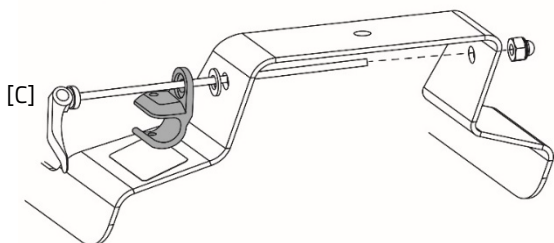
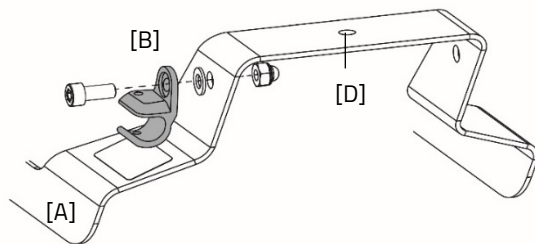

Adapteren til sykkeltilhengeren din [B] kan festes til braketten ved hjelp av delene om følger med braketten. I tilfelle du har en hurtigutløsermekanisme [C], kan denne også brukes med braketten. Hvis sykkeltilhengeren din har kuleledd, kan den monteres på punkt [D].



Sørg for at du leser bruksanvisningen til sykkeltilhengeren din grundig, og at de er i samsvar med produsentens instruksjoner før bruk.



Maks. total lastekapasitet på 45 kg.

Sikkerhetsflagg

(Easy Rider, Easy Rider Compact)

Følg disse trinnene for å fjerne sikkerhetsflagget:

1. Løsne mutteren [A] et par omdreininger med en pipenøkkel.
2. Løsne unbrakbolten [B] på ryggstøtten.
1. Sikkerhetsflagget kan nå tas av.
2. Stram til slutt mutteren [A] igjen.

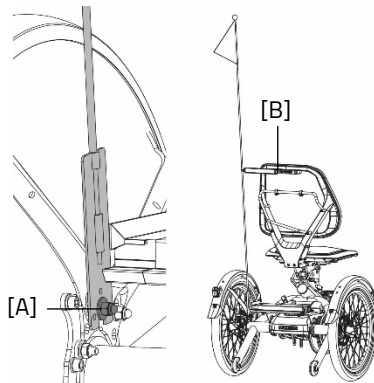

Tekniske spesifikasjoner

	Easy Rider Medium	Easy Rider Large	Easy Rider Compact	Easy Rider Small
Innvendig benlengde (cm)	65-88	85-108	63-81	47-73
Lengde (cm)¹	225	242	174	175
Bredde (cm)	78	78	73	75
Høyde (cm)	116	116	109	102
Innstigningshøyde (cm)	35	35	32	ca. 34
Fronthjul	20"	20"	16"	16"
Bakhjul	20"	20"	20"	16"
Vekt (kg) Konfigurasjon uten el.	49 (med sete)	51 (med sete)	39 (med sete)	36
Maks. brukervekt (kg)²	140	140	100	80
Maks. vekt bagasjebrett (kg)	20	20	10	20
Brems, foran	Mekaniske skivebremsers med parkeringsbremsfunksjon	Mekaniske skivebremsers med parkeringsbremsfunksjon	Mekanisk felgbrems med parkeringsbremsfunksjon	Mekanisk felgbrems med parkeringsbremsfunksjon
Brems, bak	Hydrauliske skivebremsers eller bakpedalbrems	Hydrauliske skivebremsers eller bakpedalbrems	Hydrauliske skivebremsers	Hydrauliske skivebremsers eller bakpedalbrems
Fjæring (lbs/inch)³	550 / 750* / 1000	550 / 750* / 1000	200 / 350* / 550	750

¹Lengde (cm) på standardversjonen. På grunn av ulike justeringer på sykkelen, kan lengden variere.

² Dette gjelder standardramme. Rammen til Easy Rider kan forsterkes og lages etter mål. Dette kan ikke gjøres med Easy Rider Small eller Easy Rider Compact.

³Fjæringen med * er montert som standard. Mer informasjon om å finne riktig fjæring for Easy Rider/Easy Rider Compact og bytte av fjæringen finner du i kapittelet **'Reparasjon og vedlikehold som utføres av forhandler'**.

Rengjøring og vedlikehold som utføres av eier

Nedenfor finner du instruksjoner for vedlikehold og justeringer som du kan gjøre selv med jevne mellomrom, som vil holde sykkelen din i topp stand.

Rengjøring og desinfeksjon

Rammen på trehjulsykkelen kan rengjøres med en fuktig klut. For områder som er mer skitne kan du bruke et mildt rengjøringsmiddel.

Hjulene kan rengjøres med en fuktig børste med plasthår (ikke en stålbørste!).



Ikke bruk høytrykkspyler eller damprensere!

Riktig smøremiddel

Kjedet bør rengjøres og vedlikeholdes med jevne mellomrom (ca. hver tredje måned). Bruk kun spesialkjedefett eller Teflon-spray. Dette er den eneste måten å sikre at kjedet går jevnt, holder seg vanntett og ikke ruster.

1. Tørk av kjedet med en klut.
2. Behandle kjedet med fett eller spray.
3. Fjern overflødig smøremiddel med en fille.

Andre deler skal **ikke** behandles med smøremiddel.

Inspeksjon av trehjulsykkelen

Det anbefales at trehjulsykkelen har en årlig inspeksjon utført av forhandleren for å kreve garanti. Vennligst bruk skjemaet "Serviceskjema, vedlikehold, modifikasjoner og garantikrav" bakerst i denne bruksanvisningen. Etter 200 km eller etter en periode på to måneder bør trehjulsykkelen inspiseres.

Ved tekniske problemer eller feil skal trehjulsykkelen tas med til forhandleren for reparasjon **umiddelbart**.

Utskifting av sikkerhetsrelaterte komponenter (spesielt ramme, bremses, belysning, styre, forgaffel og motor) må utføres av din forhandler.

Hvis du ønsker å bytte ut komponenter selv, er du ansvarlig for skade eller personskaade som følge av feilmonterte komponenter.

Bruk kun **originale** Van Raam reservedeler, disse kan du kjøpe hos din forhandler. På forespørsel vil forhandleren gi nødvendig informasjon for reparasjon og vedlikehold.

Reparasjon og vedlikehold som utføres av forhandler

Under service, sjekk bremses, felges, lys, kjedestramming og eiker. Sjekk også mønsterdybden på dekkene. Denne må være minst én millimeter. Slitte dekk eller eventuelle defekte deler må skiftes. Kontroller parkeringsbremsfunksjonen. Med parkeringsbremsen på står sykkelens stille.

Sjekk felgene

På grunn av samspillet mellom både bremsen og felgene er ikke bare bremsebelegget, men også felgenes tilstand viktig. Av denne grunn bør felgene sjekkes med jevne mellomrom, for eksempel når man fyller luft i dekkene. Tilstedeværelsen av små sprekker eller deformasjon av felgen med økt lufttrykk i dekket, indikerer større slitasje. I så fall må felgen skiftes, ellers kan dette føre til redusert bremseeffekt eller til og med brudd i felgen med alle de farlige konsekvensene det medfører.

Reparasjoner, vedlikehold og modifikasjoner bør kun utføres med originale Van Raam-deler.

Strammemomenter

Del	Moment
Handlebar stem bolt Easy Rider Small	21-23 Nm
Handlebar bolts Easy Rider Small	12- 14 Nm
Silent smart display mount bolt	1 Nm
Silent smart button unit bolt	0,4 Nm
Headset bearing handlebar	Free of slack
Headset bearing front fork	Free of slack
Swingarm mounting bolts	70 Nm
Motor nuts	50 N
Bottom brakcet bolts	30 Nm
Crank bolts	37 Nm
Calliper bolts	10 Nm
Wheel bolts	30 Nm
Wheel nuts	37 Nm
Bolt quick-release lever seat adjustment	10 Nm
Chest bolt backrest	25 Nm

Innstilling av justerbar styrestamme

(Easy Rider, Easy Rider Compact)

Hvis håndtaket på styrestammen ikke lukkes ordentlig og styret ikke er tilstrekkelig fastklemt av stammen, må justeringsbolten justeres på nytt.

Følg instruksjoner for å justere styrestammen riktig:

1. Åpne styrestangbraketten [A].
2. Nå kan justeringsskruen stilles inn.
3. For å øke klemkraften: stram justeringsbolten med klokken.
4. For å redusere klemkraften: løsne justeringsbolten mot klokken.
5. Lukk nå styrestangbraketten [A].

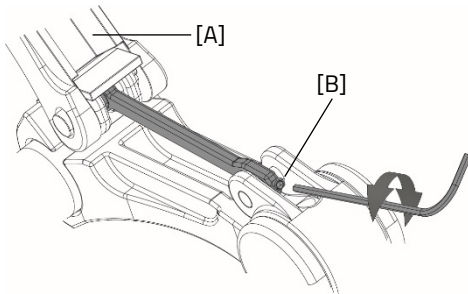



Stangen lukkes med en motstand på 120-150 N. Ellers kan styret løsne under kjøring, noe som kan føre til alvorlige skader.

Riktig spenning av kjedet

Kjedet skal ikke være for stramt. Det må kunne bevege seg. Kjedet skal kunne flyttes opp og ned med omtrent en halv centimeter uten anstrengelse.

Justering av kjedespenning

(Easy Rider, Easy Rider Compact)

For riktig stramming av kjedet, er det viktig at korrekt rekkefølge følges. Følg instruksjonene nedenfor for å justere navet og spennhjulet slik at kjedene har riktig spenning:

1. Løsne mutterne [A] på begge sider av navet.
2. Stram nå mutterne [B] for å øke spenningen på kjedet [C]. Justering av spenningen vil påvirke det andre kjedet [D].
3. Når kjedet har riktig spenning, stram mutterne [A].
4. Juster spenningen til neste kjede [D]. Løsne bolten [E] noen omdreininger med en unbrakonøkkel. På den andre siden må du hindre at mutteren dreier samtidig med en skiftenøkkel.
5. Beveg spennhjulet slik at kjedet har riktig spenning som beskrevet nedenfor.
6. Stram deretter bolter og muttere.
7. For å justere spenningen til motorkjeden [F], repeter trinn 2 til 4 for denne kjeden.

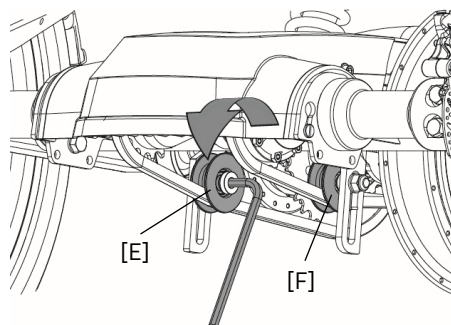
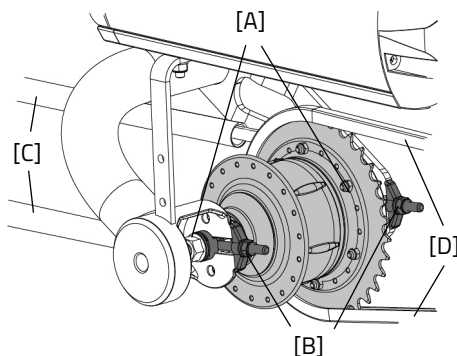

Justere kjedespenningen Easy Rider Small

For å stille inn kjedene til riktig spenning, må følgende handlinger utføres:

1. Løsne mutteren [A] noen omdreininger.
Hindre at mutteren følger rundt på andre siden ved å bruke en skiftenøkkel.
2. Skyv strammeren oppover for å øke spenningen på kjedet.
3. Når kjedet har riktig stramming, stram mutteren [A] igjen.
4. Løsne mutterne [B] på begge sider av navet noen omdreininger.
5. Løsne deretter strammemutteren [C] noen omdreininger.
6. Stram nå mutterne [D] for å øke kjedespenningen. Når kjedet har riktig stramming, kan mutterne [B] strammes.
7. Trekk nå strammeren ned for å øke spenningen på kjedet og trekk deretter mutteren [C].

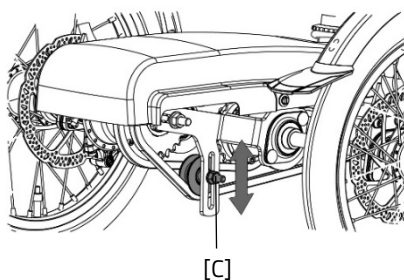
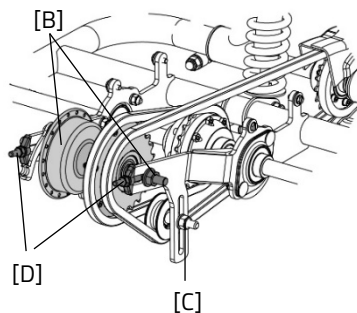
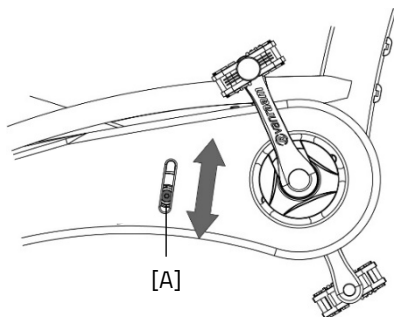

Bytte støtdemperen Easy Rider

Easy Rider har en fjæringsramme (valgfritt valg av fjæring som passer til kroppsvekten). For å erstatte fjæringen anbefales det å henge sykkel i en talje. Sørg for at svingarmen kan henge fritt fra bakgaffelen.

Bytte ut fjæringen

1. Løsne sekskantbolten [A]. Hold en skiftenøkkel på mutteren, ellers vil mutteren rotere.
2. Støtt svingarmen og løsne bolten [A].
Vennligst merk! Svingarmen vil falle ned hvis den ikke støttes. Senk nå svingarmen sakte.
3. Nå kan sekskantbolten [B] på svingarmen løsnes.
4. Fjæringen kan nå skiftes ut.
5. **Vennligst merk!** Fjæringen skal monteres uten slakk. For å gjøre dette, dreier spenningen [C] i retningen som vist på bildet. Dette kan gjøres ved å vri fjæringen for hånd, spenningen vil da rotere.
6. Stram boltene igjen [A, B].

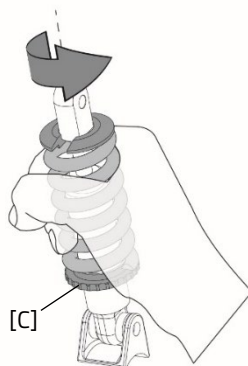
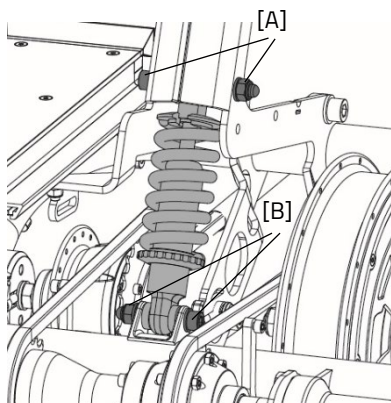

For best håndteringsegenskap anbefales det å velge en fjæring som passer til brukerens vekt.

Fjæringstype:	Brukervekt:
550 lbs	< 80 kg
750 lbs	80 – 110 kg
1000 lbs	> 110 kg

Setefjær Easy Rider Compact

Easy Rider Compact har et sete med en springfjær (valgfritt valg av fjæring avhengig av kroppsvekt). Denne fjæren kan forspennes for å gjøre fjæringen litt stivere.

Følg disse trinnene for å øke spenningen på fjæringen:

1. Ta tak i både spenningen og fjæringen med hendene.
2. Vri spenningen og fjæringen med klokken. (Rotasjonsretning som illustrert på bildet).

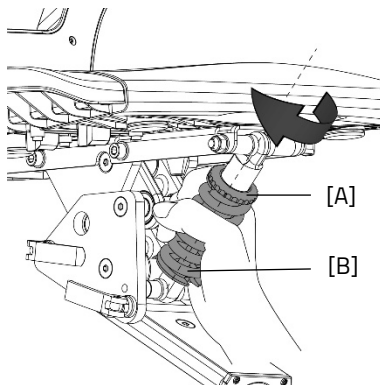

For best håndteringsegenskap anbefaler vi å velge en fjæring tilpasset brukerens vekt.

Fjæringstype:	Brukervekt:
200 lbs	< 60 kg
350 lbs	60 - 80 kg
550 lbs (std.)	80 - 100 kg

Avfallshåndtering

Hvis du skal kaste trehjulsykkelen din, kontakt din forhandler. Du kan også kontakte ditt lokale renovasjonsselskap. De vil kaste trehjulsykkelen i henhold til forskriftene i din by.

Resirkulering av batteriet

Hvis batteriet er defekt eller hvis du ikke bruker det lenger, må det resirkuleres. Vennligst kontakt din forhandler. De er ansvarlige for å overholde gjenvinningsplikten. Spør dem om vilkårene eller se reglene for gjenvinning i ditt bosted/land.

Overlevering/salg til ny eier

Når du overleverer trehjulsykkelen din til en ny eier er det viktig at du også overleverer all nødvendig teknisk dokumentasjon og reservenøkler, slik at den nye eieren kan bruke trehjulsykkelen trygt.

Bruker du Van Raam E-Bike App og har koblet sykkel og batteriet til appen? Pass på at du kobler fra sykkel og batteriet ved overføring/salg. **Vennligst merk!** Sykkelrutene dine vil ikke bli slettet, og du kan se dem i Van Raam App-kontoen din. Den neste eieren kan ikke se sykkelrutene dine.

Garanti

Garantien gjelder for alle feil på produktet, som er bevist å være forårsaket av material- eller produksjonsfeil.

Vi gir fem års garanti på rammen og forgaffelen. For alt tilbehør og andre deler (unntatt slitedeler) gir vi to års garanti, som lovregulert. Garantien gjelder kun for normal bruk og vedlikehold av trehjulssykkelen, som beskrevet i denne bruksanvisningen.

Pass på!

Garantien samt produktansvaret for øvrig bortfaller dersom instruksjonene i denne bruksanvisningen ikke følges. Dette er også tilfelle hvis uautorisert vedlikehold utføres eller hvis det gjøres tekniske endringer eller tillegg med uoriginale Van Raam-deler uten tillatelse fra Van Raam. Den originale CE-sertifiseringen vil bli ugyldig hvis endringer gjøres av tredjeparter. Fraværet av sertifiseringen kan føre til problemer med å forsikre sykkelen din, og for eventuelle tap eller påløp.

Rammenummer

Rammenummeret er trykt på klistremerket. Dette klistremerket er plassert på rammen, se bildet nedenfor.

Eksempel klistremerke:



Klistermerkets posisjon: Easy Rider, Easy Rider Compact and Easy Rider Small:

Easy Rider



På rammerøret

Easy Rider



Bak rammerøret

Easy Rider Small



På rammerøret

Vedlikeholdsanbefaling

En Van Raam sykkel er ofte gjenstand for omfattende bruk og må fungere under alle værforhold. Ved riktig vedlikehold av sykkelens livssyklus kan forlenges betraktelig. Dette vedlikeholdet kan utføres av en Van Raam-forhandler. I de fleste tilfeller kan du gjøre den månedlige og årlige kontrollen selv.

Vedlikeholdsoversikt:

Hva	Sykkel for én person	Tandemsykkel	Varighet	Av hvem?
Første service	3 mnd/300 km	3 mnd/200 km	15 min	Forhandler
Andre service	6 mnd/1.000 km	6 mnd/500 km	15-30 min	Forhandler
Tredje service	12 mnd/2.000 km	12 mnd/1.000 km	30-90 min	Forhandler
Månedlig inspeksjon*	Hver måned	Hver måned	15 min	Bruker
Årlig inspeksjon*	Hver 12. måned	Hver 12. måned	60 min	Bruker

* Dette anbefales for å forlenge sykkelens livssyklus. Du kan også få dette gjort av en forhandler.

<p>Månedlig inspeksjon 15 minutter Sjekk blant annet:</p> <ul style="list-style-type: none">• Sjekk og fyll luft i dekkene.• Sjekk kjedestrammingen og smør om nødvendig.• Stram bolter/muttere om nødvendig.• Sjekk alle lys.• Sjekk bremsene.• Sjekk alle roterende deler og smør om nødvendig.• Rengjør sykkelens.	<p>Årlig inspeksjon 60 minutter Sjekk blant annet:</p> <ul style="list-style-type: none">• Sjekk og evt. reparer lakken.• Sjekk hjulene for skader.• Sjekk eikespenningen.• Sjekk styrekuleleddene.• Sjekk alle lysene.• Sjekk seteklemmen.• Sjekk plasseringen av alle elektriske komponenter (kun elektriske sykler).
--	--

Første Service

15-30 minutter

Sjekk blant annet:

- Sjekk og fyll luft i dekkene.
- Sjekk eikerspenningen.
- Sjekk kjedestrammingen og smør på fett.
- Stram eventuelle bolter og muttere om nødvendig.
- Sjekk alle bremsekabler og bremsekalipere.
- Sjekk girene.
- Sjekk og smør alle roterende deler.
- Sjekk alle lysene.
- Rengjør sykkelen.

Andre Service

30-90 minutter

Sjekk blant annet: Alle punkter fra servicesjekk 1, og:

- Inspeksjon av pedalene og bunnbrakett
- Smør og stram låsen
- Smør og stram styrestammen
- Kontroller styrekuleleddene
- Kjør alle tester i forhandlerverktøyet (E-Bike)

Tredje Service

60-120 minutter

Sjekk blant annet: Alle punkter fra servicesjekk 1, 2, og:

- Inspeksjon av lakken
- Inspeksjon av ramme/forgaffel
- Inspeksjon av seteputene
- Kontroller funksjonen og lyden til motoren/girnavet
- Sjekk reflekser for skader
- Sjekk alle elektriske komponenter på deres plassering (E-Bike)
- Kjør alle tester i forhandlerverktøyet (E-Bike)

Serviceplan

Første Service

- Ja/Nei
- Forhandler:
- Servicetekniker:

Dato:

Merknader:

.....

.....

.....

.....

Andre Service

- Ja/Nei
- Forhandler:
- Servicetekniker:

Dato:

Merknader:

.....

.....

.....

.....

Tredje Service

- Ja/Nei
- Forhandler:
- Servicetekniker:

Dato:

Merknader:

.....

.....

.....

.....

Årlig inspeksjon

Dato	Forhandler	Servicetekniker	Merknader

Leverings- og serviceskjema

Gratulerer med kjøpet av din Van Raam trehjuls sykkel. Denne sykkel er produsert med største forsiktighet. For å garantere best mulig kvalitet, produserer Van Raam syklene i henhold til ISO 9001:2015 kvalitetsstandarder. Van Raam er sertifisert av DNV GL Business Assurance BV.

Du vil spesielt ha glede av din Van Raam sykkel når sykkel er justert til dine spesifikasjoner og når instruksjonene i denne bruksanvisningen følges. Vær spesielt oppmerksom på serviceintervallene som er angitt i sykkelens bruksanvisning.

For å kreve garanti og service bør du alltid fylle ut dette skjemaet, i det minste ved levering og service. Dette signerte skjemaet erklærer at sluttbrukeren har en instruksjon om bruk av trehjuls sykkel, at trehjuls sykkel er tilpasset spesifikasjonene til sluttbrukeren og at bruksanvisningen er mottatt.

Fyll ut når trehjuls sykkel er levert

Type Van Raam sykkel:	
Rammenummer:	
Nøkkelnnummer:	
Levert til:	
Av forhandler:	
Sted:	
Dato:	
Signatur bruker av sykkel:	Signatur forhandler:
Når tilgjengelig, stempel fra forhandler:	