

ELEKTRONISK STRØMASSISTENT FOR MANUELLE RULLESTOLER



MOTOTRONIK

CE

Brukerveiledning

NORSK – rev. 2 – 2023-04

Innhold

Noen av bildene i denne håndboken kan vise til en annen modell enn den kjøpte. Alle instruksjoner er imidlertid relevante, uavhengig av modellforskjellene. Full eller delvis gjengivelse av denne håndboken er forbudt uten skriftlig tillatelse fra Rehateam s.r.l.

INTRODUKSJON.....	3
1 INNLEDENDE INFORMASJON.....	4
2 SYMBOLER SOM BRUKES.....	5
3 PRODUKTETIKETT.....	5
4 TILTENKT BRUK OG MILJØ FOR BRUK AV ENHETEN.....	6
5 KRAV TIL BRUKEREN.....	6
6 ENHETENS LEVETID.....	6
7 INSTALLASJON AV ENHET.....	7
8 SIKKERHET: ADVARSLER OG FORHOLDSREGLER.....	7
9 BESKRIVELSE AV DELER.....	11
10 BATTERI OG BATTERILADER.....	12
10.1 Slå av/på og ladenivået til batteriet.....	12
10.2 Sette inn og ta ut batteriet.....	13
10.3. Batterilader og lading.....	14
10.4 Advarsler for batteriet og batteriladeren.....	15
11 KOBLE TIL OG TA UT ENHETEN.....	16
11.1 Koble til tilkoblingsrammen.....	17
11.2 Koble motorenheten til tilkoblingsrammen.....	18
11.3 Ta av motorenheten fra tilkoblingsrammen.....	19
11.4 Ta av tilkoblingsrammen.....	20
11.5 Ta av motorenheten koblet til tilkoblingsrammen.....	20
11.6 Stativ.....	21
12 BRUKERGRENSESNIITT.....	22
12.1 Display.....	22

12.2 Kontrollverktøy.....	23
12.3 Slå skjermen av/på.....	24
12.4 Hastighetsvalg.....	24
12.5 Gir forover/bakover.....	24
12.6 Akselerator.....	25
12.7 Mekanisk skivebrems.....	25
12.8 EBS (Electronic Brake System).....	26
12.9 Fartsholder.....	26
12.10 USB-port for å lade mobiltelefonen.....	26
13 INNSTILLINGER.....	27
14 DEKKTRYKK.....	29
15 TRANSPORT I BILEN.....	30
16 RENGJØRING.....	31
17 TILBEHØR.....	31
17.1 Full-LEDs frontlys.....	31
17.2 Bakspeil.....	31
17.3 Avtagbar kurv.....	32
17.4 Avtakbare ballaster.....	33
17.5 Vrigass.....	34
17.6 Fjærende spak.....	34
17.7 Styrestammeforlengelse.....	34
17.8 Bæreveske.....	34
18 VEDLIKEHOLD.....	35
19 LAGRING.....	35
20 FEILSØKINGSVEILEDNING.....	36
21 TEKNISKE DATA.....	37
22 AVHENDING/GJENBRUK AV MATERIALER.....	38
23 GARANTI.....	39

INTRODUKSJON

Takk for at du valgte et produkt fra MOTOTRONIK-serien, og velkommen.

Hos Rehateam s.r.l. er en konstant søken etter kvalitet, kreativitet samt innovasjon i stil og design hjørnesteinene i vår forretningsdrift. Etter mange år i bransjen er vi fortsatt oppriktig fokusert på å kunne tilby total kundetilfredshet.

Vi har blitt bransjeledere ved å gjøre fortreffelighet og service våre topprioriteter.

Vi håper at våre modeller i MOTOTRONIK-serien kan imøtekomme dine behov og forbedre ditt daglige liv.

Alle våre modeller består av nøye utvalgte materialer slik at vi kan tilby høyest mulig kvalitet kombinert med rask og pålitelig service.

Vi vet at vi har oppnådd det vi har takket være kundene våre og de som har trodd på oss og hjulpet oss. Kvalitet er den beste differensiatoren.

FOR FORHANDLEREN

Denne håndboken MÅ overleveres til brukeren av denne enheten.

FØR du gir enheten til brukeren, MÅ forhandleren utføre en generell kontroll av alle vedleggene og kontrollere funksjonaliteten.

Etter kontrollen bør forhandleren sette stempellet til selskapet han/hun jobber for, navn, signatur og datoen på garantibeviset på siste side. Brukeren bør beholde dette sertifikatet.

Hvis selskapets stempel og signatur på garantibeviset mangler, er garantien på produktet ugyldig.

Produktene i MOTOTRONIK-serien er beregnet på pasienter hvis syns-, kognisjons- og lesekapasitet ikke er svekket. Følgelig må forhandleren sikre at pasienten er egnet. Se også kapittel 5 «Krav til brukeren».

Hvis pasienten er egnet for bruk av denne enheten, må forhandleren gi nøyaktig informasjon om bruken av denne enheten.

Dette dokumentet er også tilgjengelig i PDF-format, for synshemmede, på vår hjemmeside www.rehateamprogeo.com.

FOR BRUKEREN og/eller FOR LEDSAGEREN

FØR du bruker denne rullestolen, må du LESE alle delene i denne håndboken og oppbevare den for mulig fremtidig oppslag. Kontroller at garantibeviset er fullstendig fylt ut av forhandleren, og oppbevar det på et trygt sted.

Dette dokumentet er også tilgjengelig i PDF-format, for synshemmede, på vår hjemmeside www.rehateamprogeo.com. (bruk QR-koden på siden).



1 INNLEDENDE INFORMASJON

Denne brukerhåndboken instruerer om bruk av hjelpemidler fra produktserien MOTOTRONIK, som er utviklet for å forbedre bevegeligheten til personer med nedsatt funksjonsevne.

All informasjon samt alle tall og spesifikasjoner i dette dokumentet er basert på den nyeste produksjonsinformasjonen som var tilgjengelig på publiseringstidspunktet.









Dette dokumentet kan endres på grunnlag av tekniske innovasjoner, uten varsel.

For teknisk informasjon og sikkerhetsinformasjon kan du kontakte en Progeo-forhandler.

Du kan finne adressene til Progeo-forhandlere på vår hjemmeside www.rehateamprogeo.com i delen «VÅRE DISTRIBUTØRER».

2 SYMBOLER SOM BRUKES

Punktene i håndboken merket med følgende symboler bør leses nøye:

	Indikerer en potensielt farlig situasjon, som, hvis den ikke unngås, kan føre til død eller alvorlig personskade.		Angir en forbudt handling.		Høyspenningsvarsel; angir tilstedeværelse av høye spenninger.
	Indikerer en potensielt farlig situasjon som, hvis den ikke unngås, kan føre til mindre personskader eller materielle skader.		Angir viktige instruksjoner eller spesiell informasjon.		fare for brannskader
	Må ikke spres i miljøet. Gjenvinning.		Fare for å sette seg fast		

3 PRODUKTETIKETT

	Produksjonsår/-måned		UDI-kode (unik enhetsidentifikasjon)
	Serienummer		Les bruksanvisningen
	Største hastighet		Avhending av elektrisk utstyr via separat innsamling (spesiell avhending, elektriske komponenter).
	Maksimum last		Ikke kollisjonstestet
	Produsentdata		CE-merking
	Største nominelle helling		MD-merke (medisinsk utstyr)

	Logomerke Progeo
[type]	Produktnavn

FACSIMILE

progeo MD CE

[Type] **MOTOTRONIK**   

(01)0833172001072(11)210216(21)2021MK00100

 2021/02  **SN** 2021MK00100  Max 15 Km/h  Max 120 Kg  Max 6°

 **Rehateam S.r.l.**
 Vicolo Negrelli, 5
 31038 Castagnole di Paese (TV) Italy
 info@rehateamprogeo.com
 https://www.rehateamprogeo.com

Tel. +39.0422.484657
 Fax +39.0422.484661
 P.IVA IT 0318252066 - C.C.I.A.A. TV n.225867
 Iscr.Trib TV n.41690 - C.S.I.V. €100.000,00

4 TILTENKT BRUK OG MILJØ FOR BRUK AV ENHETEN

Tiltenkt bruk

MOTOTRONIK er en spesifikk enhet for funksjonshemmede som bruker en manuell rullestol.

Det er et ekstra effektassistentsystem som er designet for å raskt og enkelt monteres på de fleste manuelle rullestoler.

Når MOTOTRONIK-enheten kobles til rullestolen, heves de små hjulene foran opp av bakken og ett enkelt hjul, i «trekkraftenheten», brukes til styring. MOTOTRONIK-innretninger er klassifisert for bruk med rullestoler som de er koblet til i henhold til UNI EN 12184.

MOTOTRONIK-enheter oppfyller også kravene til klasse B, med en maksimal rekkevidde på ca. 50 km (for versjonen med et ladet 11,6 Ah batteri, på flatt underlag og med en bruker som veier 75 kg). I samsvar med definisjonen av klasse B i UNI EN 12184, er enheten for innendørs bruk og kan håndtere utendørs hindringer.



Annen bruk eller misbruk kan føre til farlige situasjoner.

Bruksmiljø

Enheter i MOTOTRONIK-serien er laget for å brukes tilkoblet en manuell rullestol, og kan kobles til de fleste manuelle rullestoler som er tilgjengelige på markedet. MOTOTRONIKs løsninger kan brukes både innendørs og utendørs, innenfor grensene som er angitt i dette dokumentet, og generelt med de samme begrensningene som er satt for bruk av den manuelle rullestolen.

Klinisk bruk og typer brukere

MOTOTRONIK er ikke beregnet på spesifikk klinisk bruk, men som en støtte for bevegeligheten til personer som bruker manuelle rullestoler. Derfor, med tanke på forholdsreglene som er beskrevet i dette dokumentet, er det ingen faglige, tekniske eller egnethetsforutsetninger for bruk av en MOTOTRONIK-enhet.

5 KRAV TIL BRUKEREN

Enheter i MOTOTRONIK-serien og tilbehøret kan brukes uavhengig av en bruker:

- Som er en voksen eller tenåring;
- Som er kjent med og har øvd seg tilstrekkelig i riktig bruk av enheten;
- Som er klar over risikoen knyttet til bruk av enheten;
- Som har tilstrekkelig fysisk og mental kapasitet til å besørge sikker bruk av enheten.

6 ENHETENS LEVETID

MOTOTRONIK-enheter er designet for daglig bruk, og derfor utsettes de for kontinuerlig belastning som fører til uunngåelig slitasje på delene.

Ved normal daglig bruk har MOTOTRONIK en levetid på 5 år eller 25 000 km, avhengig av det som kommer først, forutsatt at den får nødvendig vedlikehold med riktige mellomrom. Levetiden vil øke betydelig hvis rullestolen brukes bare innendørs eller ikke brukes daglig.

7 MONTERING AV ENHETEN



MOTOTRONIK-enheter levert av Rehateam s.r.l. må bare monteres, justeres og bekreftes i sin funksjonalitet og sikkerhet på kompatible rullestoler, bare av Rehateam s.r.l. eller av spesialiserte teknikere autorisert av Rehateam s.r.l. som på eget ansvar bestemmer om den spesifikke rullestolen kan gi riktig og sikker bruk av MOTOTRONIK.



Før du leverer enheten til sluttbrukeren, MÅ leverandøren som leverer enheten selv alltid sørge for at enheten er riktig og sikkert installert. Leverandøren må også gi brukeren de nødvendige instruksjonene for riktig bruk av enheten.



Eventuelle justeringer og/eller endringer som utføres av uautorisert personell, vil umiddelbart gjøre garantien på produktet ugyldig, og vil frita Rehateam s.r.l. fra ethvert ansvar for eventuelle funksjonsfeil og/eller skader som måtte oppstå som følge av slike justeringer/modifikasjoner.



Å gjøre endringer på enheten er forbudt.



Du finner instruksjonene om hvordan du monterer enheten på riktig måte i MOTOTRONIKs SERVICEHÅNDBOK som er tilgjengelig på nettstedet www.rehateamprogeo.com

8 SIKKERHET: ADVARSLER OG FORHOLDSREGLER

Denne brukerhåndboken er en viktig del av enheten, og må alltid være tilgjengelig for brukeren. Hvis den går tapt eller skades, må du ta kontakt med Rehateam s.r.l.

Hvis det oppstår uregelmessigheter under bruk som kan påvirke brukerens sikkerhet, må enheten ikke brukes, og du bør umiddelbart kontakte teknisk hjelp fra forhandleren som er autorisert av Rehateam s.r.l. Ikke-originale reservedeler og tilbehør er ikke testet av produsenten. Derfor kan vi ikke bekrefte at disse komponentene er i samsvar med de nødvendige ytelses- og sikkerhetskravene. Rehateam s.r.l. er ikke ansvarlig for eventuelle skader forårsaket av bruk av ikke-originale reservedeler eller tilbehør.

Varsle produsenten i tilfelle alvorlige ulykker som oppstår i forbindelse med bruk av enheten.

Produsent: Rehateam s.r.l., Vicolo Negrelli 5, 31038 Castagnole di Paese TV, Italia, tlf. 0039 0422 484657, e-post: info@rehateamprogeo.com



Brukeren må lese dette dokumentet og gjort seg kjent med innholdet før du bruker enheten. Rehateam s.r.l. fraskriver seg alt ansvar ved manglende overholdelse av innholdet i dette dokumentet.



I løpet av den innledende perioden med bruk må brukeren gjøre seg kjent med bruksanvisningen for å unngå potensielle risikoer forårsaket av feil bruk.



Hvis enheten ikke brukes i samsvar med spesifikasjonene som er beskrevet her, kan sikkerhetsnivået spesifisert av produsenten bli redusert.



EMC – Enheten er i samsvar med ISO 7176-21:2009 KLAUSUL 5.4 om elektromagnetisk kompatibilitet, men for å besørge brukerens sikkerhet anbefaler vi ikke å bruke denne enheten i nærheten av sterke miljømessige elektromagnetiske felt.
EMC – under drift kan denne enheten påvirke andre enheter med elektromagnetiske felt.



Enheter i MOTOTRONIK-serien og tilbehøret kan utelukkende brukes av en bruker som har blitt informert, som er klar over de tilknyttede risikoene og som har praktisert riktig bruk av samme enhet og tilbehør tilstrekkelig.



Brukeren er ansvarlig for å overvåke og opprettholde effektiviteten til enheten og tilbehøret som angitt i dette dokumentet.



Periodisk vedlikehold må utføres for å sikre riktig funksjon og sikkerhet for utstyret.



Bruk av MOTOTRONIK-enheten i offentlige rom (veier, gangveier, torg, sykkelstier, etc.) må være i samsvar med de spesifikke lovene i landet der de brukes. Rehateam s.r.l. er ikke ansvarlig for dette formålet for bruk som ikke er i samsvar med de spesifikke forskriftene som gjelder.



Moderer hastigheten i forhold til egenskapene til rullestolen, forholdene på veibanen, dosering av veien og radius til svinger du kommer over.



Respekter alltid grensene for bruk av rullestolen, og sørg for at rullestolen som MOTOTRONIK-enheten er koblet til, er i perfekt stand. Pass spesielt på at bakhjulene er behørig strammet (se brukerhåndboken for rullestolen).



Det må tas hensyn til sterk sidevind, buet vei eller og sidelengs helling av vei.



Det anbefales å ikke bruke mer enn to tredjedeler av maksimal hastighet i nedoverbakker; og å unngå sterk bremsing eller akselerasjon i bakker. Stoppeavstanden i nedoverbakke kan være betydelig større enn på plant underlag.



I oppoverbakke eller nedoverbakke må du aldri forsøke å forsure hindringer.



Når kjøretøyet er i bevegelse, må du unngå å flytte tyngdepunktet eller gjøre plutselige bevegelser med kroppen.



På terreng med ujevne overflater, brostein, asfalterte eller ikke-asfalterte veier med hull og/eller kiler, med steiner eller andre hindringer (selv de som måler bare noen få centimeter), må du være svært oppmerksom på forhjulene, rullestolens fotstøtte og MOTOTRONIK-stativet, som kan komme borti slike uregelmessigheter og forårsake skade på rullestolen og/eller føre til at brukeren faller av kjøretøyet med påfølgende mulige skader. I slike situasjoner må man forsøke å unngå slike uregelmessigheter, og under alle omstendigheter kjøre med en hastighet på mindre enn 3 km/t.



Når du kjører inn i en bygning og/eller heis, må du alltid huske på svingradiusen til rullestolen som MOTOTRONIK-enheten er på. Unngå situasjoner der du ikke lenger vil være i stand til å bevege deg fordi du ikke kan snu rullestolen.



Bruk av MOTOTRONIK-enheter øker risikoen for velting når du svinger. Reduser hastigheten før du endrer retning. Ikke akselerer igjen før du har fullført svingen.





Kjør bare smale passasjer med laveste hastighet og med største forsiktighet.



Det kan være vanskelig å manøvrere foran en heis eller foran inngangen til en bygning ettersom rullestolens svingradius øker når den kobles til MOTOTRONIK-enheten. Dette kan være i strid med bygningens standarder eller bli problematisk på grunn av den faktiske størrelsen på inngangene.



Før du bruker MOTOTRONIK-enheten, må du sørge for at bremsesystemer (skivebrems og elektrisk brems) fungerer som det skal. Utfør noen tester med lav hastighet.

 <p>Ved bruk av MOTOTRONIK-enheter er det obligatorisk å være svært oppmerksom på beskyttelsen av bremsesystemet. Brukeren må spesielt unngå hindringer (laterale og frontale) som kan skade bremseskiven.</p>	 <p>Før du begynner å rygge, må du være sikker på at det ikke er noen person, hindring, trapper eller bakker bak rullestolen.</p>
 <p>Etter hver omstart må du være mest mulig oppmerksom, før du akselererer, for å sjekke om forover- eller bakovergiret er valgt, spesielt når du er nær hindringer, avkjøringer eller andre former for fare. I slike tilfeller må du slå av enheten og flytte rullestolen manuelt til et trygt sted.</p>	 <p>Bruk alltid tilstrekkelig bremskraft. Hvis du klemmer spaken for hardt, kan det føre til at hjulet låses. Dette vil øke bremselengden og påvirke generell stabilitet.</p>
 <p>Ved høy hastighet kan brukeren miste kontrollen over rullestolen, og den kan velte. Aldri gå over 20 km/t og unngå generelt kollisjoner. I tilfelle kollisjon, kan brukeren få alvorlig skade på kroppsdelene.</p>	 <p>Bruk aldri MOTOTRONIK-enheten langs trikke-, jernbane- og lettbanespor. Vær ytterst oppmerksom ved planoverganger og hold hjulene på MOTOTRONIK-enheten og rullestolen på trygg avstand. Hvis ikke denne forsiktighetsregelen overholdes kan det føre til alvorlig skade på enheten og brukeren. De samme forholdsregler gjelder for vannavløp, kummer og enhver form for fordypning langs ruten.</p>
 <p>Ikke la barn, uføre personer, personer som ikke er tilstrekkelig kjent med enheten eller som er fysisk uegnet til å bruke den, bruke MOTOTRONIK.</p>	 <p>Det er forbudt å bruke enheten etter inntak av alkohol, narkotika og generelt i tilfelle endring av brukerens psykofysiske evner.</p>
 <p>Det er absolutt forbudt å ta av, endre eller erstatte komponenter på enheten. Hvis noen slike handlinger må utføres, må det utelukkende gjøres av teknisk personell som er autorisert av Rehateam s.r.l.</p>	 <p>Bruk av MOTOTRONIK-enheter på veier med uegnet overflate er ikke tillatt.</p>
 <p>Bruk av MOTOTRONIK-enheter for brukere pluss rullestol som veier mer enn 120 kg er ikke tillatt. I tillegg må ikke brukerens vekt overstige den angitte maksimale belastningen på rullestolen som brukes.</p>	 <p>Bruk av MOTOTRONIK-enheter ved kjøring over, klatring eller fallende trinn på mer enn 5 centimeter i høyde er ikke tillatt. Se figur 1 nedenfor.</p>
 <p>Det er forbudt å bruke enheten under dårlige lysforhold (utstyret er ikke egnet for nattbruk), ved ugunstige værforhold (regn, sterk vind, etc.) og faktisk utenfor miljøforholdene for bruk.</p>	 <p>Det er ikke tillatt å forsere hindringer med ett hjul av gangen; sørg for at bakhjulene treffer hindringen samtidig. Stopp aldri halvveis. Den riktige måten å forsere trinn og stigninger på, er vist i figur 3 nedenfor.</p>
 <p>Bruk av MOTOTRONIK-enheter på ruter med skråninger på mer enn 10 % (6°) er ikke tillatt. Se figur 2 nedenfor.</p>	 <p>Ved bruk av MOTOTRONIK-enheter er det helt forbudt å gjøre en U-sving på skråninger på mer enn 5 % (3°) og ved en hastighet høyere enn gir 1.</p>
 <p>Det er forbudt å forsøke å kjøre opp eller ned en trapp.</p>	 <p>Bruk av en MOTOTRONIK-enhet på en måte der den ikke er koblet til en manuell rullestol, er ikke tillatt.</p>

 Bruk av MOTOTRONIK-enheter for transport av mer enn én person er ikke tillatt.	 Ikke la batteriet ligge i solen eller i dårlig vær når det ikke er i bruk.
 Ikke bruk det medfølgende batteriet til andre strømforsyningssystemer enn MOTOTRONIK-enheten som det er levert for.	 Ikke kast batteriet i vann.
 Ikke kortslutt batteriet.	 Ikke la barn leke med batteripakken.
 Ikke prøv å åpne batteripakken.	 Hvis batteriet er ved slutten av brukstiden, må det kastes i spesielle beholdere på utpekte sorteringsanlegg.
 Overflatetemperaturen kan øke når den utsettes for eksterne varmekilder (f.eks. sollys). Vær ekstremt forsiktig og unngå kontakt.	 Når du bruker enheten, kan bremsesystemets komponenter bli veldig varme, og hudkontakt med disse komponentene kan forårsake skolding og brannskader. Vær ekstremt varsom og unngå kontakt.
 FARE: Spenningene inne i enheten kan være dødelige.	 FARE: Ikke koble til/fra strømkabler når enheten er på.
 FARE: Vedlikehold eller rengjøring av enheten må alltid utføres når enheten er slått av og koblet fra strømmettet.	 FARE: Ikke ta av noen deler av enhetens dekselpanel. Kontakt i stedet teknisk kundesupport.

Fig. 1
Maksimal nominell høyde på trinnet: 5 cm

Fig. 2
Største nominelle helling oppover/nedover: 10 % (6°).

Fig. 3
Riktig måte å forsure trinn og stigninger på.

✓ = riktig
✗ = feil

Når det gjelder vått eller ujevnt terreng, er verdien av den høyeste nominelle skråningen og verdien av den høyeste nominelle trinnhøyden redusert for å sikre brukerens sikkerhet.

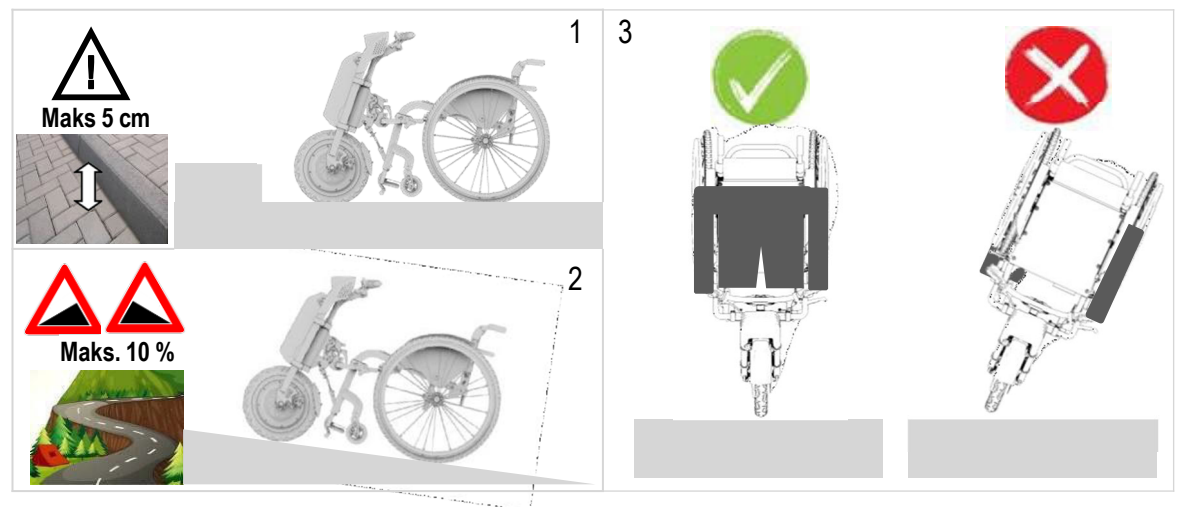

9 BESKRIVELSE AV DELER

1. Spoiler
2. Batteri
3. Dobbelstammes ramme
4. Skjerm
5. Styrehjul
6. Motorenhet
7. Bremseskive
8. Skivebremsens kalliper
9. Stativ
10. Koblingsramme
11. Klemmer (festet til rullestolens ramme)
12. Koblingsgaffel
13. Låsespak
14. Styre
15. Manuell rullestol
16. Av/på- og innstillingsbryter
17. Kjøreretnings- og fartsholderbryter
18. Bjelle
19. Display
20. Bremsespak
21. Elektronisk bremseknapp
22. Akselerasjonsspak
23. «Tetra»-styre
24. Stang (ambidekstral)
25. Stangens festeklemme
26. Koblingsblokk
27. Koblingsrammens midtrør
28. 12" motorisert hjul
29. 14" motorisert hjul
30. Batterilader

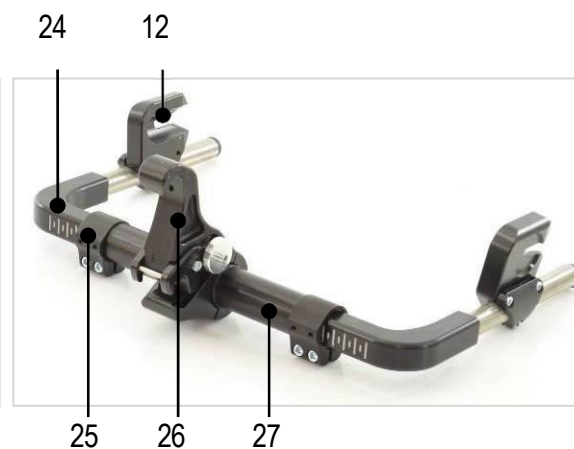
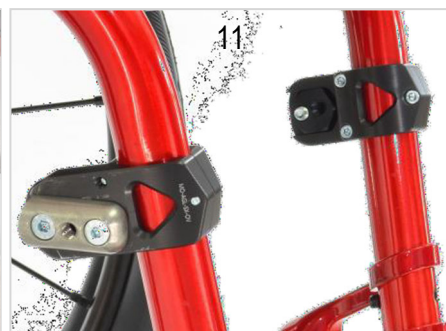
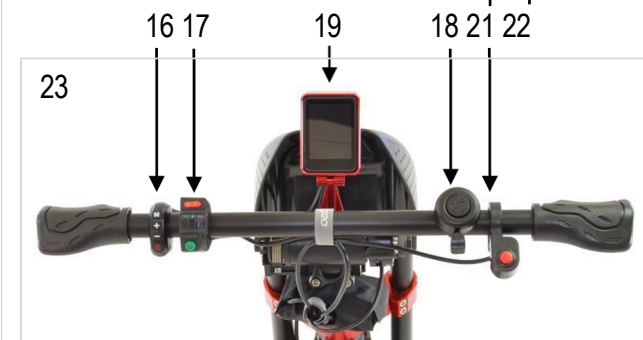
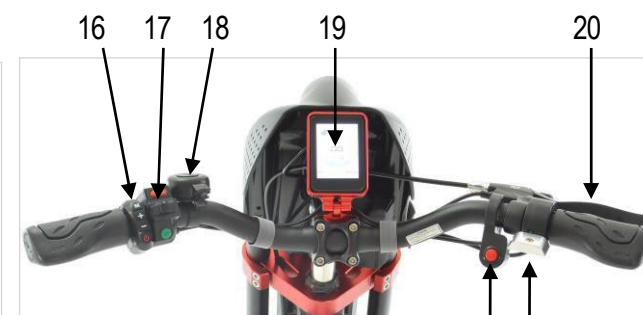
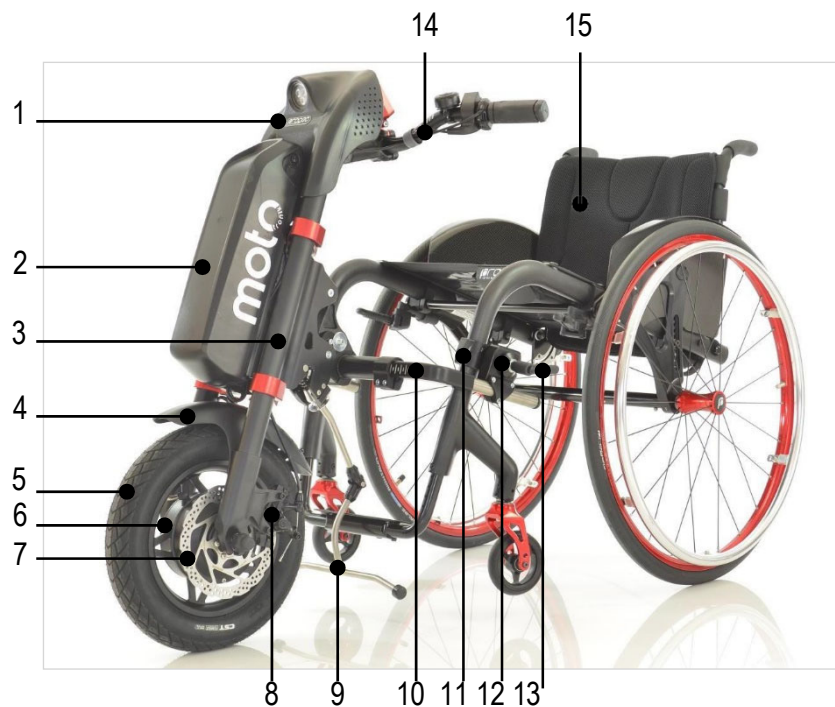

10 BATTERI OG BATTERILADER

Batteriene som følger med MOTOTRONIK-enheten, er i samsvar med EMC 2004/108/EF-forordningen utstedt av EU om CE-klassifisering. Det er derfor tillatt å transportere disse batteriene på et tog, skip eller fly. Til tross for denne klassifiseringen anses de, i henhold til FNs anbefalinger for transport av farlig gods, som farlig materiale og klassifisert som klasse 9, henholdsvis som kode UN3480 (litiumionbatterier) hvis de transporteres som enkeltenheter og UN3481 (litiumionbatterier i utstyr) hvis de transporteres mens de er koblet til MOTOTRONIK-enheten. Denne klassifiseringen angir noen begrensninger når det gjelder transport av produktet med skip (IMDG-kode) og med fly (IATA DGR) som viser til mengden batterier som transporteres, type transport (hvis det transporteres som en enkelt enhet eller er koblet til enheten) og wattime-verdien (Wh) for hvert enkelt batteri. I denne forbindelse, hvis du planlegger å ta enheten med deg, bør du ta direkte kontakt med rederiet eller flyselskapet du har valgt for reisen. Dataene for de tilgjengelige batterimodellene levert av Rehateam s.r.l. er oppført nedenfor.

- 48 V 11,6 Ah (556,8 kwh) autonomi på opptil 50 km, med et fulladet batteri, moderat hastighet, på flatt underlag og med en bruker som veier 75 kg.
- 48 V 5,8 Ah (278,4 kwh) autonomi på opptil 25 km, med et fulladet batteri, moderat hastighet, på flatt underlag og med en bruker som veier 75 kg.
- 48 V 2,9 Ah (fly) (139,2 kwh) autonomi på opptil 15 km, med et fulladet batteri, moderat hastighet, på flatt underlag og med en bruker som veier 75 kg.

Alle disse batteriene bruker samme festestativ og lader.

Alle disse batteriene er «vedlikeholdsfrie», men forsiktighetsreglene i kapittel 10.4 må følges.

10.1 Slå av/på og lade nivået til batteriet.



I øvre høyre side av batteriet finner du på- og av-bryteren.

⏻ AV ⏻ PÅ

I nedre venstre side av batteriet finner du en fireleds lade nivåindikator.

For å vise lade nivået til batteriet slår du det på og trykker på knapp **A**, så vil 1, 2, 3 eller 4 LED-lamper lyse. 1 LED =

20 % ladning; 2 = 50 %; 3 = 75 %; 4 = 100 %.

Når du slipper knappen, slås LED-lysene av.

Merk: Du kan også sjekke batteriets lade nivå, i prosent, på skjermen, se kapittel 14.1, "Display". Vi anbefaler at du følger med på det viste lade nivået.

Rehateam s.r.l. anbefaler alltid å lade batteriet etter en lang reise eller over natten.

Litiumbatterier har ingen minneeffekt, så de bør lades opp uten å vente på at de skal bli utladet helt.

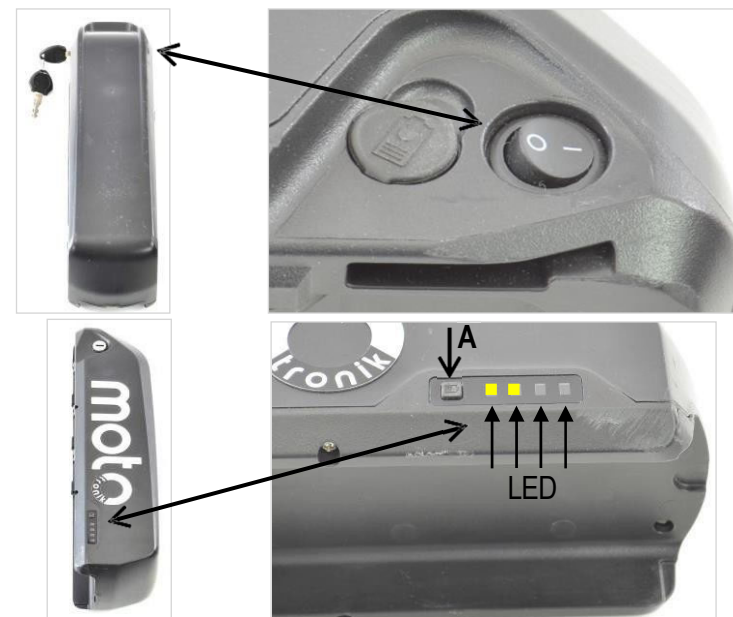

10.2 Sette inn og ta ut batteriet

I øvre venstre side av batteriet finner du nøkkelen **A** som styrer låsepinnen **B** som ligger på baksiden hvor du også finner 6 koblingstenner **C** og den elektriske kontakten **D**. Du må sette inn batteriet og koble det til **batteristøtten E** på motorenheten.

Ved festing av batteriet må ikke pinnen stikke ut, i «fri» posisjon. 

Hvis den stikker ut, i låseposisjon,  vil du ikke kunne sette inn batteriet. For å trekke inn pinnen vris nøkkelen 180°.

(1) ta tak i batteriet og still inn de 6 koblingstennene med hakkene **F** på batteristøtten, vipp batteriet og skyv det ned. Den elektriske kontakten vil sette inn i de 4 pinnene **G**. Vri nøkkelen for å låse batteriet (låsepinnen vil stikke ut og den vil sette inn i hullet **H** på støtten.

(2) for ta av batteriet, setter du inn nøkkelen og vrir den, ta tak i batteriet og skyv det oppover.

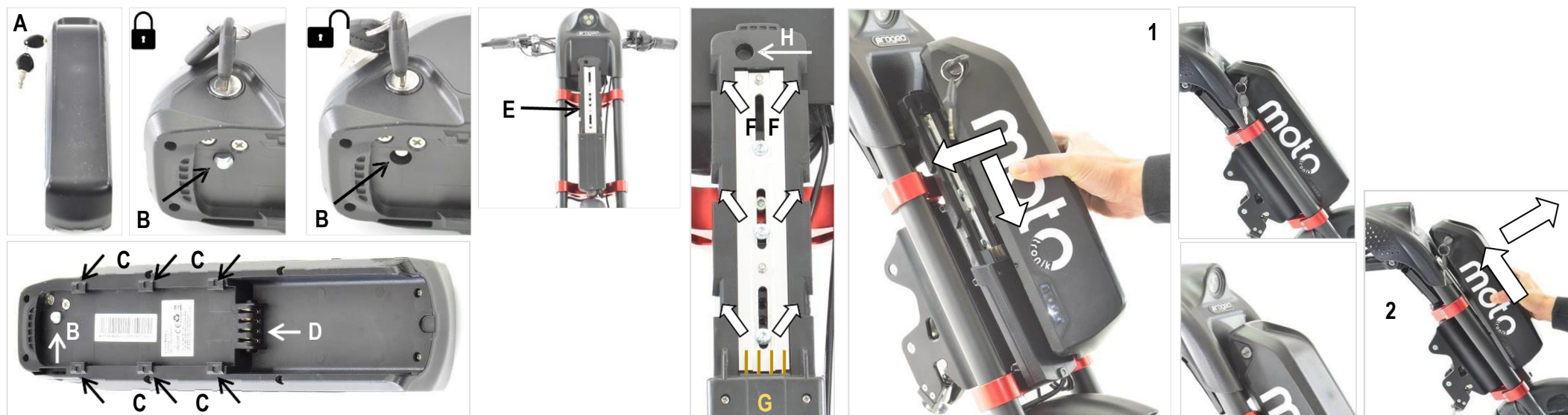

Før hver kjøring med MOTOTRONIC må du sjekke at batteriet er låst til støtten, og deretter ta ut nøkkelen og oppbevare den på et trygt sted.



Hvis batteriet ikke er låst ved hjelp av låsetappen, kan det løsne og falle i bakken under kjøring.



Med batteriet riktig låst men med nøkkelen satt inn, er det mulig at nøkkelen vris nok til at den låser opp batteriet under kjøring.



Kjør aldri enheten med nøkkelen satt inn i batteriet.

10.3 Batterilader og lading

For å lade batteriet gjør du som følger:

Trykk og hold inne knappen «M» til enheten slår seg av – se kapittel 12.3. Avtaking av batteriet, se kapittel 10.2.

Snu beskyttelseshetten **A**.

Koble støpselet **B** til batteriladeren til stikkkontakten til batteriet. Koble batteriladerpluggen til en strømforsyning med 100-240 V 50 Hz. Lysdioden på oversiden av batteriladeren indikerer statusen:

Ingen lys: frakoblet

Rød: lader;

Blinkende rødt: problem, se laderhåndboken.

Grønn: lading ferdig, batteriet er fulladet.

Når ladingen er fullført, kobler du først støpselet fra strømforsyningen, og deretter batteriladerpluggen fra batteriet.

Batteriets ladetid (starter med et helt utladet batteri).

Vi foreslår at du holder batteriladeren borte fra varmekilder, på et tørt sted og beskyttet mot solstråler.

- 48 V 11,6 Ah (556,8 kwh) 5 t 00 m
- 48 V 5,8 Ah (278,4 kwh) 2 t 30 m
- 48 V 2,9 Ah (fly) (139,2 kwh) 1 t 15m

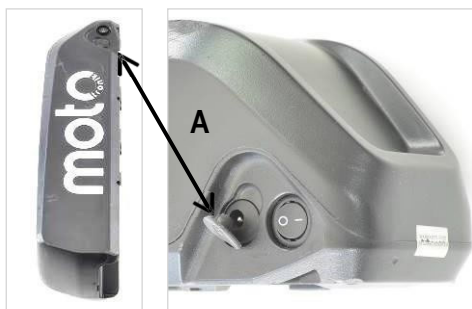

10.4 Advarsler for batteriet og batteriladeren



Aldri lad batteriene samtidig som du bruker enheten på grunn av risiko for skade på deg selv og andre.



Bruk kun batteriladeren som følger med MOTOTRONIC-enheten: eventuelle skader eller funksjonsfeil på grunn av manglende overholdelse av disse instruksjonene eller bruk av produkter som ikke overholder retningslinjene til Rehateam s.r.l. dekkes ikke av garantien.



Når du ikke bruker batteriet, må du huske å lade det minst en gang i måneden.



Lad alltid batteriet i et godt ventilert rom, og hold det borte fra brennbart materiale.



Hvis du ser at batteriet er skadet, at innkapslingen er ødelagt eller hvis det svulmer eller lekker, må du ikke under noen omstendigheter bruke det og kontakte Rehateam s.r.l. teknisk støtte umiddelbart.



Det er fare for personskade på grunn av kortslutninger og risiko for elektrisk støt hvis batteriladeren blir skadet. Unngå å bruke batteriladeren hvis den har blitt mistet eller skadet.



Unngå å bruke skjøteledninger med mindre det er strengt nødvendig. Hvis du må bruke dem, må du på forhånd sørge for at de er uskadet og i utmerket stand for å forhindre brannfare og elektrisk støt.



Når batteriet er fulladet, stopper laderen automatisk strømforsyningen. Ikke la batteriladeren være tilkoblet strømmettet for lenge etter at den er ferdig med ladesyklusen (grønn LED på).



Lad alltid batteriet før du starter. Bruk aldri enheten med et tomt batteri.



Ta alltid av batteriet fra enheten for å utføre ladingen. Enheten er utstyrt med en beskyttelsesplate som hindrer brukeren i å lade batteriet mens det er montert på enheten. Det er ikke tillatt å ta av denne platen fra enheten.

11 KOBLING OG FRAKOBLING AV ENHETEN

MOTOTRONIK-systemet består av tre hovedenheter:

- (1) motorenhet (avtakbar)
- (2) tilkoblingsramme (avtakbar)
- (3) klemmer (festet til rammen)

Bildene viser til en MOTOTRONIK 12"-standard, og de skal anses å være gyldige for andre modeller også.

De rapporterte instruksjonene er ment for en bruker med god kroppskontroll, god kontroll over øvre lemmer men ingen kontroll over underbena.

Jo bedre kroppskontroll, jo lettere blir prosessen. Det er mulig at brukeren ikke synes denne prosessen er lett å utføre, og det kan være nødvendig med hjelp av en assistent for kobling og demontering.



Kobling og demontering må alltid utføres med systemet slått av (se kapittel 14.3). Hvis ikke denne advarselen overholdes, kan det føre til skader som Rehateam s.r.l. ikke kan holdes ansvarlig for.



Kobling og demontering må foregå på et flatt område, på avstand fra grove/ujevne underlag bakke og langt fra personlige sikkerhetsrisikoer.



Der du ser dette symbolet på enheten, må du være oppmerksom på å ikke få hendene/fingrene i klem.

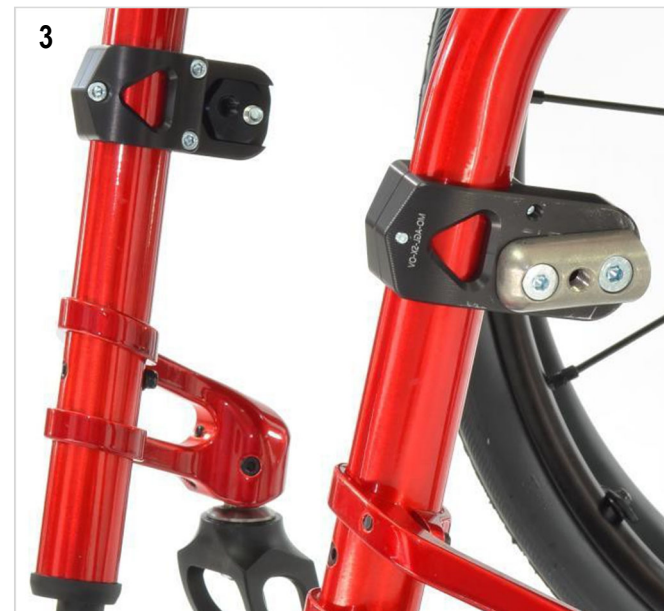

11.1 Koble til tilkoblingsrammen

Sørg for at de to låsespakene **A** er skrudd av slik at rommet mellom skiven **B** og den halvmåneformede blokken **C** er ca. 1 cm (eller litt bredere) for å tillate passasjen av koblingsgaflene **D**. Hvis spakene løsner når du skrur dem av, eller hvis de tidligere har blitt tatt ut, må de settes inn og skrur til de gir et mellomrom på 1 cm.

Ta tak i tilkoblingsrammen **E** med en hånd eller to hender, og hold den balansert horisontalt i forhold til bakken. Juster de to koblingsgaflene til de halvmåneformede blokkene, sett dem inn og skyv dem hele veien.

Skrus låsespakene slik at skivene passer perfekt til de runde husene **F** i koblingsgaflene. Til slutt strammer du til de to låsespakene godt.



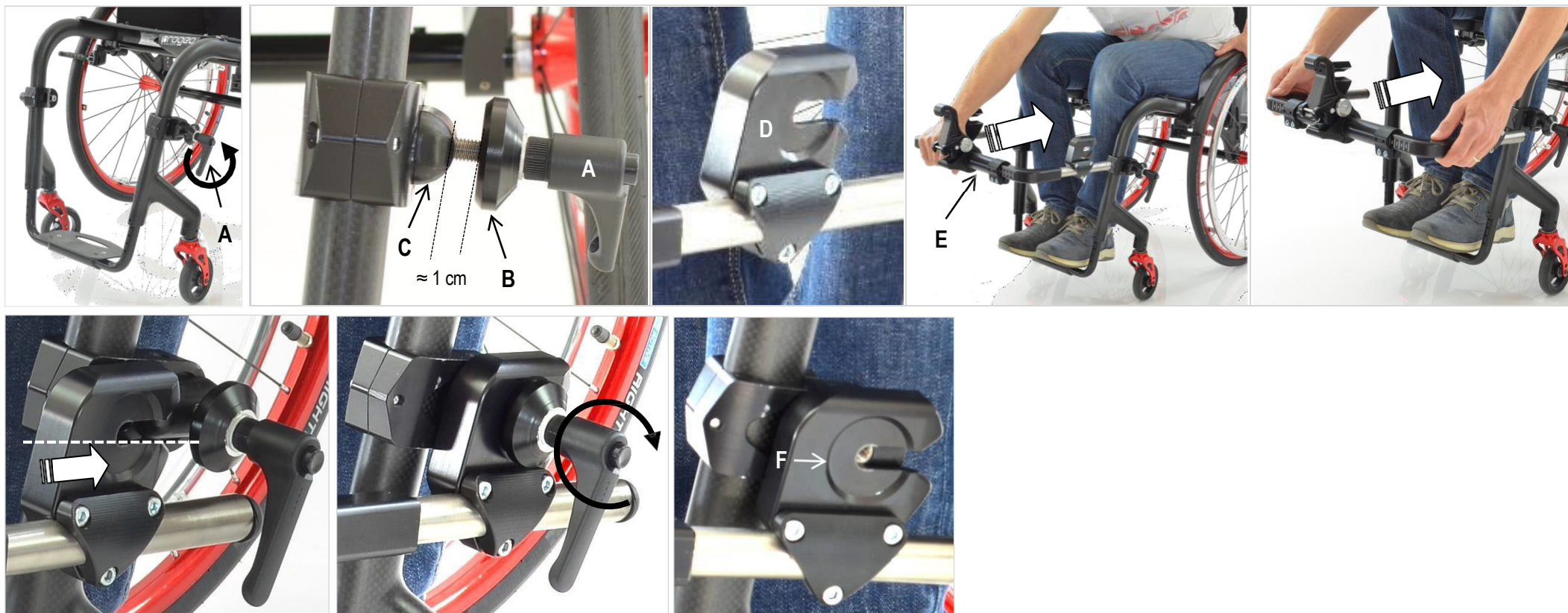

Av sikkerhetsgrunner bør du, under hver økt med bruk av MOTOTRONIK, kontrollere at spakene **A** er behørig festet. Hvis spakene **A** løsner, kan faktisk hele systemet plutselig løsne fra rullestolen. Hvis ikke denne advarselen overholdes, kan det føre til alvorlig skade som Rehateam s.r.l. ikke kan holdes ansvarlig for.



11.2 Koble motorenheten til tilkoblingsrammen

Før rullestolen sakte nær motorenheten (stativet holder den i oppreist stilling) til kroken **G** er i flukt med koblingsblokken **H** til den øvre akselen **I1** til motorenhetens sentrale blokk **L**. Stopp rullestolen med parkeringsbremsene på den.

Ta tak i styret på begge håndtakene og trekk det mot deg selv slik at akselen kommer inn i kroken.

Hvis den ikke kommer inn, kan det være fordi den låsens dobbelkrok **M** er i låseposisjon.  rykk på **N**-knappen for å sette den dobbelkroken i åpen posisjon .

Skyv styret fremover og oppover til dobbelkroken **M** setter inn og låser automatisk over den nedre akselen **I2** til motorenhetens sentrale blokk. Den doble låsekroken må være i låseposisjon. Forsøk å riste systemet for å besørge at koblingen er sikker.

Sjekk at forhjulene er mellom 3 og 5 cm over bakken.



Før du begynner å kjøre MOTOTRONIK, må du alltid kontrollere at systemet er forsvarlig låst som nevnt ovenfor. Hvis ikke denne advarselen overholdes, kan det føre til alvorlig skade som Rehateam s.r.l. ikke kan holdes ansvarlig for.



11.3 Ta av motorenheten fra tilkoblingsrammen

STANDARDSTYRE

Enheten MÅ være slått av – se kapittel 10.1 og 12.3. Brems rullestolen med egne parkeringsbrems.

Skyv styret litt fremover, og trykk og hold bremsearmen **N** nede.

Trykk på knappen **O** for å åpne låsens dobbelkrok, se kapittel 11.2.

Knappen kan være vanskelig å trykke inn, på grunn av trykket som utøves av rullestolen og av motorenheten rett på akselen **I2**. For å løse ut dette trykket holder du bremsearmen nede, skyver styret fremover og trykker på knappen.

Nå, etter å ha frigjort bremsearmen, løsnes motorenheten fra akselen **I2** og beveger seg fremover svingende på akselen **I1** som fremdeles er satt inn i kroken til koblingsblokken. Skyv motorenheten fremover for å løsne den fra tilkoblingsrammen. Motoren vil forbli i oppreist stilling når stativet får kontakt med underlaget.

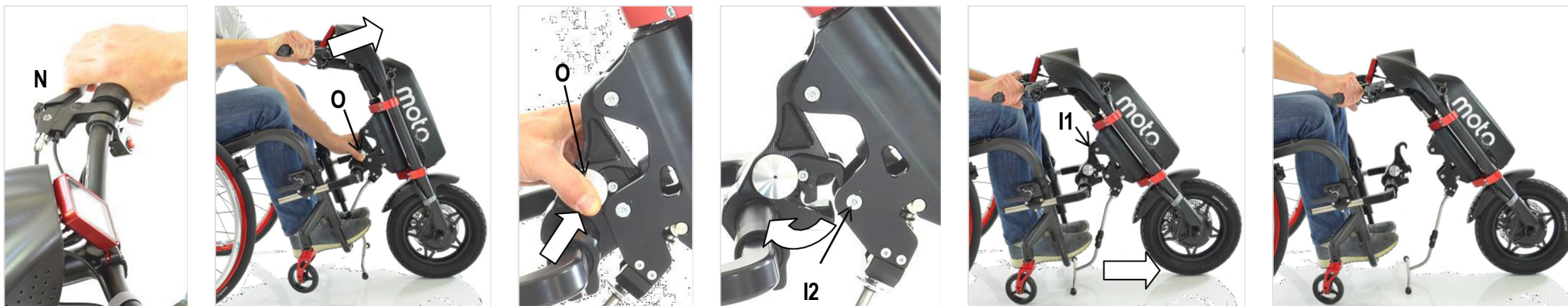

TETRA-STYRE

I likhet med for spaken, skjer de to handlingene beskrevet ovenfor samtidig.

I likhet med det som er beskrevet for standardstyret men med følgende observasjoner. Ikke brems rullestolen.

Med «Tetra»-styret aktiverer du bremsen når du skyver styret fremover.

Trykk på knappen **O** og slipp bremsen (la styret snu seg bakover).



Hvis enheten er utstyrt med **P**-spake for å lette frigjøringshandlingen, skyves spaken utover for å trykke på knappen **O** – se kapittel 17.6.

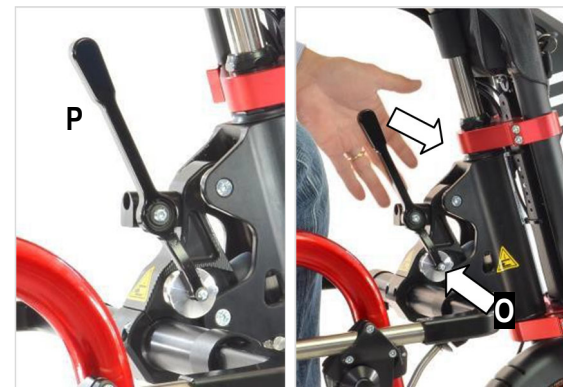

Når du tar av MOTOTRONIK, må du være mest mulig oppmerksom på sikkerheten til de øvre lemmene (fingre, hender, armer), da de kan bli påvirket av brå bevegelse av styret (eller andre deler av enheten) hvis det frigjøres for raskt. For å unngå en slik fare må du frigjøre styret forsiktig, ved å senke rullestolen forsiktig etter å ha trykket på utløserknappen.

11.4 Ta av tilkoblingsrammen

Når motorenheten er løsnet, løsner du de to spakene **A** akkurat nok til å kunne trekke av tilkoblingsrammen **E**. Skyv av tilkoblingsrammen.

De to spakene kan nå skrues og festes til de halvmåneformede blokkene **C**, eventuelt kan de tas av og lagres på det mest praktiske og/eller passende stedet (for eksempel i setelommen). Denne handlingen kan utføres både med en bremset rullestol og med en rullestol som ikke har bremsene på.



11.5 Ta av motorenheten koblet til tilkoblingsrammen

Du kan også løsne motorenhet/tilkoblingsramme-montasjen i én enkelt rask handling. Brems rullestolen med egne parkeringsbremseser.

Løsne de to spakene akkurat nok til å kunne ta av tilkoblingsrammen som angitt i forrige kapittel. Skyv nå samtidig styret fremover og flytt kroppen forsiktig bakover flere ganger som om du prøver å steile, til motorenhet/tilkoblingsramme-montasjen løsner.



Vær svært forsiktig med denne handlingen for å unngå ubalanse eller til og med å falle av rullestolen.



Denne handlingen sliter mer på koblingsgafflene og de halvmåneformede blokkene selv om den er mulig og forventet. Vær oppmerksom på at garantien ikke gjelder for deler som er utsatt for slitasje.



11.6 Stativ

(1) For å ta av stativet, tar du tak i det og trykker på knappen **A**, sving deretter stativet ned til det løsner fra motorenheten (3).

(4) For å sette inn stativet tar du tak i det og få det nær motorenheten. Sett deretter akselen **B** inn i spalten **C** (5) og sving den opp til den låser seg i huset **D** (6). Kontroller at undersiden av stativet bretter seg mot motorenheten (7). Hvis den brettes i den andre retningen (8), tar du den av og monterer den på nytt på riktig måte. For å sjekke at stativet er forsvarlig låst tar du tak i det, og uten å trykke på knappen prøver du å svinge det ned. Det må ikke løsne.



Før du lener motorenheten med stativet til bakken, må du kontrollere at stativet er riktig montert og låst. Undersiden av stativet må brette seg mot motorenheten; ellers vil motorenheten falle på bakken. Videre, i feil posisjon, kan stativet hindre motorenheten fra å kobles til tilkoblingsrammen.



Vær alltid forsiktig når du hviler motorenheten med stativet på bakken. Ujevnt terreng (f.eks. med hull) eller skarp manøvrering (f.eks. rask svinging av styret) kan føre til at motorenheten faller av.

Rehateam s.r.l. kan ikke holdes ansvarlig for skader på grunn av manglende overholdelse av disse advarslene.

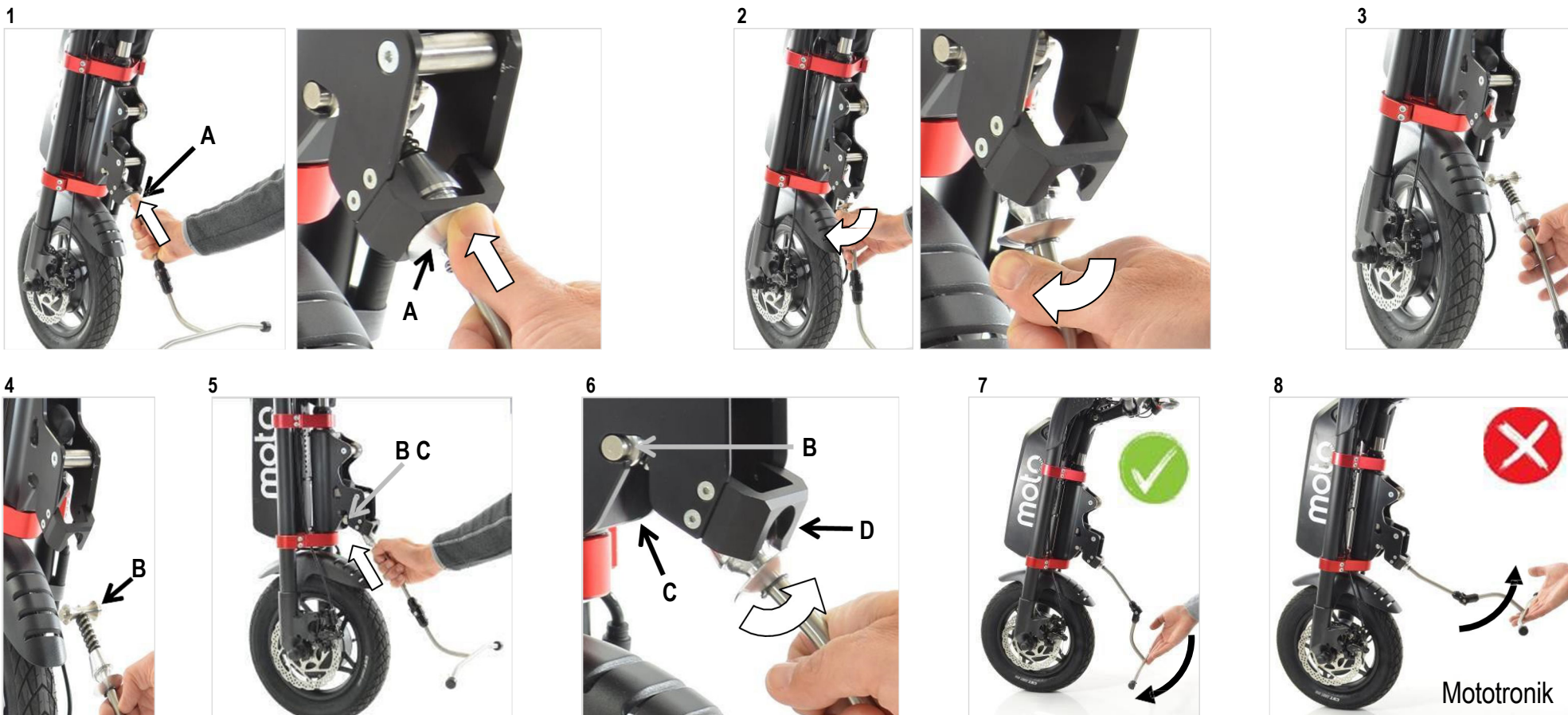

12 BRUKERGRENSESNI TT

12.1 Display

Enheten er utstyrt med en LCD-skjerm som viser flere bruksparametere.

1 Batteriikon: Det viser batteriets ladenivå som en prosentandel.

2 Blå søyle: Den viser det totale ladenivået delt inn i 5 seksjoner som hver representerer 20 % av batterinivået.

3 Hastighet i km/t eller mph. Når det gjelder funksjonsfeil, vil hastighetsverdien bli erstattet av feilmeldingen sammen med feilidentifikasjonsnummeret og et advarselssymbol (11).

4 Det viser verdiene som alternativt vil bli vist på skjermen. Disse verdiene inkluderer:

Odo = kilometer teller; Trip = tur (kan tilbakestilles); Aut. = autonomi til batteriet;

(watt/W) effekt i watt; volt/V = spenning i volt

5 Angir nivået for maksimal hastighet du har valgt (tall fra 1 til 5).

6 En buet søyle som grafisk viser hastigheten som er nådd.

7 Viser om det valgfrie lyset er på.

8 Lynsymbolet indikerer når EBS lader batteriet.

9 Angir at reversgir er valgt («R» blinker).

10 USB-symbolet indikerer at USB-porten er aktiv.

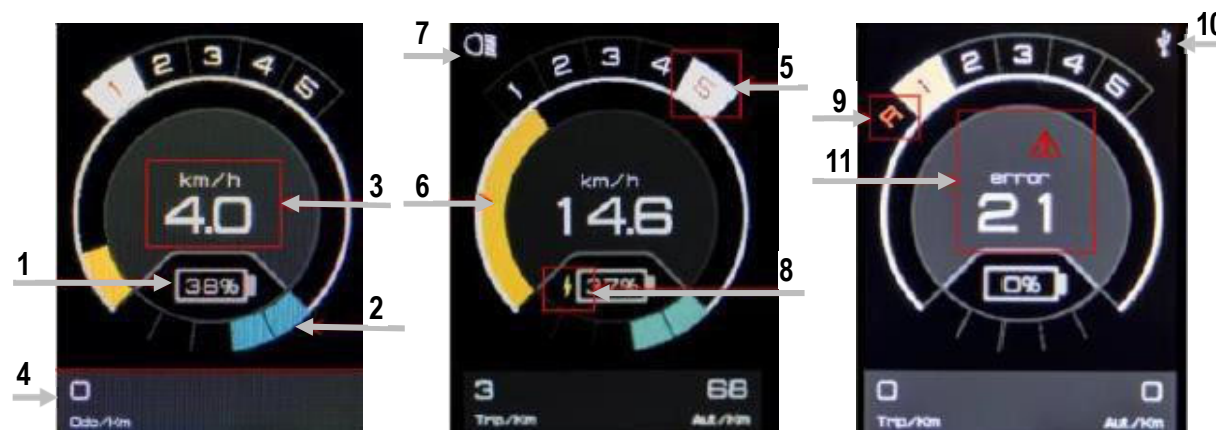

Enhver handling og/eller manipulering av displayet for å endre ytelsen og sikkerhetsfunksjonene til enheten er strengt forbudt. De eneste tillatte handlingene er de som er angitt i underkapitlene i dette kapittelet.

12.2

Kontrollverktøy

øy

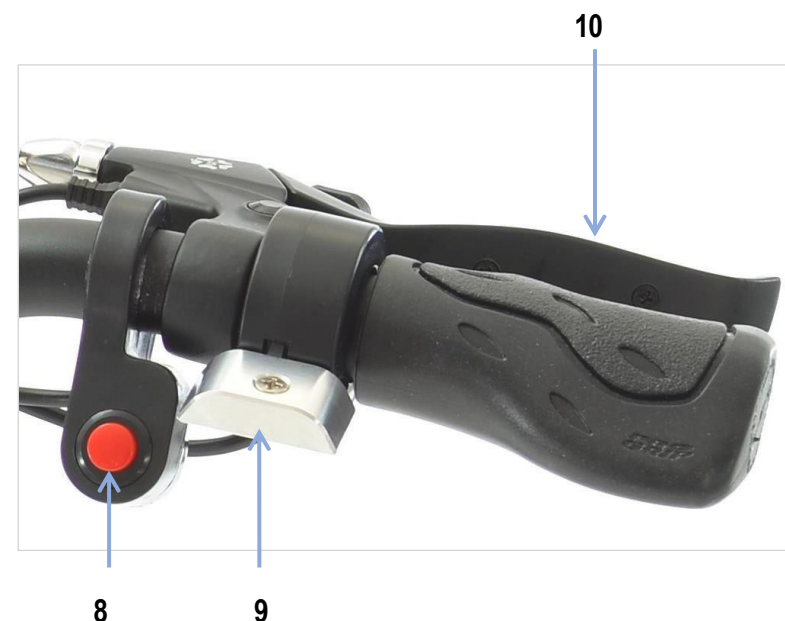
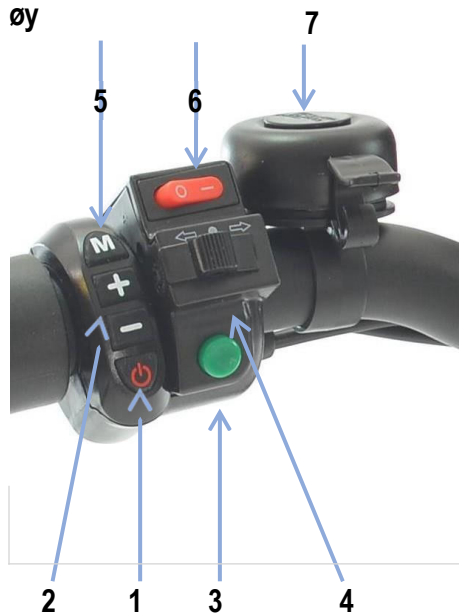

- 1  Displayets av/på-knapp. Frontlysets (hvis installert) på/av-knapp.
- 2  Velgeknapper
- 3  Fartsholder (grønn knapp)
- 4  Gir forover/bakover (svart bryter)
- 5  Innstillingsknapp
- 6  Ingen funksjon (rød bryter)
- 7  Bjelle
- 8  EBS elektronisk brems (rød knapp)
- 9  Gasspak
- 10  Skivebremsespak
- 11  Styre som skyves og trekkes for å bremse og akselerere

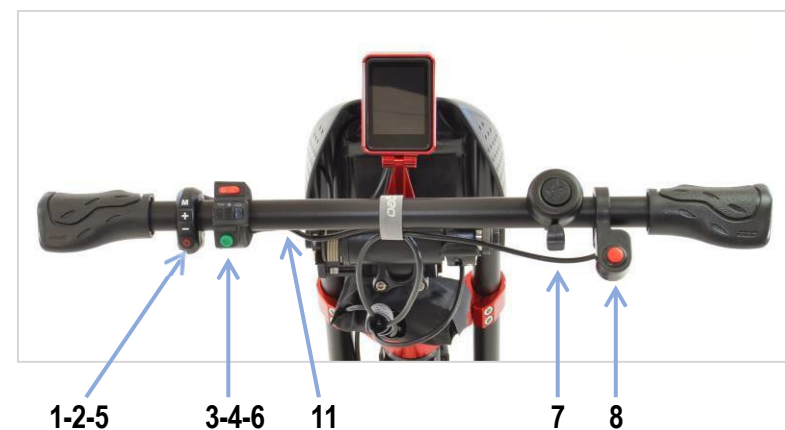

3. Slå skjermen av/på

Kontroller at batteriet er riktig satt inn og slått på, se kapittel 10.



Trykk på av/på-knappen én gang for å slå på displayet.

Trykk og hold av/på-knappen nede i minst 3 sekunder for å slå av displayet.

Skjermen slår seg også av etter ca. 5 minutters inaktivitet. Displayet slås også av når du slår av batteriet.



Hvis symbolet (!) vises på skjermen, betyr det at akseleratorknappen ble trykket mens du slo den på. Dette er et sikkerhetssystem som hindrer enheten i å aktivere motoren ved et uhell mens du slår på systemet.

Med dette symbolet på skjermen fungerer ikke enheten. Hvis du vil låse opp enheten, slår du av displayet og slår det deretter på uten å trykke på akseleratorknappen.

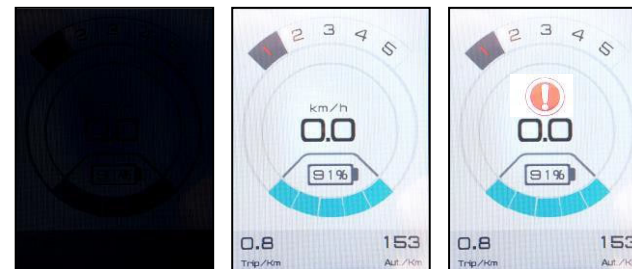

4. Hastighetsvalg



Når du trykker på + -knappen, øker du hastigheten; med — -knappen reduserer du den.



Displayet vil vise hastighetsnivået (1, 2, 3, 4, 5).

Hastighetsnivåene er proporsjonale med den maksimale hastigheten til nivå 5.

Hvis for eksempel maksimumshastigheten på nivå 5 er 20 km/t, vil nivå 1 gi en hastighet på opptil 4 km/t, nivå 2 opptil 8 km/t, nivå 3 opptil 12 km/t og nivå 4 opptil 16 km/t. Maksimal hastighet på nivå 5 er justerbar, se kapittel 13.

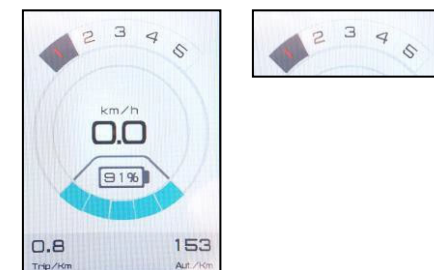

5. Gir forover/bakover



Når bryteren er i sentral posisjon eller på venstre side, er kjøretretningen fremover. Når du flytter



bryteren til høyre side, kobler du inn reversgiret.

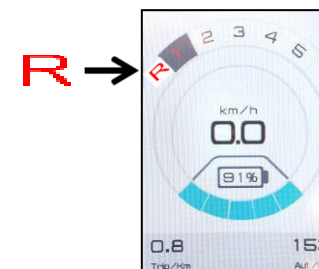

Når du kobler inn reversgiret og hele tiden når det brukes, piper systemet med jevne mellomrom og displayet vil indikere den blinkende røde bokstaven

R. Som et sikkerhetstiltak, mottar ikke motoren akselerator kontrollen etter å ha koblet inn reversgiret, og derfor driver den ikke drivhjulet. Dette er spesielt nyttig hvis det for eksempel er en trapp bak brukeren som kan utilsiktet kjøres ned på grunn av utilsiktet eller på annen måte uønsket innkobling av reversgiret.

For å begynne å kjøre i revers gir er det alltid nødvendig å trykke akseleratorknappen helt ned, deretter slippe den og til slutt trykke på den for å bevege seg i en hastighet innenfor de angitte grensene som er svært små i forhold til forovergiret.

Maksimal revers girhastighet er justerbar, se kapittel 13.

12.6 Akselerator

Trykk på denne spaken for å akselerere.

Denne spaken lar deg justere hastigheten proporsjonalt med det som trykkes for begge kjøreretninger (forover og bakover).

Motorresponsen på gasspjeldet er justerbar, se kapittel 13.

12.7 Mekanisk skivebrems

Den mekaniske skivebremsen betjenes av spaken plassert på standardstyret eller ved å skyve Tetra-styret fremover. Omfanget av bremsing avhenger av trykket som utøves på spaken eller styret.

For både Standard- og Tetra-styret aktiverer den første korte delen bare den elektroniske bremsen (EBS), se kapittel 12.8.

Bremsespaken på standardstyret muliggjør også parkeringsbremsfunksjonen.

For å betjene parkeringsbremsen trykkes bremsearmen, armen **A** dreies mot bremsearmen og bremsearmen slippes.

For å frigjøre parkeringsbremsen trykkes bremsearmen, deretter trykkes spak **A** fremover og bremsearmen slippes.

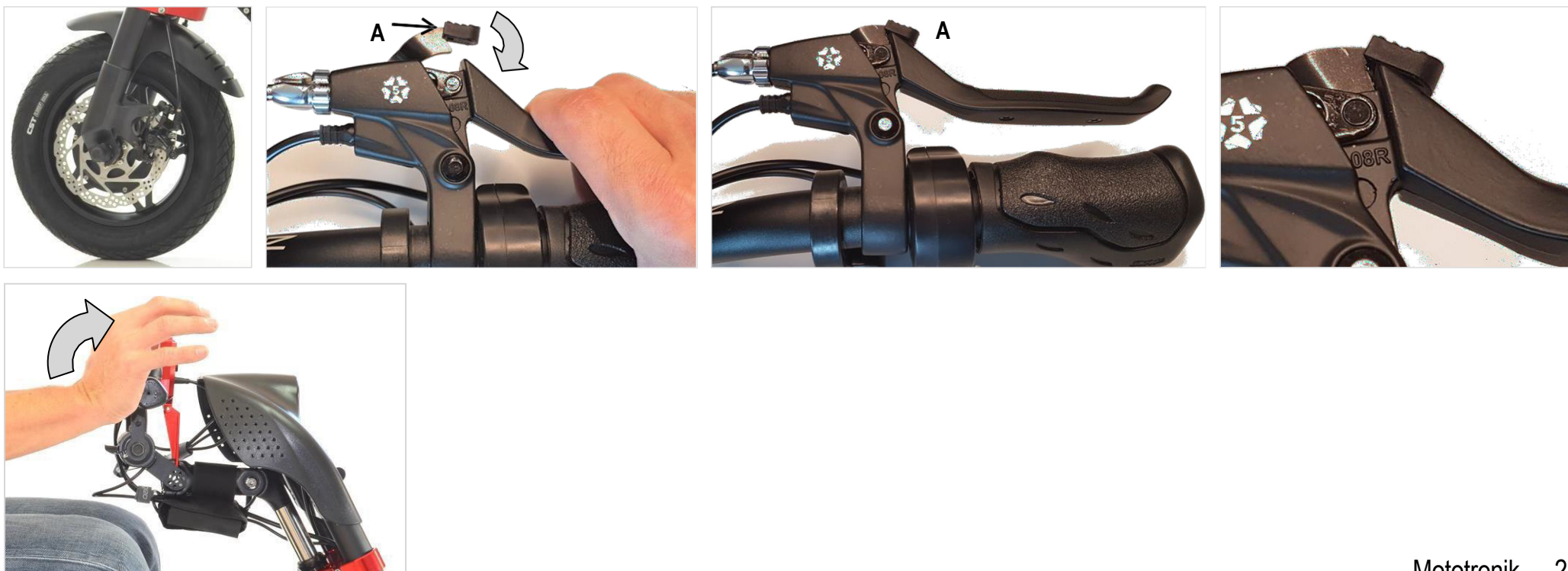

8. EBS (Elektronisk bremsesystem)

Denne funksjonen bremser ned MOTOTRONIK-enheten ved å redusere hastigheten elektrisk. Under EBS-breming vil energien som produseres bli gjenvunnet og brukt til å lade batteriet. Når lynsymbolet vises ved siden av batterisymbolet på skjermen, betyr det at batteriet mottar ladningen.

 Trykk på den røde knappen for å aktivere EBS.

EBS aktiveres også ved bruk av den mekaniske bremsen.

For standardstyret, når du trykker på bremsearmen, kjører den første korte delen bare EBS mens skivebremsen brukes.

For Tetra-styret: Når akseleratoren trykkes bare litt bakover (bremsing) brukes bare EBS, og når den trykkes lengre ned vil skivebremsen kobles inn. I begge tilfeller kombineres de to bremsene. Intensiteten til EBS er justerbar, se kapittel 13.

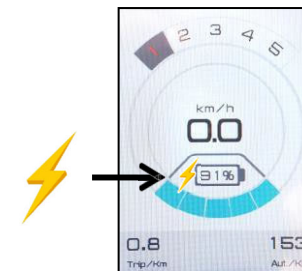

9. Fartsholder

Fartsholderfunksjonen tilpasser seg og lar deg holde en fast hastighet under kjøring.

 Trykk på den grønne knappen for å aktivere denne funksjonen som får MOTOTRONIK-enheten til å fortsette med hastigheten som ble registrert på aktiveringstidspunktet.

Fartsholderen kan deaktiveres av en av følgende moduser:

- 1) ved å betjene standardbremsespaken eller ved å skyve Tetra-styret fremover (bremsefunksjon);
- 2) ved å bruke EBS elektronisk brems (rød knapp).



Ved bruk av fartsholderfunksjonen er det obligatorisk å være svært oppmerksom på farer på veien for å kunne gripe inn raskt på kontrollen, for å unngå enhver type kollisjon som kan forårsake skade på personer og/eller eiendom.



Fartsholderfunksjonen deaktiveres IKKE hvis du trykker på den grønne knappen igjen, og heller ikke hvis du kobler inn reversgiret eller trykker på akseleratorspaken.



Ikke start eller bruk fartsholderfunksjonen i oppoverbakker som er større enn 10 % (6°), og heller ikke i nedoverbakker som er større enn 5 % (3°) (eller lavere i henhold til overflatetilstanden).



Selv om fartsholderen tilpasser hastigheten, kan det være en liten forskjell mellom den innstilte hastigheten og den faktiske hastigheten ved kjøring i nedoverbakke. Vi anbefaler å velge en lavere hastighet i nedoverbakke.

12.10 USB-port for å lade mobiltelefonen

Den lar deg lade mobiltelefonen ved å koble den til med en egen kabel.

Du finner USB-en i av/på- og kontrollbryteren. Vipp opp gummidekselet og koble kablen til porten.

M Trykk på «M»-knappen én gang for å aktivere USB-porten. USB-symbolet vises på skjermen når porten er aktiv. (Hvis symbolet ikke vises, trykker du på «M»-knappen igjen. Ved å trykke på denne knappen kan du også aktivere frontlyset). Enheten vil nå begynne å lade mobiltelefonen.

Når opplading ikke lenger er ønskelig, trykker du på «M»-knappen for å deaktivere USB-porten. USB-symbolet forsvinner, og porten er deaktivert.

Etter lading kobler du fra kablen og lukker gummidekselet.



13 INNSTILLING

Du kan endre noen operative parametere for MOTOTRONIK og for skjermen på selve skjermen. Alle parametre som vises er skrevet på engelsk. For å få tilgang til og endre innstilling av parametrene:

Trykk og hold «M»-knappen nede i minst 3 sekunder for å gå til innstillingsmenyen.

Når du er i menyen, kan du bla og velge alternativene ved å bruke «+»- eller «-»-knappene.

Det valgte alternativet er uthevet.

For å få tilgang til det valgte alternativet trykker du på «M»-knappen én gang.

Du kan endre verdien av alternativet ved å bruke «+» - eller «-»-knappene.

Verdien til noen parametere, selv om de ikke er bekreftet, kan testes uten å gå ut av menyen. Hastigheten for å utføre testen, der det er aktuelt, vil være hastighetsnivået som er valgt før du går inn i menyen (det er ikke mulig å endre hastighetsnivået her – du må gå tilbake til startskjermen).

For å bekrefte valget ditt trykker du på «M»-knappen én gang. Skjermen viser innstillingsmenyen igjen. Trykk og hold «M»-knappen nede i minst 3 sekunder for å gå ut av menyen.

M
+
-

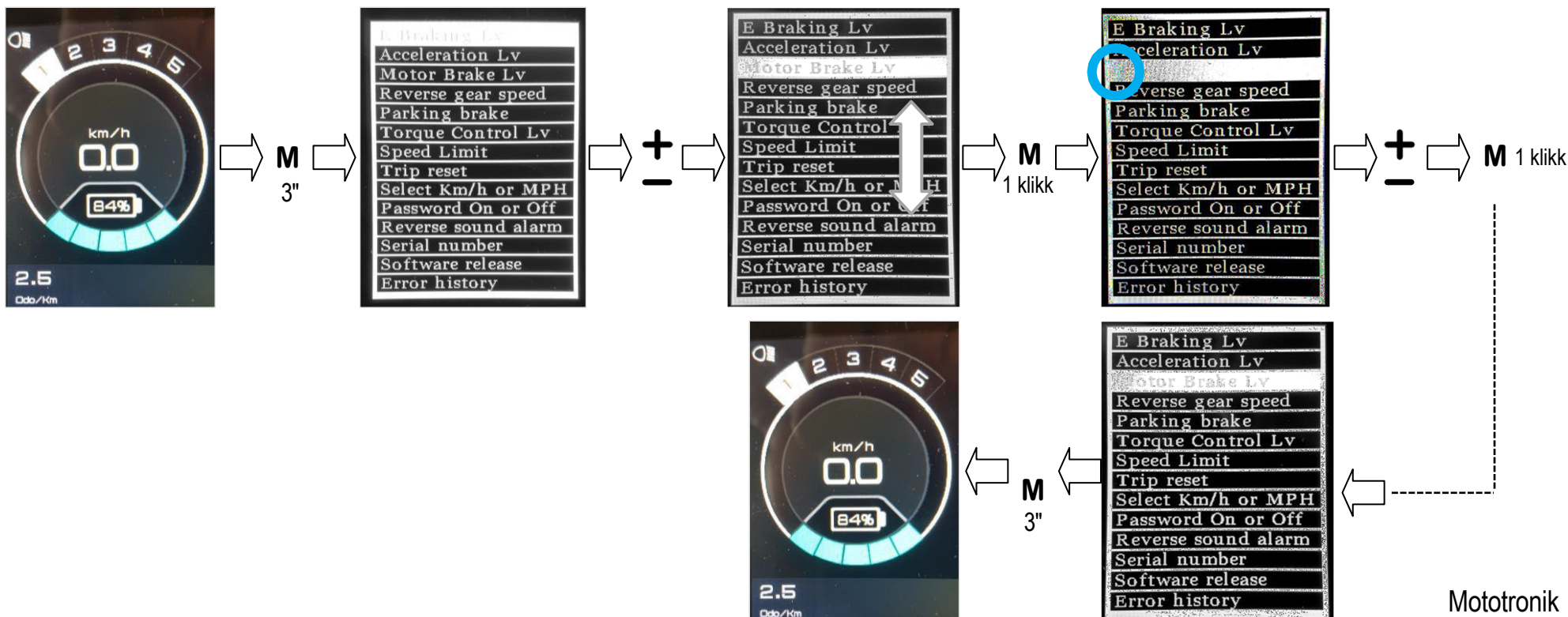

Enhetens parametere

Hver aktive parameter som er oppført i innstillingsmenyen, kan endres ved å følge instruksjonene ovenfor. Parametervariasjon er bare mulig innenfor grensene satt av Rehateam s.r.l.

E Braking Lv Elektronisk bremse-nivå	Den elektroniske bremsen EBS er en brems som fungerer direkte på enhetens motor, og må ikke forveksles med motorbremsen. Når du trykker på den røde knappen eller skivebremsespaken (eller du skyver på «Tetra»-styret) for en første kort strekning, vil EBS kobles inn og enheten bremses med en viss intensitet. Dette kan brukes både som hovedbrems og for ekstra bremsing (i kombinasjon med skivebremsen og/eller motorbremsen). Bremskraften varierer fra 0 til 10, der 10 tilsvarer maksimum og 0 minimum (med en verdi på 0 er bremskraften null).	Nullstilling av turteller Nullstilling av turteller	Du kan nullstille avstandsverdien i km eller miles. YES = nullstill; NO = ikke nullstill
Acceleration Lv Akselerasjonsnivå	Justerer hastighetsendringen og varierer fra 0 til 10, der 0 tilsvarer den raskeste responsen.	Velg km/eller MPH Velg km/t eller Miles/t	For å endre hastighets- og avstandsenheten for måling. Velg km/t (kilometer per time) eller MPH (miles per time).
Motorbremsenivå Motorbremsenivå	Motorbremsen virker når akselerasjonen slippes. Omfanget av bremsevirkningen kan justeres. Bremskraften varierer fra 0 til 10, der 10 tilsvarer maksimum og 0 minimum (med en verdi på 0 er bremskraften null).	Passord på eller av IKKE AKTIV	Selv om du angir denne innstillingen, har ikke på- og av-verdiene noen effekt.
Reversgirhastighet Reversgirhastighet	Du kan justere hastigheten på reversgiret. Hastighetsnivået varierer fra 0 til 10, der 10 er maksimum og 0 minimum. Ryggehastigheten er mye lavere enn ved foroverkjøring. Hvis du fortsetter å trykke på «+» og «-»-knappene, vil ikke verdier over 10 (15, 25, etc.; hvis du trykker «-» etter 0, vises verdien 5000) øke hastigheten på reversgiret.	Reverslydalarm IKKE AKTIV	Selv om du angir denne innstillingen, har ikke på- og av-verdiene noen effekt.
Parkeringsbrems IKKE AKTIV	Selv om du angir denne innstillingen, har ikke på- og av-verdiene noen effekt.	Serienummer Serienummer	Bare for visning. Viser serienummeret til MOTOTRONIK-styringsenheten.
Momentkontroll IKKE AKTIV	Selv om du angir denne innstillingen, har ikke på- og av-verdiene noen effekt.	Programvareutgivelse Programvareutgivelse	Bare for visning. Viser skjermprogramvareutgaven.
Fartsgrense Fartsgrense	Du kan justere fartsgrensen med henvisning til nivå 5. De andre nivåene (1, 2, 3 og 4) beregnes automatisk i henhold til den maksimale hastighetsverdien du angir. Valgbare verdier er uttrykt i km/t og varierer fra 0 og oppover. Merk: Selv om du kan velge en hastighet på 70 km/t, for eksempel, vil enheten fortsatt ikke overskride hastigheten som er angitt av produsenten (i henhold til loven). Derfor, sammenlignet med den maksimale mulige hastigheten som er satt av produsenten, kan du bare redusere verdien.	Feilhistorikk Feilhistorikk	Bare for visning. Dette avsnittet er beregnet for MOTOTRONIK-forhandleren/-distributøren, og kan ikke endres.

14 DEKKTRYKK

For alltid å sikre riktige bremse- og fluiditetsegenskaper for MOTOTRONIK-enheten, er det nødvendig at dekket alltid har tilstrekkelig trykk.

Ta av plasthetten som dekker oppblåsningsventilen plassert på felgen på hjulet, med fingrene.

Bruk en kompressor eller pumpe utstyrt med en trykkmåler for å føre trykket til riktig verdi. Skru på plasthetten.



Dekktrykket må sjekkes ukentlig, sjekk om det er som angitt på dekket (en verdi mellom min. og maks. anbefales). Et riktig dekktrykk gjør enheten mye mer flytende og enklere å flytte og kontrollere.



Ikke overskrid trykket som er angitt på dekket, da du kan skade dekket og slangen.

Respekter alltid det som er angitt på dekket.



Dekk som brukes til 12"-versjonen
62-203 12 1/2 X 2 1/4



Dekk som brukes til 14"-versjonen
57-254 14 X 2.125



15 TRANSPORT I BIL

For å laste MOTOTRONIK-enheten inn i en bil, må enheten og batteriet være slått av. Det anbefales også å demontere alle avtakbare deler.

Nedenfor finner du den anbefalte rekkefølgen til handlingene som skal utføres.

Avhengig av dine fysiske evner og også avhengig av hvilken type kjøretøy enheten skal lastes inn i, kan noen av disse handlingene være forskjellige.

- Slå av skjermen (se kapittel 12.3).
- Slå av batteriet (se kapittel 10.1).
- Ta av batteriet, se kapittel 10.2.
- Ta av motorenheten fra rullestolen (se kapittel 11.3).
- Ta av tilkoblingsrammen fra rullestolen (se kapittel 11.4).
- Ta av stativet fra motorenheten (se kapittel 11.6).
- Last delene individuelt inn i bilens bagasjerom. For å balansere vekten av motorenheten, tar du tak i gaffelens rør mellom de to støttene **S1 S2** med en hånd, og med den andre hånden tar du tak i gaffelens rør like under støtten **S1**.
- Hvis du vil montere på MOTOTRONIK på nytt, monterer du stativet og følger instruksjonene ovenfor i motsatt rekkefølge.



I slutfasen av MOTORONIK må du være svært oppmerksom på å ikke skade (elektriske og mekaniske) ledninger som kjører inni rammen til enheten. Utfør åpnings- og lukkehandlingene sakte, og sørg for at ledningene ikke forstyrrer bevegelige deler, da disse kan klemme eller bryte.



Hvis noen elementer i det elektriske eller mekaniske systemet blir skadet under åpning og lukking av MOTORONIK-enheten, må IKKE enheten brukes under noen omstendigheter, ta den umiddelbart med til et autorisert Rehateam s.r.l. servicesenter.



16 RENGJØRING

Konstant rengjøring av enheten, i alle sine deler, garanterer lengre levetid og bedre funksjonalitet til selve enheten. Det anbefales å:

- Før du fortsetter med rengjøringsoperasjonene, må du slå av både batteriet og displayet.
- Ikke bruk slipemidler, aggressive vaskemidler eller høytrykksvannstråler.
- Rengjør enheten med en myk, fuktig klut.
- Tørk enheten forsiktig hvis den blir våt.
- Hvis enheten blir tilsølt med gjørme, må gjørmen mykgjøres så snart som mulig og tas av; tørk deretter enheten forsiktig.
- Utfør ekstern rengjøring av hele enheten minst én gang i måneden, og etter hver tur på gjørmete terreng.
- Vær forsiktig så ikke de elektriske delene blir fuktige (batteri, skjerm, motor).
- Ikke vask noen deler med rennende vann.
- Tørk delene umiddelbart etter vask med en myk klut.
- Hvis de elektriske delene blir våte, må du la dem tørke og ikke bruk enheten før de er helt tørre.

17 TILBEHØR



Tilbehøret som MOTOTRONIK-enheten kan utstyres med, er utelukkende de som er til stede i bestillingsskjemaet. Bruk av annet tilbehør enn det som er oppført på bestillingsskjemaet, vil gjøre produktgarantien ugyldig.

17.1 LED-frontlys



Når displayet er slått på, trykker du på av/på-knappen én gang for å slå frontlyset på eller av. Når frontlyset er slått på, viser displayets frontlyssymbol.

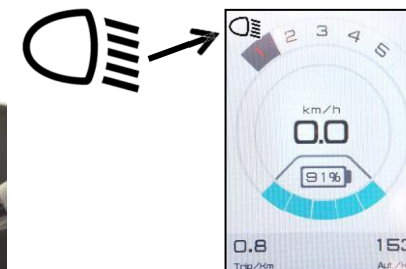

17.2 Bakspeil

Det kan monteres både på høyre og venstre side.

For å justere speilet løsnes leddene A og B med en flatskrutrekker, flytt den deretter der det er nødvendig, og fest til slutt leddene.

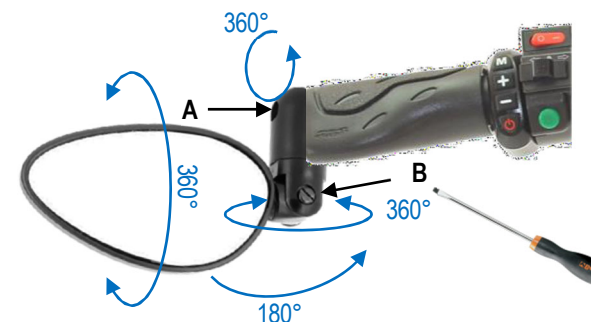

17.3 Avtagbar kurv

(1) For å montere kurven monterer du støtten **A** på krokene til støtten **B**, svinger den ned, trykker på **C-knappen** og fortsetter rotasjonen helt ned og slipper knappen. Kontroller at kurven er trygt festet ved å riste den.

(2) For å ta den av trykker du på **C-knappen**, løfter kurven litt oppover og trekker den av.



Den maksimale belastningen på kurven er 7 kg.



Før du tar av motorenheten fra rullestolen, anbefales det å tømme kurven for å unngå at gjenstander faller på bakken.

17.4 Avtakbare ballaster

Ballastene er på begge sider av enheten, og øker vekten av drivhjulet for å øke trekkraften. Dette er spesielt nyttig når du kjører oppoverbakke.

(1) For å montere ballasten plasserer du støtten **A** med delen uten åpning (delen med åpningen må være nederst) i krokene til støtten **B**, og svinger den ned til den er heftet: **C**-knappen må heves. Kontroller at ballasten er trygt festet ved å riste den.

(2) For å ta den av trykker du på **C**-knappen, løfter ballasten oppover og trekker den av.

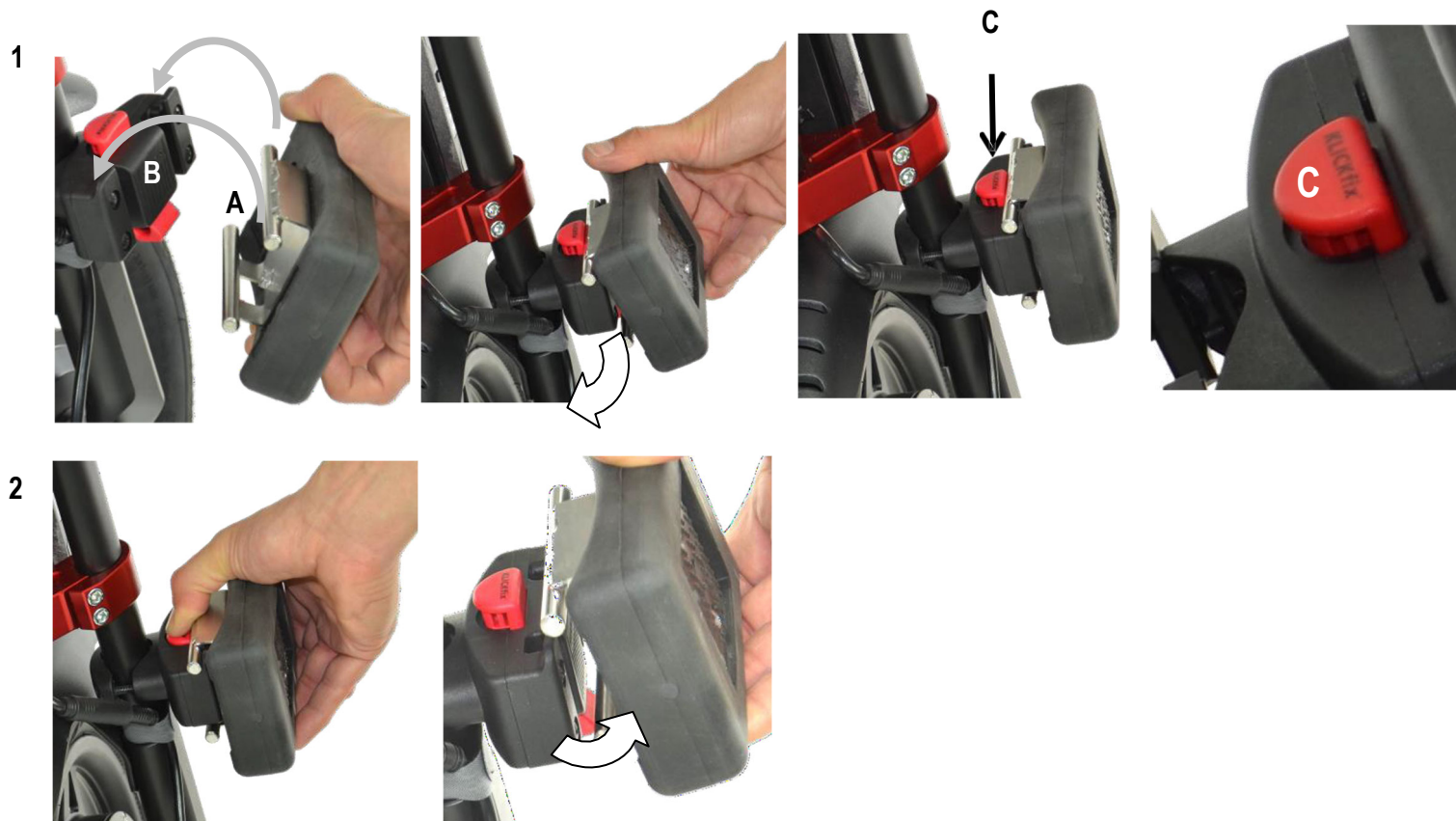

 Ballastvekt: 2,2 kg hver.

 IKKE bruk en ballast på bare den ene siden; dette vil kunne føre til at styringen kommer i ubalanse og kan føre til at du mister kontroll over kjøretøyet.

 Før du tar av motorenheten fra rullestolen, anbefales det å ta av begge ballastene for å unngå at gjenstander faller på bakken.

17.5 Vrigass

Erstatter spakakakseleratoren og fungerer ved å rotere den bevegelige delen **A** til grepet. Ved å frigjøre den bevegelige delen går den automatisk tilbake til stoppunktet.

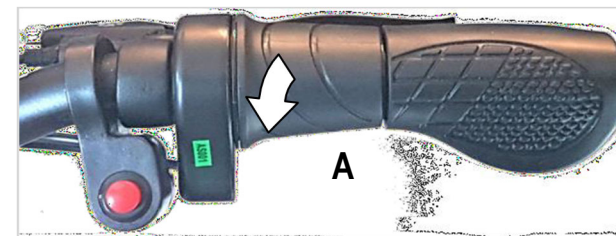

17.6 Fjærende spak

Det hjelper med å frigjøre motorenheten. Spesielt anbefalt for personer med kvadriplegi. Skyv spaken utover for å trykke på **O**-knappen og slippe motorenheten. Se kapittel 13.3.



17.7 Styrestammeforlengelse

Den lar deg justere styret i en høyere eller nærmere (for brukeren) posisjon. Utvidelsens område: fra + 130 til 21 mm hver 20 mm.

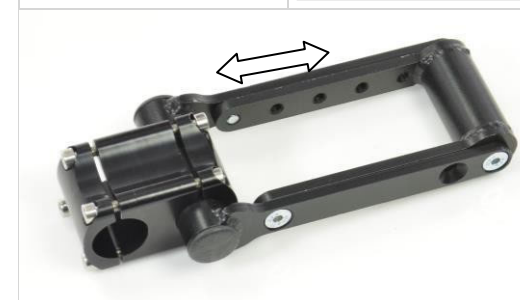

17.8 Bæreveske

Beskytter enheten under transport og/eller lagring.

Tilkoblingsrammen og stativet må demonteres (se kapittel 11.4 og 11.6) og settes inn i posen separat.



18 VEDLIKEHOLD

MOTOTRONIK-enheter bør få periodisk vedlikehold, på denne måten kan bruk av enheten garanteres med hensyn til sikkerhet, pålitelighet og effektivitet. Rehateam s.r.l. er ikke ansvarlig for eventuelle skader på grunn av manglende eller utilstrekkelig vedlikehold; av samme grunn kan ikke gyldigheten av garantien loves. Ekstraordinært vedlikehold kan bare utføres av teknikere som er autorisert av Rehateam s.r.l.

Ordinært vedlikehold

Følgende rutinemessige vedlikeholdskontroller anbefales:

- minst en gang i uken: dekktrykket. Et dekk med lite trykk påvirker enhetens pålitelighet, sikkerhet og strømforbruk.
- minst én gang i måneden: dekkets stand. Hvis du vil bytte innvendig slange eller dekk, må du kontakte en tekniker som er autorisert av Rehateam s.r.l.
- minst en gang annenhver måned: festing av alle bolter av alle festeelementer.
- minst én gang i måneden: hjulakselens festemuttere.
- kontroller bremsesystemet før hver bruk: (skiver, plater og bremsesystemet generelt er utsatt for slitasje og effektiviteten svekkes.)
- kontroller at batteriet er i god stand før hver gangs bruk.

Ikke ta av noen komponenter fra enheten. Bare teknikere som er autorisert av Rehateam s.r.l., kan ta av komponenter fra enheten.

De eneste komponentene som kan tas av av brukeren, er batteriet og stativet.

Hvis du vil bytte ut en komponent, må du bare kontakte teknikere som er autorisert av Rehateam s.r.l.

Ekstraordinært vedlikehold

Få hele enheten reparert, minst én gang i året, og/eller når en feil oppdages, av en spesialisert tekniker som er autorisert av Rehateam s.r.l.

19 OPPBEVARING

Hvis MOTOTRONIK-enheten ikke brukes i en mellomlang periode (over 4 måneder), må den oppbevares rent på et tørt og dekket sted og i en eske (helst i originalemballasjen). Det anbefales også å slå av og ta av batteriet fra enheten. Ved ny bruk er det nødvendig å utføre en generell kontroll av rullestolen etter de samme punktene i kapittel 18. Før du bruker MOTOTRONIK-enheten, må du lese instruksjonene i kapittel 11 på nytt og utføre en kjøretest for sikkerhets skyld for å kontrollere at det ikke er noen problemer. Når det gjelder funksjonsfeil, feil eller ødelagte deler, må du kontakte en autorisert forhandler for nødvendig reparasjon.

20 FEILSØKINGSVEILEDNINGTROUBLESHOOTING GUIDE

Hvis du kommer over en defekt mens du bruker MOTOTRONIK-enheten, må du kontakte Rehateam s.r.l. eller en autorisert forhandler.

Problem	Årsaken til problemet	Løsning
Enheten slår seg ikke på.	Batteriet er ikke slått på.	Slå på batteriet – se kapittel 10.1
	Batteriet er utladet.	Lade batteriet – se kapittel 10.3
	Batteriet er feil montert.	Kontroller monteringen av batteriet, ta det av og sett det inn igjen – se kapittel 10.2
	Generelle problemer.	Snakk med et servicesenter som er autorisert av Rehateam s.r.l.
Du føler store vibrasjoner under kjøring.	Noen bolter kan løsne.	Snakk med et servicesenter som er autorisert av Rehateam s.r.l.
Skjermen er på, men enheten fungerer ikke.	Displayet viser symbolet (!) fordi du har slått det på mens du trykker på akseleratorspaken.	Slå skjermen av og deretter på igjen – se kapittel 12.3
	Displaypluggen er løsnet.	Koble skjermpluggen eller snakk med et servicesenter som er autorisert av Rehateam s.r.l.
Motorenheten kobles ikke til tilkoblingsrammen.	Låsens doble krok på den sentrale blokken er i låseposisjon mens du prøver å koble motorenheten.	Trykk på utløserknappen for å vri for å låse dobbelkroken i åpen posisjon – se kapittel 11.2
	Låsens dobbelkrok på den sentrale blokken beveger seg ikke, og den forblir i åpen posisjon.	Rengjør og smør de bevegelige delene.
	Gummiknappen på motorenhetens sentrale blokk er for lang.	Juster knotten.
Det er vanskelig å koble tilkoblingsrammen til rullestolen.	Låsespakene til koblingsgaflene er ikke tilstrekkelig løsnet.	Løsne spakene så mye som nødvendig for å la gaflene gli inn – se kapittel 11.1
	Koblingsgaflene har beveget seg.	Snakk med et servicesenter som er autorisert av Rehateam s.r.l.
	Klemmene eller halvmåneformede understøttelser har beveget seg.	Snakk med et servicesenter som er autorisert av Rehateam s.r.l.
Rullestolens små hjul berører bakken eller er for nær den.	Koblingsblokken til tilkoblingsrammen er plassert for høyt.	Snakk med et servicesenter som er autorisert av Rehateam s.r.l.
	Enhetens hjul er flatt.	Fyll luft i hjulet.
	Hjulet på enheten er punktert.	Snakk med et servicesenter som er autorisert av Rehateam s.r.l.
MOTOTRONIK-enheten lager støy når du bruker den.	Hjulet berører skjermen..	Kontroller at det ikke er noen blokkeringer mellom dekket og fenderen, sånn som gjørme, grus osv. og fjern eventuelle slike blokkeringer.
	Bremseklossene berører bremseskiven.	Snakk med et servicesenter som er autorisert av Rehateam s.r.l. for å justere eller erstatte bremseklossene.
	En merkelig lyd høres kanskje.	Snakk med et servicesenter som er autorisert av Rehateam s.r.l.

FEILLISTE

- | | | | |
|--|---|------------------------------------|---|
| 01 Motorstyringsfeil/flash-feil | 02 Motorstyringsfeil/motoroverbelastning | 03 Motorstyringsfeil/overspenning | 04 Motorstyringsfeil/underspenning |
| 05 Motorstyringsfeil /drivstrømsfasefeil | 06 Motorstyringsfeil / kjøring over temperatur | 07 Motortemperaturen er for høy | 08 Motorfasetap |
| 09 Motorstyringsfeil/motorfeil | 10 Motorstyringsfeil / strøm utenfor området | 11 Motorstyringsfeil/overhastighet | 12 Feil på gasspjeld |
| 13 Feil på cruiseknapp | 14 Feil på bremseknapp | 15 Motorstyringsfeil/vakthundfeil | 16 Motorstyringsfeil / feil i mikroprosessor CPU-feil |
| 17 Motorstyringsfeil / feil i mikroprosessor ALU | 18 Motorstyringsfeil/programflytstyringsfeil | 19 Motorstyringsfeil/minnefeil | 20 Motorstyringsfeil/CRC-feil |
| 21 Motorstyringsfeil / feil i master ekko | 22 Motorstyringsfeil / hovedparameter utenfor området | 23 Canbus-feil fault | |



Ikke bruk MOTOTRONIK-enheten hvis den oppfører seg unormalt. I slike tilfeller må du umiddelbart kontakte Rehateam s.r.l. eller en autorisert forhandler.

21 TEKNISKE DATA

Klassifisering		Størrelsesdata	
I henhold til direktivet om medisinsk utstyr	Risikoklasse I	Lengde	400 mm
Beskyttelse mot elektriske farer	Klasse II	Bredde	540 mm
Beskyttelsesgrad mot direkte og indirekte kontakt	Type B	Høyde	900 mm.
Bruk i oksygenrike miljøer	Ingen beskyttelse	Vekt på 12" motorenhet	10,0 kg.
Driftsforhold	Enhet for kontinuerlig drift	Vekt på 14" motorenhet	13,0 kg.
		Vekt på tilkoblingsramme	2,0 – 2,4 kg.
Generelle karakteristikk			
Type motor	Elektrisk	Vekt på klemmer (par)	0,5 kg
Brems	Mekanisk skivebrems	Vekt på 11,6 AH batteri	3,2 kg
Bremseskivediameter	160 mm	Vekt på 5,8 AH batteri	2,0 kg
Bruksmiljø	Utendørs og innendørs	Vekt på FLY 2,9 AH batteri	1,5 kg
Ytelser		Bruksbetingelse for miljøet	
Tilgjengelig hastighet	4 – 8 – 12 – 16 – 20 km/t	Maksimal høyde over havet	2000 m
Autonomi med 11,6 Ah batteri	opptil 50 km *	Atmosfærisk trykk	700 ÷ 1060 hPa
Autonomi med 5,8 Ah batteri	opptil 25 km *	Temperatur	-25 °C til + 40 °C
Autonomi med FLY 2,9 Ah batteri	opptil 15 km *		<i>et område mellom 0 °C og 40 °C anbefales for økt ytelse</i>
Største nominelle helling	10 % (6°) **	Relativ luftfuktighet	30 ÷ 90 %
Maksimal nominell hindringshøyde	50 mm		
Effekt på 12" motor	250 W (maksimal topp 750 W)	Transport- og lagringstilstand for miljøet	
Effekt 14" motor	1000 W (maksimal topp 1500 W)	Temperatur	-40 °C til + 65 °C
Motorspenning 12" og 14"	48 V		<i>en temperatur mellom 10 °C og 50 °C anbefales</i>
Største tauebelastning	120 kg ***	Relativ luftfuktighet	30 ÷ 90 %
Forventet levetid	5 år eller 25 000 km		
* Med et ladet batteri, moderat hastighet, flatt kurs og bruker som veier 75 kg.		MERK	Før en lang lagringsperiode må batteriet lades helt.
** Med ladet batteri, flat kurs og bruker som veier 75 kg.			I løpet av en lang lagringsperiode må du kontrollere batteriets ladenivå og lade det minst en gang i måneden.
*** Brukerens vekt pluss rullestolvekt.			Før du begynner å bruke batteriet igjen etter en lang lagringsperiode, må batteriet lades helt.

22 AVHENDING/GJENBRUK AV MATERIALER

Når MOTOTRONIK-enheten skal kastes (produktets levetid er over), må eventuelle lokale forskrifter som gjelder for avfallshåndtering eller resirkulering vurderes.

Nedenfor følger en beskrivelse av materialene som er brukt.



- Aluminium: L-formede rør, sentralt rør i tilkoblingsrammen, koblingsgafler, klemmer, hovedramme
- Stål: stativ, tilkoblingsrammerør, bolter og muttere.
- Plast: skjerm, spoiler.
- Gummi/PU: grep, dekk.
- Emballasje: papp
- Litiumbatteri

Kontakt ditt autoriserte deponeringscenter for avhending eller resirkulering. Alternativt kan MOTOTRONIK-enheten returneres til forhandleren for avhending.



Når det gjelder avhending, må du være oppmerksom på eventuelle ødelagte eller skadede deler som kan skape en situasjon med potensiell fare for å kutte eller klemme skader. Det anbefales å bruke egnede beskyttelser.

23 GARANTI

Garantiavtalen eksisterer bare mellom Rehateam s.r.l. og deres autoriserte forhandlere. Av denne grunn kan ikke kunden fremsette garantikrav direkte til Rehateam s.r.l. Følgende garantibetingelser gjengis derfor utelukkende for informasjonsformål.

Generelle betingelser for garantien: Rehateam s.r.l. gir assistanse på sine produkter på betingelse av at de har blitt brukt riktig og at tilstrekkelig vedlikehold har blitt utført på alle deler av enheten. Garantien dekker alle defekter i materiale og produksjon, forutsatt at slike defekter kan påvises å ha blitt forårsaket før distribusjon av produktet til autorisert forhandler.

Slik validerer du rettighetene dine under garantien: For å validere alle rettigheter som dekkes av garantien (på alle våre produkter), må den autoriserte forhandleren først og fremst utføre en inspeksjon, innen 7 dager etter leveringsdatoen, på alle mottatte produkter for å identifisere mulige produksjonsfeil. For det andre, hvis slike produksjonsfeil blir lagt merke til, må de bekrefte dette til Rehateam s.r.l. skriftlig og umiddelbart.

Rehateam s.r.l. må også varsles skriftlig om eventuelle feil som, til tross for nøye inspeksjon, først er identifisert etter utløpet av ovennevnte periode.

Garantiperiode: På denne modellen gir Rehateam s.r.l. en garanti på 24 måneder på drivaggregatet og 24 måneder på batteriene, fra og med leveringsdatoen, unntatt de komponentene som er utsatt for normal slitasje under daglig bruk.

Reparasjon av defekter og erstatning: Garantien for defekter på kontaktdeler er etter Rehateam s.r.l. 's fulle skjønn, enten for reparasjon av defekten eller for utskifting av selve delen. Ved enkle reparasjoner kan den autoriserte distributøren iverksette tiltak uavhengig for å eliminere defekten eller gjøre Rehateam s.r.l. oppmerksom på defekten i bestemte tilfeller.

Garantibegrensninger: Rehateam s.r.l.-garantien dekker ikke ekstra kostnader (f.eks. reparasjon, pakking, arbeidskostnader, tilfeldige kostnader osv.). Følgende dekkes ikke av garantien:

- Skader forårsaket under transport som ikke ble kommunisert til transportselskapet på leveringstidspunktet.
- Reparasjoner som utføres av uautoriserte forhandlere eller personell.
- Deler som er utsatt for slitasje.
- Skader på eiendom eller personskader forårsaket under bruk av våre produkter.
- Skader forårsaket ondsinnet eller der det er kjøperens feil eller som følge av feil eller uforsvarlig bruk av produktet.
- Skader påført enheten, gjenstander og personer som følge av en hvilken som helst enhet eller gjenstand som er montert/lagt til enheten uten skriftlig tillatelse fra Rehateam s.r.l.

Unntatt fra garantien er ethvert påskudd for erstatning, unntatt de som er uttrykkelig nevnt i de foregående avsnittene i dette kapittelet.

Rehateam s.r.l. påtar seg ikke noe ansvar for manglende overholdelse eller gjennomføring av vilkårene som er avtalt i individuelle kontrakter hvis følgende omstendigheter har hindret og/eller gjort det umulig å overholde vilkårene i selve kontrakten: handelsblokader, import- og eksportforbud pålagt kontraktsprodukter, juridiske avgjørelser, streiker, mangel på råvarer, ulykker eller force majeure. Rehateam s.r.l. forbeholder seg retten til å utføre tekniske endringer på sine produkter, som vi anser som nødvendige uten forvarsel.

GARANTIBEVIS



Rehateam S.r.l.

Vicolo Negrelli,5 – 31038 Castagnole di Paese (TV)

Italia tlf. +39 0422 484657 ra – faks +39 0422 484661

<http://www.rehateamprogeo.com>

info@rehateamprogeo.com

Sertifisert selskap TÜV Rheinland

i samsvar med direktiv UNI CEI EN 13485:2016

Produksjonssted: Castagnole di Paese (TV) ITALIA

DISTRIBUTØR/FORHANDLER

Leveringsdato til bruker: _____

Distributørens/forhandlerens stempel

Medisinsk utstyr klasse I



PRODUKTETIKETT