

ROGUE 2

BRUKERHÅNDBOK OG GARANTI



2022-09-30

I. INTRODUKSJON

Takk for at du kjøpte en Ki Mobility rullestol!



ADVARSEL

ADVARSEL: Ikke bruk den uten at du har lest hele denne bruksanvisningen først. Om rullestolen brukes før hele bruksanvisningen er lest, kan det føre til alvorlig personskade på bruker og/eller ledsager.

Ki Mobility anbefaler opplæring av en ergoterapeut, spesialist i hjelpemidler eller annen kompetent klinisk eller teknisk ressurs i trygg bruk av denne stolen før du kjører i den.

Hvis du har noen spørsmål vedrørende rullestolen, bruksanvisningen eller servicen som gis, ikke nøl med å kontakte din autoriserte leverandør, en autorisert representant eller Ki Mobility. Du kan få tak i Ki Mobility på:

+1 715-254-0991



Ki Mobility
5201 Woodward Drive
Stevens Point, WI 54481
USA



www.kimobility.com (Inkluderer forhandlerfinner og tilgang til trykt informasjon)

eller via vår autoriserte EU-representant



Etac Supply Center AB
Långgatan 12
33233 Anderstorp
Sweden

II. INNHOLD

I. INTRODUKSJON

II. INNHOLD

III. MERKNAD – LES FØR BRUK

A.	Bruksområde	3
B.	Sikkerheten din	3
C.	Signalord	4
D.	Identifikasjon av serienummer	4
E.	Symbolordliste	5
F.	Generelle advarsler og forsiktighetsregler	6
G.	Posisjoneringsbelter eller -seler	8
H.	Kjøre i rullestolen	8
I.	Hjelpemotor	10
J.	Rullestolen din og miljøet	11
K.	Modifikasjoner av rullestolen	11
L.	Rullestolens stabilitet	11
M.	Seter fra en tredjepart	12

IV. BRUK OG KONFIGURASJON AV RULLESTOL

A.	Kjøre opp trapper	13
B.	Kjøre ned trapper	13
C.	Forflytning	14
D.	Bruk i transport	14
E.	Bruk av puter	19
F.	Transport av en rullestol uten bruker	19
G.	Rogue 2 og delene den består av	20
H.	Høydejusterbart T-armlene	21
I.	Svingbare armlener	22
J.	Drivhjulene	23
K.	Justering av fotstøtten	24
L.	Vinkeljusterbar fotstøtte	24
M.	Hybrid Vinkeljusterbar fotstøtte	25
N.	Hjullåser	26
O.	Tippsikringer	27
P.	Polstring og tøy	31
Q.	Setetrekk	31
R.	Ryggstøtte	32
S.	Kontakflater	33
T.	Stokk- og krykkeholder	34

V. VEDLIKEHOLD OG PLEIE

A.	Tabell vedlikehold	35
B.	Rengjøring	36
C.	Oppbevaring	37
D.	Kassering	37

VI. FEILSØKING

A.	Symptomer og løsninger	38
----	------------------------------	----

VII. GARANTI

VIII. SPESIFIKASJONER - ROGUE 2

III. MERKNAD – LES FØR BRUK

A. Bruksområde

Ki Mobility manuelle rullestoler er manuelt drevne enheter med hjul som er tenkt å av medisinske grunner gi mobilitet til personer som er begrenset til en sittende stilling.

B. Sikkerheten din

MERK: Kontakt Ki Mobility for informasjon om tilbakekallinger og merknader om sikkerhet.

Alle alvorlige hendelser eller personskader som er knyttet til bruken av rullestolen eller dens tilbehør må øyeblikkelig rapporteres, hvis hendelsen direkte eller indirekte fører til alvorlig redusert helse eller dødsfall for brukeren eller en annen person. Rapport alle alvorlige hendelser og/eller skader til Ki Mobility og, slik det kreves av lokale forskrifter, til kompetente helsemyndigheter der brukeren og/eller andre personer er juridisk hjemmehørende.

Ikke bruk denne rullestolen uten at du først leser hele denne håndboken. FØR du kjører, må du få opplæring i trygg bruk av denne stolen av en profesjonell på hjelpemiddelsentralen eller andre kompetente klinikere eller teknikere. Ki Mobility produserer mange forskjellige rullestoler som kan oppfylle dine behov. Den beste anerkjente praksisen for å velge en rullestol er å snakke med hjelpemiddelsentralen eller annen kompetent tekniker og erfarne klinikere slik som fysioterapeut, ergoterapeut eller lege. Endelig valg av type rullestol, alternativer og justeringer er fullt ut ditt valg og dine tekniske og kliniske rådgivere. Alternativene du velger og konfigureringen og justeringen av rullestolen har en direkte innvirkning på stolens ytelse, stabilitet og hvor godt den oppfyller behovene dine. Faktorer som bør vurderes og som påvirker sikkerhet og stabilitet, er:

- a. Dine personlige evner og kapasitet, inkludert styrke, balanse og koordinasjon.
- b. Typene av farer og hindringer som du kan møte i løpet av dagen.
- c. De spesifikke dimensjonene, alternativene og konfigurasjonen. Spesielt, setehøyden, setedybden, setevinkel, ryggvinkel, størrelse og stilling på drivhjulene og størrelse og stilling på svinghjulene.

III. MERKNAD – LES FØR BRUK

C. Signalord

I denne håndboken vil du finne det som kalles «signalord». Disse ordene brukes for å identifisere og formidle alvorlighetsgraden av forskjellige farer. Før du bruker denne stolen bør du og alle personer som kan måtte assistere deg, lese hele denne håndboken. Merk deg signalordene og ta hensyn til alle merknader, forsiktighetsregler eller advarsler. Pass på at du følger alle bruksanvisninger og bruker stolen på en trygg måte. Signalordene viser til en fare eller en usikker praksis som kan forårsake alvorlig personskade eller dødsfall, for deg eller andre personer. «Advarslene» kommer i tre hovedkategorier, som følger:

MERK – Merk viser til en potensielt farlig situasjon som kan resultere i en redusert ytelse fra stolen eller skade på rullestolen, dersom den ikke avverges.



VÆR FORSIKTIG: Vær forsiktig viser til en potensielt farlig situasjon som kan resultere i skader på rullestolen og personskade for deg selv, dersom den ikke avverges



ADVARSEL: Advarsel viser til en potensielt farlig situasjon som kan resultere i alvorlig personskade eller dødsfall, dersom den ikke avverges

Disse signalordene vil bli finnes gjennom hele håndboken, der det er riktig å markere den farlige situasjonen. Se avsnitt F. for farlige situasjoner som vil gjelde for generell bruk av denne rullestolen.





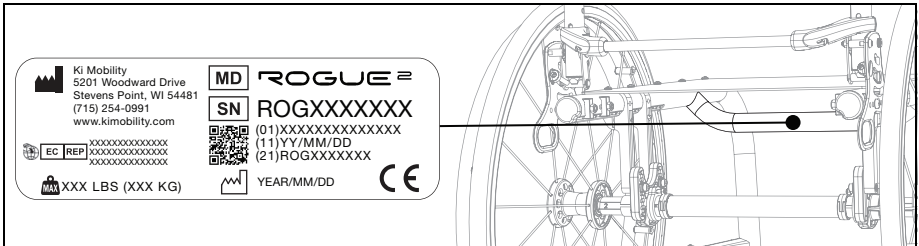











D. Identifikasjon av serienummer

UDI avbildet er et representativt utvalg. For informasjon som er spesifikk for ditt produkt, kan du sjekke UDI-etiketten på produktet ditt som angitt i figur under.



III. MERKNAD – LES FØR BRUK

E. Symbolordliste

SYMBOL	DEFINISJON
	Angir produsenten av det medisinske utstyret.
	Produksjonsdato (YEAR/MM/DD).
	Opplyser om at brukeren må se bruksanvisningen av sikkerhetsårsaker slik som forsiktighetsregler eller advarsler. Hvis det står på det medisinske utstyret eller emballasjen, opplyser det om at brukeren må se bruksanvisningen av sikkerhetsårsaker slik som forsiktighetsregler eller advarsler.
	Angir type medisinsk utstyr.
	Angir produsentens katalognummer for identifisering av det medisinske utstyret.
	Angir autorisert representant i det europeiske fellesskapet.
	Angir produsentens erklæring om at produktet oppfyller kravene i de anvendbare EU-direktivene.
	Opplyser om at brukeren må se bruksanvisningen.
 <small>www.kimobility.com</small>	Opplyser om at brukeren må se den elektroniske bruksanvisningen som er tilgjengelig på de angitte nettsidene.
	Indikerer et nettsted der en bruker kan finne ytterligere informasjon om det medisinske utstyret.
	Indikerer en spesifisert maksimal vektgrense (pund/kg).
	Indikerer et festepunkt for overflytting.
	Indikerer et punkt med klemfare.
	Angir organisasjonen som importerer det medisinske utstyret inn i regionen.
	Samsvarer med ANSI/RESNA WC-4 avsnitt 19 (WC19).
	Indikerer ikke for transittbruk.









III. MERKNAD – LES FØR BRUK

F. Generelle advarsler og forsiktighetsregler

ADVARSEL

	Standard	Transport
Rogue 2	125 kg (275 pund)	125 kg (275 pund)

ADVARSEL: Grenser gjelder den kombinerte vekten i kilo av brukeren og alle gjenstander som bæres. Stolens vektgrense må ikke overskrides. En overskridelse av vektgrensen kan skade stolen, eller det kan øke faren for at du faller eller velter. En velt eller et fall kan føre til alvorlig personskade eller dødsfall.

-  Ikke bruk stolen for vekttrening. Bevegelsen av den ekstra vekten endrer stolens tyngdepunkt og øker faren for at du velter. Hvis rullestolen velter, kan det føre til skade på stolen eller til alvorlig personskade eller dødsfall.
-  Ikke heng ryggsekker, sekker eller tunge gjenstander over brukerens tyngdepunktet. Den ekstra vekten endrer stolens tyngdepunkt og øker faren for velt. En velt kan føre til alvorlig personskade eller dødsfall. Hvis det skal fraktes ekstra last, anbefales det å bruke holdere og poser under setet. Gjenstander som henges på stolen, kan forårsake ustabilitet, kan hindre tilgang til stolkomponentene, bli viklet inn i bevegelige deler, eller kan føre til for rask slitasje på stolkomponenter som setetrekk og skyvehåndtak.
-  Hold dekkene pumpet til riktig lufttrykk. Hvis du bruker en stol uten at dekkene er fylt som de skal, kan det påvirke stabiliteten og øke faren for at du velter. Hvis rullestolen velter, kan det føre til skade på stolen eller til alvorlig personskade eller dødsfall for deg eller andre. Det riktige lufttrykket står på dekkets sidevegg. Rullestolleverandøren kan fastslå om dekkene er oppblåsbare, hvis du er usikker.
-  Unngå ramper eller skråninger med mer enn 9 graders helling. Bratte skråninger øker faren for at du faller eller velter. Et velt eller et fall kan føre til skade på stolen eller til alvorlig personskade eller dødsfall for deg eller andre. Ikke bruk stolen på ramper eller skråninger med mer enn ni graders helling (omkring 16 cm stigning/fall per meter), verken opp/ned eller sidelengs.
-  Unngå skrå flater som er glatte eller dekket med is, olje eller vann. Glatte skråninger kan føre til at du mister kontrollen over rullestolen på overflaten og føre til at du velter eller faller. Et velt eller et fall kan føre til skade på stolen eller til alvorlig personskade eller dødsfall.
-  Unngå å lene deg over siden eller ryggen på rullestolen for å nå noe. Å lene seg ut av stolen kan endre tyngdepunktet og føre til en ustabil situasjon som fører til at du faller eller velter. Et velt eller et fall kan føre til skade på stolen eller til alvorlig personskade eller dødsfall.
-  Ikke løft rullestolen etter avtakbare deler når noen sitter i den. Å løfte rullestolen etter avtakbare deler mens noen sitter i den kan føre til at brukeren faller eller mister kontrollen. Et fall eller at du mister kontrollen kan føre til skader på stolen eller til alvorlig personskade eller dødsfall.
-  Innpakningsmaterialer må holdes utenfor barns rekkevidde. Feil håndtering av innpakningsmaterialer og uaktsomhet i pliktene til å holde barn under oppsyn kan føre til kvelning og alvorlig personskade eller dødsfall.
-  Rullestolen din oppfyller ISO 7176-16 for brennbarhet. Motstand mot antenning kan bli endret gjennom bruk, aldring eller rengjøring. Ta forholdsregler for å unngå tennkilder eller opphold i nærheten av et brennbart materiale som kan øke tenningen, slik som oksygen og alkohol. Vær også oppmerksom på at montering av komponenter, seter, holdningsstøtter eller materialer på stolen kan endre brennbarheten. Endringer i brennbarheten kan medføre alvorlig personskade eller dødsfall.

III. MERKNAD – LES FØR BRUK

F. Generelle advarsler og forsiktighetsregler (fortsettelse)

- ⚠ Alle kroppsdelene som trykker mot rammen på en rullestol eller andre rullestolkomponenter, kan skape en huddeformering som fører til et trykkpunkt. Trykkpunkter påvirker vevet som stresses negativt og kan føre til at du utvikler en trykkskade eller et trykksår i huden. Hvis huden blir rød eller det oppstår andre symptomer på trykkskader eller trykksår, avslutt bruken av dette produktet umiddelbart og snakk med legen/terapeuten din. Hvis du fortsetter å bruke rullestolen etter at det har oppstått endringer i huden, kan det føre til alvorlig personskade eller død.
- ⚠ For å få trygg og sikker løfting av rullestolen uten bruker, anbefales det å slå ned ryggstøtten (om konfigurasjonen tillater det) og gripe tak i punktene på rammen som er angitt på illustrasjon. Pass på at du ikke griper tak i punkter der komponentene kan fjernes eller flyttes under bruk av stolen, for å unngå skade og komponentsvikt.

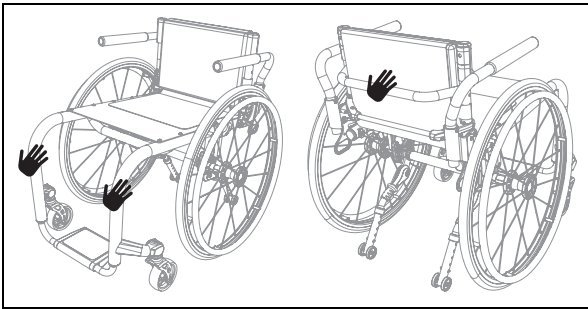

- ⚠ Totale dimensjoner på rullestoler varierer i henhold til den spesifikke konfigurasjonen, for eksempel setedybde, setebredde, hjul- og dekkvalg og tillegg av ettermarkedsutstyr som ikke leveres av KI Mobility. Hvis den totale dimensjonen på den spesifikke rullestolen din overskrider de anbefalte dimensjonene i bildet under, kan det begrense tilgangen til rømmingsveier. Manglende tilgang til en rømmingsvei kan føre til alvorlig personskade eller død.

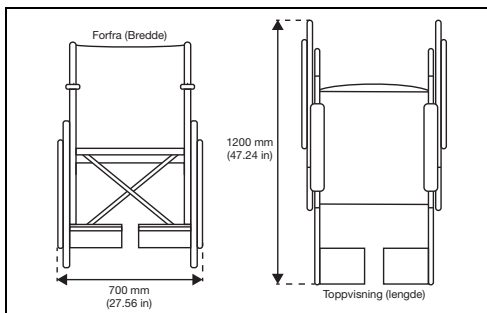

⚠ VÆR FORSIKTIG ⚠

VÆR FORSIKTIG: Unngå å stramme bolter og deler som fester komponenter til rammen alt for mye. For hard stramning kan gi skader på stolen og påvirke dens holdbarhet og ytelse. Skade på stolen kan føre til skade på brukeren.

MERK: Informasjon om stramning av fester finner du i vedlikeholdsavsnittet i denne håndboken. Hvis du er usikker på hvordan du skal stramme bolter eller fester på riktig måte eller mangler de nødvendige verktøyene, snakk med din autoriserte leverandør.

III. MERKNAD – LES FØR BRUK

G. Posisjoneringsbelter eller -seler.

ADVARSEL

ADVARSEL: Feil bruk av posisjoneringsbelter kan føre til at brukeren sklir under posisjoneringsbeltet i rullestolen. Hvis det skulle skje, kan det oppstå kompresjon eller kvelning på grunn av trykk fra beltet. Hvis dette skjer, kan brukerens pust bli hindret og forårsake alvorlig personskade eller dødsfall.



Feil bruk av posisjoneringsbelter kan føre til at kroppsdeler blir hengende fast, noe som kan begrense bevegeligheten og bevegelser. Det kan føre til alvorlig personskade eller dødsfall.

Ki Mobility anbefaler at det brukes hoftebelter for posisjonering. Hoftebelter for posisjonering kan redusere faren for å falle ut av rullestolen.

Posisjoneringsbelter som hoftebelter og seler og stropper foran overkroppen er konstruert for å bistå, holde på og støtte riktig posisjonering og sittestilling i rullestolen.

- Sørg for at brukeren ikke sklir under posisjoneringsbeltet i rullestolsetet.
- Posisjoneringsbeltet må sitte godt, godt nok til at posisjonen holdes, men ikke så stramt at det hindrer pusten. Det skal være mulig å få en åpen hånd mellom beltet og brukeren.
- Riktig bruk av puter kan bidra til hoftestabilitet og redusere sklifaren.
- Bruk **ALDRI** posisjoneringsbelter
 - a. Som fastbinding – tvangsmidler har egne regler.
 - i. Med mindre du lett kan fjerne beltene i et nødstilfelle: hvis det ikke er mulig, snakk med rådgivende helsepersonell om andre muligheter for å hjelpe deg med sittestillingen
 - b. På en bruker som er bevisstløs eller opprørt
- c. Som sikring eller sikkerhetsbelte i et motorkjøretøy. Et posisjoneringsbelte er ikke konstruert for å erstatte et sikkerhetsbelte som er festet til rammen i kjøretøyet, noe som kreves for et effektivt sikkerhetsbelte. Ved en plutselig stopp vil brukeren bli kastet forover med hele kraften fra stoppen. Rullestolens setebelter kan ikke hindre dette, og det kan oppstå ytterligere skader fra belter eller stopper. Se avsnittet om transport i denne håndboken for ytterligere informasjon.

H. Kjøre i rullestolen

ADVARSEL









ADVARSEL: Unngå å skyve eller bruke rullestolen på myke, røffe, ujevne eller glatte overflater (inkludert, men ikke begrenset til is, sand, løs jord, gress, grus, hull i veibanen, sprekker og knuste fortau). Bruk på slike overflater kan føre til at rullestolen mister stabiliteten slik at den vipper uten at det er ventet og føre til et fall eller at du mister kontrollen. Et fall eller at du mister kontrollen kan føre til skader på rullestolen, eller til alvorlig personskade eller dødsfall.



Se alltid fremover etter mulige hindringer eller overflateoverganger som kan føre til at svinghjulene blir sittende fast slik at rullestolen plutselig stopper. Hvis det ikke gjøres kan det føre til at rullestolen vipper uten at det er ventet og føre til et fall eller at du mister kontrollen. Et fall eller at du mister kontrollen kan føre til skader på rullestolen, eller til alvorlig personskade eller dødsfall.

III. MERKNAD – LES FØR BRUK

H. Kjøre i rullestolen (fortsettelse)

-  Se alltid fremover etter mulige gjenstander eller hindringer som rullestolen kanskje kan treffe. Hvis du treffer en gjenstand eller en hindring kan det føre til at rullestolen vipper uten at det er ventet og føre til et fall eller at du mister kontrollen. Et fall eller at du mister kontrollen kan føre til skader på rullestolen, eller til alvorlig personskade eller dødsfall. Dessuten kan det å treffe en gjenstand eller en hindring føre til skade på rullestolen. Faren for personskader og skade på rullestolen når du treffer en gjenstand eller en hindring øker med hastigheten.
-  Det er svært farlig å bruke rullestolen på offentlige veier, og det anbefales ikke. Rullestolbrukere må følge trafikkreglene til fotgjengere. Gå gjennom de lokale trafikkreglene, noen land tillater ikke bruk av rullestol på offentlig vei.
-  Balansen din påvirkes av hellingen på flatene du kjører på. Siden balansen påvirkes, vil rullestolen være mindre stabil når den er i en vinkel. Dette er spesielt viktig når du kjører sidelengs i en skråning. Å kjøre rullestolen i en skråning kan føre til at rullestolen vipper uten at det er ventet og/eller at brukeren mister stabiliteten, slik at det fører til et fall eller at du mister kontrollen. Et fall eller at du mister kontrollen kan føre til skader på rullestolen, eller til alvorlig personskade eller dødsfall.
-  Når du bruker rullestolen i offentlige eller private områder (inkludert, men ikke begrenset til fotgjengeroverganger, fortau, nabolag, parkeringsplasser og parker) må du være obs på faren for motorkjøretøy. Fordi du sitter lavt:
- Når lyset er dårlig må du bruke refleks på rullestolen og klærne.
 - Hvis du har forkjørersrett, hold likevel igjen til føreren av motorkjøretøyet har sett deg.
-  Vær ekstra forsiktig når du kjører bakover. Du ser kanskje ikke en hindring som kan føre til en velt. Hvis rullestolen velter, kan det føre til skade på stolen, alvorlig personskade eller dødsfall.
-  Ki Mobility anbefaler ikke å balansere bare på drivhjulene med svinghjulene i lufta (også kalt en «wheelie»). Det er svært sannsynlig at det skjer et fall eller et velt, som kan føre til skade på rullestolen, alvorlig personskade eller dødsfall. Hvis du velger å ignorere denne advarselen, ikke prøv en wheelie med mindre du har fått opplæring av en person med klinisk eller teknisk stilling. Du bør alltid ha assistanse fra en sunn og sterk person som er forberedt på å hindre at du kommer over veltepunktet.
-  Ikke kjør i rullestolen i en rulletrapp. Bruk av en rullestol i en rulletrapp kan forårsake et fall, et velt eller at du mister kontrollen. Et fall, et velt eller at du mister kontrollen kan føre til skader på rullestolen, til alvorlig personskade eller dødsfall.
-  Unngå å kle på eller av deg i rullestolen. Å kle på seg eller av seg i rullestolen fører til at vekten flytter seg. Dermed øker faren for at du faller eller velter. Et fall eller et velt kan føre til skader på rullestolen, til alvorlig personskade eller dødsfall.
-  Ki Mobility anbefaler at du bruker tilbehør som hælløkker og leggstropper. Når de brukes riktig, kan hælløkker og leggstropper bidra til å hindre at ben og føtter ved et uhell glir av fotplaten eller fotstøtten og kanskje fører til at føttene dine blir sittende fast i rullestolen og delene på den eller slå ned i bakken. Bruk av en rullestol uten tilbehør som riktig tilpassede hælløkker og leggstropper kan føre til en potensielt farlig situasjon som kan føre til en personskade hvis den ikke avverges.

III. MERKNAD – LES FØR BRUK

H. Kjøre i rullestolen (fortsettelse)

Når du bruker rullestolen din må du alltid:

- Skanne området i god avstand foran rullestolen når du kjører.
- Sørg for at overflatene du kjører på er jevne og uten hindringer.
- Fjerne eller dekke over terskler mellom rom.
- Hvis rullestolen har tipsikringer, sørg for at de er låst i stilling når du kjører rullestolen (se avsnitt O. i kapittel IV for riktig bruk av tipsikring).
- Hold begge hendene på drivringene når du kjører over hindringer.
- Du må aldri skyve på eller trekke i en gjenstand for å drive frem rullestolen.
- Pass på at det ikke er et trinn nederst på rampene.
- I en skråning oppover bør du lene overkroppen litt forover for å hindre at du velter bakover.
- I en skråning nedover bør du presse overkroppen bakover for å hindre at du velter forover.
- Ikke prøv å presse deg over hindringer uten assistanse.
- Sørg for at alle ramper, hellinger eller fortausutsparinger du prøver å kjøre på overholder ADA-reglene (amerikanske regler for funksjonshemmede) eller tilsvarende regler for tilgjengelighet i ditt område.

ADA-retningslinjene og mer informasjon om tilgjengelige konstruksjoner er tilgjengelig fra: www.ada.gov

I. Hjelpemotor

ADVARSEL

ADVARSEL: Kontroller at hjelpemotoren er validert og godkjent av produsenten for bruk med Ki-rullestolen din og konfigurasjonen du har. Bruk av en ekstern hjelpemotor som ikke er godkjent, kan føre til mekanisk svikt i rullestolen eller forårsake et fall. Et fall kan føre til skade på stolen, alvorlig personskade eller dødsfall.



Hjelpemotorer endrer stabiliteten og ytelsen til rullestolen. Bruk alltid tipsikringer med hjelpemotorer. Hvis du ikke gjør det, kan det føre til at rullestolen velter bakover. Hvis rullestolen velter bakover, kan det føre til skade på rullestolen, alvorlig personskade eller dødsfall.



Se alltid fremover etter mulige gjenstander eller hindringer som rullestolen kanskje kan treffe. Hjelpemotorer endrer ytelsen til rullestolen og vil øke faren for uventet velt hvis du treffer en gjenstand eller en hindring. Et uventet velt kan føre til et fall eller at du mister kontrollen. Et fall eller at du mister kontrollen kan føre til skader på rullestolen. Faren for personskader og skade på rullestolen når du treffer en gjenstand eller en hindring øker med hastigheten.

Ki Mobility anbefaler ikke at det installeres hjelpemotorer på noen Ki Mobility-rullestol. Ki Mobility-rullestoler har ikke blitt konstruert eller testet av Ki Mobility som motordrevne rullestoler. Hvis du monterer en hjelpemotor på en Ki Mobility-rullestol, kontroller at produsenten av hjelpemotoren har validert og godkjent kombinasjonen av hjelpemotoren og rullestolen som sikker og effektiv.

III. MERKNAD – LES FØR BRUK

J. Rullestolen din og miljøet

VÆR FORSIKTIG

VÆR FORSIKTIG: Hvis rullestolen utsettes for vann eller for mye fukt kan det føre til at metallet i rullestolen rustet eller korroderer og at tøyet revner. Tørk stolen så snart som mulig hvis den utsettes for vann.



IKKE BRUK RULLESTOLEN I DUSJEN, I ET BASSENG ELLER I STÅENDE VANN. Dette vil føre til at rullestolen rustet eller korroderer og til slutt feiler.



Ikke kjør rullestolen i sand. Sand kan komme inn i hjullagrene og bevegelige deler. Dette vil forårsake skader og til slutt føre til at rullestolen slutter å fungere.

K. Modifikasjoner av rullestolen

ADVARSEL

ADVARSEL: INGEN MÅ MODIFISERE DENNE RULLESTOLEN, UTENOM Å JUSTERE DEN I HENHOLD TIL DENNE HÅNDBOKEN ELLER VED Å LEGGE TIL ALTERNATIVER SOM ER GODKJENT AV KI MOBILITY. DET FINNES INGEN GODKJENTE ALTERNATIVER SOM INVOLVERER BORING I ELLER KUTTING AV RAMMEN AV NOEN ANNEN ENN EN KI MOBILITY-ANSATT MED OPPLÆRING. Rullestolen din ble konstruert og produsert under streng kontroll av utformingingen. En integrert del av denne prosessen er å sikre at de forskjellige komponentene fungerer riktig sammen. De har blitt testet i henhold til forskjellige standarder for å sikre kvaliteten, og de er godkjent for å fungere sammen. Kontakt en autorisert leverandør eller Ki Mobility før du legger til noen tilbehør eller komponenter som ikke er levert av Ki Mobility. Ikke godkjente modifikasjoner eller alternativer kan føre til fall og forårsake alvorlig personskade eller dødsfall.

L. Rullestolens stabilitet

ADVARSEL

ADVARSEL: Stabiliteten på rullestolen din kan påvirkes når den brukes på myke, røffe, ujevne (oppover eller nedover) eller glatte overflater (inkludert, men ikke begrenset til is, sand, løs jord, gress, grus, hull i veibanen, sprekker og knuste fortau). Bruk på slike overflater kan føre til at rullestolen vipper uten at det er ventet og føre til et fall eller at du mister kontrollen. Et fall eller at du mister kontrollen kan føre til skader på rullestolen, eller til alvorlig personskade eller dødsfall.



Å flytte vekten i rullestolen, legge til vekt på rullestolen og bære med deg eller strekke deg etter gjenstander kan påvirke stabiliteten i rullestolen. Dermed øker faren for at du faller eller velter. Et fall eller et velt kan føre til skader på rullestolen, til alvorlig personskade eller dødsfall.



Unngå å kle på eller av deg i rullestolen. Å kle på seg eller av seg i rullestolen fører til at vekten flytter seg. Dermed øker faren for at du faller eller velter. Et fall eller et velt kan føre til skader på rullestolen, til alvorlig personskade eller dødsfall.



Ki Mobility anbefaler ikke å balansere bare på drivhjulene med svinghjulene i lufta (også kalt en «wheelie»). Det er svært sannsynlig at det skjer et fall eller et velt, som kan føre til skade på rullestolen, alvorlig personskade eller dødsfall. Hvis du velger å ignorere denne advarselen, ikke prøv en wheelie med mindre du har fått opplæring av en person med klinisk eller teknisk stilling. Du bør alltid ha assistanse fra en sunn og sterk person som er forberedt på å hindre at du kommer over veltepunktet.

III. MERKNAD – LES FØR BRUK

L. Rullestolens stabilitet (fortsettelse)



ADVARSEL: Hvis rullestolen utstyres med et system for å variere hellingsvinkelen på seterammen, verifiser at den er stabil i hele området med endrede vinkler før den brukes. Hvis rullestolen ikke er stabil i hele området av hellingsvinkler, er et fall eller velt like om hjørnet. Et fall eller et velt kan føre til skader på rullestolen, til alvorlig personskade eller dødsfall.

Strategier for å minske faren for å falle:

- Sørg alltid for at tippsikringene er i riktig stilling (se avsnitt O. i kapittel IV for riktig bruk av tippsikringer).
- Len deg forover når du kjører opp en skråning.
- Len deg bakover når du kjører ned en skråning.
- Ha en ledsager bak deg for å gi assistanse.
- Konfigurering av rullestolen bør bare gjøres av en autorisert tekniker.
- Bruk alltid tilbehøret som følger med.
- Rullestolen må justeres av en autorisert tekniker når det er endringer i vekten din eller hvordan du sitter.
- Bruk alltid tippsikringer der det er aktuelt (se avsnitt O. for riktig bruk av tippsikringer).

For å sikre at rullestolen er stabil må du sørge for at tyngdepunktet og rullestolens støtteflate den riktige for din balanse og evner. Mange faktorer kan påvirke disse to elementene:

- Setehøyde
- Setedybde
- Ryggvinkel
- Setevinkel
- Størrelse og stilling på drivhjulene
- Størrelse og stilling på svinghjulene
- Komponentene i setesystemet
- Hellingstilling (om aktuelt)

Det er i tillegg handlinger som kan påvirke stabiliteten på rullestolen din negativt. Du bør snakke med en ekspert på hjelpesystemer eller helsepersonell som er kjent med dine behov og kapasitet for å finne ut hva du er i stand til å gjøre på en trygg måte samtidig som du beholder stabiliteten på rullestolen.

M. Seter fra en tredjepart



ADVARSEL: Installasjon av en pute på en rullestol kan påvirke tyngdepunktet til rullestolen. Endringer i tyngdepunktet kan påvirke stabiliteten i rullestolen og føre til et velt eller fall fra rullestolen, som igjen kan føre til alvorlig personskade. Gå alltid gjennom bruksanvisningen for rullestolen din for å se om endringer på rullestolen kan være nødvendig for å gi tilstrekkelig stabilitet etter at du har lagt til en pute.



Integriteten av huden din kan påvirkes av mange sider av ditt daglige liv og medisinske tilstand, inkludert bruk av dette produkt. Pass på å følge alle hudpleietiltak som legen din har satt opp. Brukere av dette produktet må passe på at huden deres inspiseres jevnlig for å se etter endringer, slik legen foreskriver det. Å ikke gjøre dette kan føre til alvorlig personskade eller dødsfall.

Valg av riktig seteprodukt

Du bør snakke med autorisert helsepersonell (dvs. lege eller terapeut) med opplæring i rullestolseter og posisjonering før du velger et produkt for sete eller posisjonering. Dette vil bidra til å sikre at du får riktig produkt for dine spesielle behov.

IV. BRUK OG KONFIGURASJON AV RULLESTOL

A. Kjøre opp trapper



ADVARSEL: Ikke kjør opp trapper uten assistanse fra minst to personer med opplæring i tiltakene nedenfor og som kan håndtere vekten av deg og rullestolen. Å kjøre opp trapper kan være utfordrende, og kan forårsake et fall som kan føre til skade på rullestolen og personskade eller dødsfall for brukeren og/eller assistentene.

MERK: Når man kjører opp trapper, skal brukeren være vendt nedover trappen.

1. Fjern eller vipp opp tipsikringene når du kjører opp trapper. Husk alltid på å sette på eller vippe tipsikringene ned etter at de har vært fjernet eller vippet opp. Hvis tipsikringene er nede for kjøring opp trapper, kan de bli bøyd eller knekke. Hvis tipsikringene er bøyd eller knekt, vil de ikke lenger hindre rullestolen i å velte bakover. Hvis rullestolen velter bakover, kan det føre til skade på stolen, alvorlig personskade eller dødsfall.
2. Plasser én person bak brukeren og én person foran. Personene foran og bak må holde tak i en del av rullestolens ramme.
3. Personen bak brukeren vipper rullestolen bakover, deretter må begge assistentene løfte samtidig. Ta ett trinn om gangen.

B. Kjøre ned trapper



ADVARSEL: Ikke kjør ned trapper uten assistanse fra minst to personer med opplæring i tiltakene nedenfor og som kan håndtere vekten av deg og rullestolen. Å kjøre ned trapper kan være utfordrende, og kan føre til skade på rullestolen og personskade eller dødsfall for brukeren og/eller assistentene.

MERK: Når man kjøres ned trapper, skal brukeren være vendt mot trappen.

1. Fjern eller vipp opp tipsikringene når du kjører ned trapper. Husk å montere på tippesikringer igjen, eller aktiver disse om de har vært fjernet. Hvis tipsikringene er nede for kjøring ned trapper, kan de bli bøyd eller knekke. Hvis tipsikringene er bøyd eller knekt, vil de ikke lenger hindre rullestolen i å velte bakover. Hvis rullestolen velter bakover, kan det føre til skade på stolen, alvorlig personskade eller dødsfall.
2. Plasser én person bak brukeren og én person foran. Personene foran og bak må holde tak i en del av rullestolens ramme.
3. Personen bak brukeren vipper rullestolen bakover og styrer rullestolen sakte ned trappene, ett trinn om gangen. Rullestolen ruller på bakhjulene.

IV. BRUK OG KONFIGURASJON AV RULLESTOL

C. Forflytning



ADVARSEL: Det er mange forskjellige egnede forflytningsteknikker som avhenger av ditt nivå av funksjonshemming og dine unike individuelle funksjonelle evner. Du bør få opplæring av en klinisk ekspert i hva som er riktig forflytningsteknikk for deg. Kontroller at du trygt kan forflytte deg på egen hånd før du prøver uavhengige overføringer. Vær klar over at det sannsynligvis kommer et punkt i forflytningen der det ikke er et rullestolsete under deg. Hvis en forflytning ikke gjøres riktig, kan det føre til et fall som kan føre til alvorlig personskade eller dødsfall.

MERK: Før du forflytter deg ut av rullestolen din, må du ta alle forhåndsregler for å redusere avstanden mellom de to overflatene.

1. Sett på hjullåsene for å låse bakhjulene.
2. Vri svinghjulene forover for å øke hjulavstanden på rullestolen.
3. Fjern, eller sving fotstøttene vekk.
4. Få noen til å hjelpe deg, med mindre du er svært erfaren og dyktig i forflytninger.

D. Bruk i transport



ADVARSEL: Bruk aldri rullestolen som sete i motorkjøretøy hvis den ikke er utstyrt med transportalternativet. Det er alltid tryggest å forflytte seg ut av rullestolen og over til et bilsete med egnede trepunkts sikkerhetsbelter. Hvis du bruker rullestolen din som sete i et motorkjøretøy og den ikke er utstyrt med transportalternativet, kan det føre til alvorlig personskade eller dødsfall.

Rullestolen som er utstyrt med transportfeste er testet etter og har bestått RESNA WC-4, Avsnitt 19: Rullestoler brukt som seter i motorkjøretøy og ISO 7176-19 Rullestoler – Del 19: Mobilitetsenheter med hjul for bruk som seter i motorkjøretøy. RESNA- og ISO-standardene er utformet for å teste rullestolens strukturelle egenskaper som sete for bruk i motorkjøretøy. Disse er også utformet for å skape samsvar med WTORS (Wheelchair Tie-down and Occupant Restraint Systems (Systemer for sikring og innfesting av rullestoler og passasjerer)). Det er ikke alle rullestolkonfigurasjoner som er kompatible med transportfester. Ki Mobility administrerer konfigurasjonen og tilbyr ikke denne rullestolen med mindre konfigurasjonen er kompatibel. Hvis du gjør endringer på rullestolen din etter at du har mottatt den, bør du kontakte leverandøren av rullestolen eller Ki Mobility for å være sikker på at det er forsvarlig å fortsette å bruke rullestolen som sete i et motorkjøretøy.

Hoftebelter som tåler en kollisjon og instruksjoner for bruk er tilgjengelig fra Ki Mobility kundeservice. Disse skal brukes sammen med et kjøretøyforankret skulderbelte.

Eksterne seter eller rygger fra en tredjepart kan ha erstattet det opprinnelige setet og ryggstøtten som ble konstruert og testet som en del av rullestolens konfigurasjon. Leverandøren av rullestolen kan fortelle om setet de leverte er opprinnelig utstyr eller en erstatning fra en tredjepart. Om rullestolen skal brukes som sete under transport i bil, må det være transportbeslag montert på rullestolen, og kjøretøyet skal imøtekomme standarden som er nevnt i dette avsnittet.

Når du bruker rullestolen din som et sete i et motorkjøretøy må du alltid følge følgende instruksjoner:

IV. BRUK OG KONFIGURASJON AV RULLESTOL

D. Bruk i transport (fortsettelse)

- Brukeren må sitte med ansiktet vendt forover.
- Brukeren og alle gjenstander som følger med, må ikke veie mer enn 125 kg (275 lbs).
- Noen konfigurasjoner av denne modellen kan overstige 28,5 tommer (724 mm) i bredde, som er den minste bredden for løfteplattformer for ADA-kompatible biler.
- Hvis rullestolen er tung eller svært stor, anbefales transport i større kjøretøy når det er mulig.
- Ryggsekker og vesker må fjernes og sikres separat i kjøretøyet. Hvis det skulle skje en ulykke, kan disse gjenstandene bli farlige prosjektiler som kan skade eller drepe deg eller passasjerer i kjøretøyet.
- Brukeren må bruke et system for sikring og innfesting av rullestoler og passasjerer som overholder RESNA WC-4, Avsnitt 18: Systemer for sikring og innfesting av rullestoler og passasjerer for bruk i motorkjøretøy eller ISO 10542-1 Tekniske systemer og hjelpemidler for uføre eller funksjonshemmede personer – systemer for sikring og innfesting av rullestoler og passasjerer – Del 1: Krav og testmetoder for alle systemer.
- Fest rullestolen i de fire festepunktene (to foran, to bak) på rullestolen med transporttilbehøret (Fig. 1) i samsvar med produsentens bruksanvisning for innfestingen og RESNA WC-4, Avsnitt 18 eller ISO 10542-1, Del 1.
- Bruk bare angitte sikkerhetspunkter for å feste rullestolen i et kjøretøy.

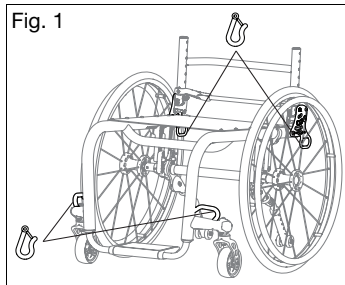

- Fest sikkerhetsbeltene i henhold til bruksanvisningen fra belteprodusenten og RESNA WC-4, Avsnitt 18 eller ISO 10542-1, Del 1.
- Både hofte- og skulderbeltene skal brukes for å redusere muligheten for at hode og bryst støter sammen med kjøretøykomponenter.

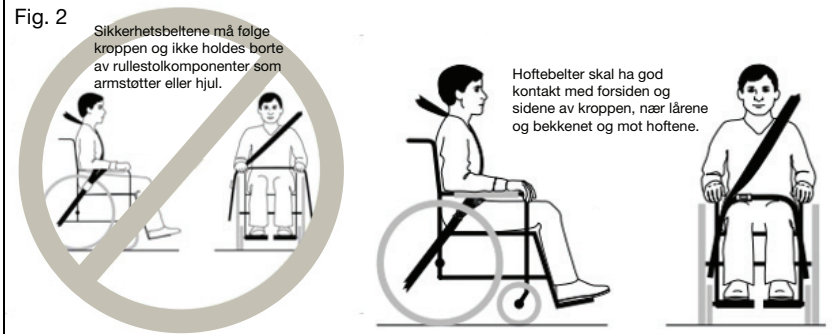

IV. BRUK OG KONFIGURASJON AV RULLESTOL

D. Bruk i transport (fortsettelse)

ADVARSEL

ADVARSEL: Sørg for at utløsermekanismene for setebeltene ikke aktiveres av rullestolkomponenter under en kollisjon. Aktivering av utløsermekanismene for setebeltene under en krasj kan føre til alvorlig skade eller død.



Nakkestøtter, sidestøtter eller annet posisjoneringsutstyr skal ikke brukes eller anses som tilstrekkelig til å holde fast brukeren. Disse beltene skal plasseres slik at de ikke forstyrrer riktig plassering av belter som tåler en kollisjon, og skal ikke anses som tilstrekkelig brukerbekyttelse i kollisjonssituasjoner med mindre holdningsbeltet er utformet for å overholde, og yte i forhold til krav 4.6, 5.2, 5.3 og 6.1 av RESNA WC-4.

ADVARSEL

ADVARSEL: Ryggstøtter med justerbare hellingsvinkler skal ikke helles bakover mer enn 30 grader fra loddrett under kjøring av bilen, med mindre det er nødvendig for brukerens holdningsmessige og medisinske behov. Etter at stolen er innstilt og tilpasset, skal øvre del av rullestolens støtteflate være mindre enn 4 tommer (10,2 cm) lavere enn toppen av skulderen din. Hvis ryggstøtten og hellingsvinkler ikke justeres riktig, kan det føre til alvorlig personskade eller død.

- Alle seter som kjøpes senere, bør være testet og overholde RESNA WC-4, Avsnitt 20 eller ISO 16840-4 - Del 4.
- Fest setet til rullestolens ramme i henhold til bruksanvisningen fra seteproduzenten og RESNA WC-4, Avsnitt 20 eller ISO 16840-4, del 4.
- Tilbehør som bord, oksygenflaskeholder, oksygenflasker, IV-stativ, ryggsekker, vesker eller annet tilbehør som ikke er produsert av KI Mobility, bør tas av og oppbevares separat på et egnet sted i kjøretøyet. Hvis det skulle skje en ulykke, kan disse gjenstandene bli farlige prosjektiler som kan skade eller drepe deg eller passasjerer i kjøretøyet.
- Dersom rullestolen har vært involvert i en ulykke bør den ikke brukes, siden det kan ha oppstått usynlige skader eller materialtretthet.

IV. BRUK OG KONFIGURASJON AV RULLESTOL

D. Bruk i transport (fortsettelse)

⚠️ ADVARSEL ⚠️

ADVARSEL: Hvis de innvendige komponentene i bilen ikke kan fjernes fra den frie sonen, spesielt de som vil være i nærheten av brukerens hode under en sidekollisjon eller en bilvelt, må de polstres med materiale som er i samsvar med FMVSS 201. Hvis innvendige komponenter i den frie sonen ikke polstres, kan det føre til alvorlig personskade eller død.

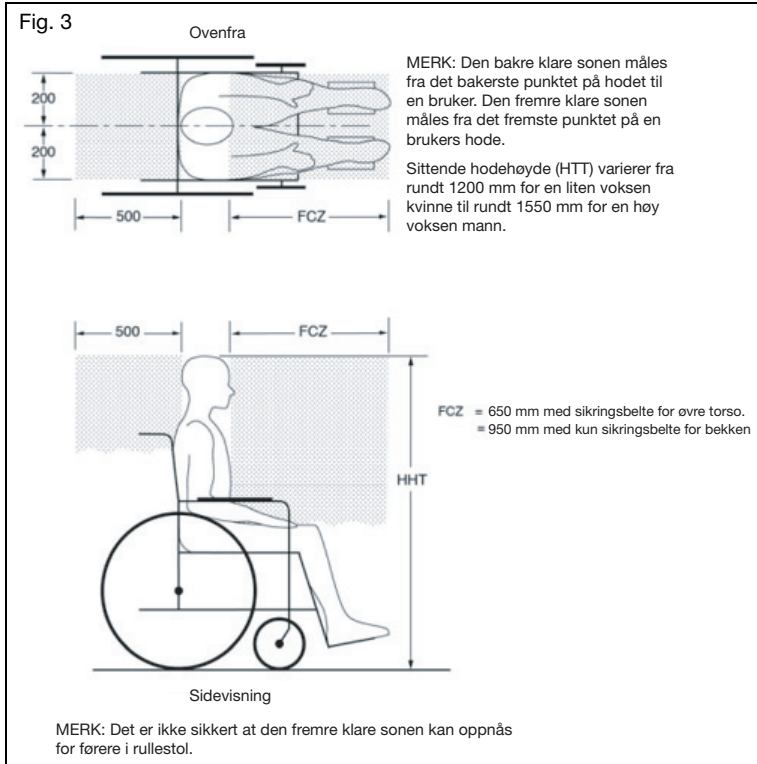

IV. BRUK OG KONFIGURASJON AV RULLESTOL

D. Bruk i transport (fortsettelse)



ADVARSEL: Fjern og oppbevar alt som er midlertidig festet til stolen når den brukes i et motorkjøretøy. Hvis du lar gjenstander være festet til ventilatorbrettet, batteribrettet eller oksygentankholderen og ikke fester dem tilstrekkelig og for seg selv i kjøretøyet, kan disse gjenstandene bli farlige prosjektiler hvis det skjer en ulykke. Oksygentanker inneholder også gass som under høyt trykk er en kraftig akselerator ved brann. Disse faktorene kan føre til alvorlig personskade eller dødsfall for brukeren og/eller andre i kjøretøyet.

- Når du bruker denne rullestolen som et sete i et motorkjøretøy, må du fjerne alle gjenstander som er festet til ventilatorbrettet, batteribrettet eller oksygentankholderen og sikre dem riktig og separat.
- Hvis stolen er utstyrt med en oksygentankholder, må rullestolen aldri brukes som et sete i et motorkjøretøy.

MERK: For å få kopier av RESNA- eller ISO-standardene (engelsk), kontakt standardorganisasjonene nedenfor:

RESNA

www.resna.org

ANSI-/RESNA-standarder:

RESNA WC-4, Section 18:

Systemer for sikring og innfesting av rullestoler og passasjerer for bruk i motorkjøretøy.

RESNA WC-4, Avsnitt 19:

Rullestoler brukt som seter i motorkjøretøy.

RESNA WC-4, Avsnitt 20:

Rullestolsetesystemer for bruk i motorkjøretøy).

ISO (Den internasjonale standardiseringsorganisasjonen)

www.iso.org

ISO-standarder:

ISO 10542-1 Tekniske systemer og hjelpemidler for uføre eller bevegelseshemmede personer – sikringssystemer og festing av rullestoler og -passasjerer – del 1:

Kav og testmetoder for alle systemer.

ISO 16840-4 Rullestolseter – del 4:

Seter for bruk i motorkjøretøy.

ISO 7176-19 Rullestoler – Del 19:

Mobilitetsenheter med hjul for bruk som seter i motorkjøretøy.

U.S. Department of Transportation

FMVSS 201

www.nhtsa.gov

Occupant Protection in Interior Impact - Upper Head Impact Protection

Trafikktestresultater

Vurdering av lateral stabilitet er God.

Type belte – tre-punkt

Vurdering av hvor enkelt det er å plassere et trepunktsbelte, er Utmerket

Vurdering av i hvilken grad riktig trepunktsbelte kan oppnås, er 16/16.

IV. BRUK OG KONFIGURASJON AV RULLESTOL

E. Bruk av puter

ADVARSEL

ADVARSEL: Unngå å sitte i lange tidsperioder uten en skikkelig rullestolpute. Å sitte over lengre tid uten en skikkelig rullestolpute kan føre til trykksår som kan gi alvorlige infeksjoner eller til og med dødsfall.



Fest puten før bruk eller forflytninger. Hvis puten ikke festes, kan den gli ut under bruk eller forflytninger og føre til et fall eller at du mister kontrollen. Et fall eller at du mister kontrollen kan føre til skader på stolen eller til alvorlig personskade eller død for deg eller andre.

- a. Denne rullestolen ble konstruert for bruk med en skikkelig rullestolpute.
- b. Tøytrekket er standard og er utstyrt med borrelåsstriper for festing. Puten som brukes må ha borrelåsfester som kan festes på stripene i setetøyet for å holde puten fast og hindre at den sklir ut under deg. Kontroller at puten sitter godt før du forflytter deg til eller sitter i rullestolen.
- c. Et standard tøysete er kanskje ikke inkludert med stolen din. Sjekk med leverandøren av rullestolen om en erstatning fra tredjepart har blitt levert for å erstatte det opprinnelige tøysetet. Hvis det er tilfelle, pass på å følge bruksanvisningen fra denne produsenten.

F. Transport av en rullestol uten bruker

Ki Mobility rullestoler er generelt egnet for transport i motorkjøretøyer og fly. Rullestoler bør alltid festes (spesifikke instruksjoner fra transportøren er nødvendig). Avhengig av rullestolkonfigurasjon kan en spesiell rullestol være for stor for transport i enkelte motorkjøretøyer eller fly. Se andre avsnitt om hvordan du fjerner tilleggsutstyr og tilbehør for å redusere størrelsen for å få plass.

IV. BRUK OG KONFIGURASJON AV RULLESTOL

G. Rogue 2 og delene den består av

1. Inspiser og vedlikehold stolen ut fra informasjonen du finner i avsnittet Vedlikehold og pleie.
2. Hvis du oppdager et problem, kontakt den autoriserte leverandøren med en gang.

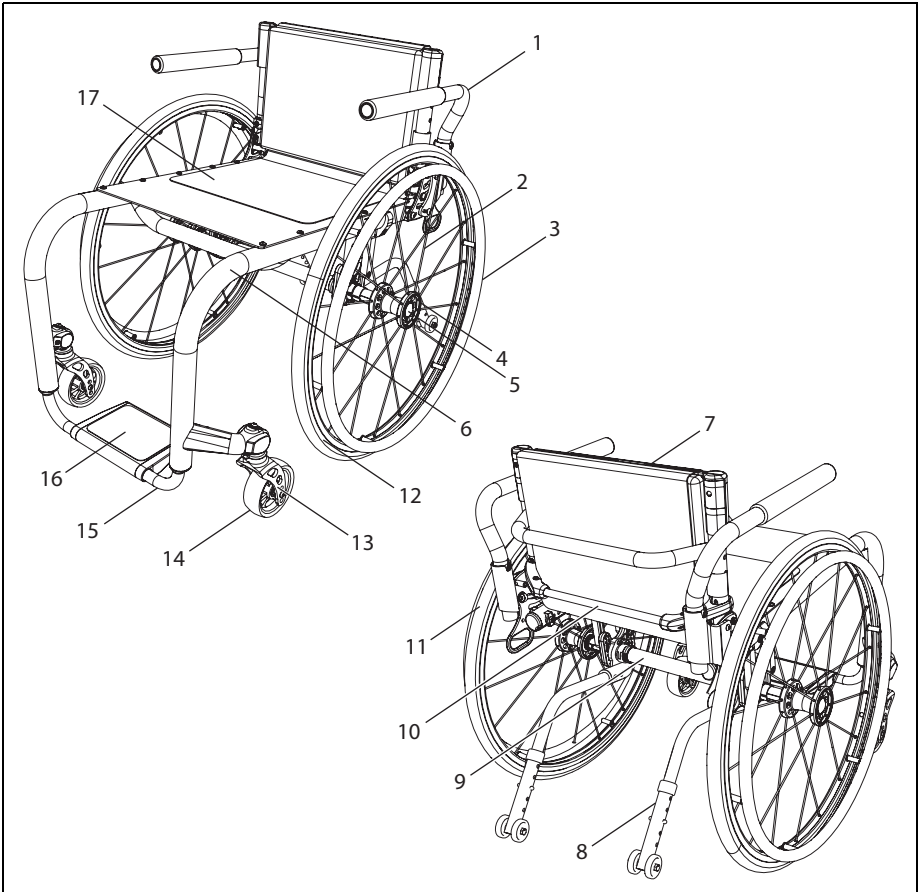

- | | |
|------------------------|---------------------|
| 1. Svingbart armene | 10. Utløserstag |
| 2. Eike | 11. Hjul |
| 3. Drivring | 12. Aluminiumsfelg |
| 4. Drivhjulnav | 13. Svinghjulgaffel |
| 5. Hurtigkoblingsaksel | 14. Svinghjul |
| 6. Ramme | 15. Fotstøtte |
| 7. Ryggstøttestring | 16. Fotplate |
| 8. Tippsikring | 17. Setepolstring |
| 9. Camber-rør | |

IV. BRUK OG KONFIGURASJON AV RULLESTOL

H. Høydejusterbart T-armlene

⚠ ADVARSEL ⚠

ADVARSEL: Disse armlenene har kun en lås mot rotasjon og er bare konstruert for å tåle belastning ovenfra. De løsner hvis de trekkes opp og kan ikke brukes for å løfte eller håndtere stolen på en annen måte. Hvis du ikke følger anvisningene over, kan det føre til at armlenet løsner fra rullestolen uten at det er meningen og føre til fall eller at du mister kontrollen og kan føre til alvorlig personskade eller dødsfall.

Hvordan bruke armlenet

1. Installasjon
 - a. Skyv den ytre armlenestangen inn i motstykket som er montert på rullestolens ramme.
 - b. Armlenet låses automatisk på plass. Kontroller for å sikre at låsespaken er som vist (fig. 4:B).
2. Høydejustering
 - a. Roter utløser-spaken (fig. 4:A).
 - b. Skyv armleneputen opp eller ned til ønsket høyde.
 - c. Returner spaken til den låste stillingen mot armlenestangen.
 - d. Skyv armlenet inntil øvre arm låses på plass. Kontroller for å sikre at låsespaken er som vist (fig. 4:A).
3. Å fjerne armlenet
 - a. Klem inn utløser-spaken (fig. 4:B) og fjern armlenet.

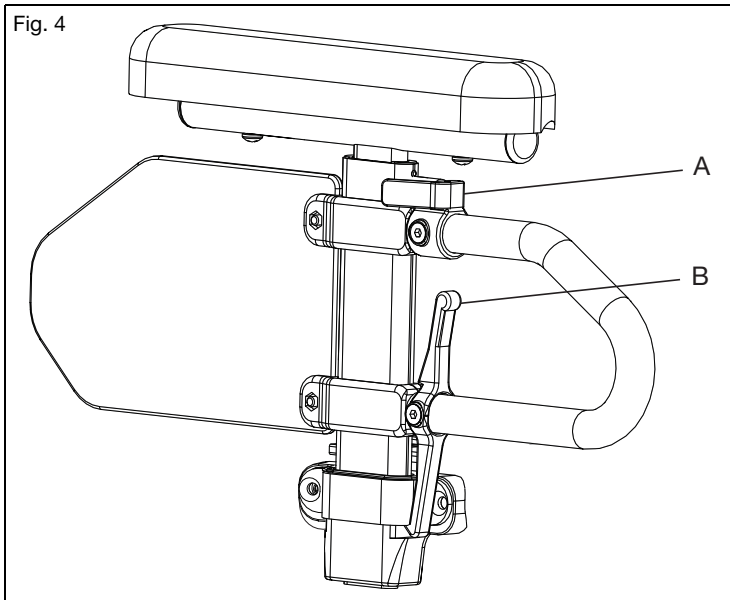

IV. BRUK OG KONFIGURASJON AV RULLESTOL

I. Svingbare armlener

⚠ ADVARSEL ⚠

ADVARSEL: Disse armlenene har bare en lås mot rotasjon og er kun konstruert for å tåle nedadrettet kraft. De løsner hvis de trekkes opp og kan ikke brukes for å løfte eller håndtere stolen på en annen måte. Hvis du ikke følger anvisningene over, kan det føre til at armlenet løsner fra rullestolen uten at det er meningen og føre til fall eller at du mister kontrollen og kan føre til alvorlig personskade eller dødsfall.

Hvordan bruke armlenet

1. Installasjon (fig. 5)
 - a. Skyv armlenet inn i røret på motstykket som er montert på baksiden av rammen.
2. Å svinge armen
 - a. Løft armlenet litt slik at det er fritt fra stiften i motstykket. Sving bort fra stolen.
3. Å fjerne armlenet
 - a. Løft armlenet rett ut av motstykket.

Fig. 5

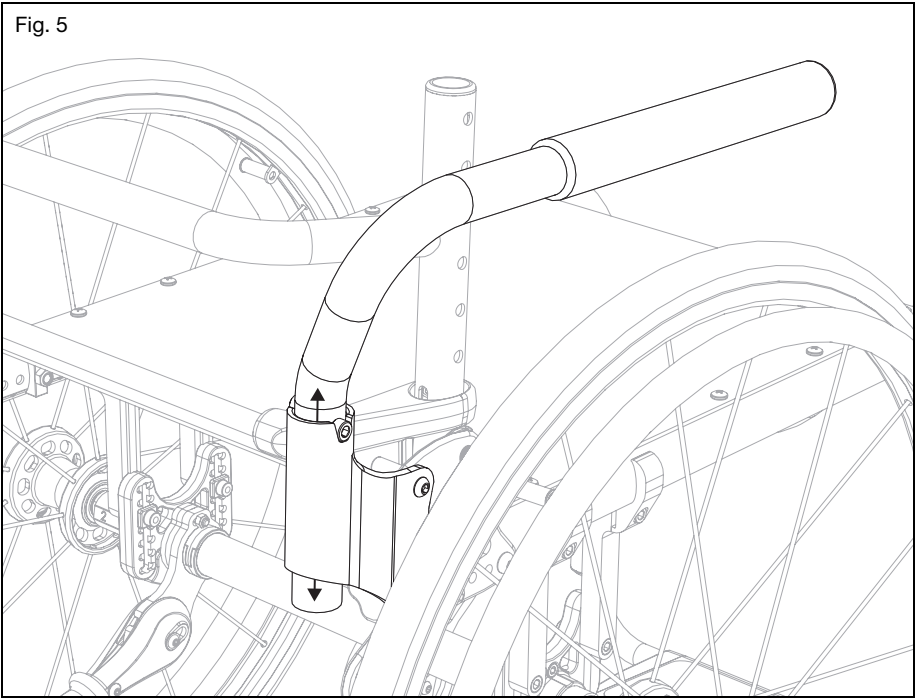

IV. BRUK OG KONFIGURASJON AV RULLESTOL

J. Drivhjulene



ADVARSEL: Før stolen brukes, sørg for at trykknappen er helt ute og at låsekulene på innsiden er helt innkoblet. Hvis det ikke gjøres, kan det føre til at hjulet faller av, noe som kan føre til et fall eller velt med alvorlig personskade eller dødsfall for deg eller andre.

Hvordan bruke drivhjulene

1. Monter hjulene
 - a. Trykk inn hurtigutløserknappen (fig. 6:B) på akselen (fig. 6:C) slik at låsekulene kan trekkes tilbake. Merk deg forskjellen mellom når akselutløserknappen er helt ute eller helt inne, og hvilken effekt det har på låsekulene på den andre enden av akselen.
 - b. Sett akselen inn i lagerhuset på hjulet hvis det er adskilt.
 - c. Trykk hurtigutløserknappen på nytt og skyv akselen inn i akselhylsen (fig. 6:A).
 - d. Slipp knappen for å låse akselen i hylsen. Hvis utløserknappen ikke kommer helt ut og låsekulene ikke flytter seg til låst stilling etter at knappen er sluppet, må aksellengden justeres.
 - e. Hvis hjulet ikke passer, prøv å installere det på motsatt side.

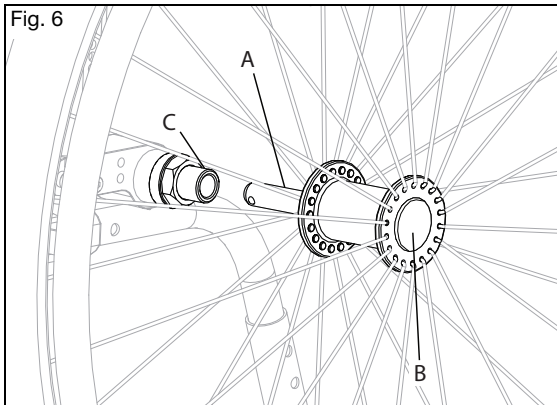

2. Fjerne hjulene
 - a. Holde hjulene tett til navet og skyv inn knappen på den utvendige enden på akselen.
 - b. Fortsett å holde knappen inne og trekk hjulet og akselen ut av akselhylsen.

IV. BRUK OG KONFIGURASJON AV RULLESTOL

K. Justering av fotstøtten

Hvordan endre høydejusteringen av fotstøtten

MERK: Høyden på fotstøtten bør stilles inn gjennom samarbeid med klinikere for å sikre at den er riktig tilpasset for dine behov.

1. Løsne settskruen (fig. 7:A) på hver side av rammen med en 3 mm unbrakonøkkel. Ikke fjern skruene.
2. Juster fotstøtterøret opp eller ned for å få ønsket høyde (fig. 7:B).
3. Sørg for at begge sidene justeres likt og stram hver settskruer til 4,5 Nm (40 tomme-pund).

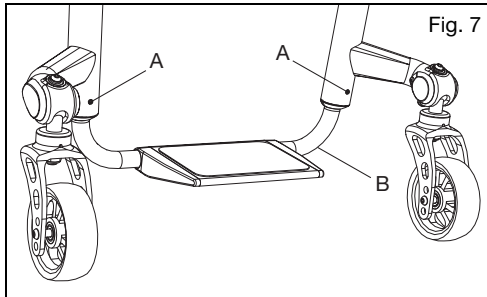

L. Vinkeljusterbar fotstøtte

Hvordan justere vinkelen på den vinkeljusterbare fotplaten:

1. Bruk en unbrakonøkkel på 4 mm for å løse de to skruene (fig. 8:A) som fester fotplaten til fotplateklemmen. Ikke fjern skruene fra fotplaten. Når den er løs, roterer fotplaten lett rundt fotstøttens forlengingsrør.
2. Velg den ønskede posisjonen og stram de to M6 skruene igjen (fig. 8:A) til 9,0 Nm (80 tomme-pund).

Endre posisjonen på den vippebare fotplaten i aluminium:

1. Fjern begge M6-skruene fra fotplaten. Det står M6 mylock-muttere innfelt i undersiden av klemmen. Pass på at disse ikke faller ut når du løsner skruene.
2. Juster fotplaten ved å vri den enten forover eller bakover, avhengig av vinkelen du vil ha. Så snart den ønskede stillingen er nådd, setter du skruene inn i de riktige hullene.
3. Sett mutterne inn i slissen under klemmen og stram skruene godt.

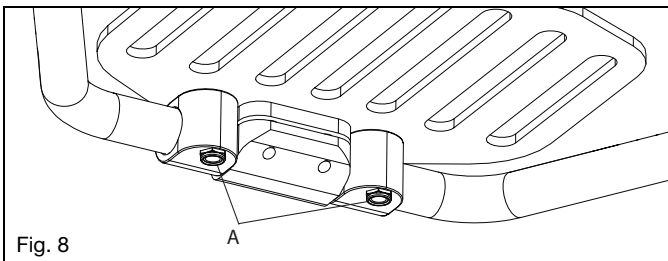

IV. BRUK OG KONFIGURASJON AV RULLESTOL

M. Hybrid Vinkeljusterbar fotstøtte

Hvordan endre vinkeljusteringen av fotstøtten

1. Løsne de to skruene (fig. 9:A) på bunnen av fotstøtten med en 4 mm unbrakonøkkel.
2. Vri fotstøtten til ønsket vinkel og fest ved å stramme de to skruene på nytt.

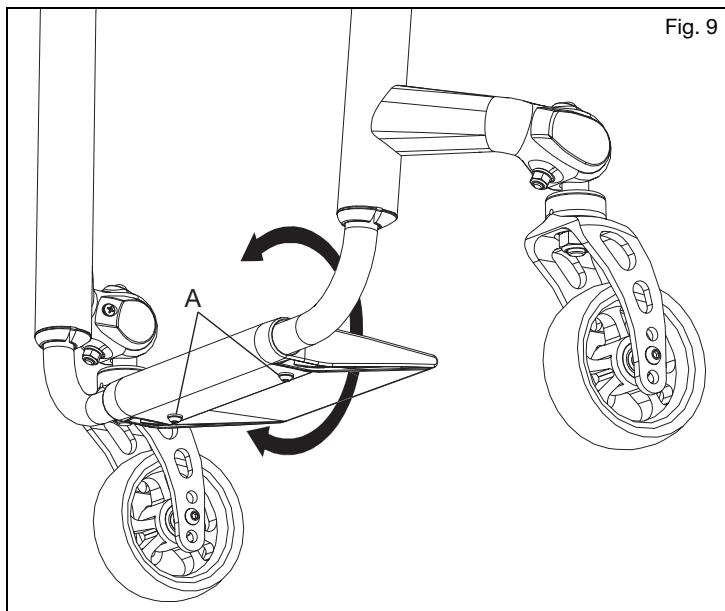

IV. BRUK OG KONFIGURASJON AV RULLESTOL

N. Hjullåser

⚠ ADVARSEL ⚠

ADVARSEL: Dekk med lite luft eller som er slitte, kan føre til at hjullåsene ikke fungerer som de skal. Hvis hjullåsene ikke holder stolen kan det føre til at du mister kontrollen eller et fall som fører til alvorlig personskade eller dødsfall.

⚠ Drivhjulbremsen skal ikke brukes til nedbremsing eller å stoppe rullestolen. Hvis drivhjulbremsen brukes til nedbremsing kan det føre til at du mister kontrollen eller et fall som fører til alvorlig personskade eller dødsfall.

Hvordan du justerer hjullåsene

MERK: Du må alltid løsne og stramme hjulmekanismen ved å veksle mellom de to boltene mens du løsner/strammer litt om gangen. Dette forhindrer at en side av mekanismen klemmes for hardt. Det kan føre til at festemidlene låser seg og blir vanskelige å fjerne.

1. Bruk en 5 mm unbrakonøkkel for å vri én av skruene i klemmen til den løper lett (mindre enn én omdreining).
2. Gjenta trinn 1 med de andre skruene slik at klemmen kan justeres på rammen.
3. Juster klemmen langs rammen slik at bremsene klemmer sammen dekket slik den skal og forhindrer alle hjulbevegelser. Se fig. 10.
4. Stram skruene på nytt.
5. Test alltid en ny plassering av hjullåsene på en flat overflate. Så snart låsene er koblet inn, skal ikke hjulene gli eller bevege seg. Hvis hjullåsene ikke er satt riktig på, juster hjullåsen på nytt. Se fig. 11.

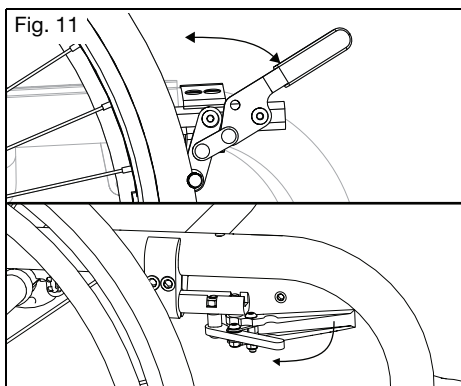
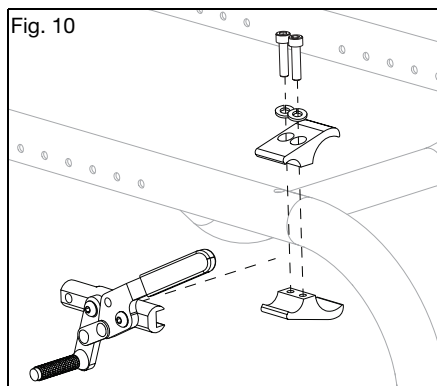

Bruk av hjullås

1. Hvordan hjullåsen skal brukes, avhenger av hvilken type hjullås stolen er utstyrt med. Hjullåsstangen presses mot dekket enten ved å skyve eller trekke i hjullåshåndtaket for å låse hjullåsstangen fast mot hjulet.
2. Hjullåsen løsnes ved å bevege håndtaket i motsatt retning.

IV. BRUK OG KONFIGURASJON AV RULLESTOL

O. Tippsikringer

⚠ ADVARSEL ⚠

ADVARSEL: Hold alltid tippsikringene nede når det ikke er fare for at de er forstyrrende. Få en kliniker eller tekniker til å bekrefte at tippsikringene er installert i rett posisjon. De kan gjøre det ved å tippe rullestolen med bruker bakover mot tippsikringene for å teste at de på riktig måte hindrer at rullestolen tipper bakover. Hvis tippsikringene tillater at rullestolen tipper til et punkt der tyngdepunktet er rett over punktet der hjulene berører bakken, er rullestolen ustabil og det kan føre til at rullestolen velter. Hvis rullestolen velter, kan det føre til skade på stolen, alvorlig personskade eller dødsfall.

⚠ Nye og erfarne rullestolbrukere som bytter til en ny rullestol eller justerer konfigurasjonen på en rullestol de har fra før, bør alltid bruke tippsikringer. Hvis brukeren har en endring i fysiske evner, bør de også bruke tippsikringer. Alle endringer i brukerens fysiske evner eller på rullestolen øker faren for at rullestolen tipper bakover. Hvis rullestolen velter bakover, kan det føre til skade på rullestolen, alvorlig personskade eller dødsfall. Du bør alltid bruke tippsikringer til du har vent deg til den nye eller justerte rullestolen.

⚠ Fjern eller vri tippsikringene opp når du kjører opp eller ned fortauskanter, hindringer og trinn. Hvis tippsikringene er nede for kjøring opp eller ned fortauskanter, hindringer og trinn, kan de bli bøyd eller knekke. Hvis tippsikringene er bøyd eller knekt, vil de ikke lenger hindre rullestolen i å velte bakover. Hvis rullestolen velter bakover, kan det føre til skade på rullestolen, alvorlig personskade eller dødsfall.

⚠ Hvis du bruker rullestolen på myke overflater (inkludert, men ikke begrenset til sand, løs jord, gress og grus), ujevne hellinger og ramper kan føre til at tippsikringen Hvis rullestolen velter bakover, kan det føre til skade på rullestolen, alvorlig personskade eller dødsfall.

⚠ Ki Mobility anbefaler to tippsikringer på rullestolen. Bruk av en enkelt tippsikring øker faren for at rullestolen velter bakover. Hvis rullestolen velter bakover, kan det føre til skade på rullestolen, alvorlig personskade eller dødsfall.

Ki Mobility anbefaler at det brukes tippsikringer på rullestolen.. Tippsikringer bidrar til å hindre at rullestolen velter bakover. Når de er riktig justert, gir tippsikringer en betydelig økning av stabiliteten bakover. Bruk av tippsikringer garanterer ikke at rullestolen ikke velter. Husk alltid på å sette på eller vippe tippsikringene ned etter at de har vært fjernet eller vippet opp.

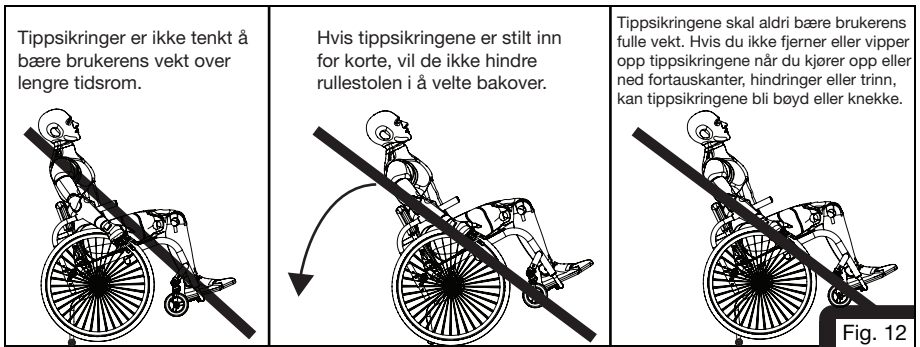

IV. BRUK OG KONFIGURASJON AV RULLESTOL

O. Tippsikringer (fortsettelse)

Hvordan installere standard tippsikringer (fig. 13)

1. Trykk utløserstiften for bakre tippsikring (fig. 13:A) på røret for tippsikringen bak, slik at begge utløserstiftene forsvinner inn.
2. Stikk tippsikringsrøret inn i motstykket som sitter på camber-røret.
3. Vri tippsikringsrøret nedover til utløserstiften er på plass gjennom motstykkets monteringshull.
4. Sett inn det andre tippsikringsrøret på samme måte.

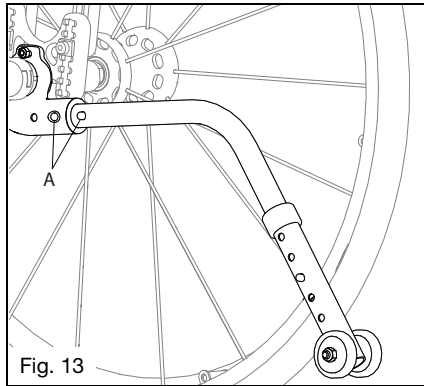

Hvordan justere høyden på hjulutstrekkingen (fig. 14)

1. Trykk utløserstiften for tippsikringshjulet slik at utløserstiften (fig. 14:A) trekkes inn.
2. Hev eller senk tippsikringen til et av de forhåndsborede hullene.
3. Slipp stiften.
4. Juster det andre røret for tippsikringshjul på samme måte. Begge hjulene må være i nøyaktig samme høyde.

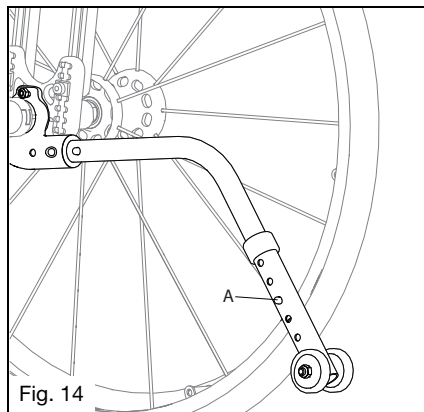

IV. BRUK OG KONFIGURASJON AV RULLESTOL

O. Tippsikringer (fortsettelse)

Hvordan vri tippsikringsrørene opp (fig. 15)

1. Trykk utløserstiften for røret til bakre tippsikring (fig. 15:A).
2. Hold stiften inne og vri røret for tippsikringen opp.
3. Slipp stiften.
4. Gjenta med det andre røret.
5. Sett rørene for tippsikringene tilbake til ned-stillingen etter at manøveren er gjennomført.

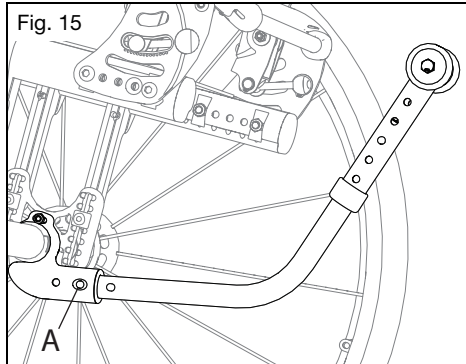

Hvordan du justerer lengden på brukeraktiverte tippesikringer (fig. 16)

1. Trykk utløserstiften for tippesikringshjulet slik at utløserstiften forsvinner inn.
2. Hev eller senk tippesikringen til et av de forhåndsborede hullene.
3. Slipp stiften.
4. Juster det andre røret for tippesikringshjul på samme måte. Begge hjulene må være i samme høyde.

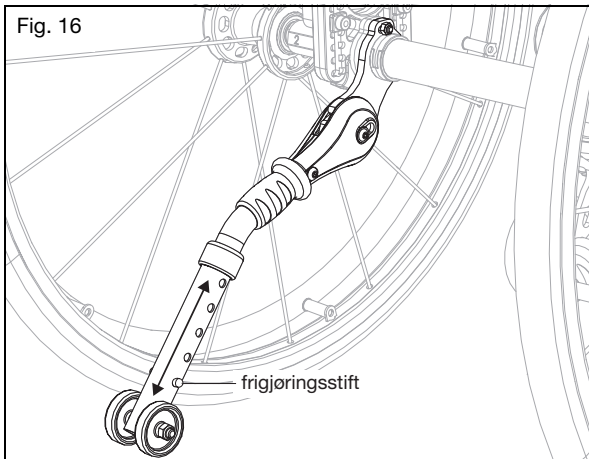

IV. BRUK OG KONFIGURASJON AV RULLESTOL

O. Tippsikringer (fortsettelse)

Slik aktiverer og feller du opp de brukeraktiverte tippesikringene (Fig. 17)

1. Grip tak i det gummibelagte håndtaket og trekk ned, slik at tippesikringen løsner fra slissen i holderen.
2. Vri til ønsket posisjon. Tippesikringen skal holde seg i posisjon så snart du slipper det gummibelagte håndtaket.
3. Juster det andre røret for tippesikringshjul på samme måte. Begge hjulene må være i nøyaktig samme høyde.

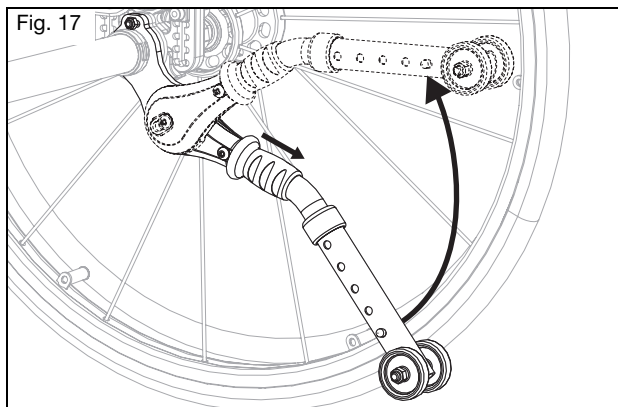

Slik setter du de brukeraktiverte tippesikringene i transportstillingen (fig. 18)

1. Løft rullestolen slik at drivhjulene er over bakken.
2. Grip tak i det gummibelagte håndtaket og trekk ned, slik at tippesikringen løsner fra slissen i holderen.
3. Drei dem under rullestolen i transportstillingen. Tippesikringen skal holde seg i posisjon så snart du slipper det gummibelagte håndtaket.
4. Juster røret til den andre tippesikringen på samme måte. Begge tippesikringene skal ha samme posisjon.

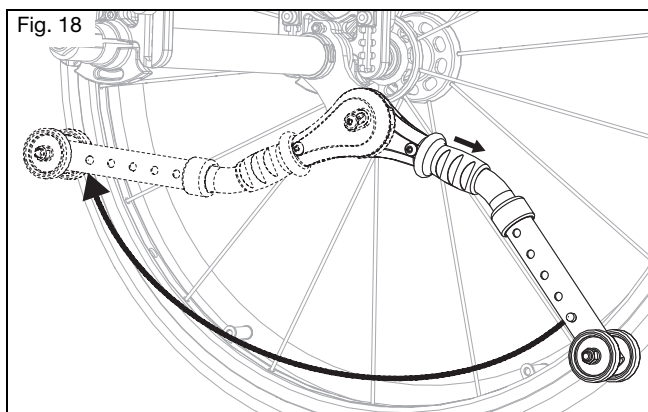

IV. BRUK OG KONFIGURASJON AV RULLESTOL

P. Polstring og tøy

⚠ ADVARSEL ⚠

ADVARSEL: Du må skifte ut sete- og ryggpolstring umiddelbart hvis stoffet er slitt gjennom og kanskje vil revne. Hvis du ikke gjør det, kan setet eller ryggen revne og forårsake et fall som fører til alvorlig personskade eller dødsfall.

Materialet i seteduken vil svekkes over tid. Den gjentatte bevegelsen ved forflytning til rullestolen din vil svekke materialet raskere. Inspiser polstringen og se etter frynser, tynne flekker eller om tøyet strekkes, spesielt langs kanter og sømmer. Dette bør gjøres månedlig. Vær også klar over at vasking eller for mye fuktighet vil redusere brannhemmingen i tøyet. Se avsnittet om Vedlikehold og pleie for riktige anvisninger for rengjøring og vedlikehold. Kontakt din autoriserte leverandør hvis du er bekymret for setet eller ryggen, eller mener at de må skiftes.

Q. Setetrek

⚠ ADVARSEL ⚠

ADVARSEL: Du må skifte ut sete- og ryggpolstring umiddelbart hvis stoffet er slitt gjennom og kanskje vil revne. Hvis du ikke gjør det, kan setet eller ryggen revne og forårsake et fall som fører til alvorlig personskade eller dødsfall.

Hvordan justere setetrek

1. Strekk deg inn under setetrek for å finne klaffen med borrelås som justerer stramningen. Den skal du finne på undersiden, på høyre side av setepolstringen.
2. Løsne skruene (fig. 19) på samme side av setetrek som klaffen for justering av stramningen befinner seg.
3. Åpne borrelåsen på justeringsklaffen ved å trekke delene fra hverandre.
4. For å stramme setetrek, trekk justeringsklaffen mot den motsatte siden av stolen. For å løsne setetrek, press fra toppen av setetrek ned mot bakken.
5. Når setetrek har ønsket tensjons-nivå, fører du borrelåsene sammen igjen.
6. Stram til stjernehodeskruene på nytt (fig. 19).

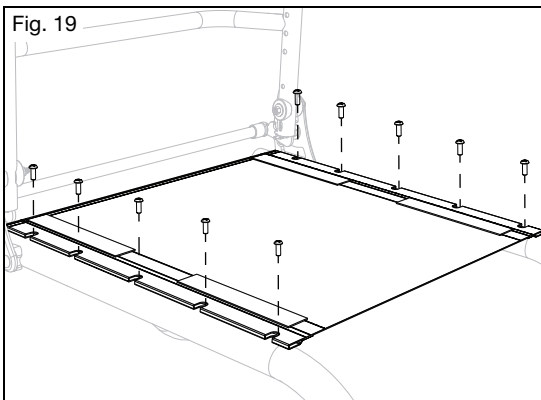

IV. BRUK OG KONFIGURASJON AV RULLESTOL

Q. Setetrek (fortsettelse)

Hvordan skifte setetrek

1. Fjern stjernehodeskruene på 5 mm (fig. 19) fra seteskinnene på hver side av rammen, og legg de til siden.
2. Fjern setetrekket fra seteskinnene.
3. Skyv det nye setetrekket inn på seteskinnene.
4. Rett inn hullene i seteskinnene med de gjengede innsatsene i rammen.
5. Sett inn de 5 mm stjernehodeskruene igjen (fig. 19) ved å skru dem delvis inn. Så snart alle skruene er satt delvis inn, går du tilbake og strammer alle.

R. Ryggstøtte

⚠ ADVARSEL ⚠

ADVARSEL: Ikke løft rullestolen etter utløserstaget (fig. 20:A). Å løfte rullestolen etter utløserstaget kan føre til at deler svikter, noe som kan føre til et fall som fører til alvorlig personskade eller dødsfall.

⚠ Ikke sitt i eller kjør stolen hvis ryggstøtten ikke er låst. Å gjøre det kan føre til et fall som fører til alvorlig personskade eller dødsfall.

Slik bruker du den sammenleggbare ryggstøtten

1. Løft utløserstaget for ryggen (fig. 20:A) som ligger bak bakrammen, for å løse ut låsen og fold ryggen ned mot seterammen (fig. 21). For å låse den på plass igjen, trekk utløserstaget for ryggen utover og ryggen vil løsne og kan nå skyves til opprett stilling. Ryggstøtten låses automatisk inn i bakplate.
2. Sørg for at ryggen låses ved å trekke uryggstøtten frem i opprett stilling.

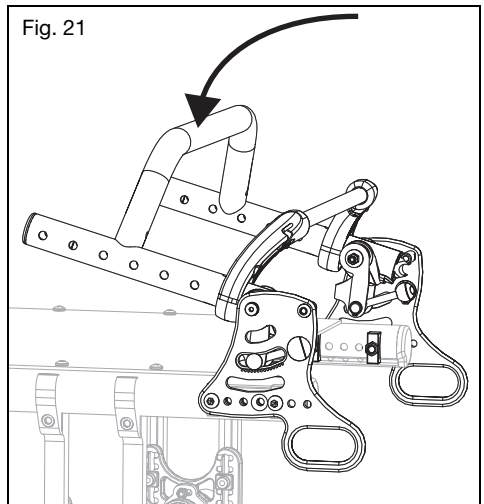
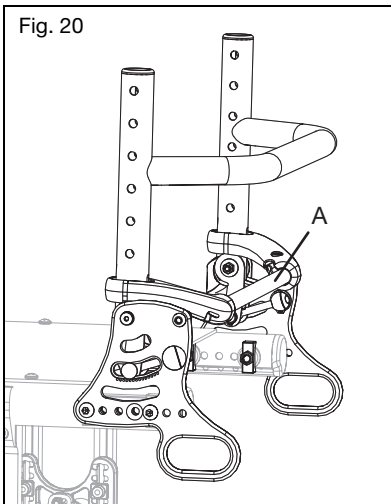

IV. BRUK OG KONFIGURASJON AV RULLESTOL

R. Ryggstøtte (fortsettelse)

Hvordan du kan bruke hvilestillingen (fig. 22)

Ryggstøtten har to innstillinger (4 og 9 grader), den bakerste gir det vi kaller «hvile stilling» og som har to innstillinger, fire og ni grader.

1. Len deg litt fremover for å avlaste låsestiftene, og trekk så utløserstaget opp (fig. 22:A) og len deg tilbake i hvilestillingen.
2. Lås ryggen ved å trekke ryggrorene forover til ryggen låses med et klikk.

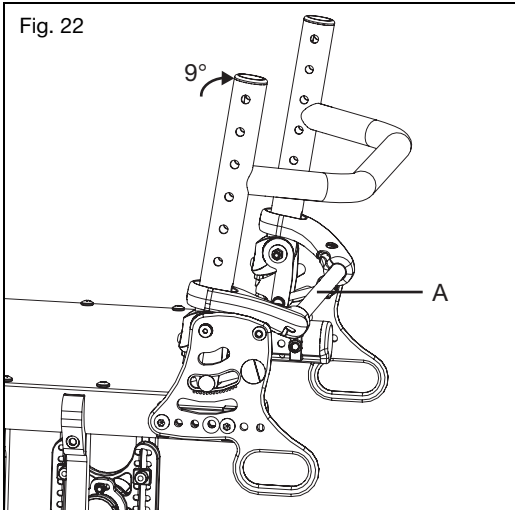

S. Kontakflater

⚠ ADVARSEL ⚠

ADVARSEL: Håndtering av rullestoloverflater som har høye temperaturer, kan føre til en potensielt farlig situasjon, som, hvis den ikke unngås, kan føre til personskade.

⚠ Stolen og delene i den må ikke utsettes for ekstrem kulde. Ekstremt kalde metalloverflater kan føre til at huden fryser fast i overflaten, og kan føre til skade på huden.

Vær oppmerksom på at langvarig eksponering mot direkte sollys eller andre kilder for strålevarme kan øke temperaturen på rullestolens overflater til mer enn de anbefalte grensene som standardene estimerer.

Pleiepersonell bør vurdere pasienter for skader på huden fra kontakflater, slik som rødhet, hevelse, økende irritasjon, allergi, immunrespons eller andre reaksjoner.

IV. BRUK OG KONFIGURASJON AV RULLESTOL

T. Stokk- og krykkeholder

⚠ ADVARSEL ⚠

ADVARSEL: Fjern og fest bestandig alle artikler som er midlertidig festet til stolen når den brukes i et motorkjøretøy. Hvis lar artikler sitte på og ikke lagrer dem sikkert og separat i et motorkjøretøy, kan det føre til at disse artiklene blir farlige prosjektiler hvis kjøretøyet plutselig endrer hastighet eller retning. Fest dessuten stokker eller krykker på en forsvarlig måte mens du kjører rullestolen. Disse artiklene kan komme inn i rullestolen og føre til fall eller velt. Hvis du faller ut eller rullestolen velter, kan det føre til skade på stolen, alvorlig personskade eller dødsfall.

Slik bruker du stokk- eller krykkeholderen

1. Plasser den smale enden av stokken eller krykken i den nedre festekoppen (fig. 23:B).
2. Bruk borrelåsfestet (fig. 23:A) til å sikre stokken eller krykken til den øvre ryggstolpen. Kontroller at stokker eller krykker vil holde seg sikker på plass, både vertikalt og horisontalt, mens rullestolen er i bevegelse.

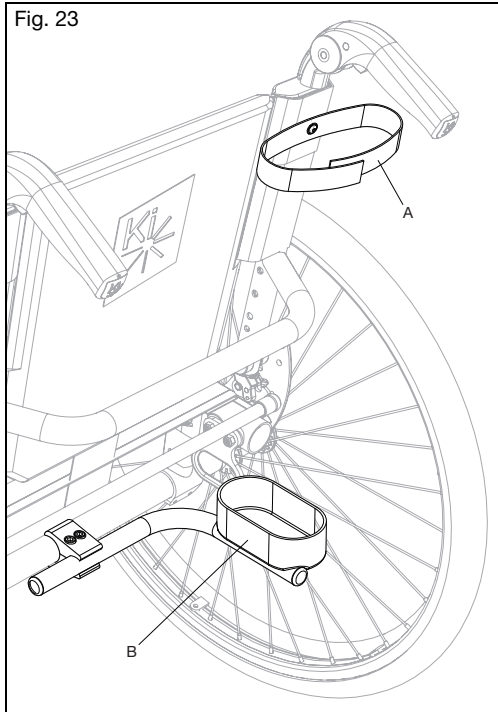

V. VEDLIKEHOLD OG PLEIE

A. Tabell vedlikehold

Jevnlig og rutinemessig vedlikehold vil forlenge rullestolens levetid og forbedre dens ytelse. Reparasjon av rullestolen, skifte av deler og alle vedlikeholdskontroller som du ikke er komfortabel med å utføre, bør gjøres av en autorisert leverandør. Bruk kun deler som er godkjent av Ki Mobility når du skifter komponenter. Kontakt din lokale selger (det finnes et forhandlersøk på Ki Mobility sin nettside) for informasjon om deler, identifikasjon, bestilling og ytterligere teknisk informasjon eller instruksjon. De fleste komponentene er illustrert i «KI Parts» på Ki Mobilitys-nettsted.

Vanlige verktøy for å utføre brukergodkjent vedlikehold inkluderer: Dekktrykkmåler, Metriske fastnøkler med åpen ende og Metriske unbrakonøkler.



VÆR FORSIKTIG: Ikke bruk oljebaserte løsemidler, avfetingsmidler eller vannfjerningsmidler (inkludert, men ikke begrenset til bilvaskemidler, alkohol eller WD-40). Det kan føre til skader på komponenter, lager eller overflater.

Kontroller	Ukentlig	Månedlig	Årlig
Kontroller lufttrykket i dekkene og etterfyll luft ved behov. Riktig lufttrykk finner du på dekket. (Se om nødvendig trykkkonverteringstabellen nedenfor - Fig. 24)	✓		
Sjekk hjullåsinnkoblingen og -utkoblingen. Endringer i dekkenes lufttrykk og dekkslitasje vil kreve at hjullåsene justeres. Instruksjoner for justering av hjullåsene finner du i avsnittet om Hjullåser i denne håndboken.	✓		
Kontroller akselhylsene for å sikre at mutterne på aksehylsene sitter godt.	✓		
Kontroller at hurtigkoblingsaksene kobles til og fra på riktig måte.	✓		
Kontroller at svinghjulene, tipssikringshjulene og drivhjulene spinner fritt. Rengjøring eller reservedeler kan være nødvendig hvis det er noen problemer.	✓		
Rengjør området rundt svinghjulhusene og -lagrene. Dette er et vanlig sted for opphoping av hår.	✓		
Slik rengjør du stolen. I tilfelle det søles syrer eller du eksponeres for biologisk farlig materiale, fjern forurensningen umiddelbart. Se avsnittet Rengjøring i denne håndboken for instruksjoner.	✓		
Kontroller om drivhjulene, tipssikringshjulene og svinghjulene har slitte punkter eller skader. Skift umiddelbart om det er nødvendig.	✓		
Kontroller drivringene for å sikre at de sitter godt og ikke er skadet.	✓		
Kontroller at kjørehåndtakene ikke roterer eller kan dras av. Skift om nødvendig.	✓		
Kontroller om festestykkene for armlener er for løse eller det er manglende festemidler og kontroller at de er sikre, riktig justert og holder posisjonen.	✓		
Kontroller at tipsikringene er på linje og fungerer.	✓		
Inspiser rammen(e) og tipsikringene. Se etter deformasjon, defekter, sprekker, bulker eller bøyer. Dette kan være tegn på materialtretthet i rullestolen, noe som kan føre til en svikt. Hold øyeblikkelig opp å bruke rullestolen og kontakt en autorisert leverandør.		✓	
Kontroller om polstringen har tegn på slitasje, frynser eller hull. Skift polstringen umiddelbart om nødvendig.		✓	
Kontroller om armlener, puter og ryggdekning har skader, rifter eller flenger.		✓	
Kontroller hjulene og se etter løse, knekte eller bøyde eiker. Skift umiddelbart om det er nødvendig.		✓	
Kontroller at alle festemidler sitter godt. Med mindre annet er sagt, skal festemidler strammes til 4,5 N*m (40 tomme-pund).		✓	
Verifiser at rullestolen ruller lett og rett.		✓	
Få rullestolen kontrollert og justert av en kvalifisert tekniker hos din autoriserte leverandør.			✓

V. VEDLIKEHOLD OG PLEIE

A. Tabell vedlikehold (fortsettelse)

Trykkkonverteringstabellen

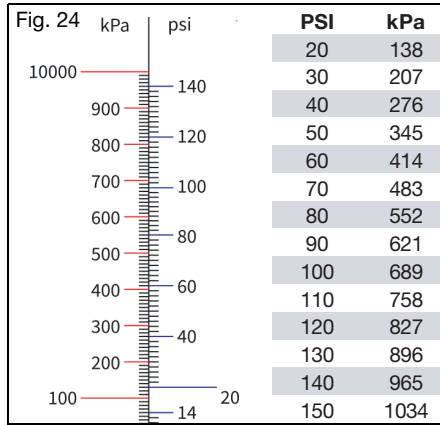

B. Rengjøring



VÆR FORSIKTIG



VÆR FORSIKTIG: Vask av tøydekte komponenter som inneholder flammehemmere, som vist på merkingen av polstringen, kan redusere virkningen av flammehemmere over tid. Dette kan øke faren for antenning når de utsettes for åpen flamme eller andre tennkilder, noe som kan øke faren for personskaade.

Aksler, hjul, dekk og bevegelige deler:

1. Rengjør rundt akslene og hjulene ukentlig med en fuktig klut.
2. Hår og lo vil feste seg i og rundt svinghjulhuset og drivhjulakslingene. Fjern med en stiv børste eller en syl. Pass på at du ikke skader lagertettingene.

Malte overflater

1. Håndvask med en klut og mildt vaskemiddel.
2. Tørk med en ren klut eller la rullestolen lufttørke.
3. Ikke-slipende voks kan brukes for å bidra til å bevare malte overflater.

Polstring:

1. Håndvask med en klut og mildt vaskemiddel.
2. La polstringen lufttørke. **MÅ IKKE** tørkes i tørketrommel.

Plastdeler

1. Håndvask med en klut og mildt vaskemiddel.
2. Ikke bruk løsemidler eller aggressive rengjøringsmidler, siden de kan ødelegge plastdelene.

Desinfisering

1. Desinfiser overflaten med kommersielle desinfiseringsmidler med minst 70 % alkohol eller våtservietter. Skal ikke legges i bløt. Ikke la rengjøringsmidler få danne dammer.
2. La desinfiseringsmiddelet ligge på overflaten i minst 15 minutter og fjern med en aseptisk klut.

V. VEDLIKEHOLD OG PLEIE

C. Oppbevaring

1. Når den ikke er i bruk, oppbevar stolen på et rent og tørt sted. Ellers kan stolen begynne å ruste og/eller korrodere.
2. Hvis stolen har vært lagret i mer enn to måneder, må den få service og inspiseres av en autorisert leverandør før bruk.

D. Kassering

Spesielle regler for avfallshåndtering eller resirkulering kan gjelde lokalt, og disse må det tas hensyn til når en kassering blir vurdert. Dette kan inkludere at rullestolen skal rengjøres eller dekontamineres før kassering.

Hvis det er et krav om resirkulering av materialer, se følgende generelle liste over materialene som brukes i rullestolens deler:

- Aluminium – rammen, svinghjulgaffel, svinghjulfeste, lagerhus, camber-rørehet, ryggstøttens festeplater, ryggstøtteramme, ryggstøttens frigjøringsstang, kjørehåndtak, fotstøtterør, fotplate, seteskinner, drivring og hjulfelg.
- Stål – festemidler, QR-aksler, svinghjulaksler, ryggstøttens frigjøringshendel, eiker, lager og akselhylse.
- Plast - drivhjul, svinghjuldekk, kjørehåndtakgrep, armleneputer og rørplugg.
- Polstring – vevet polyestertøy og polyuretanskum.

Hvis resirkulering av materialer er ønsket eller kreves, slik som WEEE-direktivet (2012/19/EU) i Europa for elektrisk og elektronisk avfall, er både REAC og Mascot i henhold til WEEE og gir veiledning om resirkulering og avfallshåndtering. Riktig demontering er nødvendig for å oppnå en høy andel av gjenbruk eller resirkulering. Det er nødvendig å være nøye med å bruke riktige verktøy og beskyttelsestiltak for håndteringen for å unngå kontakt med skarpe kanter.

Plast som er markert med resirkuleringssymboler og termoplastdeler kan resirkuleres. Deler i aluminium, kopper og stål, inkludert festemidler, kan resirkuleres. Kabler, batterier og kretskort skal avhendes for seg ifølge lokale krav.

Returner stolen og tilbehøret til din autoriserte leverandør for riktig kassering hvis du ikke er komfortabel med eller i stand til å avhende rullestolen på riktig måte.

VI. FEILSØKING

A. Symptomer og løsninger

For optimal ytelse må rullestolen din justeres av og til. Her følger en liste over mulige symptomer som du kan støte på i rullestolens levetid, og forslag til løsninger for hvert symptom. For de beste feilsøkingsresultatene bør du prøve én løsning om gangen før du går videre til en annen løsning. Hvis symptomene ikke blir borte eller du ikke er trygg på hvordan løsningen skal utføres, anbefales det at du tar med rullestolen til et autorisert servicesenter for reparasjon.

Løsninger:

A – Korrigjer dette selv hvis du kan, eller kontakt en autorisert distributør

B – Kontakt en autorisert distributør

		Symptomer						
		Stolen trekker til én side	Rullestolen er «løs»	Vansker med å svinge	Svinghjulet «flyter»	Svinghjulet «blafrer»	Hvining, klikking eller skrangling	Slingring
Løsninger	A	Kontroller at alle dekktrykk er riktige og like.	X		X	X		X
	A	Kontroller at alle festemidler er riktig strammet, stram til om nødvendig.	X	X	X	X	X	X
	B	Stram eikene (hvis de finnes).		X			X	X
	A	Kontroller for å sikre at svinghjulene berører bakken og ikke «flyter».	X		X		X	
	B	Optimalisere innstillingen av tyngdepunktet			X		X	
	A	Se etter konflikter rundt drivhjulene og svinghjulene.	X		X		X	X
	A	Smør med teflonbasert smøremiddel mellom rammetilkoblingene og motstående deler i mistenkte områder					X	
	A	Fjern rusk rundt svinghjulene/lagre ne.	X		X		X	X

VII. GARANTI

Ki Mobility garanterer rammen og hurtigkoblingsakslene på denne rullestolen mot feil i materialer og fagmessig utførelse i den opprinnelige kjøperens levetid. Alle andre deler og komponenter produsert av Ki Mobility i denne rullestolen er garantert mot feil i materialer og fagmessig utførelse i ett år fra datoen for første forbrukerkjøp.

Forventet levetid på rammen er fem år.

Begrensninger i garantien

1. Vi garanterer ikke:
 - a. Slidedeler: Polstring, dekk, armleneputer, rør, armlener og kjørehåndtakgrep.
 - b. Skade som følge av vanskjøtsel, feil bruk eller feilaktig installasjon eller reparasjon.
 - c. Skade fra at vektgrensen er overskredet.
2. Denne garantien er UGYLDIG hvis det opprinnelige serienummermerket på stolen er fjernet eller endret.
3. Denne garantien er UGYLDIG hvis den opprinnelige stolen har blitt modifisert fra sin opprinnelige tilstand og det fastslås at endringen førte til svikt.
4. Denne garantien er kun gyldig i Nord Amerika. Kontakt leverandøren din for å finne ut om internasjonale garantier gjelder.

Ki Mobilitys ansvar

Ki Mobilitys eneste ansvar er å bytte eller reparere, slik vi selv avgjør, de delene som dekkes. Det finnes ingen andre vederlag, uttrykkelige eller indirekte uttrykt.

Ditt ansvar

- a. Varsle Ki Mobility, gjennom en autorisert leverandør, før garantiperioden utløper og få et returnummer (return authorization, RA) for å returnere eller reparere de delene som dekkes.
- b. Få leverandøren til å sende den autoriserte returen, med forhåndsbetalt frakt, til:
Ki Mobility
5201 Woodward Drive
Stevens Point, WI 54481
- c. Betal alle arbeidskostnader for å reparere eller montere deler.

VIII. SPESIFIKASJONER - ROGUE 2

Produsent: Ki Mobility	Maksimal beboermasse: 125 kg, 275 lb
Adresse: 5201 Woodward Dr., Stevens Point, WI 54481	Beboermassegruppe (I, II or III): III
Modell: Rogue 2	

Informasjon om opplysninger (ISO)								
Standardreferanse	Måling	Fast eller minimumsverdi	Maksimumsverdi, om relevant	Standardreferanse	Måling	Dim. Nr.	Fast eller minimumsverdi	Maksimumsverdi, om relevant
ISO 7176-5 8.2	Total lengde med benstøtte (Std eller SRC)	838 mm 33 in	- mm - in	ISO 7176-1 11	Hindret tippesikringen stolen i å velte over?			Ja
ISO 7176-5 8.2	Total lengde med benstøtte (MDC/MAC)	- mm - in	- mm - in	ISO 7176-3 7.2	Maks helling oppover/nedovererbakke	N/A	>8.5°	- °
ISO 7176-5 8.3	Total bredde	673 mm 26.5 in	- mm - in	ISO 7176-3 6b	Bremsens betjeningskraft	N/A	53 N 12.0 lb	- N - lb
ISO 7176-5 8.4	Håndtakshøyde (SRC/MDC)	1029 mm 42 in	- mm - in	ISO 7176-30 5.10	Spakens betjeningskraft (vippe/lene bakover)	N/A	- N - lb	- N - lb
ISO 7176-5 8.5	Foldet lengde (SRC/MDC)	812 mm 32 in	- mm - in	ISO 7176-30 8	Justeringskraft for tilbaketrent rygg	N/A	- N - lb	- N - lb
ISO 7176-5 8.6	Foldet bredde (SRC/MDC)	673 mm 26.5 in	- mm - in	ISO 7176-7 7.3.2	Setevinkel	(1)	3.8°	- °
ISO 7176-5 8.7	Foldet høyde (SRC/MDC)	660 mm 26 in	- mm - in	ISO 7176-7 7.3.3	Effektiv setedybde	(2)	432 mm 17.0 in	- mm - in
ISO 7176-5 8.8	Stigende	25 mm 1 in	- mm - in	ISO 7176-7 7.3.5	Effektiv setebredde	(4)	508 mm 20.0 in	- mm - in
ISO 7176-5 8.9	Total Masse	13.6 kg 30 lb	- kg - lb	ISO 7176-7 7.3.6	Seteoverflatens høyde foran	(5)	425 mm 16.7 in	- mm - in
ISO 7176-5 8.10	Masse av den tyngste delen	8.8 kg 19.5 lb	- kg - lb	ISO 7176-7 7.3.7	Ryggstøttevinkel	(6)	10°	- °
ISO 7176-5 8.13	Svingradius (SRC/MDC)	660 mm 26 in	- mm - in	ISO 7176-7 7.3.8	Høyde på ryggstøtte	(7)	408 mm 20.0 in	- mm - in
ISO 7176-5 8.15	Nødvendig bredde på vinklet korridor (SRC/MDC)	787 mm 31 in	- mm - in	ISO 7176-7 7.3.12	Fotstøtte til sete-avstand	(11)	432 mm 17.0 in	- mm - in
ISO 7176-5 8.16	Nødvendig inngangsdybde for døråpning (SRC/MDC)	922 mm 36 in	- mm - in	ISO 7176-7 7.3.16	Ben til seteoverflatevinkel	(15)	110°	- °
ISO 7176-5 8.17	Nødvendig korridorbredde for sideåpning (SRC/MDC)	800 mm 31.5 in	- mm - in	ISO 7176-7 7.3.17	Avstand mellom armene og sete	(16)	254 mm 10.0 in	- mm - in
ISO 7176-1 8	Statisk stabilitet i nedoverbakke	20.8°	21°	ISO 7176-7 7.3.18	Avstand mellom armene foran og ryggstøtte	(17)	356 mm 14.0 in	- mm - in
ISO 7176-1 9	Statisk stabilitet oppoverbakke	7.6°	19.1°	ISO 7176-7 7.3.23	Forreste plassering av armlestrukturen	(22)	432 mm 17.0 in	- mm - in
ISO 7176-1 10	Statisk stabilitet sidelengs	15.3°	20°	ISO 7176-7 7.3.24	Diameter på håndkant	(23)	508 mm 20.0 in	- mm - in
ISO 7176-1 11	Statisk stabilitet med tippesikring	14.4°	- °	ISO 7176-7 7.3.26	Horisontal plassering av aksel	(25)	76 mm 3.0 in	- mm - in

Denne rullestolen er i samsvar med følgende standarder:	Ja	Nei	N/A
a) Krav og testmetoder for statisk, støt- og utmattelsesstyrke (ISO 7176-8 og ISO 717-30 etter som de passer)	X		
b) Krav til motstand mot antenning i henhold til ISO 7176-16	X		

Se avsnittet Generelle advarsler i håndboken for mer informasjon om brennbarhet.



 Ki Mobility
5201 Woodward Drive
Stevens Point, Wisconsin 54481
715-254-0991



www.kimobility.com



DCN0993.0