

# TOPRO

## Instructions for use TOPRO Hestia

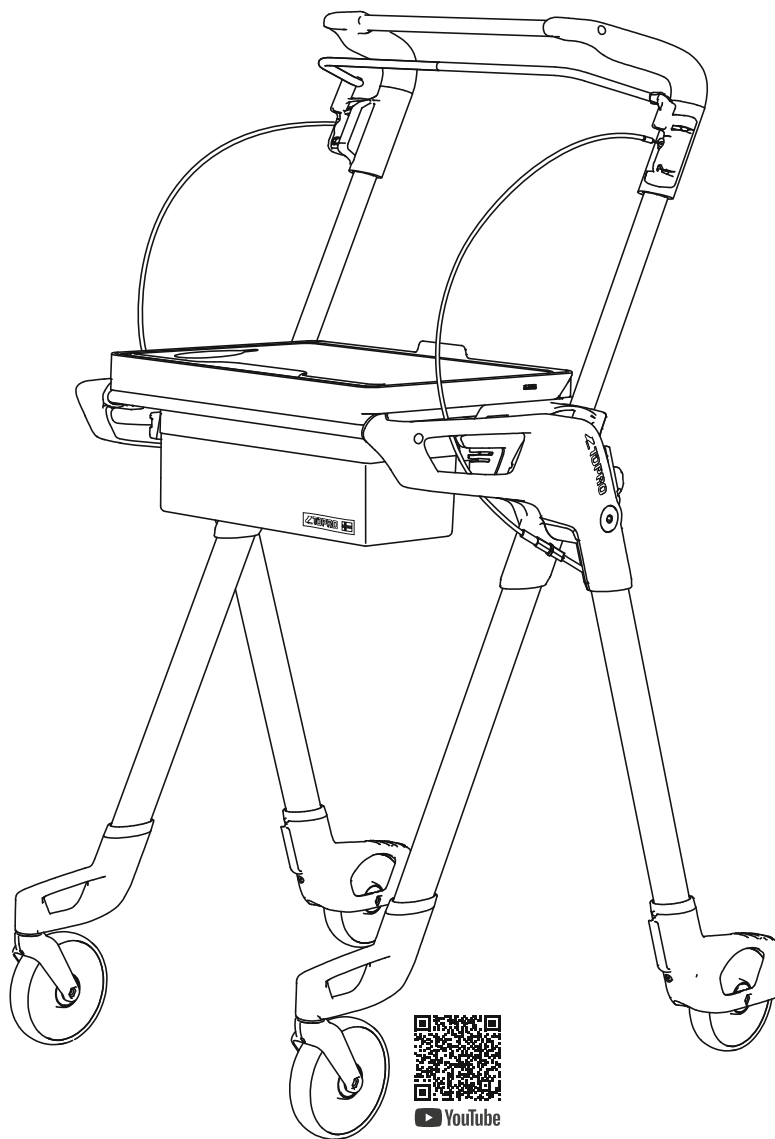

[topromobility.com](http://topromobility.com)

made in Norway



EN

Illustrations  
 Measurements  
 Technical data  
 Article numbers

NO

Illustrasjoner  
 Mål  
 Tekniske data  
 Artikkelnummer

DE

Illustrationen  
 Messungen  
 Technische Daten  
 Artikelnummern

NL

Illustraties  
 Afmetingen  
 Technische data  
 Artikelnummers

SV

Illustrationer  
 Mätningar  
 Teknisk data  
 Artikelnummer

DA

Illustrationer  
 Mål  
 Teknisk data  
 Artikelnumre

FI

Kuvituskuvat  
 Mitat  
 Tekniset tiedot  
 Artikkelinumerot

IS

Myndskreytingar  
 Mælingar  
 Tæknilegar upplýsingar  
 Vörunúmer

FR

Illustrations  
 Dimensions  
 Données techniques  
 Numéros d'article

IT

Illustrazioni  
 Misure  
 Dati tecnici  
 Numeri di articolo

ES

Ilustraciones  
 Medidas  
 Datos técnicos  
 Números de artículo

CS

Ilustrace  
 Měření  
 Technické údaje  
 Čísla článků

1

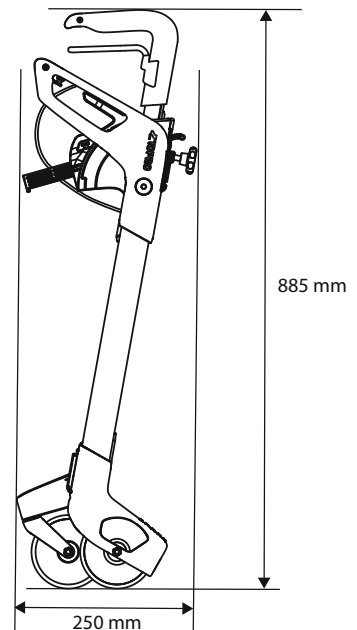
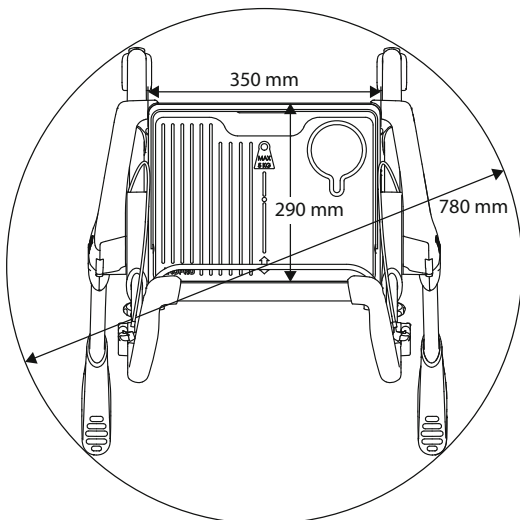
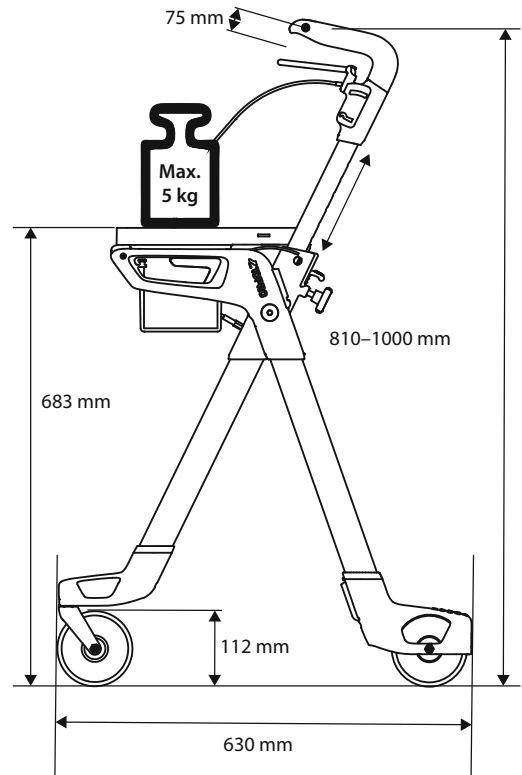
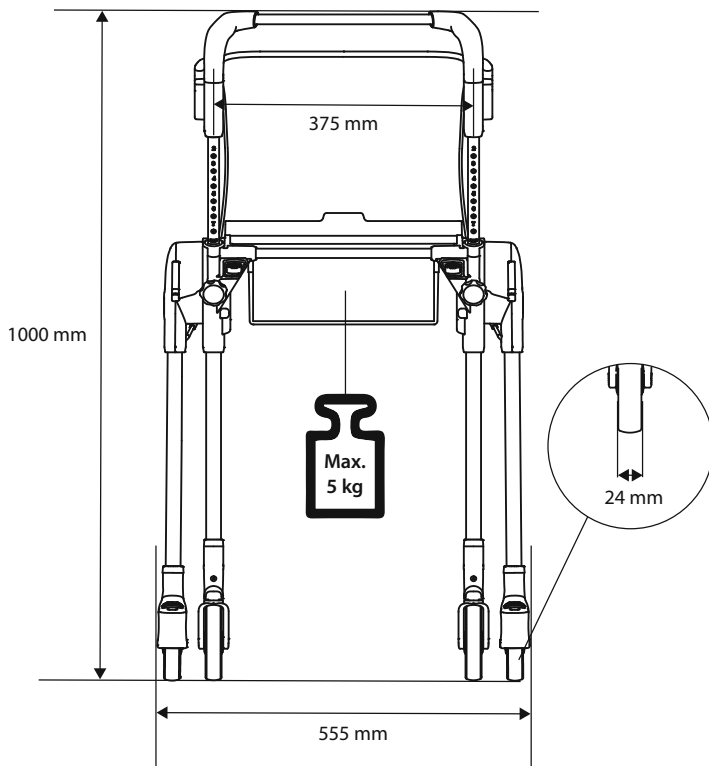
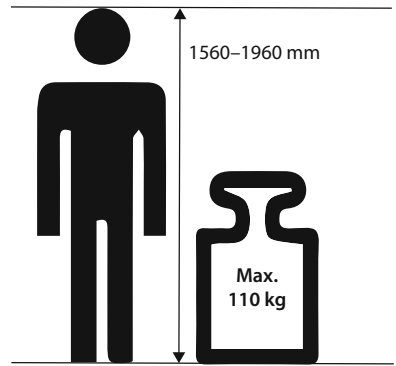
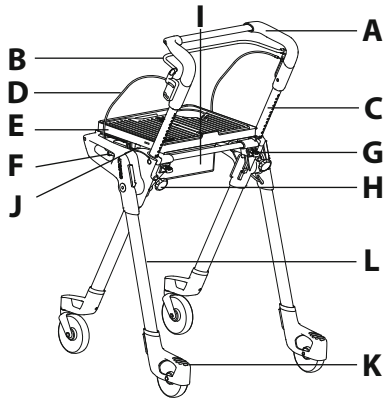

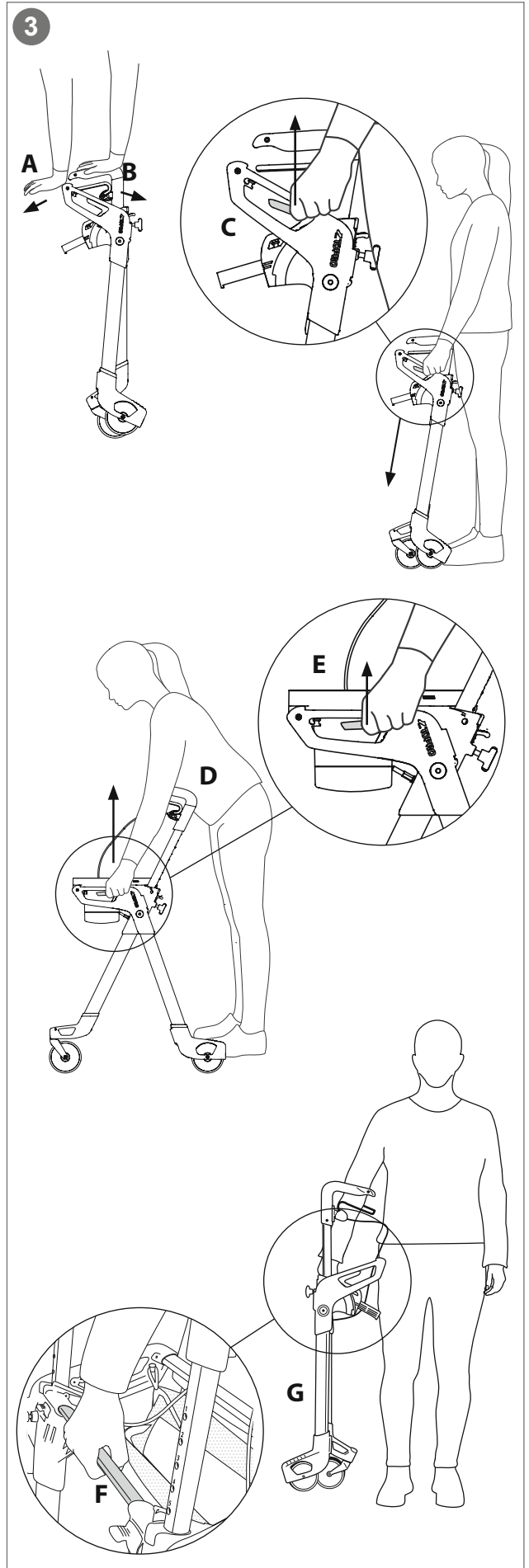
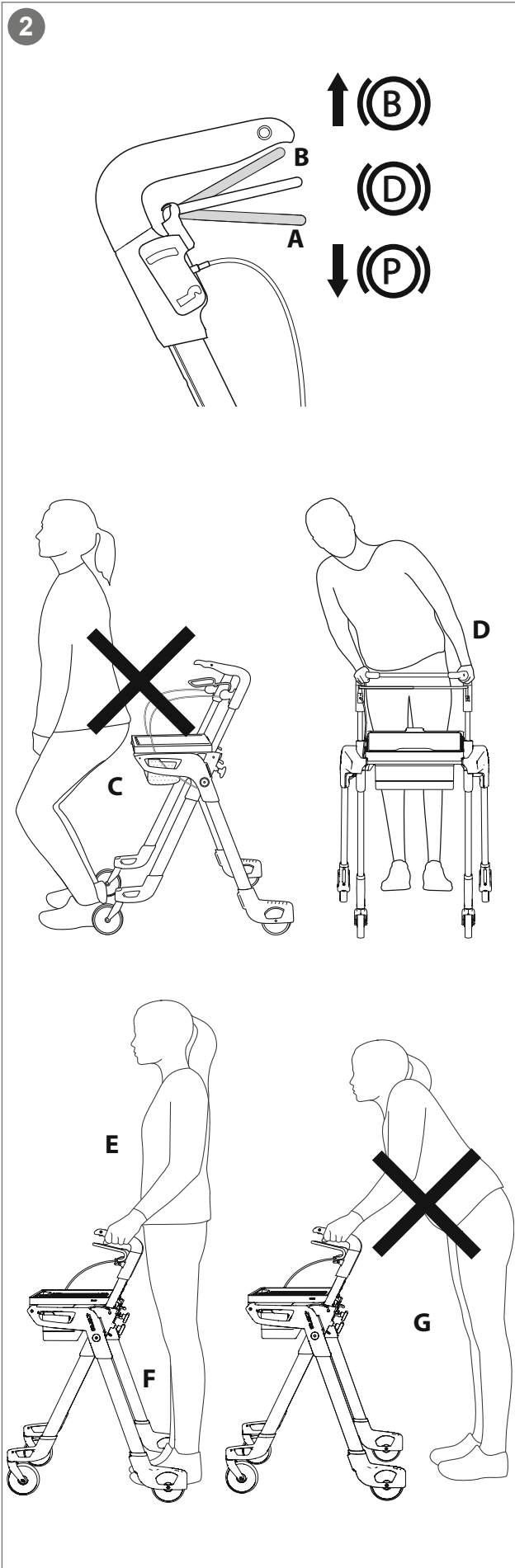

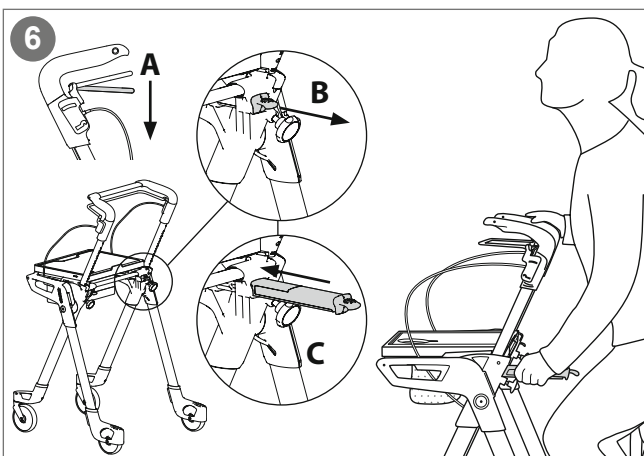
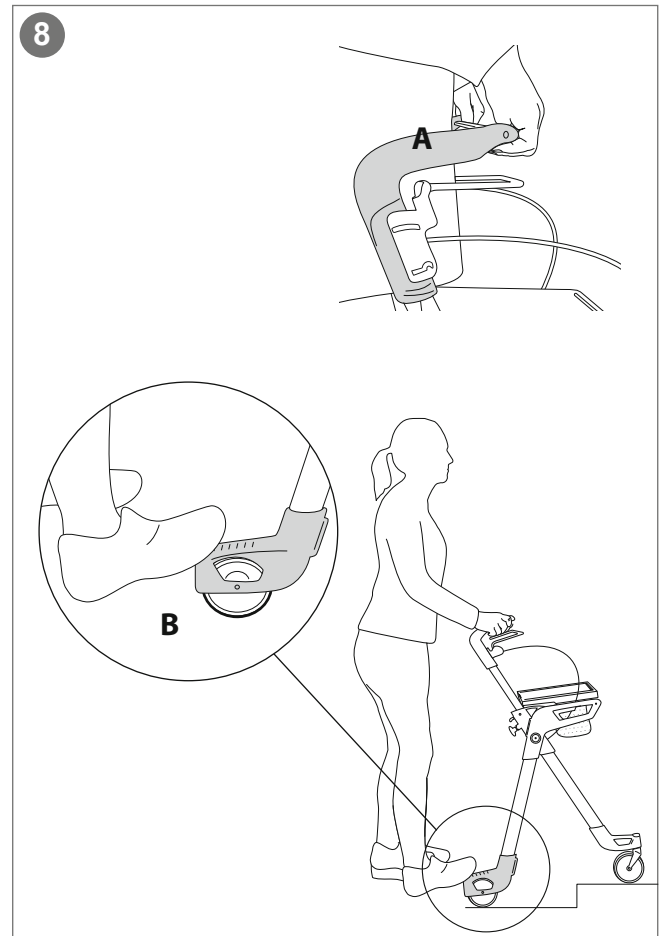
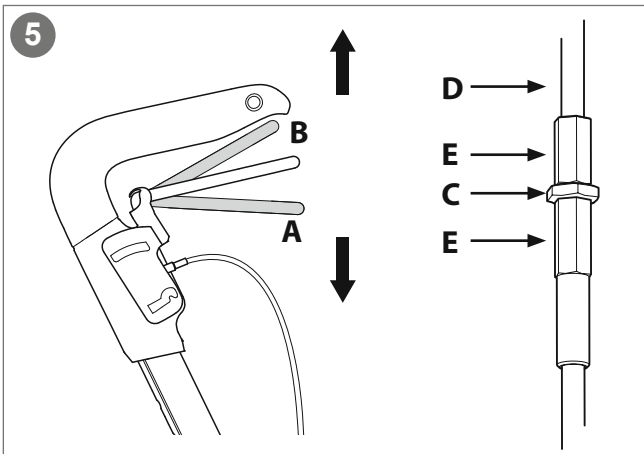
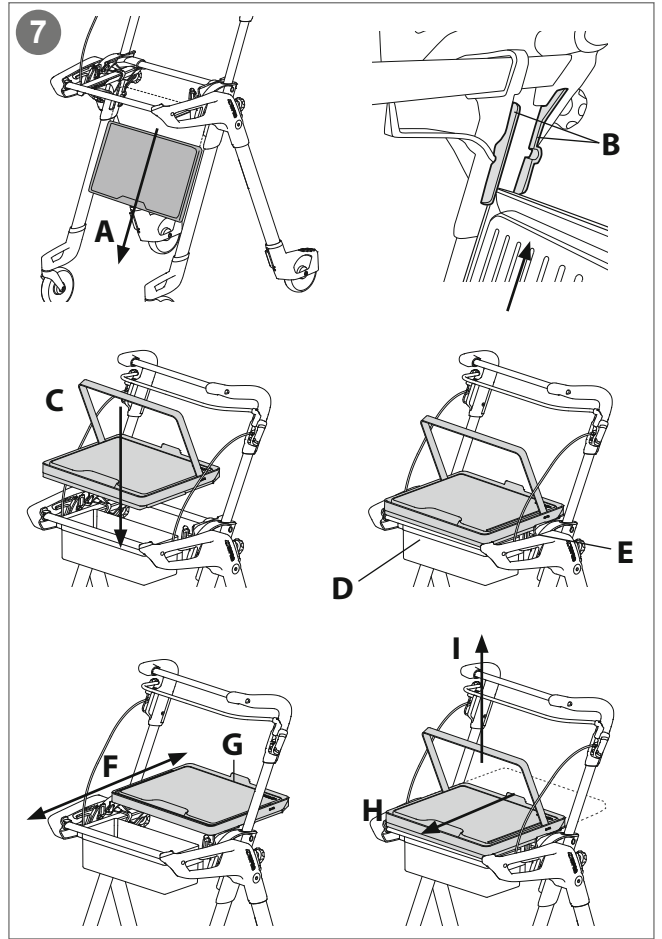
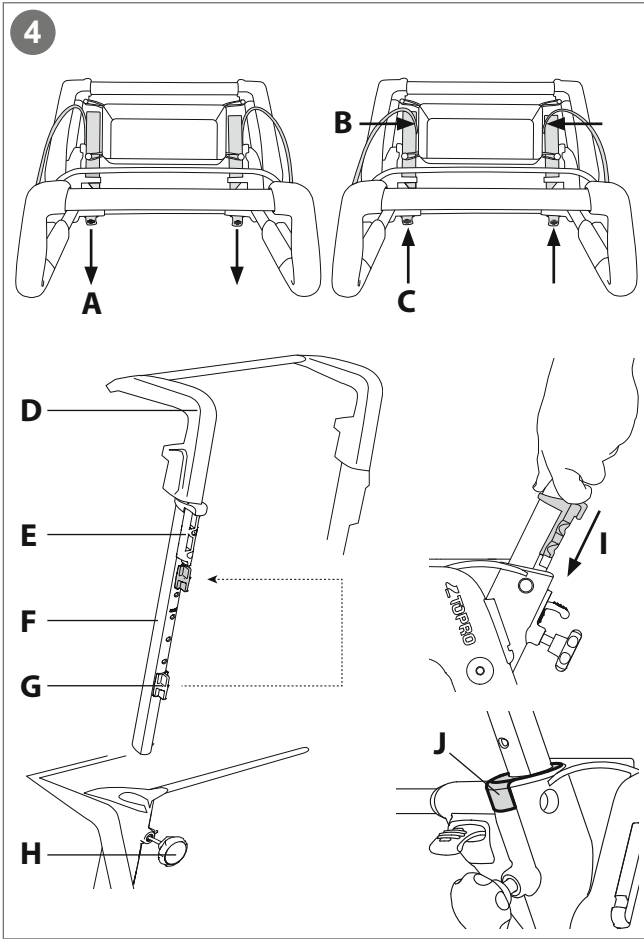

9

**TOPRO**

1 — **TOPRO Industri AS**  
Rambekkvegen 5, NO-2816 Gjøvik, Norway

Max 110kg    Max 630mm    Max 555mm    Max 1000mm

**MD**

**TOPRO Hestia** — 3  
Model no. 815500 — 4

2021-04-26 — 5  
**SN** 0000326485001 — 6  
**GTIN** 7054321182003 — 7

**CE** — 8  
www.topromobility.com

9    10    11    13    2    12    14

**TOPRO**

1 — **TOPRO Industri AS**  
Rambekkvegen 5, NO-2816 Gjøvik, Norway

Max 110kg    Max 630mm    Max 555mm    Max 1000mm

**MD**

**TOPRO Hestia** — 3  
Model no. 815500 — 4

2021-04-26 — 5  
**SN** 0000326485001 — 6  
**GTIN** 7054321182003 — 7

**CE** — 8  
www.topromobility.com

9    10    11    13    12    2    14

**Congratulations with your choice of a new TOPRO rollator**

Every TOPRO rollator is developed, designed and manufactured in Norway. The product conforms to Medical Device Regulation (EU) 2017/745. It is tested and approved according to EN ISO 11199-2:2021. On receipt of the goods, please check your product. If you have any queries, please contact your mobility shop or dealer immediately. If you have problems reading this user manual, an electronic version is available on [topromobility.com](http://topromobility.com).

**Intended use**

The TOPRO Hestia shall give support to users with reduced balance and/or reduced walking ability. The product is designed for indoor use. It is designed to be pushed, not pulled. The rise-up handles are intended to provide the user with supplementary support when rising up/sitting down. The tray provides an opportunity for the user to move items weighing up to 5 kg. The basket is designed for carrying items weighing up to a total of 5 kg. The intended user is an adult. Height and weight restrictions apply.

*Contraindications: The product is not suitable for persons with low strength in arms, with very poor balance, or with considerable cognitive disabilities.*

To get to know the rollator and learn how to use it properly, training by a professional is recommended.

**0 The grey numbered circles in this user manual refers to the numbered information graphic and illustrations inside the cover**

**1 Get to know your TOPRO product**

- A** Walking handle
- B** Brake lever
- C** Handle tube
- D** Brake cable
- E** Slidable tray
- F** Folding lever
- G** Rise-up handles
- H** Height adjustment knob
- I** Storage net
- J** Tray base
- K** Tilting function
- L** Product label

**2 Safety **

When folding/unfolding the rollator, be aware so you do not hurt your fingers.

Be aware not to put your fingers in open holes or between stationary parts.

Make sure that the height adjustment knob is tightened properly.

Ensure that the tray is placed correctly in its cradle before walking. The tray is not a seat.

When stationary, parked, and while using the rise-up handles always use the parking brake (A).

Do not use the rollator on stairs. Be careful when passing thresholds etc.

Check the brakes before use every time, and that the rollator locks in unfolded position.

Do not use the rollator to transport heavy load or persons.

Be aware that some parts of the rollator might feel hot or cold when exposed to extreme temperatures.

Do not modify the product as this might put your safety at risk and the guarantee will become void.

The experienced stability of the product will be lower when walking on a tilted surface.

Do not attempt to sit on the rollator (C).

To reduce the risk of falling, do not tilt the rollator too much sideways (D). For the same reason, bags etc. must never be hung on the handles.

To give the right support and safety, walk straight and make sure the rollator is kept as close to your body as possible (E). Walk between the rear wheels (F), not behind them (G).

Be aware that the rollator may roll faster than you when walking downhill, which may put you in risk of falling. Activate the driving brake to adjust the speed (B).

Be careful when wearing fluttering skirts or trousers as they could get caught in the wheels, which could lead to falling. Wear sturdy footwear to avoid injuries.

Do not use the rollator on slippery surfaces.

Keep the rollator away from fire and hot items.

Do not climb on the rollator.

### 3 Unfolding / Folding

**Unfolding first time:** The product is delivered in a transport position. To unfold the product place one hand on the crossbar between the walking handles (B) and the other hand on the crossbar at the front of the tray-base (A). Push the crossbars apart to initiate the unfolding. The product clicks into the normal folded position.

**Unfolding:** Place the product on its wheels, on level ground, and place yourself on the walking side of the product. Pull the two folding levers (C) positioned in the side openings of the tray-base. Press the tray-base down while squeezing the folding levers. The rollator unfolds and locks when the folding levers are released. To position the tray, see dedicated paragraph *Tray / Basket*.

**Folding:** Remove the tray. Place yourself, seated on a chair if deemed necessary, on the walking side of the product. While holding back the walking handle with your upper body (D), grip both folding levers (E) and pull the tray-base towards you. Release the folding levers and gently push the tray-base back down to verify that the folding levers are engaged, and the product cannot unfold. Apply the parking brake to ensure that the product does not roll away.

**Carrying the rollator:** The rollator must not be carried by the brake cables. Fold the rollator as described in section Unfolding / Folding. Carry the rollator by one of the crossbars (F) or frame sides (G).

### 4 Handles / Memory function

**Height adjusting:** Untighten both knobs (H) (approx. 2 turns). Adjust the walking handles (D) to a suitable height then pull them slightly up and down until you hear a clicking sound. Adjust both handles to the same height by comparing the number scale on each side. Tighten the knobs (H). *It is recommended that the handles are set to the same height as your wrists when your arms are hanging alongside your body.*

**Memory Function:** Decide on the height of the handles (see number scale). Count visible holes at the back of the handle tubes (F). Remove the tray. Extend the rise-up handles (A) and move the brake cables inwards (B). Hold the brake cables against the bag (B) while retracting the rise-up handles (C). Unscrew the height adjustment knobs (H). Pull the tubes (F) out of the frame. The fastening pieces (E) will now follow the handle tubes. Move the fastening pieces (E) so that the number of holes above them equals to

the previously counted holes. Fit the red memory chips (G) on the handle tubes in the first available hole under the fastening pieces (E). Push the handle tubes and fastening pieces (I) down and into the side frames (J)). Screw the height adjustment knobs (H) halfway in. Pull the handles (D) up until they stop and then tighten the knobs (H) properly. From now on, when the handles are in the lowest position, they will stop in the pre-set position when pulled up. Reposition the brake cables to the outside of the rise-up handles by extending/retracting the handles yet again.

### 5 Brakes

Make sure the brakes are working before every trip. The brake lever works on both rear wheels. Do not drive or push the rollator while the parking brakes are activated.

**Parking brakes:** Push the brake lever (A) down until the brakes lock. Both rear wheels are now locked. Squeeze the brake lever upwards to release the parking brakes.

**Driving brakes:** Pull the brake lever (B) upwards to apply the brakes. Do not use continuously while the rollator is in motion.

**Adjusting / checking:** Adjusting the brakes is easiest done by turning the rollator upside down. Loosen the nut (C) on the brake cable. Tighten the brake cable (D) with the adjustment screw (E). Adjust both brake blocks evenly so the distance to the wheel surface is approximately 1.5 mm and then tighten the nut (C). Make sure the brakes are not adjusted too tight and pressing hard into the rubber of the wheels when the parking brake is on. For an optimal grip, wipe off the tires with a damp cloth. The wheels can be replaced if they are worn or damaged.

### 6 Rise-up handles

Always apply the parking brake (A) before operating the rise-up handles.

**Extending:** Extend the rise-up handles by pulling in the tab (B) situated next to the height adjustment knob. When the handle is fully extended it will be locked from slipping back in when pushed downwards.

**In use:** When the rollator is placed on levelled ground, the handle can act as a supplemental support when rising or sitting down.

**Retracting:** Retract the handle by lightly lifting and pushing the handle back in, until the handle clicks into place (C).

### 7 Tray / Basket

**Tray transport position:** Removing the tray is best done while seated. Apply the brakes and hold on firmly to the rollator. Push the tray firmly towards the floor (A). Placing the tray in the transport position is done by holding the tray with the tab (G) pointing forward and upward and aligning the tray sides with the ribs on the inside of the frame (B). Pull firmly up until the tray clicks into place on both sides.

**Mounting:** Lift the tray into position using the lifting handle (C). The tab (G) on the tray should face the walking side of the product. The tray is mounted by aligning tray sides with tray-base edge (E), the front of the tray should align with the front crossbar (D) and the arches in the corners.

**Sliding:** When placed on the tray-base the tray can be slid towards the user (F) using the integrated tab (G). The tray can be machine washed at up to 75 °C.

**Removal:** Push the tray fully forward (H). Lift the tray using the integrated lifting handle (I).

**Basket:** The basket can be removed, and machine washed gently at up to 60 °C. The basket is easiest to remove when the product is folded.

### 8 Lifting lip / Tilt function

**Lifting lip:** The handle has a geometry (A) that facilitates lifting the rollator across obstacles. Place your fingers around the lip and lift vertically.

**Tilt function:** Place the front of the foot on the tilt pedal (B) and pull the walking handles towards you. This helps to tilt the rollator over thresholds, edges etc. Please note: Be careful when passing thresholds etc. Do not use the rollator on stairs.

### Transport

The rollator should be transported in the folded and locked position (see section 3 – *Unfolding / Folding*). Be careful when loading the rollator into a vehicle, giving attention to securing it.

### Storage

The rollator should be stored in an upright position. If stored outdoors it must be under a cover to protect it. Do not leave your rollator unattended. Do not put heavy items on top of the rollator during storage.



## Cleaning

The rollator can be cleaned using a damp cloth. In case of mud and grime accumulation, a cloth with a mild washing detergent can be used followed by rinsing with lukewarm water. Do not use high pressure cleaners and avoid flushing directly against ball bearings (in wheels and front forks). Do not use abrasives or steam wash. Dry the rollator using a soft cloth.

## Disinfection

Disinfection must only be carried out by authorized personnel. Please contact your local dealer or mobility aid centre. During disinfection sufficient protective equipment must be worn, and the instructions of the disinfectant manufacturer must be followed. The surface of the rollator should be cleaned with a soft cloth or sponge and an approved chemical disinfectant containing 70–80 % ethanol. We advise against disinfectant that contains chlorine or phenol. Do not use heat disinfection. *The manufacturer cannot be held responsible for any damage or injuries that might occur using harmful disinfectant or disinfection carried out by unauthorized personnel.*

## Inspection / Maintenance / Re-use

It is recommended that inspection and maintenance are carried out regularly (frequency is determined by how and how often the rollator is used). Check the following items: Frame, screws, handles, handle tubes, brakes, brake parts,

wheels and accessories. This also applies when the rollator is to be prepared for re-use. Please see detailed instructions in this user manual about maintenance of brakes and cleaning/disinfection. The recommended maintenance is not a requirement, and no preventive maintenance is required provided that the rollator is used as intended according to this user manual.

## Material / Recycling

The rollator is made of anodized aluminium profiles, parts of PA6+30GF, PP, TPE and Polyester. Most parts can be recycled. Dispose the rollator and its packaging according to the applicable regulations in your country. For information, please contact your public authorities.

## Warranty

TOPRO Hestia is guaranteed free for faults and defects for 7 years. Damage caused by incorrect use or parts that are exposed to natural wear and tear (e.g., brake block, brake cable, wheel, handles, storage net and tray) are exempt from the 7-year warranty. For repairs during the warranty period, please contact your local mobility shop or dealer. The warranty is void if unauthorised spare parts or accessories have been or are being used on the product. The expected life span of the product is estimated to be 10 years if it is used in the correct manner according to this user manual and its safety and maintenance instructions.

## 9 Product label

- 1 - Manufacturer
- 2 - Consult Instructions for use (blue icon on new label)
- 3 - Model name
- 4 - Model number
- 5 - Date of manufacture
- 6 - Serial number
- 7 - Global Trade Item Number
- 8 - GS1 DataMatrix
- 9 - Maximum user weight
- 10 - Maximum length of rollator
- 11 - Maximum width / height of rollator
- 12 - Intended for indoor use
- 13 - Medical Device
- 14 - CE marking (This product conforms to Medical Device Regulation (EU) 2017/745)

## Accessories

	TOPRO Item No.
Crutch holder	815358
Anti-slip mat for tray	815384
Bottle holder	815843
Name tag	814024

Accessories mounted on the rollator may influence stability, we therefore advise you to use them with care. Accessories can be ordered separately to enable the TOPRO Hestia to be customised to individual needs. Contact your mobility shop, dealer or TOPRO for an updated overview of available accessories or visit our homepage [topromobility.com](http://topromobility.com).

## Gratulerer med valget av en ny TOPRO-rullator

Hver TOPRO-rullator er utviklet, designet og produsert i Norge. Produktet er i samsvar med forordningen om medisinsk utstyr (EU) 2017/745. Det er testet og godkjent i henhold til EN ISO 11199-2:2021. Ved mottak av varen, vennligst sjekk produktet. Hvis du har spørsmål, kontakt din forhandler umiddelbart. Hvis du har problemer med å lese denne brukerhåndboken, er en elektronisk versjon tilgjengelig på [topromobility.com](http://topromobility.com).

### Tiltenkt bruk

TOPRO Hestia skal gi støtte til brukere med redusert balanse og/eller redusert gavevne. Produktet er designet for innendørs bruk. Det er designet for å skyves, ikke trekkes. Oppreisingshåndtakene er ment å gi brukeren ekstra støtte når den reiser seg opp/setter seg ned. Brettet gir brukeren mulighet til å flytte gjenstander som veier opp til 5 kg. Nettkurven er designet for å bære gjenstander som veier opp til totalt 5 kg. Den tiltenkte brukeren er voksen. Høyde- og vektbegrensninger gjelder.

*Kontraindikasjoner: Produktet er ikke egnet for personer med lav styrke i armene, med svært dårlig balanse eller med betydelig kognitiv funksjonshemming.*

For å bli kjent med rullatoren og lære å bruke den riktig, anbefales opplæring av en profesjonell.

## 0 De grå nummererte sirklene i denne brukerhåndboken refererer til den nummererte informasjonsgrafikken og illustrasjonene inne i omslaget

### 1 Bli kjent med TOPRO-produktet ditt

<b>A</b>	Ganghåndtak	<b>G</b>	Oppreisingshåndtak
<b>B</b>	Bremsehendel	<b>H</b>	Låseratt for høydejustering
<b>C</b>	Håndtaksrør	<b>I</b>	Nettkurv for oppbevaring
<b>D</b>	Bremsekabel	<b>J</b>	Brettbase
<b>E</b>	Uttrekkbart brett	<b>K</b>	Vippefunksjon
<b>F</b>	Utløserhendel for folding	<b>L</b>	Produktetikett

### 2 Sikkerhet

Når du folder sammen/folder ut rullatoren, må du være oppmerksom slik at du ikke skader fingrene.

Pass på ikke å sette fingrene i åpne hull eller mellom stasjonære deler.

Kontroller at høydejusteringsrattene er strammet godt.

Pass på at brettet er riktig plassert i basen før du begynner å gå. Brettet er ikke et sete.

Når du står stille, parkerer eller bruker oppstigningshåndtakene, bør du alltid bruke parkeringsbremsen (A).

Ikke bruk rullatoren i trapper. Vær forsiktig når du passerer dørterskler etc.

Kontroller bremsene før hver bruk, og sjekk at rullatoren låses i utfoldet stilling.

Ikke bruk rullatoren til å transportere tung last eller personer.

Vær oppmerksom på at noen deler av rullatoren kan føles varme eller kalde når de utsettes for ekstreme temperaturer.

Produktet må ikke modifiseres, da dette kan sette din sikkerhet i fare, og garantien vil bli ugyldig.

Den opplevde stabiliteten til produktet vil være lavere når du går på en flate som heller, eller ikke er plan.

Ikke forsøk å sitte på rullatoren (C).

For å redusere risikoen for fall, må du ikke vippe rullatoren sidelengs (D). Av samme grunn må poser etc. aldri henges på håndtakene.

For å gi riktig støtte og sikkerhet, gå rett og sørg for at rullatoren holdes så nær kroppen din som mulig (E). Gå mellom bakhjulene (F), ikke bak dem (G).

Vær oppmerksom på at rullatoren kan rulle raskere enn deg når du går nedoverbakke, noe som kan sette deg i fare for å falle. Aktiver kjørebremsen for å justere hastigheten (B).

Vær forsiktig når du bruker flagrende skjørt eller bukser, da de kan bli sittende fast i hjulene, noe som kan føre til fall. Bruk solid fottøy for å unngå skader.

Ikke bruk rullatoren på glatte overflater.

Hold rullatoren unna ild og varme gjenstander.

Ikke klatre på rullatoren.

### 3 Utfolding / Sammenfolding

**Utfolding første gang:** Produktet leveres i transportposisjon. For å folde ut produktet, plasser den ene hånden på tverrstangen mellom ganghåndtakene (B) og den andre hånden på tverrstangen foran på brettbasen (A). Skyv tverrstengene fra hverandre for å starte utfoldingen. Produktet klikker seg inn i normal foldet posisjon.

**Utfolding:** Plasser produktet på hjulene, på flatt underlag, og plasser deg selv på gangsidens av produktet. Trekk i de to utløserhendlene (C) som er plassert i sideåpningene på brettbasen. Trykk brettbasen ned mens du klemmer inn utløserhendlene. Rullatoren folder seg ut og låses når utløserhendlene slippes. Hvis du vil plassere brettet, kan du se eget avsnitt *Brett / Nettkurv*.

**Sammenfolding:** Fjern brettet. Sett deg på en stol hvis det føles nødvendig, på gangsidens av produktet. Mens du holder tilbake håndtaket med overkroppen (D), klem begge utløserhendlene inn (E) og trekke brettbasen mot deg. Slipp opp utløserhendlene og skyv forsiktig brettbasen ned igjen for å kontrollere at utløserhendlene er gått i lås, og at produktet ikke utfolder seg ut igjen. Aktiver parkeringsbremsen for å sikre at produktet ikke ruller bort.

**Bære rullatoren:** Rullatoren må ikke bæres i bremsekablene. Fold rullatoren sammen som beskrevet i avsnittet *Utfolding / Sammenfolding*. Bær rullatoren i tverrstagene (F) eller rammesidene (G).

### 4 Håndtak / Minnefunksjonen

**Høydejustering:** Løsne begge låserattene (H) (ca. 2 omdreininger). Juster ganghåndtakene (D) til en passende høyde, og trekk dem deretter litt opp og ned til du hører en klikkelyd. Juster begge håndtakene til samme høyde ved å sammenligne tallskalaen på hver side. Skru til låserattene (H). *Det anbefales at håndtakene er satt i samme høyde som håndleddene når armene henger ved siden av kroppen.*

**Minnefunksjon:** Juster høyden på håndtakene til foretrukket høyde (se tallskala). Tell synlige hull på baksiden av håndtaksrørene (F). Fjern brettet. Trekk ut oppreisingshåndtakene (A) og flytt bremsekablene innover (B). Hold bremsekablene mot nettet (B) mens du dytter tilbake oppreisingshåndtakene (C). Skru låserattene helt ut (H). Trekk rørene (F) ut av rammen. Festestykkene (E) vil nå følge håndtaksrørene. Flytt festestykkene (E) slik at antall hull over dem er lik de tidligere

telte hullene. Flytt de røde hukommelsesstykkene (G) på håndtaksrørene til det første tilgjengelige hullet under festestykkene (E). Skyv håndtaksrørene og festestykkene ned (I) og inn i rammen (J). Skru låserattene (H) halvveis inn. Trekk håndtakene (D) opp til de stopper og stram deretter låserattene (H) godt. Fra nå av, når håndtakene heves fra laveste posisjon, vil de stoppe i forhåndsinnstilt posisjon når de trekkes opp. Flytt bremsekablene til utsiden av oppstigningshåndtakene ved å trekke ut/dytte tilbake håndtakene igjen.

### 5 Bremseser

Pass på at bremsene fungerer før hver tur. Bremsehendelen fungerer på begge bakhjulene. Ikke kjør eller skyv rullatoren mens parkeringsbremsene er i bruk.

**Parkeringsbremseser:** Skyv bremsehendelen (A) ned til bremsene låses. Begge bakhjulene er nå låst. Klem bremsehendelen oppover igjen for å løsne parkeringsbremsene.

**Bremseser:** Trekk bremsehendelen (B) oppover for å redusere hastigheten. Må ikke brukes kontinuerlig mens rullatoren er i bevegelse.

**Justering/kontroll:** Justering av bremsene gjøres enklast ved å snu rullatoren opp ned. Løsne mutteren (C) på bremsekabelen. Stram bremsekabelen (D) med justeringsskruen (E). Juster begge bremseklossene jevnt slik at avstanden til hjuloverflaten er ca. 1,5 mm og stram deretter mutteren (C). Pass på at bremsene ikke er justert for stramt og presser hardt inn i gummien på hjulene når parkeringsbremsen er på. For et optimalt grep, tørk av dekkene med en fuktig klut. Hjulene kan byttes ut hvis de er slitt eller skadet.

### 6 Oppreisingshåndtak

Aktiver alltid parkeringsbremsen (A) før du bruker oppreisingshåndtakene.

**Uttrekk:** Trekk ut oppreisingshåndtakene ved å trekke i stroppen (B) ved siden av låserattet for høydejustering. Når håndtaket er trukket helt ut og belastet nedover låses det fra å gli tilbake inn igjen.

**I bruk:** Når rullatoren plasseres på flatt underlag, kan håndtaket fungere som en supplerende støtte når du reiser deg eller setter deg ned.

**Tilbaketrekking:** Dytt håndtaket tilbake ved å løfte og skyve håndtaket lett inn igjen til håndtaket klikker på plass (C).

### 7 Brett / Nettkurv

**Brett i transportposisjon:** Fjerning av brettet gjøres tryggest mens du sitter. Aktiver bremsene og hold deg godt fast. Skyv brettet hardt mot gulvet (A). Plassering av brettet i transportposisjon gjøres ved å innrette brettet med fliken (G) pekende fremover og oppover mellom ribbene på innsiden av rammen (B). Trekk bestemt opp til brettet klikker på plass på begge sider.

**Montering:** Løft brettet på plass ved hjelp av løftehåndtaket (C). Fliken (G) på brettet skal vende mot gangsidens av produktet. Brettet posisjoneres ved å linjere opp brettssidene med kantene på brettbasen (E), forsiden av brettet linjeres opp med den fremre tverrstangen (D) og de avrundede hjørnene på brettet.

**Skyve:** Når brettet plasseres på brettbasen, kan brettet trekkes mot brukeren (F) ved hjelp av den integrerte fliken (G). Brettet kan vaskes i maskin ved opptil 75 °C.

**Fjerning:** Skyv brettet helt frem (H). Løft brettet ved hjelp av det integrerte løftehåndtaket (I).

**Nettkurv:** Nettkurven kan fjernes, og vaskes forsiktig i maskin ved opp til 60 °C. Kurven er enklast å fjerne når produktet er foldet.

### 8 Løfteleppe / Vippefunksjon

**Løfteleppe:** Håndtaket har en geometri (A) som forenkler løfting av rullatoren over hindringer. Plasser fingrene rundt leppen og løft vertikalt.

**Vippefunksjon:** Plasser forsiden av foten på vippepedalen (B) og trekk ganghåndtakene mot deg. Dette bidrar til å vippe rullatoren over terskler, kanter etc. Merk: Vær forsiktig når du går ned i terskler osv. Ikke bruk rullatoren i trapper.

### Transport

Rullatoren skal transporteres i foldet og låst posisjon (se avsnitt 3 – *Utfoldelse/foldning*). Vær forsiktig når du laster rullatoren inn i et kjøretøy, og sikre den godt.

### Lagring

Rullatoren skal oppbevares i oppreist stilling. Hvis den oppbevares utendørs, må den dekkes til for beskyttelse. Ikke la rullatoren stå uten tilsyn. Ikke legg tunge gjenstander oppå rullatoren under lagring.

## Renhold

Rullatoren kan rengjøres med en fuktig klut. Ved opphopning av gjøreme og smuss kan en klut med mildt vaskemiddel brukes etterfulgt av skylning med lunkent vann. Ikke bruk høytrykksvaskere og unngå å skylle direkte mot kulelagre (i hjul og forgaffer). Ikke bruk slipemidler eller dampvask. Tørk rullatoren med en myk klut.

## Desinfeksjon

Desinfeksjon må kun utføres av autorisert personell. Ta kontakt med din lokale forhandler eller hjelpemiddelsentral. Under desinfeksjon må tilstrekkelig verneutstyr brukes, og instruksjonene fra desinfeksjonsmiddelprodusenten må følges. Overflaten på rullatoren kan rengjøres med en myk klut eller svamp og et godkjent kjemisk desinfeksjonsmiddel som inneholder 70–80% etanol. Vi fraråder desinfeksjonsmiddel som inneholder klor eller fenol. Ikke bruk varmedesinfeksjon. *Produsenten kan ikke holdes ansvarlig for feil eller skader som kan oppstå ved bruk av skadelig desinfeksjonsmiddel eller desinfeksjon utført av uautorisert personell.*

## Inspeksjon / Vedlikehold / Gjenbruk

Det anbefales at inspeksjon og vedlikehold utføres regelmessig (frekvensen bestemmes av hvordan og hvor ofte rullatoren brukes). Kontroller følgende elementer: Ramme, skruer, håndtak,

håndtaksrør, bremses, bremsedeler, hjul og tilbehør. Dette gjelder også når rullatoren skal klargjøres for gjenbruk. Se detaljerte instruksjoner i denne bruksanvisningen om vedlikehold av bremses og rengjøring/desinfeksjon. Det anbefalte vedlikeholdet er ikke et krav, og det er ikke nødvendig med forebyggende vedlikehold, forutsatt at rullatoren brukes som indikert i denne brukerhåndboken.

## Materiale / Resirkulering

Rullatoren er laget av anodiserte aluminiumprofiler, deler av PA6+30GF, PP, TPE og Polyester. De fleste av delene kan resirkuleres. Avhend rullatoren og emballasjen i henhold til gjeldende forskrifter i ditt land. Hvis du vil ha mer informasjon, kan du kontakte offentlige myndigheter.

## Garanti

TOPRO Hestia er garantert fri for feil og mangler i 7 år. Skader forårsaket av feil bruk eller deler som utsettes for naturlig slitasje (f.eks. bremsekloss, bremsekabel, hjul, håndtak, oppbevaringsnett og brett) er unntatt fra 7-års garantien. For reparasjoner i garantiperioden, ta kontakt med din lokale mobilitetsbutikk eller forhandler. Garantien bortfaller hvis uautoriserte reservedeler og tilbehør har blitt eller brukes på produktet. Produktets forventede levetid er beregnet til 10 år hvis det brukes på riktig måte i henhold til denne bruksanvisningen og dens sikkerhets- og vedlikeholdsinstruksjoner.

## 9 Produktetikett

- 1 - Fabrikant
- 2 - Se bruksanvisningen (blått ikon på den nye etiketten)
- 3 - Navn på modell
- 4 - Modellnummer
- 5 - Produksjonsdato
- 6 - Serienummer
- 7 - Varenummer for global handel
- 8 - GS1 DataMatrix
- 9 - Maksimal brukervekt
- 10 - Maksimal lengde på rullator
- 11 - Maksimal bredde/høyde på rullator
- 12 - Beregnet for innendørs bruk
- 13 - Medisinsk utstyr
- 14 - CE-merking (Dette produktet er i samsvar med forordningen om medisinsk utstyr (EU) 2017/745)

## Tilbehør

	TOPRO Art. Nr.
Krykkeholder	815358
Antisklimatte for brett	815384
Flaskeholder	815843
Navneskilt	814024

Tilbehør montert på rullatoren kan påvirke stabiliteten, vi anbefaler derfor at du bruker dem med forsiktighet. Tilbehør kan bestilles separat for å tilpasse TOPRO Hestia til individuelle behov. Kontakt din mobilitetsbutikk, forhandler eller TOPRO for en oppdatert oversikt over tilgjengelig tilbehør eller besøk vår hjemmeside [topromobility.com](http://topromobility.com).

## Herzlichen Glückwunsch zur Wahl eines neuen TOPRO Rollators

Jeder TOPRO-Rollator wird in Norwegen entwickelt, entworfen und hergestellt. Das Produkt entspricht der Medizinprodukteverordnung (EU) 2017/745. Es ist nach EN ISO 11199-2:2021 geprüft und zugelassen. Bitte überprüfen Sie bei Erhalt der Ware Ihr Produkt. Bei Fragen wenden Sie sich bitte umgehend an Ihr Sanitätshaus oder Händler. Wenn Sie Probleme beim Lesen dieser Bedienungsanleitung haben, finden Sie eine elektronische Version auf [topromobility.com](http://topromobility.com).

### Verwendungszweck

Der TOPRO Hestia soll Benutzer mit eingeschränktem Gleichgewichtssinn und/oder eingeschränkter Gehfähigkeit unterstützen. Das Produkt ist für den Innenbereich konzipiert. Es ist zum Schieben und nicht zum Ziehen gedacht. Die Aufstehgriffe sollen dem Nutzer eine zusätzliche Unterstützung beim Aufstehen/Sitzen bieten. Das Tablett bietet dem Benutzer die Möglichkeit, Gegenstände mit einem Gewicht von bis zu 5 kg zu transportieren. Der Korb ist für den Transport von Gegenständen mit einem Gesamtgewicht von bis zu 5 kg ausgelegt. Der vorgesehene Benutzer ist ein Erwachsener. Es gelten Größen- und Gewichtsbeschränkungen.

*Kontraindikationen: Das Produkt ist nicht für Personen mit geringer Kraft in den Armen, mit sehr schlechtem Gleichgewicht oder mit erheblichen kognitiven Behinderungen geeignet.*

Um den Rollator kennenzulernen und zu lernen, wie man ihn richtig benutzt, wird eine Schulung durch einen Fachmann empfohlen.

## 0 Die grauen nummerierten Kreise in dieser Bedienungsanleitung beziehen sich auf die nummerierten Informationsgrafiken und Abbildungen im Umschlag

### 1 Lernen Sie Ihr TOPRO Produkt kennen

- |                                 |                             |
|---------------------------------|-----------------------------|
| <b>A</b> Gehgriff               | <b>G</b> Aufstehgriffe      |
| <b>B</b> Bremshebel             | <b>H</b> Höhenverstellknopf |
| <b>C</b> Handgriffrohr          | <b>I</b> Aufbewahrungsnetz  |
| <b>D</b> Bremskabel             | <b>J</b> Tablethalterung    |
| <b>E</b> Verschiebbares Tablett | <b>K</b> Kippfunktion       |
| <b>F</b> Klapphebel             | <b>L</b> Produktetikett     |

### 2 Sicherheit

Achten Sie beim Falten / Entfalten des Rollators darauf, dass Sie Ihre Finger nicht verletzen.

Achten Sie darauf, Ihre Finger nicht in offene Löcher oder zwischen feststehende Teile zu stecken.

Stellen Sie sicher, dass der Höhenverstellknopf richtig angezogen ist.

Vergewissern Sie sich vor dem Gehen, dass das Tablett richtig in seiner Halterung liegt. Das Tablett ist kein Sitz.

Ziehen Sie im Stand, beim Abstellen und bei Verwendung der Aufstehgriffe immer die Feststellbremse (A) an.

Verwenden Sie den Rollator nicht auf Treppen. Seien Sie vorsichtig beim Überwinden von Schwellen usw.

Überprüfen Sie vor jedem Gebrauch die Bremsen und dass der Rollator in der ausgeklappten Position einrastet.

Verwenden Sie den Rollator nicht zum Transport schwerer Lasten oder Personen.

Beachten Sie, dass sich einige Teile des Rollators heiß oder kalt anfühlen können, wenn sie extremen Temperaturen ausgesetzt sind.

Nehmen Sie keine Änderungen am Produkt vor, da dies Ihre Sicherheit gefährden könnte und die Garantie erlischt.

Die gefühlte Stabilität des Produkts ist geringer, wenn Sie auf einer geneigten Fläche gehen.

Versuchen Sie nicht, auf dem Rollator (C) zu sitzen.

Um das Risiko eines Sturzes zu verringern, kippen Sie den Rollator nicht zu stark zur Seite (D)). Aus dem gleichen Grund dürfen Taschen etc. niemals an den Griffen aufgehängt werden.

Gehen Sie gerade und achten Sie darauf, dass der Rollator so nah wie möglich am Körper gehalten wird, um den richtigen Halt und die Sicherheit zu gewährleisten (E). Gehen Sie zwischen den Hinterrädern (F) und nicht hinter ihnen (G).

Beachten Sie, dass der Rollator beim Bergabgehen schneller rollen kann als Sie selbst, so dass die Gefahr besteht, dass Sie stürzen. Betätigen Sie die Fahrbremse, um die Geschwindigkeit zu regulieren (B).

Seien Sie vorsichtig, wenn Sie flatternde Röcke oder Hosen tragen, da sie sich in den Rädern verfangen könnten, was zu Stürzen führen kann. Tragen Sie festes Schuhwerk, um Verletzungen zu vermeiden.

Verwenden Sie den Rollator nicht auf rutschigem Untergrund.

Halten Sie den Rollator von Feuer und heißen Gegenständen fern.

Klettern Sie nicht auf den Rollator.

### 3 Entfalten / Falten

**Erstmals entfalten:** Das Produkt wird in einer Transportposition geliefert. Legen Sie zum Aufklappen des Produkts eine Hand auf die Querstange zwischen den Gehgriffen (B) und die andere Hand auf die Querstange an der Vorderseite der Tablethalterung. Drücken Sie die Querträger auseinander, um den Entfaltungsvorgang einzuleiten. Das Produkt rastet in der normalen Faltposition ein.

**Entfalten:** Stellen Sie das Produkt auf seine Räder, auf ebenen Boden und platzieren Sie sich auf der Laufseite des Produkts. Ziehen Sie an den beiden Klapphebeln (C), die sich in den seitlichen Öffnungen der Tablethalterung befinden. Drücken Sie die Tablethalterung nach unten, während Sie die Klapphebel zusammendrücken. Der Rollator entfaltet sich und verriegelt, wenn die Klapphebel losgelassen werden. Zur Positionierung des Tablett siehe den entsprechenden Abschnitt *Tablett / Korb*.

**Falten:** Entfernen Sie das Tablett. Platzieren Sie sich, wenn nötig auf einem Stuhl sitzend, auf die Laufseite des Produkts. Während Sie den Gehgriff mit dem Oberkörper (D) zurückhalten, greifen Sie beide Klapphebel (E) und ziehen Sie die Tablethalterung zu sich heran. Lösen Sie die Klapphebel und drücken Sie die Tablethalterung vorsichtig wieder nach unten, um sicherzustellen, dass die Klapphebel eingerastet sind und sich das Produkt nicht entfalten kann. Betätigen Sie die Feststellbremse, um sicherzustellen, dass das Produkt nicht wegrollt.

**Tragen des Rollators:** Der Rollator darf nicht an den Bremskabeln getragen werden. Falten Sie den Rollator wie im Abschnitt *Entfalten / Falten* beschrieben. Tragen Sie den Rollator an einer der Querstangen (F) oder Rahmenseiten (G).

### 4 Griffe / Memory-Funktion

**Höhenverstellung:** Lösen Sie beide Knöpfe (H) (ca. 2 Umdrehungen). Stellen Sie die Gehgriffe (D) auf eine geeignete Höhe ein und ziehen Sie dies dann leicht nach oben und unten, bis Sie ein Klickgeräusch hören. Stellen Sie beide Griffe auf die gleiche Höhe ein, indem Sie die Zahlenskala auf jeder Seite vergleichen. Ziehen Sie die Knöpfe (H) fest. Es wird empfohlen, die Griffe auf dieselbe Höhe wie Ihre Handgelenke einzustellen, wenn Ihre Arme neben Ihrem Körper hängen.

**Memory-Funktion:** Legen Sie die Höhe der Handgriffe fest (siehe Zahlenskala). Zählen Sie die sichtbaren Löcher an der Rückseite der Griffrohre (F). Entfernen Sie das Tablett. Ziehen Sie die Aufstehgriffe aus (A) und führen Sie die Bremskabel nach innen (B). Halten Sie die Bremskabel gegen die Tasche (B), während Sie die Aufstehgriffe (C) einfahren. Schrauben Sie die Höheneinstellknöpfe (H) ab. Ziehen Sie die Rohre (F) aus dem Rahmen heraus. Die Befestigungsstücke (E) folgen nun den Griffrohren. Verschieben Sie die Befestigungsstücke (E) so, dass die Anzahl der Löcher über ihnen mit den zuvor gezählten Löchern übereinstimmt. Setzen Sie die roten Speicherchips (G) auf den Griffrohren in das erste verfügbare Loch unter den Befestigungsstücken (E). Drücken Sie die Griffrohre und Befestigungsstücke (I) nach unten und in die Seitenrahmen (J)). Schrauben Sie die Höhenverstellknöpfe (H) bis zur Hälfte ein. Ziehen Sie die Griffe (D) bis zum Anschlag nach oben, und drehen Sie dann die Knöpfe (H) richtig fest. Wenn sich die Griffe in der untersten Position befinden, bleiben sie von nun an in der voreingestellten Position stehen, wenn sie nach oben gezogen werden. Positionieren Sie die Bremsseile wieder an der Außenseite der Aufstehgriffe, indem Sie die Griffe erneut herausziehen und hineinschieben.

### 5 Bremsen

Stellen Sie sicher, dass die Bremsen vor jeder Fahrt funktionieren. Der Bremshebel funktioniert an beiden Hinterrädern. Fahren oder schieben Sie den Rollator nicht, während die Feststellbremsen in Gebrauch sind.

**Feststellbremsen:** Drücken Sie den Bremshebel (A) nach unten, bis die Bremsen blockieren. Beide Hinterräder sind nun blockiert. Ziehen Sie den Bremshebel nach oben, um die Feststellbremsen zu lösen.

**Fahrbremsen:** Ziehen Sie den Bremshebel (B) nach oben, um die Bremsen zu betätigen. Nicht ständig verwenden, während der Rollator in Bewegung ist.

**Einstellen / Überprüfen:** Die Bremsen lassen sich am einfachsten einstellen, indem Sie den Rollator auf den Kopf stellen. Lösen Sie die Mutter (C) am Bremskabel. Ziehen Sie das Bremskabel (D) mit der Einstellschraube (E) fest. Stellen Sie beide Bremsklötze gleichmäßig so ein, dass der Abstand zur Radoberfläche ca. 1,5 mm beträgt, und ziehen Sie dann die Mutter (C) fest. Achten Sie darauf, dass die Bremsen nicht zu fest eingestellt sind und bei angezogener Feststellbremse zu

stark in den Gummi der Räder drücken. Für einen optimalen Grip wischen Sie die Reifen mit einem feuchten Tuch ab. Die Räder können ausgetauscht werden, wenn sie abgenutzt oder beschädigt sind.

### 6 Aufstehgriffe

Ziehen Sie immer die Feststellbremse (A) an, bevor Sie die Aufstehgriffe betätigen.

**Ausfahren:** Ziehen Sie die Aufstehgriffe heraus, indem Sie die Lasche (B) neben dem Höhenverstellknopf ziehen. Wenn der Griff vollständig ausgefahren ist, ist er gegen Zurückrutschen gesichert, wenn er nach unten gedrückt wird.

**Im Einsatz:** Wenn der Rollator auf einer ebenen Fläche steht, kann der Griff als zusätzliche Stütze beim Aufstehen oder Hinsetzen dienen.

**Einfahren:** Fahren Sie den Griff ein, indem Sie ihn leicht anheben und wieder hineinschieben, bis er einrastet (C).

### 7 Tablett / Korb

**Transportposition des Tablett:** Das Entfernen des Tablett erfolgt am besten im Sitzen. Ziehen Sie die Bremsen an und halten Sie sich fest am Rollator fest. Drücken Sie das Tablett fest in Richtung Boden (A). Bringen Sie das Tablett in die Transportposition, indem Sie es so halten, dass die Lasche (G) nach vorne und oben zeigt und die Seiten des Tablett mit den Rippen an der Innenseite des Rahmens (B) ausgerichtet werden. Ziehen Sie das Tablett fest nach oben, bis es auf beiden Seiten einrastet.

**Montage:** Heben Sie das Tablett mit dem Hebegriff (C) in die richtige Position. Die Lasche (G) am Tablett sollte zur Laufseite des Produkts zeigen. Das Tablett wird montiert, indem die Seiten des Tablett mit der Kante der Tablethalterung (E) und die Vorderseite des Tablett mit der vorderen Querstange (D) und den Bögen in den Ecken ausgerichtet werden.

**Schieben:** Wenn das Tablett auf der Tablethalterung steht, kann es mit der integrierten Lasche (G) zum Benutzer (F) geschoben werden. Das Tablett kann bei bis zu 75 °C in der Spülmaschine gewaschen werden.

**Entfernen:** Schieben Sie das Tablett ganz nach vorne (H). Heben Sie es mit Hilfe des integrierten Hebegriiffs (I) an.

**Korb:** Der Korb kann entnommen und schonend bei bis zu 60 °C in der Waschmaschine gewaschen werden. Der Korb lässt sich am einfachsten entfernen, wenn das Produkt zusammengeklappt wird.

## 8 Hehebügel / Kippfunktion

**Hehebügel:** Der Griff hat eine Geometrie (A), die das Anheben des Rollators über Hindernisse erleichtert. Legen Sie Ihre Finger um den Bügel und heben Sie ihn vertikal an.

**Kippfunktion:** Stellen Sie den vorderen Teil des Fußes auf das Kippedal (B) und ziehen Sie die Handgriffe zu sich heran. Dies hilft, den Rollator **vor** Schwellen, Kanten usw. anzukippen. Bitte beachten Sie: Seien Sie beim Überwinden von Schwellen usw. vorsichtig. Benutzen Sie den Rollator nicht auf Treppen.

### Transport

Der Rollator sollte in zusammengeklappter und verriegelter Position transportiert werden (siehe Absatz 3 – *Entfaltung / Falten*). Seien Sie vorsichtig, wenn Sie den Rollator in ein Fahrzeug laden, und achten Sie darauf, ihn zu sichern.

### Lagerung

Der Rollator sollte in aufrechter Position gelagert werden. Wenn er im Freien gelagert wird, muss er zum Schutz abgedeckt werden. Lassen Sie Ihren Rollator nicht unbeaufsichtigt. Legen Sie während der Lagerung keine schweren Gegenstände auf den Rollator.

### Reinigung

Der Rollator kann mit einem feuchten Tuch gereinigt werden. Bei Schlamm- und Schmutzansammlungen können Sie ein Tuch mit einem milden Reinigungsmittel verwenden und anschließend mit lauwarmem Wasser abspülen. Verwenden Sie keine Hochdruckreiniger und vermeiden Sie, direkt gegen Kugellager (in Rädern und Vordergabeln) zu spülen. Verwenden Sie keine Scheuermittel oder Dampfstrahlgeräte. Trocknen Sie den Rollator mit einem weichen Tuch ab.

### Desinfektion

Die Desinfektion darf nur von autorisiertem Personal durchgeführt werden. Bitte wenden Sie sich an

Ihren Händler oder Ihr Sanitätshaus vor Ort. Während der Desinfektion ist eine ausreichende Schutzausrüstung zu tragen, und die Anweisungen des Desinfektionsmittelherstellers müssen befolgt werden. Die Oberfläche des Rollators sollte mit einem weichen Tuch oder Schwamm und einem zugelassenen chemischen Desinfektionsmittel, das 70–80 % Ethanol enthält, gereinigt werden. Wir raten von chlor- und phenolhaltigen Desinfektionsmitteln ab. *Verwenden Sie keine Hitzedesinfektion. Der Hersteller kann nicht für Schäden oder Verletzungen haftbar gemacht werden, die durch schädliche Desinfektionsmittel oder Desinfektion durch unbefugtes Personal verursacht wurden.*

### Inspektion / Wartung / Wiederverwendung

Es wird empfohlen, den Rollator regelmäßig zu überprüfen und zu warten (die Häufigkeit hängt davon ab, wie und wie oft der Rollator verwendet wird). Überprüfen Sie wie folgt: Rahmen, Schrauben, Griffe, Griffrohre, Bremsen, Bremsteile, Räder und Zubehör. Dies gilt auch, wenn der Rollator für die Wiederverwendung vorbereitet werden soll. Bitte beachten Sie die detaillierten Anweisungen in dieser Bedienungsanleitung zur Wartung der Bremsen und zur Reinigung/Desinfektion. Die empfohlene Wartung ist keine Anforderung, und es ist keine vorbeugende Wartung erforderlich, sofern der Rollator gemäß dieser Bedienungsanleitung bestimmungsgemäß verwendet wird.

### Material / Recycling

Der Rollator besteht aus eloxierten Aluminiumprofilen, Teilen aus PA6+30GF, PP, TPE und Polyester. Die meisten Teile können recycelt werden. Entsorgen Sie den Rollator und seine Verpackung gemäß den geltenden Vorschriften in Ihrem Land. Für weitere Informationen wenden Sie sich bitte an Ihre Behörden.

### Garantie

Für den TOPRO Hestia gilt eine Garantie von 7 Jahren auf Fehler und Mängel. Ausgenommen von der 7-jährigen Garantie sind Schäden, die durch unsachgemäßen Gebrauch entstanden sind oder Teile, die einem natürlichen Verschleiß unterliegen (z.B. Bremsklotz, Bremskabel, Rad, Griffe, Ablagenetz und Tablett). Für Reparaturen während der Garantiezeit wenden Sie sich bitte an Ihr Sanitätshaus oder Ihren Händler vor Ort. Die Garantie erlischt, wenn nicht zugelassene Ersatz- oder Zubehörteile an dem Produkt verwendet wurden oder werden. Die erwartete Lebensdauer des Produkts wird auf 10 Jahre geschätzt, wenn es in Übereinstimmung mit dieser Gebrauchsanweisung und den Sicherheits- und Wartungsanweisungen verwendet wird.

## 9 Produktetikett

- 1 - Hersteller
- 2 - Siehe Gebrauchsanweisung (blaues Symbol auf dem neuen Etikett)
- 3 - Modellbezeichnung
- 4 - Modellnummer
- 5 - Herstellungsdatum
- 6 - Seriennummer
- 7 - Globale Handelsartikelnummer (GTIN)
- 8 - GS1 DataMatrix
- 9 - Maximales Benutzergewicht
- 10 - Maximale Länge des Rollators
- 11 - Maximale Breite / Höhe des Rollators
- 12 - Für den Innenbereich bestimmt
- 13 - Medizinisches Gerät
- 14 - CE-Kennzeichnung (Dieses Produkt ist konform mit der Medizinprodukteverordnung (EU) 2017/745)

## Zubehör

	TOPRO Art.-Nr.
Stockhalter	815358
Antirutschmatte fürs Tablett	815384
Getränkehalter	815843
Namensschild	814024

Zubehör, das auf dem Rollator montiert ist, kann die Stabilität beeinflussen, wir empfehlen Ihnen daher, es mit Vorsicht zu verwenden. Zubehör kann separat bestellt werden, damit der TOPRO Hestia an individuelle Bedürfnisse angepasst werden kann. Kontaktieren Sie Ihr Sanitätshaus, Händler oder TOPRO für eine aktualisierte Übersicht über verfügbares Zubehör oder besuchen Sie unsere Homepage [topromobility.com](http://topromobility.com).

## Gefeliciteerd met uw keuze voor een nieuwe TOPRO-rollator

Elk TOPRO-rollator wordt ontwikkeld, ontworpen en geproduceerd in Noorwegen. Het product voldoet aan de Medical Device Regulation (EU) 2017/745. Het is getest en goedgekeurd volgens EN ISO 11199-2:2021. Controleer bij ontvangst van de goederen uw product. Als u vragen heeft, neem dan onmiddellijk contact op met uw mobiliteitswinkel of dealer. Als u problemen ondervindt bij het lezen van deze gebruikershandleiding, is er een digitale versie beschikbaar op [topromobility.com](http://topromobility.com).

## Beoogd gebruik

De TOPRO Hestia moet ondersteuning bieden aan gebruikers met een verminderd evenwicht en/of verminderd loopvermogen. Het product is ontworpen voor gebruik binnenshuis. Het is ontworpen om te worden geduwd, niet getrokken. De sta-op handgrepen zijn bedoeld om de gebruiker extra ondersteuning te bieden bij het opstaan/zitten. Het dienblad biedt de gebruiker de mogelijkheid om items met een gewicht tot 5 kg te verplaatsen. Het mandje is ontworpen voor het dragen van artikelen met een gewicht tot een totaal van 5 kg. De beoogde gebruiker is een volwassene. Er gelden lengte- en gewichtsbependingen.

*Contra-indicaties: Het product is niet geschikt voor personen met een weinig kracht in de armen, met een zeer slechte balans of met aanzienlijke cognitieve beperkingen.*

Om de rollator te leren kennen en te leren hoe deze op de juiste manier te gebruiken, wordt training door een professional aanbevolen.

## 0 De grijs genummerde cirkels in deze gebruikershandleiding verwijzen naar de genummerde informatieafbeelding en illustraties in de omslag

### 1 Maak kennis met uw TOPRO-product

- |                                 |                                 |
|---------------------------------|---------------------------------|
| <b>A</b> Loophandvat            | <b>G</b> Sta-op handgrepen      |
| <b>B</b> Remhendel              | <b>H</b> Hoogteverstellingsknop |
| <b>C</b> Handvatbuis            | <b>I</b> Mandje                 |
| <b>D</b> Remkabel               | <b>J</b> Dienbladhouder         |
| <b>E</b> Verschuifbaar dienblad | <b>K</b> Drempelhulp            |
| <b>F</b> Ontgrendel hendel      | <b>L</b> Productlabel           |

### 2 Veiligheid

Let er bij het opvouwen/uitvouwen van de rollator op dat u uw vingers niet bezeert.

Let op dat u uw vingers niet in open gaten of tussen stilstaande delen steekt.

Zorg ervoor dat de fixatieknop goed is aangedraaid.

Zorg ervoor dat het dienblad correct in de houder is geplaatst voordat u gaat lopen. Het dienblad is geen zitplaats.

Gebruik bij stilstaan, geparkeerd en bij gebruik van de sta-opgrepen altijd de parkeerrem (A).

Gebruik de rollator niet op trappen. Wees voorzichtig bij het overbruggen van drempels etc.

Controleer de remmen voor elk gebruik en controleer of de rollator in uitgevouwen positie is vergrendeld.

Gebruik de rollator niet om zware lading of personen te vervoeren.

Houd er rekening mee dat sommige delen van de rollator warm of koud kunnen aanvoelen bij blootstelling aan extreme temperaturen.

Wijzig het product niet, omdat dit uw veiligheid in gevaar kan brengen en de garantie hierbij vervalt.

Bij lopen op oneffen oppervlak zal u minder stabiliteit ervaren van het product.

Probeer niet op de rollator (C) te gaan zitten.

Om het risico op vallen te verkleinen, mag u de rollator niet te veel zijwaarts kantelen (D). Om dezelfde reden mogen tassen e.d. nooit aan de handvatten worden gehangen.

Om de juiste ondersteuning en veiligheid te geven, loopt u rechtdoor en zorgt u ervoor dat de rollator zo dicht mogelijk bij uw lichaam wordt gehouden (E). Loop tussen de achterwielen (F), niet erachter (G).

Houd er rekening mee dat de rollator sneller kan rollen dan u wanneer u bergafwaarts loopt, waardoor u het risico loopt om te vallen. Activeer de looprem om de snelheid (B) aan te passen.

Wees voorzichtig bij het dragen van fladderende rokken en broeken, omdat ze verstrikt kunnen raken in de wielen, wat kan leiden tot vallen. Draag stevig schoeisel om blessures te voorkomen.

Gebruik de rollator niet op gladde oppervlakken.

Houd de rollator uit de buurt van vuur en hete voorwerpen.

Klim niet op de rollator.



### 3 Uitvouwen / Vouwen

**Eerste keer uitvouwen:** Het product wordt in een transportpositie afgeleverd. Om het product uit te vouwen, plaatst u één hand op de dwarsbalk tussen de handgrepen (B) en de andere hand op de dwarsbalk aan de voorkant van de dienblad-basis (A). Duw de dwarsbalken uit elkaar om het uitvouwen te initiëren. Het product klikt in de normale gevouwen positie.

**Uitvouwen:** Plaats het product op de wielen, op een vlakke ondergrond en plaats uzelf aan de loopkant van het product. Trek aan de twee opbouw ontgrenselhendels (C) die zich in de zijopeningen van de dienbladhouders bevinden. Druk de ladebodem naar beneden terwijl u in de opvouwbare hendels knijpt. De rollator ontvouwt en vergrendelt wanneer de opbouw ontgrenselingen worden losgelaten. Om het dienblad te positioneren, zie speciale paragraaf *Dienblad / Mandje*.

**Vouwen:** Verwijder het dienblad. Plaats uzelf, zittend op een stoel indien nodig, aan de loopzijde van het product. Terwijl u de duwbeugel met uw bovenlichaam (D) tegenhoudt, pakt u beide ontgrenselhendels (E) vast en trekt u de dienbladhouders naar u toe. Laat de ontgrenselhendels los en duw de dienbladhouders voorzichtig terug naar beneden om te controleren of de ontgrenselhendels zijn ingeschakeld en het product zich niet kan ontvouwen. Gebruik de parkeerrem om ervoor te zorgen dat het product niet wegrolt.

**Het dragen van de rollator:** De rollator mag niet bij de remkabels worden gedragen. Vouw de rollator in zoals beschreven in de paragraaf *Uitvouwen / Vouwen*. Draag de rollator bij een van de dwarsbalken (F) of framezijden (G).

### 4 Handgrepen / Geheugenfunctie

**Hoogteverstelling:** Draai beide knoppen (H) los (ca. 2 draaiingen). Stel de handgrepen (D) in op een geschikte hoogte en trek ze vervolgens iets op en neer totdat u een klikkend geluid hoort. Stel beide handgrepen op dezelfde hoogte in door de getallenschaal aan elke kant te vergelijken. Draai de knoppen (H) aan. *Het wordt aanbevolen dat de handgrepen op dezelfde hoogte zijn ingesteld als uw polsen wanneer uw armen naast uw lichaam hangen.*

**Geheugenfunctie:** Bepaal de hoogte van de handgrepen (zie getallenschaal). Tel zichtbare gaten aan de achterkant van de handvatbuizen (F). Verwijder het dienblad. Verleng de sta-op handgrepen (A) en

beweeg de remkabels naar binnen (B). Houd de remkabels tegen het mandje (B) terwijl u de sta-op handgrepen (C) induwt. Schroef de hoogteverstellingsknoppen (H) los. Trek de buizen (F) uit het frame. De bevestigingsstukken (E) volgen nu de handvatbuizen. Verplaats de bevestigingsstukken (E) zodat het aantal gaten erboven gelijk is aan de eerder getelde gaten. Plaats de rode geheugenclips (G) op de handvatbuizen in het eerste beschikbare gat onder de bevestigingsstukken (E). Duw de handvatbuizen en bevestigingsstukken (I) naar beneden en in de zijframes (J)). Schroef de hoogteverstellingsknoppen (H) halverwege vast. Trek de handgrepen (D) omhoog tot ze stoppen en draai dan de knoppen (H) goed aan. Vanaf nu, wanneer de handgrepen zich in de laagste positie bevinden, stoppen ze in de vooraf ingestelde positie wanneer ze omhoog worden getrokken. Verplaats de remkabels naar de buitenkant van de sta-op handgrepen door de handgrepen nogmaals uit te trekken / in te duwen.

### 5 Remmen

Zorg ervoor dat de remmen werken voor elke rit. De remhendel werkt op beide achterwielen. Rijd niet en duw niet op de rollator terwijl de parkeerremmen in gebruik zijn.

**Parkeerremmen:** Duw de remhendel (A) naar beneden totdat de remmen vergrendelen. Beide achterwielen zitten nu op slot. Knijp de remgreep omhoog om de parkeerremmen los te laten.

**Rijdende remmen:** Trek de remhendel (B) omhoog om de remmen in te zetten. Niet continu gebruiken terwijl de rollator in beweging is.

**Afstellen/controleren:** Het afstellen van de remmen doet u het makkelijkst door de rollator ondersteboven te draaien. Maak de moer (C) van de remkabel los. Draai de remkabel (D) vast met de stelschroef (E). Stel beide remblokken gelijkmatig af zodat de afstand tot het wieloppervlak ongeveer 1,5 mm is en draai vervolgens de moer (C) aan. Zorg ervoor dat de remmen niet te strak worden afgesteld en hard in het rubber van de wielen drukken als de parkeerrem erop staat. Voor een optimale grip de banden afnemen met een vochtige doek. De wielen kunnen worden vervangen als ze versleten of beschadigd zijn.

### 6 Sta-op handgrepen

Zet de rollator altijd op de parkeerrem (A) voordat u de sta-op handgrepen bedient.

**Uitschuiven:** Verleng de sta-op handgrepen door het lipje (B) naast de hoogteverstellingsknop uit te trekken. Wanneer het handvat volledig is uitgeschoven, wordt het vergrendeld om niet terug naar binnen te glijden wanneer het naar beneden wordt geduwd.

**In gebruik:** Wanneer de rollator op een vlakke ondergrond wordt geplaatst, kan het handvat fungeren als een extra ondersteuning bij het opstaan of zitten.

**Intrekken:** Trek de hendel in door de hendel licht op te tillen en er weer in te duwen, totdat de hendel op zijn plaats klikt (C).

### 7 Dienblad / Mandje

**Transportpositie van het dienblad:** Het verwijderen van het dienblad kan het beste zittend worden gedaan.

Houd de rem ingeknepen en houd de rollator stevig vast. Duw het dienblad stevig in de richting van de grond (A). Het plaatsen van het dienblad in de transportpositie gebeurt door het dienblad met het lipje (G) naar voren en naar boven te richten en de zijkanten van het dienblad uit te lijnen met de stangen aan de binnenkant van het frame (B). Trek stevig omhoog totdat de lade aan beide zijden op zijn plaats klikt.

**Montage:** Til het dienblad in positie met behulp van de hefgreep (C). Het lipje (G) op het dienblad moet naar de loopzijde van het product zijn. Het dienblad wordt gemonteerd door de zijkanten van het dienblad uit te lijnen met de rand van het dienblad (E), de voorkant van het dienblad moet worden uitgelijnd met de voorste dwarsbalk (D) en de bogen in de hoeken.

**Schuiven:** Wanneer het dienblad op de dienbladhouders wordt geplaatst, kan deze met behulp van het geïntegreerde lipje (G) naar de gebruiker (F) worden geschoven. Het dienblad kan in de vaatwasser gewassen worden op maximaal 75 °C.

**Verwijderen:** Duw het dienblad volledig naar voren (H). Til het dienblad op met behulp van de geïntegreerde hefhendel (I).

**Mandje: Het mandje kan worden verwijderd en voorzichtig in de wasmachine worden gewassen tot 60 °C.** Het mandje is het gemakkelijkst te verwijderen wanneer het product is opgevouwen.

### 8 Til lip / Drempelhulp

**Tillip:** Het handvat heeft een geometrie (A) die het tillen van de rollator over obstakels vergemakkelijkt. Plaats uw vingers rond de lip en til verticaal op.

**Drempelhulp:** Plaats de voorkant van de voet op de drempelhulp (B) en trek de

loophendels naar u toe. Dit helpt de rollator over drempels, randen etc. te kantelen. Let op: Wees voorzichtig bij het overbruggen van drempels en ander obstakels. Gebruik de rollator niet op trappen.

## Vervoer

De rollator moet in de gevouwen en vergrendelde positie worden vervoerd (zie paragraaf 3 – *Uitvouwen / Vouwen*). Wees voorzichtig bij het laden van de rollator in een voertuig en let op het vastzetten ervan.

## Opslag

De rollator moet rechtop worden opgeborgen. Als het buiten wordt opgeslagen, moet het onder een afdekking zijn om het te beschermen. Laat uw rollator niet onbeheerd achter. Leg geen zware voorwerpen op de rollator tijdens het opbergen.

## Reiniging

De rollator kan worden gereinigd met een vochtige doek. In geval van modder- en vuilophoping kan een doek met een mild wasmiddel worden gebruikt, gevolgd door spoelen met lauw water. Gebruik geen hogedrukreinigers en vermijd spoelen direct tegen kogellagers (in wielen en voorvorken). Gebruik geen schuurmiddelen of stoomwas. Droog de rollator met een zachte doek.

## Desinfectie

Desinfectie mag alleen worden uitgevoerd door bevoegd personeel. Neem contact op met uw lokale dealer of mobiliteitshulpcentrum. Tijdens de desinfectie moeten voldoende beschermingsmiddelen worden gedragen en moeten de instructies van de fabrikant van het ontsmettingsmiddel worden opgevolgd. Het oppervlak van de rollator moet worden gereinigd met een zachte doek of spons en een goedgekeurd chemisch ontsmettingsmiddel dat 70–80 % ethanol bevat.

Wij raden af om een desinfectiemiddel dat chloor of fenol bevat af te keuren. Gebruik geen warmtedesinfectie. *De fabrikant kan niet verantwoordelijk worden gehouden voor eventuele schade of verwondingen die zijn opgetreden met behulp van schadelijk desinfectiemiddel of desinfectie uitgevoerd door onbevoegd personeel.*

## Inspectie / Onderhoud / Hergebruik

Het wordt aanbevolen om regelmatig inspectie en onderhoud uit te voeren (frequentie wordt bepaald door hoe en hoe vaak de rollator wordt gebruikt). Controleer de volgende items: Frame, schroeven, handgrepen, handvatbuizen, remmen, remonderdelen, wielen en accessoires. Dit geldt ook wanneer de rollator klaargemaakt moet worden voor hergebruik. Zie de gedetailleerde instructies in deze gebruikershandleiding over onderhoud van remmen en reiniging/desinfectie. Het aanbevolen onderhoud is geen vereiste en er is geen preventief onderhoud vereist, op voorwaarde dat de rollator wordt gebruikt zoals bedoeld volgens deze gebruikershandleiding.

## Materiaal / Recycling

De rollator is gemaakt van geanodiseerde aluminium profielen, onderdelen van PA6+30GF, PP, TPE en Polyester. De meeste onderdelen kunnen worden gerecycled. Gooi de rollator en de verpakking ervan weg volgens de toepasselijke regelgeving in uw land. Neem voor meer informatie contact op met uw overheidsinstanties.

## Garantie

TOPRO Hestia is gegarandeerd vrij van fouten en defecten gedurende 7 jaar. Schade veroorzaakt door onjuist gebruik of onderdelen die zijn blootgesteld aan natuurlijke slijtage (bijv. remblok, remkabel, wiel, handgrepen, opbergmandje en

dienblad) zijn vrijgesteld van de garantie van 7 jaar. Neem voor reparaties tijdens de garantieperiode contact op met uw lokale mobiliteitswinkel of dealer. De garantie vervalt als er ongeautoriseerde reserveonderdelen en accessoires op het product zijn of worden gebruikt. De verwachte levensduur van het product wordt geschat op 10 jaar als het op de juiste manier wordt gebruikt volgens deze gebruikershandleiding en de veiligheids- en onderhoudsinstructies.

## 9 Productlabel

- 1 - Fabrikant
- 2 - Raadpleeg de gebruiksaanwijzing (blauw pictogram op het nieuwe label)
- 3 - Modelnaam
- 4 - Modelnummer
- 5 - Datum van vervaardiging
- 6 - Serienummer
- 7 - Nummer van de wereldhandelspost
- 8 - GS1 DataMatrix
- 9 - Maximaal gebruikersgewicht
- 10 - Maximale lengte van de rollator
- 11 - Maximale breedte / hoogte van de rollator
- 12 - Bedoeld voor gebruik binnenshuis
- 13 - Medisch hulpmiddel
- 14 - CE-markering (Dit product voldoet aan richtlijn medische hulpmiddelen (EU) 2017/745)

## Accessoires

	TOPRO Art. Nee.
Stokhouder	815358
Antislipmatje voor dienblad	815384
Bidonhouder	815843
Naamplaatje	814024

Accessoires gemonteerd op de rollator kunnen de stabiliteit beïnvloeden, daarom raden wij u aan om ze met zorg te gebruiken. Accessoires kunnen afzonderlijk worden besteld om een TOPRO Hestia aan te passen aan individuele behoeften. Neem contact op met uw mobiliteitswinkel, dealer of TOPRO voor een bijgewerkt overzicht van beschikbare accessoires of bezoek onze homepage [topromobility.com](http://topromobility.com).

## Gratis till ditt val av ny TOPRO rollator

Varje TOPRO-rollator är utvecklad, designad och tillverkad i Norge. Produkten uppfyller förordningen om medicintekniska produkter (EU) 2017/745. Den är testad och godkänd enligt EN ISO 11199-2:2021. Vid mottagandet av varorna, vänligen kontrollera din produkt. Om du har några frågor, vänligen kontakta din hjälpmedelscentral eller återförsäljare omedelbart. Om du har problem med att läsa den här bruksanvisningen finns en elektronisk version [topromobility.com](http://topromobility.com).

## Avsedd användning

TOPRO Hestia ska ge stöd till användare med nedsatt balans och/eller nedsatt gångförmåga. Produkten är avsedd för inomhusbruk. Den är utformad för att skjutas framåt, inte dras. Uppresningshandtagen är avsedda att ge användaren extra stöd när du reser dig upp/sätter dig ner. Brickan ger användaren möjlighet att flytta föremål som väger upp till 5 kg. Korgen är konstruerad för att bära föremål som väger upp till totalt 5 kg. Rollatorn är avsedd för vuxna. Höjd- och viktbegränsningar gäller.

*Kontraindikationer: Produkten är inte lämplig för personer med svag styrka i armar, med mycket dålig balans eller med betydande kognitiva funktionshinder.*

För att lära känna rollatorn och lära sig att använda den på rätt sätt rekommenderas en introduktion av din fackhandlare/hjälpmiddelscentral.

## 0 De grå numrerade cirkelarna i denna bruksanvisning refererar till numrerade illustrationer inuti omslaget

## 1 Lär känna din TOPRO-produkt

- |                          |                                  |
|--------------------------|----------------------------------|
| <b>A</b> Körhandtag      | <b>G</b> Uppresningshandtag      |
| <b>B</b> Bromshandtag    | <b>H</b> Höjdjusteringsratt      |
| <b>C</b> Handtagsrör     | <b>I</b> Korg/ förvaringsutrymme |
| <b>D</b> Bromsvajer      | <b>J</b> Brickbas                |
| <b>E</b> Skjutbar bricka | <b>K</b> Steghjälp               |
| <b>F</b> Utfällningsspak | <b>L</b> Produktetikett          |

## 2 Säkerhet

När du faller ut/ihop rollatorn, var försiktig så att du inte klämmer fingrarna.

Var försiktig så att du inte fastnar med fingrarna i öppna hål eller mellan stationära delar.

Se till att höjdjusteringsratten är ordentligt åtdragen.

Se till att brickan är placerad korrekt på rollatorn innan du går. Brickan är inte en sits.

När du stoppar, parkerar eller använder uppresningshandtagen ska du alltid använda parkeringsbromsen (A).

Använd inte rollatorn i trappor. Var försiktig när du passerar trösklar etc.

Kontrollera bromsarna före varje användning och att rollatorn låser sig i utfällt läge.

Använd inte rollatorn för att transportera tung last eller personer.

Var medveten om att vissa delar av rollatorn kan kännas varma eller kalla när de utsätts för extrema temperaturer.

Modifiera inte produkten eftersom detta kan riskera din säkerhet och garantin blir ogiltig.

Produkten kan upplevas som mindre stabil vid gående på lutande underlag.

Försök inte sitta på rollatorn (C).

För att minska risken för fall, luta inte rollatorn för mycket i sidled (D). Av samma anledning ska aldrig påsar etc. hängas på handtagen.

För rätt stöd och säkerhet, gå rakt och se till att rollatorn hålls så nära kroppen som möjligt (E). Gå mellan bakhjulen (F), inte bakom dem (G).

Var medveten om att rollatorn kan rulla snabbare än du när du går i nedförsbacke, vilket kan göra att du riskerar att falla. Aktivera körbromsen för att justera hastigheten (B).

Var försiktig när du bär fladdrande kjolar eller byxor eftersom de kan fastna i hjulen, vilket kan leda till fall. Använd robusta skor för att undvika skador.

Använd inte rollatorn på hala ytor.

Håll rollatorn borta från eld och heta föremål.

Klättra inte på rollatorn.

### 3 Utfällning / Hopfällning

**Utfällning första gången:** Produkten levereras i transportläge. För att fälla ut produkten placera ena handen på tvärstängan mellan körhandtagen (B) och den andra handen på tvärstängan framtill på brickbasen (A). Tryck isär tvärstängerna för att starta utfällningen. Produkten placerar sig nu i normalt hopfällt läge.

**Utfällning:** Placera produkten på hjulen, på plant underlag, och placera dig på produktens gångsida. Dra de två utfällningsspakarna (C) placerade i sidoöppningarna på brickbasen uppåt. Tryck ner brickbasen medan du klämmer åt spakarna. Rollatorn faller ut sig och låser sig när spakarna släpps. För att placera brickan, se stycket *Bricka / Korg*.

**Hopfällning:** Ta bort brickan. Placera dig själv, sittande på en stol om det anses nödvändigt, på produktens gångsida. Håll tillbaka körhandtaget med överroppen (D), greppa spakarna (E) och dra brickbasen mot dig. Släpp spakarna och tryck försiktigt tillbaka brickbasen för att kontrollera att spakarna är aktiverade och att produkten inte kan fällas ut. Aktivera parkeringsbromsen för att säkerställa att produkten inte rullar iväg.

**Att bära rollatorn:** Rollatorn får inte bäras i bromsvajrarna. Fäll ihop rollatorn enligt beskrivningen i avsnittet *Utfällning / Hopfällning*. Bär rollatorn i en av tvärstängerna (F) eller ramsidorna (G).

### 4 Handtag / Minnesfunktion

**Höjdjustering:** Lossa båda låsrattarna (H) (ca 2 varv). Justera körhandtagen (D) till lämplig höjd och dra dem sedan något upp och ner tills du hör ett klickljud. Justera båda handtagen till samma höjd genom att jämföra talskalan på varje sida. Dra åt rattarna (H). *Vi rekommenderar att handtagen är inställda på samma höjd som handlederna när armarna hänger rakt ner längs kroppen.*

**Minnesfunktion:** Bestäm handtagens höjd (se nummerskala). Räkna synliga hål på baksidan av handtagets rör (F). Ta bort brickan. Dra ut uppsyningshandtagen (A) och flytta bromskablarna inåt (B). Håll bromskablarna mot korgen (B) medan du trycker tillbaka uppsyningshandtagen (C). Skruva loss höjdjusteringsrattarna (H). Dra ut rören (F) ur ramen. Fäststyckena (E) kommer nu att följa handtagets rör. Flytta fäststyckena (E) så att antalet hål ovanför dem motsvarar de tidigare räknade hålen. Montera de röda minnesdelarna (G) på handtagsrören i det första tillgängliga hålet under fäststyckena (E).

Tryck handtagsrören och fäststyckena ner (I) och in i sidoramarna (J). Skruva fast höjdjusteringsrattarna (H) halvvägs in. Dra upp handtagen (D) tills de stannar och dra sedan åt rattarna (H) ordentligt. Från och med nu, när handtagen är i det lägsta läget, stannar de i förinställt läge när de dras upp. Flytta bromskablarna till utsidan av uppsyningshandtagen genom att dra ut/trycka tillbaka handtagen igen.

### 5 Bromsar

Se till att bromsarna fungerar före varje färd. Bromshandtaget fungerar på båda bakhjulen. Kör eller skjut inte rollatorn framåt medan parkeringsbromsarna är aktiverade.

**Parkeringsbromsar:** Tryck ner bromshandtaget (A) tills bromsarna låser sig. Båda bakhjulen är nu låsta. Dra bromshandtaget uppåt för att lossa parkeringsbromsarna.

**Körbromsar:** Dra bromshandtaget (B) uppåt för att sänka hastigheten. Använd inte kontinuerligt när rollatorn är i rörelse.

**Justering/kontroll:** Justering av bromsarna görs enklast genom att ställa rollatorn upp och ned. Lossa muttern (C) på bromsvajern. Dra åt bromsvajern (D) med justeringsskruven (E). Justera båda bromsklossarna jämnt så att avståndet till hjulytan är ca 1,5 mm och dra sedan åt muttern (C). Se till att bromsarna inte är för hårt inställda och trycker hårt in i hjulens gummi när parkeringsbromsen är på. Torka av däckerna med en fuktig trasa för att upprätthålla ett optimalt grepp. Hjulen kan bytas ut om de är slitna eller skadade.

### 6 Uppsyningshandtag

Aktivera alltid parkeringsbromsen (A) innan du använder uppsyningshandtagen.

**Utfällning:** Dra ut uppsyningshandtagen genom att dra i fliken (B) bredvid höjdjusteringsratten. När handtaget är helt utsträckt låses det från att glida in igen när det trycks nedåt.

**Användning:** När rollatorn placeras på plant underlag kan handtaget fungera som ett extra stöd vid uppsyning eller sittande.

**Infällning:** Tryck tillbaka handtaget genom att lätt lyfta och trycka tillbaka handtaget tills handtaget klickar på plats (C).

### 7 Bricka / Korg

**Transportposition:** Det är enklast att ta bort brickan när du sitter ned. Aktivera parkeringsbromsen och håll fast i rollatorn. Tryck brickan ordentligt ner mot golvet (A). Placering av brickan i transportläge görs genom att hålla brickan med fliken (G) riktad framåt och uppåt och rikta brickans sidor mot spåren på insidan av ramen (B). Dra ordentligt upp tills brickan klickar på plats på båda sidor.

**Montering:** Lyft brickan på plats med lyfthandtaget (C). Fliken (G) på brickan ska vara vänd mot produktens gångsida. Brickan monteras genom att rikta in brick-sidorna mot brickbasens kanter (E), brickans framsida ska riktas in mot den främre tvärstängan (D) och kurvorna i hörnen.

**Förskjutning:** När brickan är placerad på brickbasen kan den dras mot användaren (F) med hjälp av den integrerade fliken (G). Brickan kan köras i diskmaskin på upp till 75 °C.

**Demontering:** Dra brickan helt fram (H). Lyft brickan med det integrerade lyfthandtaget (I).

**Korg:** Korgen kan tas bort och maskintvättas försiktigt på upp till 60 °C. Korgen är lättast att ta bort när produkten är ihopfälld.

### 8 Lyftgrepp / Steghjälp

**Lyftgrepp:** Handtaget har en geometri (A) som underlättar vid lyft av rollatorn över hinder. Placera fingrarna runt greppet och lyft vertikalt.

**Steghjälp:** Placera främre delen av foten på pedalen (B) och dra gånghandtagen mot dig. Detta hjälper till att luta rollatorn över trösklar, kanter etc. Observera: Var försiktig när du passerar trösklar etc. Använd inte rollatorn i trappor.

### Transport

Rollatorn ska transporteras i hopfällt och låst läge (se punkt 3 – *Utfällning / hopfällning*). Var försiktig när du lastar in rollatorn i ett fordon och var uppmärksam på att säkra den.

### Lagring

Rollatorn ska förvaras i upprätt läge. Om den förvaras utomhus bör den täckas över för att skyddas. Lämna inte rollatorn utan uppsikt. Lägg inte tunga föremål ovanpå rollatorn under förvaring.

## Rengöring

Rollatorn kan rengöras med en fuktig trasa. Vid ansamling av lera och smuts kan en trasa med ett mildt tvättmedel användas följt av sköljning med ljummet vatten. Använd inte högtryckstvätt och undvik att spola direkt mot kullager (i hjul och framgafflar). Använd inte slipmedel eller ångtvätt. Torka rollatorn med en mjuk trasa.

## Desinfektion

Desinfektion får endast utföras av behörig personal. Kontakta din lokala återförsäljare eller din hjälpmedelscentral. Under desinfektion måste tillräcklig skyddsutrustning bäras och instruktionerna från desinfektionsmedelstillverkaren måste följas. Rollatorns yta ska rengöras med en mjuk trasa eller svamp och ett godkänt kemiskt desinfektionsmedel som innehåller 70–80 % etanol. Vi avråder från desinfektionsmedel som innehåller klor eller fenol. Använd inte värmedesinfektion. *Tillverkaren kan inte hållas ansvarig för fel eller skador som uppstått med skadligt desinfektionsmedel/-metoder eller desinfektion som utförts av obehörig personal.*

## Inspektion / Underhåll / Rekonditionering

Det rekommenderas att inspektion och underhåll utförs regelbundet (frekvensen bestäms av hur och hur ofta rollatorn används). Kontrollera följande: Ram, skruvar, handtag, handtagsrör, bromsar, bromsdelar, hjul och tillbehör. Detta gäller även när rollatorn ska förberedas för återanvändning. Se detaljerade instruktioner i denna bruksanvisning om underhåll av bromsar och rengöring/desinfektion.

Det rekommenderade underhållet är inte ett krav, och inget förebyggande underhåll krävs förutsatt att rollatorn används som avsett enligt denna bruksanvisning.

## Material / Återvinning

Rollatorn är tillverkad av anodiserade aluminiumprofiler, delar av PA6+30GF, PP, TPE och Polyester. De flesta delar kan återvinnas. Kassera rollatorn och dess förpackning i enlighet med gällande regler i ditt land. För information, vänligen kontakta dina myndigheter.

## Garanti

TOPRO Hestia är garanterad fri från fel och defekter i 7 år. Skador som orsakas av felaktig användning eller delar som utsätts för naturligt slitage (t.ex. bromsblock, bromsvajer, hjul, handtag, korg och bricka) är undantagna från 7 års garanti. För reparationer under garanti-perioden, vänligen kontakta din lokala hjälpmedelscentral eller återförsäljare. Garantin upphör att gälla om otillåtna reservdelar eller tillbehör har använts eller används på produkten. Produktens förväntade livslängd beräknas vara 10 år om den används på rätt sätt enligt denna bruksanvisning och dess säkerhets- och underhållsanvisningar.

## 9 Produktetikett

- 1 - Tillverkare
- 2 - Läs bruksanvisningen (blå ikon på den nya etiketten)
- 3 - Modellnamn
- 4 - Modellnummer
- 5 - Tillverkningsdatum
- 6 - Serienummer
- 7 - Artikelnummer för global handel (GTIN-kod)
- 8 - GS1 DataMatrix
- 9 - Maximal användarvikt
- 10 - Maximal rollatorlängd
- 11 - Maximal bredd/höjd på rollatorn
- 12 - Avsedd för inomhusbruk
- 13 - Medicinteknisk produkt
- 14 - CE-märke (Denna produkt uppfyller förordningen om medicintekniska produkter (EU) 2017/745)

## Tillbehör

	TOPRO Art. No.
Käpphållare	815358
Antiglidskydd för bricka	815384
Flaskhållare	815843
Namnbricka	814024

Tillbehör monterade på rollatorn kan påverka stabiliteten, vi rekommenderar därför att du använder dem med försiktighet. Tillbehör kan beställas separat för att göra det möjligt att anpassa en TOPRO Hestia efter individuella behov. Kontakta din hjälpmedelscentral, återförsäljare eller TOPRO för en uppdaterad översikt över tillgängliga tillbehör eller besök vår hemsida [topromobility.com](http://topromobility.com).

## Tillykke med dit valg af den nye TOPRO-rollator

Hver TOPRO-rollator er udviklet, designet og fremstillet i Norge. Produktet overholder EU's forordning (EU) 2017/745 for medicinsk udstyrs sikkerhed og ydeevne. Det er desuden testet og godkendt iht. EN ISO 11199-2:2021. Når du har modtaget rollatoren, beder vi dig tjekke, om alt er i orden. Har du spørgsmål, beder vi dig kontakte din mobilitetsbutik eller forhandler. Har du problemer med at læse denne brugervejledning, kan du se den online på [topromobility.com](http://topromobility.com).

### Brugen af produktet

TOPRO Hestia er beregnet til at yde støtte til brugere med nedsat balancsevne og/eller gangevne. Produktet er til indendørs brug. Det er beregnet til at blive skubbet, ikke trukket. Oprejsningshåndtagene har til formål at give brugeren supplerende støtte, når du skal op at stå eller ned at sidde. Bakken giver brugeren mulighed for at transportere ting, der vejer op til 5 kg. Kurven er beregnet til transport af ting, der samlet vejer op til 5 kg. Rollatoren er til voksne brugere. Der er begrænsninger mht. brugerens højde og vægt.

*Kontraindikationer: Produktet er ikke egnet til personer med lille styrke i armene, med meget dårlig balance eller med betydelige kognitive handicap.*

For at lære rollatoren bedre at kende og bruge den korrekt anbefaler vi undervisning og vejledning af en fagperson.

## 0 Tallene i de grå cirkler refererer til den nummererede grafik og til illustrationerne, som du finder inde i omslaget

### 1 Lær dit TOPRO-produkt at kende

- |                             |                                       |
|-----------------------------|---------------------------------------|
| <b>A</b> Gåhåndtag          | <b>G</b> Oprejsningshåndtag           |
| <b>B</b> Bremsereg          | <b>H</b> Låseskrue til højdejustering |
| <b>C</b> Rør til håndtag    | <b>I</b> Opbevaringsnet               |
| <b>D</b> Bremskabel         | <b>J</b> Bakkebund                    |
| <b>E</b> Indstillelig bakke | <b>K</b> Vippefunktion                |
| <b>F</b> Foldehåndtag       | <b>L</b> Produktmærke                 |

### 2 Sikkerhed

Pas på dine fingre, når du klapper rollatoren sammen, eller folder den ud.

Sæt ikke fingrene i åbne huller eller mellem faste dele.

Sørg for, at låseskruen til højdejustering for gåhåndtagene er strammet godt til.

Sørg for, at bakken er placeret korrekt, før du går. Bakken er ikke et sæde.

Når du holder stille, parkeret eller bruger opstigningshåndtagene til at komme op og ned, skal du altid aktivere parkeringsbremsen (A).

Brug ikke rollatoren på trapper. Vær forsigtig, når du går over dørtrin og lignende.

Kontroller bremserne før brug hver gang, og at rollatoren er låst i udfoldet position.

Brug ikke rollatoren til at transportere meget tunge ting eller personer.

Vær opmærksom på, at nogle dele af rollatoren kan føles varme eller kolde, når de udsættes for ekstreme temperaturer.

Du må ikke ændre produktet, det kan bringe din sikkerhed i fare, og garantien bliver ugyldig.

Du vil opleve produktet som mindre stabilt, når du går på et skråt/ujævnt underlag.

Forsøg ikke at sidde på rollatoren (C).

For at undgå risikoen for at falde, må du ikke vippe rollatoren for meget sidelæns (D). Af samme grund må poser og lign. aldrig hænges på håndtagene.

For at give den rette støtte og sikkerhed skal du gå lige og sørg for, at rollatoren holdes så tæt på kroppen som muligt (E). Gå mellem baghjulene (F), ikke bag dem (G).

Vær opmærksom på, at rollatoren kan køre hurtigere end dig, når du går ned ad bakke, hvilket kan føre til fald. Brug kørebremserne for at justere hastigheden (B).

Vær forsigtig, hvis du har flagrende bukser eller nederdele på, da de kan blive fanget i hjulene, hvilket kan føre til fald. Brug robust fodtøj for at undgå skader.

Brug ikke rollatoren på glat underlag.

Hold rollatoren væk fra ild og varme genstande.

Kravl ikke op på rollatoren.

### 3 Udslåning og sammenfoldning af rollatoren

**Ibrugtagning første gang:** Produktet leveres i transportindstilling. Klargøring: Hold den ene hånd på det tværgående rør mellem gåhåndtagene (B) og den anden hånd på røret foran bakkebunden (A). Skub nu rørene fra hinanden for at folde rollatoren ud. Så klikker den ind i den normale, foldede position.

**Udslåning:** Stil rollatoren på hjulene på et jævnt underlag, og placér dig selv på 'gåsiden' af rollatoren. Træk i de to foldehåndtag (C) i åbningerne, du finder i siden af bakkebunden. Tryk bakkebunden ned, mens du aktiverer foldehåndtagene. Rollatoren foldes ud og låser, når du igen slipper foldehåndtagene. For indstilling af bakken, se særskilt afsnit om kurv og bakke.

**Sammenfoldning:** Tag bakken af. Sæt dig om nødvendigt på en stol på rollatorens 'gåsideside'. Mens du holder gåhåndtaget tilbage med overkroppen (D), skal du gribe fat i både foldehåndtag (E) og trække bakkeholderen mod dig. Slip foldehåndtagene, og skub forsigtigt bakkeholderen ned igen for at kontrollere, at foldehåndtagene er i indgreb, og produktet ikke kan folde sig ud. Brug parkeringsbremsen for at sikre, at produktet ikke kører væk.

**Transport af rollatoren:** Rollatoren må ikke bæres i bremsekablerne. Fold rollatoren som beskrevet i afsnit *Udslåning og sammenfoldning af rollatoren*.

Bær rollatoren i en af tværstængerne (F) eller rammesiderne (G).

### 4 Håndtag / Memoryfunktion

**Højdejustering:** Løsn begge låseskruer (H) (ca. 2 omgange). Juster gåhåndtagene (D) til en passende højde, og bevæg dem derefter lidt op og ned, indtil du hører et klik. Juster begge gåhåndtag til samme højde ved at sammenligne talskalaen på hver side. Stram låseskruerne (H). *Vi anbefaler, at du indstiller gåhåndtagene til samme højde som dine håndled, når dine arme hænger langs kroppen.*

**Memoryfunktion:** Find den optimale højde for gåhåndtagene (se talskala). Tæl synlige huller bag på stængerne til gåhåndtagene (F). Tag bakken af. Forlæng de justerbare gåhåndtag (A), og flyt bremsekablerne indad (B). Hold bremsekablerne mod posen (B), mens du trækker de justerbare gåhåndtag op (C). Skru låseskruerne (H) af. Træk rørene (F) ud af rammen. Fastgørelsesstykkerne (E) følger nu gåhåndtagene. Flyt fastgørelsesstykkerne (E), så antallet af huller

over dem svarer til de optalte huller. Fastgør nu de røde memorystykker (G) på gåhåndtagene i det først tilgængelige hul under fastgørelsesstykkerne (E). Skub gåhåndtagene og fastgørelsesstykkerne (I) ned og ind i siderammerne (J). Skru låseskruerne (H) halvvejs ind. Træk i gåhåndtagene (D), indtil de stopper, og stram derefter låseskruerne (H) til. Når gåhåndtagene er i laveste position, vil de fra nu af stoppe i den forudindstillede position, når du trækker dem op. Flyt bremsekablerne tilbage på ydersiden af de justerbare gåhåndtag ved at forlænge/trække gåhåndtagene tilbage igen.

### 5 Brems

Sørg for hver tur for, at bremserne virker. Bremsegrebet virker på begge baghjul. Kør eller skub ikke på rollatoren, mens parkeringsbremsen er i brug.

**Parkeringsbremse:** Skub bremsegrebet (A) ned, indtil bremserne låses. Begge baghjul er nu låst. Klem bremsegrebet opad for at frigøre parkeringsbremsen.

**Kørebremse:** Træk bremsegrebet (B) opad for at aktivere bremserne. *Må ikke bruges kontinuerligt, mens rollatoren er i bevægelse.*

**Justering/kontrol:** Det er nemmest at justere bremserne ved at vende rollatoren på hovedet. Løsn møtrikken (C) på bremsekablet. Stram bremsekablet (D) med justeringskruen (E). Juster begge bremseklodser jævnt, så afstanden til hjuloverfladen er ca. 1,5 mm, og stram derefter møtrikken (C). Sørg for, at bremserne ikke justeres for stramt og presser hårdt ind i hjulenes gummi, når parkeringsbremsen er aktiveret. For et optimalt greb skal du tørre dækkene af med en fugtig klud. Hjulene kan udskiftes, hvis de er slidte eller beskadigede.

### 6 Justerbare oprejsningshåndtag

Aktiver altid parkeringsbremsen (A), før du tager oprejsningshåndtagene i brug. **Forlængelse:** Forlæng oprejsningshåndtaget ved at trække i remmen (B), der er placeret ved siden af hjulet for højdejustering. Når oprejsningshåndtaget er fuldt forlænget, bliver det låst, så det ikke glider ind igen, når det skubbes nedad. **Anvendelse:** Når rollatoren står på et plant underlag, kan oprejsningshåndtagene fungere som supplerende støtte, når du skal op at stå eller ned at sætte. **Tilbagetrækning:** Træk oprejsningshåndtagene tilbage ved let at løfte og skubbe dem ind igen, indtil de klikker på plads (C).

### 7 Bakke / Kurv

**Transportposition:** Du fjerner nemmest bakken, mens du sidder. Aktivér bremserne og hold godt fast på rollatoren. Skub bakken ned mod gulvet (A). Placér bakken i transportposition ved at holde bakken, så tappen (G) peger fremad og opad. Placér bakken, så det passer med indhakkene på indersiden af rammen på rollatoren (B). Træk godt op, indtil bakken klikker på plads på begge sider.

**Montering:** Løft bakken på plads ved hjælp af løftehåndtaget (C). Tappen (G) på bakken skal vende mod den side, du går på. Bakken monteres ved at tilpasse dens position til kanterne på bakkeholderen (E). Forsiden af bakken skal flugte med den forreste overligger (D) og buerne i hjørnerne.

**Kan flyttes:** Når bakken placeres i bakkeholderen, kan du trække den ind mod dig selv (F) ved hjælp af tappen (G). Bakken kan maskinvaskes ved op til 75 °C.

**Afmontering:** Skub bakken helt frem (H). Løft den ved hjælp af løftehåndtaget (I).

**Kurv:** Kurven kan fjernes og maskinvaskes op til 60 °C. Kurven er nemmest at fjerne, når produktet er foldet sammen.

### 8 Løftehåndtag / Vippefunktion

**Løftehåndtag:** Håndtaget har en form (A), der gør det lettere at løfte rollatoren på tværs af forhindringer. Placér fingrene rundt om håndtaget, og løft lodret.

**Vippefunktion:** Placér det forreste af din fod på vippepedalen (B) og træk håndtagene ind mod dig. Dette hjælper dig med at vippe rollatoren over dørtrin og mv. Bemærk: Vær forsigtig, når du går over dørtrin og lignende. Brug ikke rollatoren på trapper.

#### Transport

Rollatoren bør transporteres i sammenfoldet, låst position (se pkt. 3 – *Udslåning og sammenfoldning af rollatoren*). Vær forsigtig, når du lægger rollatoren ind i et køretøj, og vær opmærksom på at sikre den under transport.

#### Opbevaring

Rollatoren skal opbevares i opretstående stilling. Hvis den opbevares udendørs, skal den være under et beskyttende cover. Lad ikke rollatoren være uden opsyn. Læg ikke tunge genstande oven på rollatoren under opbevaring.

## Rengøring

Rollatoren kan rengøres med en fugtig klud. I tilfælde af ophobning af mudder og snavs kan en klud med et mildt vaskemiddel anvendes efterfulgt af skylning med lunkent vand. Brug ikke højtryksrensere og undgå at skylle direkte mod kuglelejer (i hjul og forgafler). Brug ikke slibemidler eller dampvask. Tør rollatoren med en blød klud.

## Desinfektion

Desinfektion må kun udføres af autoriseret personale. Kontakt din lokale forhandler eller dit mobilitetshjælpecenter. Under desinfektion skal der bæres tilstrækkeligt beskyttelsesudstyr, og desinfektionsmiddelproducentens anvisninger skal følges. Rollatorens overflade skal rengøres med en blød klud eller svamp og et godkendt kemisk desinfektionsmiddel indeholdende 70–80 % ethanol. Vi fraråder desinfektionsmiddel, der indeholder klor eller phenol. Brug ikke varmedesinfektion. *Producenten kan ikke holdes ansvarlig for skader eller skader, der opstår ved hjælp af skadeligt desinfektionsmiddel eller desinfektion udført af uautoriseret personale.*

## Eftersyn / Vedligeholdelse / Genanvendelse

Vi anbefaler at udføre eftersyn og vedligeholdelse regelmæssigt (hyppigheden bestemmes af, hvordan og hvor ofte rollatoren anvendes). Kontroller følgende: Ramme, skruer, håndtag, håndtagenes rør, bremses, bremsedele, hjul og tilbehør. Det gælder også, når rollatoren skal forberedes til andre brugere. Se detaljerede instruktioner i

denne brugervejledning om service på bremses samt rengøring/desinfektion. Den anbefalede vedligeholdelse er ikke et krav, og der kræves ingen forebyggende vedligeholdelse, hvis rollatoren bruges efter hensigten i henhold til denne vejledning.

## Materiale / Genbrug

Rollatoren er produceret af anodiserede aluminiumsprofiler, delene er fremstillet af PA6+30GF, PP, TPE og polyester. De fleste dele kan genbruges. Bortskaf rollatoren og dens emballage, når det bliver nødvendigt, i henhold til gældende regler i dit land. Kontakt dine offentlige myndigheder for uddybende oplysninger.

## Garanti

TOPRO Hestia er garanteret fri for fejl og mangler i 7 år. Skader forårsaget af forkert brug eller dele, der udsættes for naturlig slitage (f.eks. bremseklodser og -kabler, hjul, håndtag, opbevaringsnet og bakke) er undtaget fra garantien. For reparation i garantiperioden skal du kontakte din lokale mobilitetsbutik eller forhandler. Garantien er ugyldig, hvis der er anvendt uautoriserede reservedele eller tilbehør til produktet. Produktets forventede levetid anslås til at være 10 år, hvis det anvendes korrekt i henhold til denne brugervejledning samt dens sikkerheds- og vedligeholdelsesinstruktioner.

## 9 Produktmærke

- 1 - Fabrikant
- 2 - Se brugsanvisningen (blåt ikon på det nye produktmærke)
- 3 - Modelnavn
- 4 - Modelnummer
- 5 - Fremstillingsdato
- 6 - Serienummer
- 7 - Varenummer til global handel
- 8 - GS1 DataMatrix
- 9 - Maksimal brugervægt
- 10 - Maksimal længde på rollator
- 11 - Maksimal bredde/højde på rollator
- 12 - Beregnet til indendørs brug
- 13 - Medicinsk udstyr
- 14 - CE-mærkning (Dette produkt er i overensstemmelse med forordning (EU) 2017/745 om medicinsk udstyr)

## Tilbehør

	TOPRO Art. No.
Stokkeholder	815358
Skridsikker måtte til bakke	815384
Flaskeholder	815843
Navneskilt	814024

Tilbehør monteret på rollatoren kan påvirke stabiliteten. Vi anbefaler derfor, at du bruger tilbehøret med omhu. Tilbehør kan bestilles separat, så TOPRO Hestia kan tilpasses individuelle behov. Kontakt din mobilitetsbutik, forhandler eller TOPRO for at få et opdateret overblik over tilgængeligt tilbehør eller besøg vores hjemmeside [topromobility.com](http://topromobility.com).



**Onnittelut uudesta TOPRO-rollaattoristasi!**

Jokainen TOPRO-rollaattori on kehitetty, suunniteltu ja valmistettu Norjassa. Tämä tuote noudattaa Euroopan unionin asetusta 2017/745 lääkinällisistä laitteista. Se on testattu ja hyväksytty EN ISO 11199-2:2021 mukaisesti. Tarkista tuote huolellisesti vastaanottaessasi sen. Jos sinulla on kysyttävää, ota välittömästi yhteyttä tuotteen jälleenmyyjään tai ostopaikkaan. Jos sinulla on vaikeuksia lukea tätä käyttöopasta, sähköinen versio on saatavilla osoitteessa [topromobility.com](http://topromobility.com).

**Käyttötarkoitus**

TOPRO Hestia on suunniteltu henkilöille, joiden tasapaino tai liikuntakyky on heikentynyt. Tuote on tarkoitettu sisäkäyttöön. Tuote on suunniteltu työnnettäväksi, ei vedettäväksi. Nousukahvat on suunniteltu tarjoamaan käyttäjälle lisätukea, kun käyttäjä istuu tai nousee seisomaan. Tarjotimella käyttäjä voi kuljettaa enintään 5 kg:n painoisia esineitä. Kori on suunniteltu enintään 5 kg:n painoisten esineiden kuljettamiseen. Tuote on tarkoitettu aikuisille. Tuotetta koskevat pituus- ja painorajoitukset.

*Käytön vasta-aiheet: Tuote ei sovellu käytettäväksi henkilöillä, joilla on erittäin heikot käsivoimat, erittäin heikko tasapaino tai merkittäviä kognitiivisia häiriöitä.*

Suosittelemme, että ammattilainen auttaa käyttäjää tutustumaan rollaattoriin ja sen käyttöön.

**0 Tämän käyttöoppaan harmaat numeroidut ympyrät viittaavat numeroituun tuotekaavioon ja kuviin, jotka löytyvät kannen sisäpuolelta**

**1 Tutustu TOPRO-tuotteesi eri osiin**

- |                           |                              |
|---------------------------|------------------------------|
| <b>A</b> Kävelykahva      | <b>G</b> Nousukahvat         |
| <b>B</b> Jarrukahva       | <b>H</b> Korkeudensäätönuppi |
| <b>C</b> Kahvan putki     | <b>I</b> Tavarakori          |
| <b>D</b> Jarrukaapeli     | <b>J</b> Tarjotinjalusta     |
| <b>E</b> Liukuva tarjotin | <b>K</b> Kallistustoiminto   |
| <b>F</b> Kokoontaittovipu | <b>L</b> Tuotekilpi          |

**2 Turvallisuusohjeita** 

Varo sormiasi, kun taitat rollaattorin auki tai kokoon.

Älä työnnä sormia avoimiin aukoihin tai liikkuvien osien väliin.

Varmista, että korkeudensäätönuppi on kiristetty huolellisesti.

Varmista ennen liikkeelle lähtemistä, että tarjotin on kiinnitetty huolellisesti jalustaansa. Tarjotinta ei ole tarkoitettu istumiseen.

Käytä seisontajarrua (A) aina, kun rollaattori on pysähdyksissä tai pysäköitynä tai kun käytät nousukahvoja.

Älä käytä rollaattoria portaissa. Ole varovainen ylittäessäsi kynnyksiä jne.

Tarkista jarrut aina ennen käyttöä ja varmista, että rollaattori on lukittunut auki-asentoon.

Älä käytä rollaattoria raskaiden kuormien tai henkilöiden kuljettamiseen.

Huomaa, että rollaattorin osat voivat tuntua kuumilta tai kylmiltä äärimmäisissä lämpötiloissa.

Älä tee muutoksia tuotteeseen, sillä se voi vaarantaa turvallisuutesi ja johtaa takuun raukeamiseen.

Kaltevalla pinnalla liikkuminen heikentää tuotteen vakautta.

Älä yritä istua rollaattorin päällä (C).

Kaatumisvaaran ehkäisemiseksi älä kallista rollaattoria liikaa sivuttain (D). Samasta syystä laukkuja ja vastaavia ei tule koskaan ripustaa rollaattorin kahvoihin.

Mahdollisimman hyvän tuen sekä turvallisuuden varmistamiseksi kävele suorassa ja pidä rollaattori mahdollisimman lähellä vartaloasi (E). Kävele takapyörien välissä (F), älä niiden takana (G).

Huomaa, että rollaattori voi liikkua alamäessä sinua nopeammin, mikä voi aiheuttaa kaatumisvaaran. Käytä jarrutus-toimintoa nopeuden säätämiseksi (B).

Varo, ettei hameenhelma tai housunlahje jää rollaattorin pyörien väliin, sillä tämä voi aiheuttaa kaatumisriskin. Käytä tukevia jalkineita onnettomuuksien ehkäisemiseksi.

Älä käytä rollaattoria liukkaalla alustalla.

Älä altista rollaattoria tulelle tai kuumille esineille.

Älä kiipeä rollaattorin päälle.

### 3 Avaaminen / Kokoon taittaminen

#### Avaaminen ensimmäisellä kerralla:

Tuote toimitetaan kokoon taitettuna. Taita rollaattori auki asettamalla toinen kätesi kävelykahvojen väliselle poikkitalangolle (B) ja toinen kätesi tarjotinjalustan edessä olevalle poikkitalangolle (A). Paina poikkitalangot pois päin toisistaan avataksesi rollaattorin. Tuote napsahtaa normaaliin kokoontaitettuun asentoon.

**Avaaminen:** Aseta rollaattori pyörien päälle tasaiselle alustalle. Asetu rollaattorin käyttäjäpuolelle. Vedä taittokahvoista (C), jotka sijaitsevat tarjotinjalustan sivuilla olevissa aukoissa. Paina tarjotinjalustaa alaspäin ja purista samalla molempia taittokahvoja. Rollaattori avautuu ja lukittuu, kun taittokahvat vapautetaan. Aseta tarjotin paikoilleen sitä koskevien ohjeiden mukaisesti (ks. kohta *Tarjotin / Kori*).

**Kokoon taittaminen:** Poista tarjotin. Asetu rollaattorin käyttäjäpuolelle (voit istua tuolilla, mikäli tarpeen). Paina kävelykahvaa ylävartalollasi (D) ja tartu samalla molempiin taittokahvoihin (E) ja vedä tarjotinjalustaa itseäsi päin. Vapauta taittokahvat ja työnnä tarjotinjalusta varovasti takaisin alas varmistaaksesi, että taittokahvat ovat lukittuneet eikä rollaattori taitu auki. Aktivoi seisontajarru, jotta rollaattori ei liu'u.

**Rollaattorin kantaminen:** Rollaattoria ei saa kantaa jarrukaapeleista. Taita rollaattori kokoon käyttöohjeiden mukaisesti (ks. kohta *Avaaminen / Kokoon taittaminen*). Kanna rollaattoria poikkitalangoista (F) tai jaloista (G).

### 4 Kahvat / Muistitoiminto

**Korkeudensäätö:** Löysää molemmat säätönupit (H) (edellyttää n. kahta kierrosta). Säädä kävelykahvat (D) sopivalle korkeudelle ja lukitse ne vetämällä niitä hieman ylös- tai alaspäin, kunnes ne napsahtavat paikoilleen. Säädä molemmat kahvat samalle korkeudelle vertaamalla kummankin puolen numeroasteikkoja. Kiristä säätönupit uudelleen (H). *Suosittelomme säätämään kävelykahvat käyttäjän ranteiden korkeudelle, kun tämän kädet riippuvat vapaina vartalon vierellä.*

**Muistitoiminto:** Valitse haluamasi kahvojen korkeus (ks. numeroasteikko). Laske kahvaputken takana näkyvien aukkojen määrä (F). Poista tarjotin. Vedä nousukahvat (A) esiin ja siirrä jarrukaapelit nousukahvojen sisäsyrylle (B). Pidä jarrukaapelit lokeroa (B) vasten samalla, kun työnnät nousukahvat (C) takaisin putken sisään. Löysää korkeudensäätönuppeja (H). Vedä

putket (F) ulos rungosta. Kiinnitysosat (E) tulevat nyt ulos kahvaputkien mukana. Siirrä kiinnitysosat (E) niin, että niiden yläpuolelle jäävien aukkojen määrä vastaa aiempaa aukkojen lukumäärää. Aseta punaiset muistipalat (G) kahvaputkien ensimmäiseen vapaaseen aukkoon kiinnitysosien alapuolelle (E). Työnnä kahvaputket ja kiinnitysosat (I) alas ja takaisin runko-osien sisään (J). Kierrä korkeudensäätönupit (H) puolitiehen. Vedä kahvat (D) ylös asti ja kiristä sitten säätönupit (H) huolellisesti. Muistitoiminto on nyt aktivoitu: kun kahvat ovat alimmassa asennossa, ne asettuvat ennalta valitulle korkeudelle nostettaessa ylös. Siirrä jarrukaapelit nousukahvojen ulkosyrylle vetämällä kahvat taas esiin ja työntämällä ne sitten takaisin putkeen.

### 5 Jarrut

Varmista jarrujen toimivuus aina ennen käyttöä. Jarrukahva vaikuttaa molempiin takapyöriin. Älä liikuta tai työnnä rollaattoria, kun seisontajarrut ovat käytössä.

**Seisontajarrut:** Paina jarrukahvaa (A) alaspäin, kunnes jarrut lukittuvat. Molemmat takapyörät on nyt lukittu. Vapauta seisontajarrut puristamalla jarrukahvaa ylöspäin.

**Jarrutustoiminto:** Vedä jarrukahvaa (B) ylöspäin jarruttaaksesi. Älä jarruta jatkuvasti, kun rollaattori on liikkeessä.

**Säätäminen / Tarkistaminen:** Jarrujen säätäminen onnistuu helpoiten, kun rollaattori käännetään ylösalaisin. Löysää jarrukaapelin mutteria (C). Kiristä jarrukaapelia (D) säätöruuvilla (E). Säädä molempia jarrupaloja tasaisesti niin, että pyörien pintaan jää noin 1,5 mm:n väli. Kiristä sitten mutteri (C). Varmista, että jarruja ei ole säädetty liian kireälle ja että ne eivät paina liian kovaa pyörien kumipintaan, kun seisontajarru on päällä. Parhaan pidon saavuttamiseksi pyyhi renkaat kostealla liinalla. Kuluneet tai vahingoittuneet pyörät ovat vaihdettavissa uusiin.

### 6 Nousukahvat

Aktivoi seisontajarru (A) aina ennen nousukahvojen käyttöä.

**Esiin vetäminen:** Vedä nousukahvat esiin vetämällä korkeudensäätönupin vieressä olevaa kielekettä (B). Kun kahva on vedetty täyteen pituuteensa, se lukittuu, jotta se ei liu'u takaisin painettaessa alaspäin.

**Käytön aikana:** Kun rollaattori on tasaisella alustalla, nousukahva tarjoaa lisätukea istuutumisen tai seisomaan nousemisen yhteydessä.

**Nousukahvan piilottaminen:** Piilota nousukahva nostamalla ja työntämällä se takaisin putkeen, kunnes kahva lukittuu paikoilleen (C).

### 7 Tarjotin / Kori

**Tarjottimen kuljetusasento:** Tarjottimen irrottaminen onnistuu parhaiten istuuttaen. Aktivoi jarrut ja pidä tiukasti kiinni rollaattorista. Työnnä tarjotinta voimakkaasti kohti lattiaa (A). Aseta tarjotin kuljetusasentoon pitämällä tarjottimesta kiinni samalla, kun tarjottimen kieleke (G) osoittaa eteenpäin ja ylöspäin. Kohdista sitten tarjottimen reunat kehyksen sisäpuolella oleviin ulokkeisiin (B). Vedä voimakkaasti ylöspäin, kunnes tarjotin napsahtaa paikoilleen molemmilta reunoilta.

**Asennus:** Nosta tarjotin paikoilleen nostokahvasta (C). Tarjottimen kielekkeen (G) tulee olla rollaattorin käyttäjän puolella. Tarjotin asennetaan kohdistamalla tarjottimen reunat tarjotinjalustan reunaan (E). Tarjottimen etureunan tulee olla samassa kohtaa kuin etummainen poikkitalanko (D) ja kulmien kaaret.

**Liu'uttaminen:** Kun tarjotin on asetettu tarjotinjalustalle, sitä voidaan liu'uttaa käyttäjään (F) päin sisäänrakennetun kielekkeen avulla (G). Tarjotin voidaan pestä astianpesukoneessa enintään 75 °C:ssa.

**Irrrottaminen:** Työnnä tarjotin mahdollisimman eteen (H). Nosta tarjotinta integroidusta nostokahvasta (I).

**Kori:** Kori voidaan irrottaa ja pestä astianpesukoneessa enintään 60 °C:ssa. Korin irrottaminen onnistuu helpoiten, kun rollaattori on kokoon taitettu.

### 8 Nostokieleke / Kallistustoiminto

**Nostokieleke:** Kahvan muotoilu (A) on suunniteltu helpottamaan rollaattorin liikuttamista esteiden yli. Aseta sormesi kielekkeen ympärille ja nosta ylöspäin.

**Kallistustoiminto:** Aseta jalkaterä kallistuspolkimelle (B) ja vedä kävelykahvoja itseäsi kohti. Näin rollaattori voidaan kallistaa kynnysten, reunojen ja vastaavien yli. Huomaa: Ole varovainen ylittäessäsi kynnyksiä ja vastaavia. Älä käytä rollaattoria portaissa.

## Kuljetus

Rollaattorin tulee olla kokoonlaitettu ja lukittu kuljetusta varten (ks. kohta 3 – *Avaaminen / Kokoon taittaminen*). Varmista rollaattorin huolellinen kiinnitys, jos se lastataan ajoneuvoon.

## Varastointi

Rollaattori tulee säilyttää pystyasennossa. Jos rollaattori varastoidaan ulkotiloissa, se tulee suojata. Älä jätä rollaattoriasi ilman valvontaa. Älä säilytä painavia esineitä rollaattorin päällä.

## Puhdistaminen

Rollaattori voidaan puhdistaa kostealla liinalla. Jos mutaa ja likaa on kertynyt, voidaan käyttää liinaa, johon on lisätty mietoa pesuainetta, ja sen jälkeen huuhdella haalealla vedellä. Älä käytä korkeapainepesureita ja vältä huuhtelua suoraan kuulalaakereita vasten (pyörissä ja etuhaarukoissa). Älä käytä hankausaineita tai höyrypesua. Kuivaa rollaattori pehmeällä liinalla.

## Desinfiointi

Desinfiointin saa suorittaa vain valtuutettu henkilökunta. Ota yhteyttä paikalliseen jälleenmyyjään tai apuvälinekeskukseen. Desinfiointin aikana on käytettävä riittäviä suojavarusteita ja noudatettava desinfiointiaineen valmistajan ohjeita. Pinta on puhdistettava pehmeällä liinalla tai sienellä ja hyväksytyllä kemiallisella desinfiointiaineella, joka sisältää 70–80 % etanolia. Suosittelemme, ettei klooria tai fenolia sisältävää desinfiointiainetta käytetä. Älä käytä lämpödesinfiointia. *Valmistaja ei ole vastuussa vahingoista tai loukkaantumisista, jotka johtuvat haitallisista desinfiointiaineista/-toimenpiteistä tai luvattoman henkilökunnan suorittamasta desinfioinnista.*

## Tarkistus / Huolto / Uudelleenkäyttö

Suosittellemme tarkistamaan ja huoltamaan rollaattoria säännöllisesti (riippuen siitä, miten ja kuinka usein rollaattoria käytetään). Tarkista seuraavat osat: runko, ruuvit, kahvat, kahvaputket, jarrut, jarrupalat, renkaat ja lisävarusteet. Tarkista osat myös, jos rollaattoria valmistellaan uudelleenkäyttöön. Tutustu tämän käyttöoppaan yksityiskohtaisiin ohjeisiin koskien jarrujen huoltoa ja rollaattorin puhdistamista/desinfiointia. Huoltoa koskevat ohjeet ovat suosituksia, eivät vaatimuksia. Jos rollaattoria käytetään tämän käyttöoppaan ohjeiden mukaisesti, ennalta ehkäisevää huoltoa ei edellytetä.

## Materiaali / Kierrättäminen

Rollaattorin valmistuksessa on käytetty anodisoituja alumiiniprofiileja sekä PA6:ta, 30GF:ää, PP:tä, TPE:tä ja polyestereitä. Useimmat osat ovat kierrätettäviä. Hävitä rollaattori ja sen pakkaus paikallisten jättemääräysten mukaisesti. Lisätietoa saat alueesi jätteenkäsittelystä vastaavalta viranomaiselta.

## Takuu

TOPRO Hestia on 7 vuoden takuu vikojen ja puutteiden varalta. Takuu ei kata virheellisestä käytöstä aiheutuneita vahinkoja eikä luonnolliselle kulumiselle altistuvia osia (esim. jarrupalat, jarrukappeli, pyörät, kahvat, tavarakori ja tarjotin). Takuuajan korjaukset: ota yhteyttä rollaattorin ostopaikkaan tai jälleenmyyjään. Muiden kuin hyväksytyjen varaosien tai lisävarusteiden käyttäminen tuotteessa johtaa takuun raukeamiseen. Tämän tuotteen käyttöiäksi on arvioitu 10 vuotta edellyttäen, että tuotetta käytetään tämän käyttöoppaan ja tuotetta koskevien turvallisuus- ja huolto-ohjeiden mukaisesti.

## 9 Tuotekilpi

- 1 - Valmistaja
- 2 - Tutustu käyttöohjeisiin (sininen kuvake uudessa tarrassa)
- 3 - Mallin nimi
- 4 - Mallinumero
- 5 - Valmistuspäivämäärä
- 6 - Sarjanumero
- 7 - GTIN-numero
- 8 - GS1 DataMatrix
- 9 - Käyttäjän enimmäispaino
- 10 - Rollaattorin enimmäispituus
- 11 - Rollaattorin enimmäislevyys/-korkeus
- 12 - Tarkoitettu sisäkäyttöön
- 13 - Lääkinnällinen laite
- 14 - CE-merkinnä (Tämä tuote on lääkitäyttöön tarkoitettujen laitteiden asetuksen (EU) 2017/745 mukainen.)

## Lisävarusteet

	TOPRO-tuotenumero
Kävelykepin pidike	815358
Liukumaton matto tarjottimelle	815384
Pullonpidike	815843
Nimilappu	814024

Rollaattoriin asennettavat lisävarusteet voivat vaikuttaa rollaattorin tasapainoon. Noudata siis varovaisuutta. Lisävarusteet tilattavissa erikseen. TOPRO Hestia-rollaattori on räätälöitävissä yksilöllisten tarpeiden mukaan. Päivitetty listaus lisävarusteista on saatavilla alan liikkeistä, jälleenmyyjiltä ja Toprolta sekä verkkosivuiltamme osoitteessa [topromobility.com](http://topromobility.com).

## Til hamingju með valið á nýrri TOPRO göngugrind

Hver og ein TOPRO-göngugrind er þróuð, hönnuð og framleidd í Noregi. Varan er í samræmi við reglugerð (EBE) 2017/745 um lækningatæki. Hún er prófuð og viðurkennd í samræmi við EN ISO 11199-2:2021. Vinsamlegast athugaðu vöruna við viðtöku hennar. Vinsamlegast hafðu samband við hjálpartækjaverslun eða söluaðila ef þú hefur einhverjar fyrirspurnir. Ef þú ert í vandræðum með að lesa þessa notendahandbók er rafræn útgáfa tiltæk á [topromobility.com](http://topromobility.com).

## Fyrirhuguð notkun

TOPRO Hestia er ætlað að veita stuðning til notenda með skert jafnvægissskyn og/ eða skerta göngugetu. Varan er hönnuð til notkunar innanhúss. Hún er hönnuð til ýta áfram, en ekki draga. Gaspumpu-handföngin eru ætluð til þess að veita notanda stuðning við að rísa á fætur/setjast. Bakkinn gerir notanda kleift að flytja allt að 5 kg þunga hluti. Karfan er hönnuð til að bera allt að 5 kg þunga hluti. Ætlaður notandi er fullorðinn einstaklingur. Hæðar- og þyngdartakmarkanir eiga við.

*Frábendingar: Varan hentar ekki fyrir einstaklinga með lítinn styrkleika í örmum, mjög lélegt jafnvægissskyn eða talsverða vitsmunalega fötlun.*

Mælt er með þjálfun hjá fagaðila til að kynna göngugrindinni og læra hvernig á að nota hana rétt.

## 0 Gráu númeruðu hringirnir í þessari notendahandbók vísa til númeraðra myndrænna upplýsinga og skýringarmynda á innri hlið kápu.

## 1 Kynntust TORPO-vörunni þinni

<b>A</b>	Gönguhandfang	<b>G</b>	Gaspumpu-handföng
<b>B</b>	Bremsustöng	<b>H</b>	Hæðarstillingarhnappur
<b>C</b>	Handfangsrör	<b>I</b>	Geymslunet
<b>D</b>	Bremsuvir	<b>J</b>	Undirlag bakka
<b>E</b>	Bakki sem má renna	<b>K</b>	Hallaaðgerð
<b>F</b>	Stöng til að leggja saman	<b>L</b>	Framleiðslumiði

## 2 Öryggi

Farðu varlega svo þú skaðir ekki á þér fingurna þegar þú leggur saman og opnar göngugrindina.

Gættu að því setja ekki fingurna á þér í göt eða á milli fastra hluta.

Gættu þess að hæðarstillingarhnappurinn sé tryggilega hertur.

Gakktu úr skugga um að bakkinn sé settur rétt á undirstöðu sína áður en gengið er af stað. Bakkinn er ekki sæti.

Hafðu alltaf stöðubremsua á þegar grindin er kyrrstæð, hefur verið lagt og þegar gaspumpu-handföngin eru notuð.

Ekki nota göngugrindina í stigum. Farðu varlega þegar farið er yfir þröskuldi, o.s.frv.

Athugaðu bremsurnar fyrir hverja notkun og hvort að göngugrindin læsist í opinni stöðu.

Ekki nota göngugrindina til að flytja þungan farm eða einstaklinga.

Vertu meðvitaður um að sumir hlutar göngugrindarinnar geta verið heitir eða kaldir þegar hún er óvarin gegn mjög háu eða mjög lágu hitastigi.

Ekki breyta vörunni, þar sem það gæti stefnt öryggi þínu í hættu og ógilt ábyrgðina.

Notanda finnst sem stöðugleiki göngugrindarinnar sé minni þegar gengið er í halla.

Ekki reyna að sitja á göngugrindinni (C).

Ekki halla göngugrindinni of mikið til hliðar til að forðast það að detta (D). Af sömu ástæðu mega pokar, o.s.frv. aldrei hanga á handföngunum.

Til að veita réttan stuðning og öryggi, skaltu ganga beinn og vera viss um að göngugrindinni sé haldið eins nærri líkamanum og hægt er (E). Gakktu milli afturhjóla (F), ekki aftan við þau (G).

Gættu að því að göngugrindin getur runnið hraðar niður brekkur en þinn gönguhraði leyfir sem getur leitt til frekari hættu á að detta. Virkjaðu bremsur til að stjórna hraðanum (B).

Gættu að því að vera ekki í pilsu og buxum sem flaksa til, þar sem þau gætu fest sig í hjólunum sem gæti leitt til falls. Vertu í traustum skóm til að forðast meiðsl.

Ekki nota göngugrindina á hálu yfirborði.

Haltu göngugrindinni frá eldi og heitum hlutum.

Ekki klifra á göngugrindinni.

### 3 Opna / Leggja saman

**Varan tekin upp í fyrsta sinn:** Varan er afhent í flutningsstöðu. Þegar varan er sett upp til notkunar seturðu aðra höndina á þverslána á milli gönguhandfanganna (B) og hina á þverslána fyrir framan undirstöðu bakkans (A). Þrýstu þverslánum í sundur til þess að setja göngugrindina upp. Varan smellur í sína réttu stöðu.

**Að opna:** Stilltu grindinni upp á hjólin á jafnsléttum fleti og stattu þeim megin sem notandinn er. Dragðu í stöðustangirnar tvær (C) sem finna má á hliðaropum undirstöðu bakkans. Þrýstu undirstöðu bakkans niður um leið og þrýst er á stöðustangirnar. Göngugrindin fer í notkunarstöðu og læsist þegar stöðustöngunum er sleppt. Sjá séstakan kafla *Bakki / Karfa* um hvernig staðsetja skuli bakkann.

**Að leggja saman:** Fjarlægðu bakkann. Stilltu þér þeim megin sem gangandi notandi er, á stól ef með þarf. Þú heldur við gönguhandfangið með efri hluta líkamans (D), tekur um báðar stöðustangir (E) og dregur undirstöðu bakkans að þér. Slepptu stöðustöngunum og ýttu undirstöðu bakkans varlega aftur niður til þess að staðfesta að stöðustangirnar séu fastar og að tækið geti ekki opnast. Notaðu stöðubremisuna til þess að tryggja að tækið renni ekki af stað.

**Að bera göngugrindina:** Alls ekki má lyfta göngugrindinni með bremsuvírnum. Leggðu göngugrindina saman eins og lýst er í kaflanum Að opna / Leggja saman Haltu um aðra hvora þverslána (F) eða grindarhliðarnar (G) til þess að bera göngugrindina.

### 4 Handföng / Minnisaðgerð

**Hæðarstilling:** Losaðu um báða hnúðana (H) (u.þ.b. 2 snúninga). Stilltu handföngin (D) í hentuga hæð, togaðu þau síðan svolítið upp og niður þangað til að þú heyrir smell. Stilltu bæði handföngin í sömu hæð með því að bera saman tölurnar á hverri hlið. Hertu hnúðana (H) að nýju. *Það er mælt með því að handföngin séu stillt í sömu hæð og únliðir þínir, þegar handleggirnir þínir hanga niður með líkama þínum.*

**Minnisaðgerð:** Ákveddu hæð á handföngum (sjá tölurnar). Teldu sjáanleg göt aftan á handfangsrörum (F). Fjarlægðu bakkann. Lengdu gaspumpu-handföngin (A) og færðu bremsuvírana inn á við (B). Haltu bremsuvírnum að pokanum (B) á meðan gaspumpu-handföngin er dregin til baka (C). Losaðu um hæðarstillingarhappana (H). Togaðu rörið (F) út úr grindinni. Festingarnar (E) fylgja nú handfangarörum. Færðu festinguna (E), þannig að tala gatanna

fyrir ofan er jöfn áður nefndum götum. Komdu rauða minniskubbum (G) fyrir á handfangsrörinu í fyrsta tiltæka gatið undir festingarstykkinu (E). Þrýstu handfangsrörum og festingunum (I) niður og inn í hliðargrindurnar (J)). Skrúfaðu stillihnúðana (H) hálflega inn. Dragðu handföngin (D) upp þar til þau stöðvast og hertu svo hnúðana (H) vel. Héðan í frá, þegar handfangið er í lægstu stöðu, stansar það í forstilltri stöðu þegar það er dregið upp. Færðu bremsuvírana aftur á sinn stað utan við gaspumpu-handföngin með því að lengja / stytta handföngin á ný.

### 5 Bremsur

Gakktu úr skugga um að bremsurnar virki fyrir hverja ferð. Bremsustöngin virkar á bæði afturhjóli. Ekki keyra eða ýta göngugrindinni þegar stöðubremsur eru í notkun.

**Stöðubremsur:** Þrýstu bremsustönginni (A) niður þar til hemlarnir læsast. Bæði hjól eru núna læst. Þrýstu utan um báðar bremsustangir upp til að losa stöðubremsur.

**Akturstöngur:** Dragðu bremsustöngina (B) upp til að virkja bremsurnar. Ekki nota stöðugt þegar göngugrindin er á hreyfingu.

**Að stilla / skoða:** Auðveldast er að stilla bremsurnar með því að hvolfa göngugrindinni. Losaðu róna (C) á hemlabarkanum. Hertu bremsuvírinn (D) með stilliskrúfunni (E). Stilltu báða bremsuklossa jafnt þannig að fjarlægðin til yfirborðs hjólsins sé um það bil 1,5 mm og hertu róna (C). Gakktu úr skugga um að bremsurnar séu ekki stilltar of nálægt og þrýstu fast á gúmmí hjólanna þegar stöðubremsan er á. Besta mögulega grip fæst með því að strjúka af dekkjunum með votum klút. Hægt er að skipta um hjólin og bremsurnar ef þau eru slitin eða skemmd.

### 6 Gaspumpu-handföng

Settu alltaf stöðubremisuna (A) á áður en gaspumpu-handföngin eru notuð.

**Lenging:** Lengdu gaspumpu-handföngin með því að toga í flipann (B) við hliðina á hæðarstillingarhappinum. Þegar handfangið er að fullu útdregið læsist það og rennur ekki til baka þegar því er þrýst niður.

**Í notkun:** Þegar göngugrindin stendur á jafnsléttu má nota handfangið sem viðbótarstuðning þegar staðið er upp eðasest niður.

**Að draga inn:** Dragðu handfangið inn á ný með því að lyfta því létt og ýta til baka uns það fellur á sinn stað með smelli (C).

### 7 Bakki / Karfa

**Færslustaða bakka:** Auðveldast er að fjarlægja bakkann þegar setið er. Settu bremsurnar á og haltu fast í göngugrindina. Ýttu bakkannum ákveðið niður á við (A). Bakkinn er settur í flutningsstöðu með því að halda honum þannig að flipinn (G) vísi fram og upp á við og síðan er hann lagður að rimlunum innan á grindinni (B). Dragðu ákveðið upp þar til bakkinn smellur á sinn tað báðum megin, **Komið fyrir:** Lyftu bakkannum á sinn stað með lyftihandfanginu (C). Flipinn (G) á bakkannum ætti að stefna í gönguátt grindarinnar. Bakkinn er settur upp með því að leggja hliðar hans að jöðrum undirstöðu bakkans (E), framhlið hans ætti að flúta við fremri þverslá (D) og bogana í hornunum. **Bakkanum rennt:** Þegar bakkinn liggur á undirstöðunni má renna honum í átt að notandanum (F) með innbyggða flípanum (G). Bakkann má þvo í þvottavél við allt að 75°C. **Bakkinn fjarlægður:** Þrýstu bakkannum alveg fram (H). Lyftu bakkannum með sambyggða lyftihandfanginu (I). **Karfa:** Körfuna má fjarlægja og þvo varlega í þvottavél við allt að 60°C. Auðveldast er að fjarlægja körfuna þegar grindin er samanlögð.

### 8 Lyftibrún / Hallavirkni

**Lyftibrún:** Handfangið er þannig staðsett (A) að það auðveldar notanda að lyfta göngugrindinni yfir hindranir. Settu fingurna utan um brúnina og lyftu lóðrétt. **Hallavirkni:** Settu framenda fótar á hallafótstig (B) og dragðu gönguhandföngin að þér. Þetta hjálpar til að halla göngugrindinni yfir þröskulda, brúnir, o.s.frv. Vinsamlegast athugaðu: Farðu varlega þegar farið er yfir þröskulda o.s.frv. Ekki nota göngugrindina í stigum.

### Flutningur

Háu göngugrindina verður að flytja samanlagða og í læstri stöðu (sjá efnisgreinina *Opna / Leggja saman*). Farðu varlega þegar þú kemur göngugrindinni fyrir í ökutæki. Gakktu úr skugga um að þú festir hana tryggilega.

### Geymsla

Göngugrindina á að geyma í uppréttri stöðu. Ef hún er geymd utandyra, verður hún að vera undir hlíf til að verja hana. Ekki skilja göngugrindina eftir án eftirlits. Ekki setja þunga hluti ofan á göngugrindina meðan á geymslu stendur.

## Þrif

Best er að þrífa göngugrindina með rökum klút. Ef mikil óhreinindi hafa safnast upp á göngugrindinni má nota klút með mildu þvottaefni við þrif og skola hana svo með volgu vatni. Notið ekki háþrýsttæki við þrif í á göngugrindinni og forðist að sprauta beint á dekkinn og gafflana að framanverðu. Notið ekki sterk efni, grófa klúta eða svampa á göngugrindina né gufuþvott. Þurrkið göngugrindina með því að nota mjúkan klút.

## Sóttþreinsun

Sóttþreinsun má eingöngu vera framkvæmd af viðurkenndum aðila. Vinsamlegast hafið samband við þinn söluaðila eða hjálparkæmjastöð. Við sóttþreinsun skal klæðast fullnægjandi hlífðarfötum og fylgja skal leiðbeiningum frá framleiðanda vörunnar. Yfirborð göngugrindarinnar á alltaf að þrífa með mjúkum klúti eða svampi og með viðurkenndu sóttþreinsiefni sem inniheldur 70–80% etanól. Við mælum ekki með sóttþreinsiefni sem inniheldur klór eða fenól. Notið ekki heitt sóttþreinsiefni. *Framleiðandi er ekki ábyrgur fyrir hvers konar skemmdum sem geta átt sér stað með skaðlegu sóttþreinsiefni eða með sóttþreinsun sem er ekki frá viðurkenndum aðila.*

## Skoðun / Viðhald / Endurnotkun

Það er mælt með því að skoðun og viðhald séu framkvæmd reglulega (tíðni ræðst af því hvernig og hve oft göngugrindin er notuð). Athugaðu eftirfarandi atriði: Grind, skrúfur, handföng, handfangsrör, bremsur, bremsuhluta, hjól og fylgihluti. Þetta á einnig við um hvenær göngugrindin er tilbúin til endurnotkunar. Vinsamlegast skoðaðu ítarlegar leiðbeiningar í þessari notendahandbók um viðhald á bremsum og þrif/sóttþreinsun. Ráðlagt viðhald er ekki krafa og ekkert forvarnarviðhald er nauðsynlegt að

því tilskyldu að göngugrindin sé notuð eins og fyrirhugað er og í samræmi við þessa notendahandbók.

## Efni / Endurvinnsla

Göngugrindin er búin til úr rafhúðuðum álróraprófílum, íhlutum úr PA6+30GF, PP, TPE og pólyester. Hægt er að endurvinnna flesta hluta göngugrindarinnar. Fargaðu göngugrindinni og umbúðum hennar í samræmi við viðeigandi reglugerðir í þínu landi. Hafðu samband við opinber yfirvöld fyrir frekari upplýsingar.

## Ábyrgð

TOPRO Hestia tryggir að göngugrindin sé laus við galla og bilanir í 7 ár. Komi fram skemmdir vegna rangrar notkunar eða íhluta sem orðið hafa fyrir eðlilegu sliti (t.d. á bremsuklossum, bremsuvír, hjólum, handföngum, geymsluneti og bakka) falla þær ekki undir 7 ára ábyrgðina. Vinsamlegast hafðu samband við næstu hjálparkæjaverslun eða söluaðila fyrir viðgerðir meðan á ábyrgðartímabilinu stendur. Ábyrgðin ógildist ef óheimilir varahlutir eða fylgihlutir hafa verið notaðir eða eru notaðir á vörunni. Áætlaður endingartími vörunnar er 10 ár ef göngugrindin er notuð á réttan hátt og í samræmi við þessa notendahandbók og öryggis- og viðhaldsleiðbeiningar.

## 9 Framleiðslumiði

- 1 - Framleiðandi
- 2 - Lestu leiðbeiningar fyrir notkun (bláa táknið á nýju merkingunni)
- 3 - Tegundarnafn
- 4 - Tegundarnúmer
- 5 - Framleiðsludagsetning
- 6 - Raðnúmer
- 7 - Vörunúmer fyrir alþjóðaviðskipti (Global Trade Item Number)
- 8 - GS1 DataMatrix
- 9 - Hámarks þyngd notanda
- 10 - Hámarks lengd göngugrindar
- 11 - Hámarks breidd / hæð göngugrindar
- 12 - Fyrirhuguð notkun innan- og utandyra
- 13 - Lækningatæki
- 14 - CE-merking (Þessi vara samræmist Reglugerð um Lækningatæki (EU) 2017/745)

## Fylgihlutir

	TOPRO Art. Nr.
Hækjufesting	815358
Skrikvarnarmotta fyrir bakka	815384
Flöskufesting	815843
Merkisspjald	814024

Fylgihlutir sem festir eru á göngugrindina geta haft áhrif á stöðugleika. Við mælum því með að varúð sé sýnd við notkun þeirra. Hægt er að panta fylgihluti sérstaklega til að sérsníða TOPRO Hestia göngugrindina að þörfum hvers og eins. Hafðu samband við verslun þína með ferli hjálparkæki, söluaðila eða TOPRO til að fá uppfært yfirlit yfir fánlega fylgihluti eða farðu á heimasíðu okkar [topromobility.com](https://www.topromobility.com).

## Félicitations pour votre choix d'un nouveau déambulateur TOPRO

Chaque déambulateur TOPRO est développé, conçu et fabriqué en Norvège. Le produit est conforme au règlement (UE) 2017/745 sur les dispositifs médicaux. Il est testé et approuvé selon la norme EN ISO 11199-2:2021. À la réception de la marchandise, veuillez vérifier votre produit. Si vous avez des questions, veuillez contacter immédiatement votre magasin de mobilité ou votre revendeur. Si vous rencontrez des difficultés pour lire ce manuel d'utilisation, une version électronique est disponible sur [topromobility.com](http://topromobility.com).

### Utilisation prévue

Le TOPRO Hestia doit apporter un soutien aux utilisateurs ayant un équilibre réduit et/ou une capacité de marche réduite. Le produit est conçu pour une utilisation en intérieur. Il est conçu pour être poussé, pas tiré. Les supports pour se lever sont destinés à fournir à l'utilisateur un soutien supplémentaire lorsqu'il se lève / s'assoit. Le plateau offre à l'utilisateur la possibilité de déplacer des articles pesant jusqu'à 5 kg. Le bac est conçu pour transporter des articles pesant jusqu'à un total de 5 kg. L'utilisateur visé est un adulte. Des restrictions de taille et de poids s'appliquent.

*Contre-indications : Le produit ne convient pas aux personnes ayant une faible force dans les bras, avec un très mauvais équilibre ou avec des troubles cognitifs considérables.*

Pour apprendre à connaître le déambulateur et apprendre à l'utiliser correctement, une formation par un professionnel est recommandée.

## 0 Les cercles numérotés gris de ce manuel d'utilisation font référence au graphique d'information numéroté et aux illustrations à l'intérieur de la couverture.

### 1 Apprenez à connaître votre produit TOPRO

- |                                       |  |
|---------------------------------------|--|
| <b>A</b> Poignée                      | <b>G</b> Supports pour se lever            |
| <b>B</b> Levier de frein              | <b>H</b> Molettes de réglage de la hauteur |
| <b>C</b> Tube de poignée              | <b>I</b> Bac                               |
| <b>D</b> Câble de frein               | <b>J</b> Base de plateau                   |
| <b>E</b> Plateau coulissant           | <b>K</b> Fonction de basculement           |
| <b>F</b> Leviers pour plier / déplier | <b>L</b> Étiquette du produit              |

### 2 Sécurité

Lorsque vous pliez / dépliez le déambulateur, soyez attentif afin de ne pas vous blesser aux doigts.

Attention à ne pas mettre vos doigts dans des trous ouverts ou entre des pièces fixes.

Assurez-vous que les molettes de réglage de hauteur soient correctement serrées.

Assurez-vous que le plateau soit placé correctement dans sa base avant de marcher. Le plateau n'est pas un siège.

Lorsque vous êtes à l'arrêt, en stationnement et lorsque vous utilisez les supports pour se lever, utilisez toujours le frein de stationnement (A).

N'utilisez pas le déambulateur dans les escaliers. Soyez prudent lorsque vous passez un seuil, etc.

Vérifiez les freins avant utilisation à chaque fois et que le déambulateur se verrouille en position dépliée.

N'utilisez pas le déambulateur pour transporter des charges ou des personnes lourdes.

Sachez que certaines parties du déambulateur peuvent être chaudes ou froides lorsqu'elles sont exposées à des températures extrêmes.

Ne modifiez pas le produit car cela pourrait mettre votre sécurité en danger et la garantie deviendra nulle.

La stabilité habituelle du produit sera plus faible lors de la marche sur une surface inclinée.

N'essayez pas de vous asseoir sur le déambulateur (C).

Pour réduire le risque de chute, n'inclinez pas trop le déambulateur sur le côté (D). Pour la même raison, les sacs, etc. ne doivent jamais être accrochés aux poignées.

Pour donner un bon soutien et par sécurité, marchez droit et assurez-vous que le déambulateur soit maintenu aussi près que possible de votre corps (E). Marchez entre les roues arrière (F), pas derrière elles (G).

Sachez que le déambulateur peut rouler plus vite que vous lorsque vous marchez en descente, ce qui peut vous exposer à un risque de chute. Activez le frein de marche pour réduire la vitesse (B).

Soyez prudent lorsque vous portez des jupes et des pantalons larges, car ils pourraient se prendre dans les roues, ce qui pourrait entraîner une chute. Portez des chaussures robustes pour éviter les blessures.

N'utilisez pas le déambulateur sur des surfaces glissantes.

Gardez le déambulateur à l'écart du feu et des objets chauds.

Ne montez pas sur le déambulateur.

### 3 Dépliage / Pliage

**Déplier pour la première fois :** Le produit est livré en position de transport. Afin de déplier le produit, placez une main sur la barre transversale entre les poignées (B) et l'autre main sur la barre transversale à l'avant de la base du plateau (A). Écartez les barres transversales pour amorcer le dépliage. Un click indique la position dépliée normale.

**Déplier :** Placez le produit sur ses roues, sur un sol plat, et placez-vous du côté marche du produit. Tirez sur les deux leviers (C) positionnés dans les ouvertures latérales de la base du plateau. Appuyez sur la base du plateau vers le bas tout en pressant les leviers. Le déambulateur se déplie et se verrouille lorsque les leviers sont relâchés. Pour positionner le plateau, voir le paragraphe dédié *Plateau / Bac*.

**Plier :** Retirez le plateau. Placez-vous, assis sur une chaise si nécessaire, sur le côté marche du produit. Tout en retenant la poignée avec le haut du corps (D), saisissez les deux leviers (E) et tirez la base du plateau vers vous. Relâchez les leviers et repoussez doucement la base du plateau vers le bas pour vérifier que les leviers sont engagés et que le produit ne peut pas se déplier. Appliquez le frein de stationnement pour vous assurer que le produit ne roule pas.

**Transport du déambulateur :** Le déambulateur ne doit pas être transporté par les câbles de frein. Pliez le déambulateur comme décrit dans la section *Dépliage / Pliage*. Portez le déambulateur par l'une des barres transversales (F) ou les côtés du cadre (G).

### 4 Poignées / Fonction mémoire

**Réglage de la hauteur :** Desserrer les deux molettes (H) (env. 2 tours). Ajustez les poignées (D) à une hauteur appropriée, puis tirez-les légèrement vers le haut et vers le bas jusqu'à ce que vous entendiez un click. Ajustez les deux poignées à la même hauteur en comparant l'échelle numérique de chaque côté. Serrez à nouveau les molettes (H). *Il est recommandé que les poignées soient réglées à la même hauteur que vos poignets lorsque vos bras sont suspendus à côté de votre corps.*

**Fonction mémoire :** Décidez de la hauteur des poignées (voir échelle numérique). Comptez les trous visibles à l'arrière des tubes de poignée (F). Retirez le plateau. Sortez les supports pour se lever (A) et déplacez les câbles de frein vers l'intérieur (B). Tenez les câbles de frein contre le bac (B) tout en rentrant

les supports pour se lever (C). Dévissez les molettes de réglage de la hauteur (H). Retirez les tubes de poignées (F) du cadre. Les pièces de fixation (E) suivront désormais les tubes de poignée. Déplacez les pièces de fixation (E) de sorte que le nombre de trous au-dessus d'elles soit égal aux trous précédemment comptés. Placez les memory clips rouges (G) sur les tubes de poignée dans le premier trou disponible sous les pièces de fixation (E). Poussez les tubes de poignée et les pièces de fixation (I) vers le bas et dans les cadres latéraux (J). Vissez les molettes de réglage de la hauteur (H) à mi-chemin. Tirez les poignées (D) vers le haut jusqu'à ce qu'elles s'arrêtent, puis serrez correctement les molettes (H). Désormais, lorsque les poignées sont dans la position la plus basse, elles s'arrêteront en position prédéfinie lorsqu'elles seront tirées vers le haut. Repositionnez les câbles de frein à l'extérieur des supports pour se lever en sortant / rentrant à nouveau les supports pour se lever.

### 5 Freins

Assurez-vous que les freins fonctionnent avant chaque marche. Le levier de frein fonctionne sur les deux roues arrière. Ne conduisez pas et ne poussez pas le déambulateur pendant que les freins de stationnement sont en service.

**Freins de stationnement :** Poussez la poignée de frein (A) vers le bas jusqu'à ce que les freins se bloquent. Les deux roues arrière sont maintenant verrouillées. Pressez la poignée de frein vers le haut pour desserrer les freins de stationnement.

**Freins de marche :** Tirez la poignée de frein (B) vers le haut pour appliquer les freins. Ne pas utiliser en continu pendant que le déambulateur est en mouvement.

**Réglage / vérification :** Le réglage des freins est plus facile en positionnant le déambulateur à l'envers. Desserrer l'écrou (C) du câble de frein. Serrez le câble de frein (D) avec la vis de réglage (E). Ajustez les deux blocs de frein uniformément de sorte que la distance à la surface de la roue soit d'environ 1,5 mm, puis serrez l'écrou (C). Assurez-vous que les freins ne sont pas trop serrés et n'appuient pas trop fort sur le caoutchouc des roues lorsque le frein de stationnement est activé. Pour une adhérence optimale, essuyez les pneus avec un chiffon humide. Les roues peuvent être remplacées si elles sont usées ou endommagées.

### 6 Supports pour se lever

Appliquez toujours le frein de stationnement (A) avant d'utiliser les supports pour se lever.

**Utilisation :** Sortez les supports pour se lever en tirant sur les languettes (B) située à côté des molettes de réglage de la hauteur. Lorsque le support est complètement sorti, il est verrouillé pour ne pas s'escamoter lorsqu'il est utilisé.

**En cours d'utilisation :** Lorsque le déambulateur est placé sur un sol plat, le support peut servir d'aide supplémentaire lorsqu'on se lève ou s'assoit.

**Remise en place :** Rentrez le support en le soulevant légèrement et en repoussant la languette, jusqu'à ce que le support se mette en place (C).

### 7 Plateau / Bac

**Position de transport du plateau :**

Il est préférable de retirer le plateau en étant en position assise. Appliquez les freins et maintenez fermement le déambulateur. Poussez fermement le plateau en direction du sol (A). Pour placer le plateau en position de transport, il faut tenir le plateau avec la languette (G) pointant vers l'avant et vers le haut et aligner les côtés du plateau avec les nervures à l'intérieur du cadre (B). Tirez fermement vers le haut jusqu'à ce que le plateau se met en place des deux côtés.

**Mise en place :** Soulevez le plateau en position à l'aide de l'anse (C). La languette (G) sur le plateau doit faire face au côté marche du produit. Le plateau est mis en place en alignant les côtés du plateau avec le bord de la base du plateau (E), l'avant du plateau doit s'aligner avec la barre transversale avant (D) et les arches dans les coins.

**Coulissant :** Lorsqu'il est placé sur la base du plateau, le plateau peut être glissé en direction de l'utilisateur (F) à l'aide de la languette (G). Le plateau peut être lavé en machine jusqu'à 75 °C.

**Retrait :** Poussez complètement le plateau vers l'avant (H). Soulevez le plateau à l'aide de l'anse (I).

**Bac :** Le bac peut être retiré et lavé en machine en programme doux jusqu'à 60 °C. Le bac est plus facile à retirer lorsque le produit est plié.

### 8 Lèvre de levage / Fonction de basculement

**Lèvre de levage :** La poignée a une géométrie (A) qui facilite le levage du déambulateur à travers les obsta-



cles. Placez vos doigts autour de la lèvre et soulevez verticalement.

**Fonction de basculement :** Placez l'avant du pied sur la pédale B) et tirez les poignées vers vous. Cela permet de franchir les seuils, les bords, etc. Remarque : Faites attention lorsque vous descendez les seuils, etc. N'utilisez pas le déambulateur dans les escaliers.

### Transport

Le déambulateur doit être transporté en position pliée et verrouillée (voir paragraphe 3 – Dépliage / Pliage). Soyez prudent lorsque vous chargez le déambulateur dans un véhicule, en faisant attention à l'arrimer.

### Stockage

Le déambulateur doit être rangé en position verticale. S'il est stocké à l'extérieur, il doit être mis sous une protection. Ne laissez pas votre déambulateur sans surveillance. Ne mettez pas d'objets lourds sur le déambulateur pendant le stockage.

### Nettoyage

Le déambulateur peut être nettoyé à l'aide d'un chiffon humide. En cas d'accumulation de boue et de crasse, un chiffon avec un détergent de lavage doux peut être utilisé suivi d'un rinçage à l'eau tiède. N'utilisez pas de nettoyeurs haute pression et évitez de rincer directement contre les roulements à billes (dans les roues et les fourches avant). N'utilisez pas d'abrasifs ou de lavage à la vapeur. Séchez le déambulateur à l'aide d'un chiffon doux.

### Désinfection

La désinfection ne doit être effectuée que par du personnel autorisé. Veuillez communiquer avec votre magasin de mobilité ou votre revendeur. Pendant la désinfection, un équipement de protection suffisant doit être porté et les instructions du fabricant du désinfect-

ant doivent être suivies. La surface du déambulateur doit être nettoyée à l'aide d'un chiffon doux ou d'une éponge et d'un désinfectant chimique approuvé contenant de l'éthanol à 70 à 80 %. Nous déconseillons les désinfectants contenant du chlore ou du phénol. N'utilisez pas de désinfection thermique. *Le fabricant ne peut être tenu responsable des dommages ou blessures survenus à l'aide d'un désinfectant nocif ou d'une désinfection effectuée par du personnel non autorisé.*

### Inspection / Entretien / Réutilisation

Il est recommandé d'effectuer régulièrement l'inspection et l'entretien (la fréquence est déterminée par la façon dont le déambulateur est utilisé et à quelle fréquence). Vérifiez les éléments suivants : cadre, vis, poignées, tubes de poignée, freins, pièces de frein, roues et accessoires. Cela s'applique également lorsque le déambulateur doit être préparé pour être réutilisé. Veuillez consulter les instructions détaillées dans ce manuel d'utilisation sur l'entretien des freins et le nettoyage/désinfection. L'entretien recommandé n'est pas une exigence et aucun entretien préventif n'est requis à condition que le déambulateur soit utilisé comme prévu conformément au présent manuel d'utilisation.

### Matériaux / Recyclage

Le déambulateur est composé de profilés en aluminium anodisé, de pièces en PA6+30GF, PP, TPE et Polyester. La plupart des pièces peuvent être recyclées. Jetez le déambulateur et son emballage conformément à la réglementation applicable dans votre pays. Pour plus d'informations, veuillez contacter vos autorités publiques.

### Garantie

TOPRO Hestia est garanti exempt de vices et de défauts pendant 7 ans. Les dommages causés par une mauvaise utilisation ou

des pièces exposées à l'usure naturelle (par exemple, bloc de frein, câble de frein, roue, poignées, bac et plateau) sont exemptés de la garantie de 7 ans. Pour les réparations pendant la période de garantie, veuillez contacter votre magasin de mobilité local ou votre revendeur. La garantie est nulle si des pièces de rechange et des accessoires non autorisés ont été ou sont utilisés sur le produit. La durée de vie prévue du produit est estimée à 10 ans s'il est utilisé correctement conformément à ce manuel d'utilisation et à ses instructions de sécurité et d'entretien.

## 9 Étiquette du produit

- 1 - Fabricant
- 2 - Consultez le manuel d'utilisation (symbole bleu sur la nouvelle étiquette)
- 3 - Nom du modèle
- 4 - Numéro de modèle
- 5 - Date de fabrication
- 6 - Numéro de série
- 7 - Numéro d'article du commerce mondial
- 8 - GS1 DataMatrix
- 9 - Poids maximal de l'utilisateur
- 10 - Longueur maximale du déambulateur
- 11 - Largeur maximale / hauteur du déambulateur
- 12 - Destiné à un usage intérieur
- 13 - Dispositif médical
- 14 - Marquage CE (Ce produit est conforme au règlement (UE) 2017/745 sur les dispositifs médicaux)

### Accessoires

	TOPRO Art. No.
Porte-canne	815358
Tapis antidérapant pour tablette	815384
Porte-boisson	815843
Plaque d'identification	814024

Les accessoires montés sur le déambulateur peuvent influencer la stabilité, nous vous conseillons donc de les utiliser avec précaution. Les accessoires peuvent être commandés séparément pour permettre de personnaliser un TOPRO Hestia en fonction des besoins individuels. Contactez votre magasin de mobilité, votre revendeur ou TOPRO pour un aperçu actualisé des accessoires disponibles ou visitez notre page d'accueil [topromobility.com](http://topromobility.com).

## Congratulazioni per aver acquistato un nuovo deambulatore TOPRO

Ogni deambulatore TOPRO è sviluppato, progettato e realizzato in Norvegia. Il prodotto è conforme al Regolamento sui Dispositivi Medici (UE) 2017/745. È testato e approvato secondo en ISO 11199-2:2021. Al ricevimento della merce, si prega di controllare il prodotto. In caso di domande, contattare immediatamente il rivenditore autorizzato. In caso di problemi con la lettura di questo manuale utente, è disponibile una versione digitale su [topromobility.com](http://topromobility.com).

### Destinazione d'uso

TOPRO Hestia fornisce supporto agli utenti con equilibrio ridotto e/o ridotta capacità di deambulazione. Il prodotto è progettato per uso interno. È progettato per essere spinto, non tirato. Le maniglie di rialzo hanno lo scopo di fornire all'utente un supporto supplementare quando si alza e/o si siede. Il vassoio offre all'utente l'opportunità di trasportare oggetti di peso fino a 5 kg. Il cestello è progettato per il trasporto di oggetti di peso fino ad un massimo di 5 kg. Il suo utilizzatore è un adulto. Si applicano restrizioni di altezza e peso.

*Controindicazioni: Il prodotto non è adatto a persone con scarsa forza nelle braccia, con un equilibrio molto scarso o con notevoli disabilità cognitive.*

Per conoscere meglio il deambulatore ed imparare ad usarlo correttamente, si consiglia la formazione da parte di un professionista o da parte del rivenditore autorizzato.

## 0 I cerchi numerati grigi in questo manuale d'uso si riferiscono alla grafica informativa numerata e alle illustrazioni all'interno della copertina

### 1 Conosci il tuo prodotto TOPRO

- |                                |   |
|--------------------------------|---|
| <b>A</b> Maniglia da passeggio | <b>H</b> Manopola di regolazione dell'altezza |
| <b>B</b> Leva freno            | <b>I</b> Cestino porta oggetti                |
| <b>C</b> Tubo maniglia         | <b>J</b> Base del vassoio                     |
| <b>D</b> Cavo freno            | <b>K</b> Funzione di inclinazione             |
| <b>E</b> Vassoio scorrevole    | <b>L</b> Etichetta del prodotto               |
| <b>F</b> Leva pieghevole       |   |
| <b>G</b> Maniglie rise-up      |   |

### 2 Sicurezza

Quando si piega e si apre il deambulatore, prestare attenzione in modo da non ferirsi alle dita.

Prestare attenzione e non mettere le dita in fori aperti o tra le parti fisse.

Assicurarsi che la manopola di regolazione dell'altezza sia serrata correttamente.

Assicurarsi che il vassoio sia posizionato correttamente prima di utilizzare il deambulatore. Il vassoio non è un sedile per appoggiarsi!

Quando si fermi, parcheggiati e durante l'utilizzo delle maniglie di rialzo, utilizzare sempre il freno di stazionamento (A).

Non utilizzare il deambulatore sulle scale. Fare attenzione quando si superano le soglie, ecc.

Controllare i freni prima di ogni utilizzo e che il deambulatore si blocchi in posizione aperta.

Non utilizzare il deambulatore per trasportare carichi pesanti o persone.

Essere consapevoli che posizione aperta alcune parti del deambulatore potrebbero risultare calde o fredde se esposte a temperature estreme.

Non modificare il prodotto in quanto ciò potrebbe mettere a rischio la propria sicurezza e la conseguente perdita della garanzia.

La stabilità sperimentata del prodotto risulterà inferiore quando si cammina su una superficie inclinata.

Non tentare di sedersi sul deambulatore (C).

Per ridurre il rischio di caduta, non inclinare troppo il deambulatore lateralmente (D). Per lo stesso motivo, le borse ecc. non devono mai essere appese ai manici.

Per dare il giusto supporto e sicurezza, camminare dritti e assicurarsi che il deambulatore sia tenuto il più vicino possibile al proprio corpo (E). Camminare tra le ruote posteriori (F), non dietro di esse (G).

Tenere presente che il deambulatore potrebbe andare più velocemente quando è in discesa, il che potrebbe aumentare il rischio di caduta. Attivare il freno di guida per regolare la velocità (B).

Fare attenzione quando si indossano gonne e pantaloni larghi in quanto potrebbero rimanere intrappolati nelle ruote, il che potrebbe portare alla caduta. Indossare calzature robuste per evitare lesioni.

Non utilizzare il deambulatore su superfici scivolose o ghiacciate.

Tenere il deambulatore lontano dal fuoco e dagli oggetti caldi.

Non salire sul deambulatore.

### 3 Apertura / Chiusura

**Apertura prima volta:** il prodotto viene consegnato chiuso. Per aprire il prodotto posizionare una mano tra le maniglie di camminata (B) e l'altra mano nella parte anteriore della base del vassoio (A). Spingere le traverse divaricate verso il basso per iniziare ad utilizzare il prodotto. Il prodotto scatta nella normale posizione piegata.

**Apertura:** posizionare il prodotto sulle sue ruote, su un terreno pianeggiante e posizionarsi sul lato ambulante del prodotto. Tirare le due leve pieghevoli (C) posizionate nelle aperture laterali della base del vassoio. Premere la base del vassoio verso il basso mentre si premono le leve pieghevoli. Il deambulatore si apre e si blocca quando le leve pieghevoli vengono rilasciate. Per posizionare il vassoio, vedere il paragrafo dedicato al *Vassoio/Cestino*.

**Chiusura:** rimuovere il vassoio. Posizionarsi, seduti su una sedia se ritenuto necessario, di fronte al prodotto. Mentre si tiene la maniglia da passeggio con la parte superiore del corpo (D), afferrare entrambe le leve pieghevoli (E) e tirare la base del vassoio verso di sé. Rilasciare le leve pieghevoli e spingere delicatamente la base del vassoio verso il basso per verificare che le leve pieghevoli siano innestate e che il prodotto non possa aprirsi. Applicare il freno di stazionamento per assicurarsi che il prodotto non rotoli via. **Trasporto del deambulatore:** il deambulatore non deve essere trasportato dai cavi dei freni. Piegare il deambulatore come descritto nella sezione Apertura / Chiusura. Trasportare il deambulatore da una delle traverse (F) o dai lati del telaio (G).

### 4 Maniglie / Funzione di memoria

**Regolazione dell'altezza:** allentare entrambe le manopole (H) (circa 2 giri). Regolare le maniglie di camminata (D) ad un'altezza adeguata, quindi tirarle leggermente su e giù fino a quando non si sente un clic. Regolare entrambe le maniglie alla stessa altezza confrontando la scala numerica su ciascun lato. Stringere nuovamente le manopole (H). *Si consiglia di impostare le maniglie alla stessa altezza dei polsi quando le braccia sono allineate/attaccate al corpo.*

**Funzione di memoria:** È possibile memorizzare l'altezza delle maniglie (vedi scala numerica). Contare i fori visibili sul retro dei tubi della maniglia (F). Rimuovere il vassoio. Estrarre le maniglie di rialzo (A) e spostare i cavi dei freni verso l'interno (B). Tenere i cavi dei freni contro la borsa (B) mentre si ritraggono le maniglie di rialzo (C). Svitare le manopole di regolazione dell'altezza (H). Estrarre i tubi (F) dal telaio. Le clip di fissaggio (E) seguiranno ora i tubi della maniglia. Spostare le clip di fissaggio (E) in modo che il numero di fori sopra di essi sia uguale ai fori contati in precedenza. Montare i chip di memoria rossi (G) sui tubi della maniglia nel primo foro disponibile sotto le clip di fissaggio (E). Spingere i tubi della maniglia e le clip di fissaggio (I) verso il basso e nei telai laterali (J)). Avvitare le manopole di regolazione dell'altezza (H) a metà. Tirare le maniglie (D) verso l'alto fino a quando non si fermano e quindi stringere correttamente le manopole (H). D'ora in poi, quando le maniglie sono nella posizione più bassa, si fermeranno nella posizione preimpostata. Riposizionare i cavi dei freni all'esterno delle maniglie di rialzo estendendo/ritraendo ancora una volta le maniglie.

### 5 Freni

Assicurarsi e verificare che i freni funzionino correttamente prima di ogni utilizzo. La leva del freno funziona su entrambe le ruote posteriori. Non guidare o spingere il deambulatore mentre i freni di stazionamento sono in uso.

**Freni di stazionamento:** spingere la leva del freno (A) verso il basso fino a quando i freni non si bloccano. Entrambe le ruote posteriori sono ora bloccate. Premere la leva del freno verso l'alto per rilasciare i freni di stazionamento. **Freni di guida:** tirare la leva del freno (B) verso l'alto per azionare i freni. Non utilizzare continuamente mentre il deambulatore è in movimento.

**Regolazione / controllo:** la regolazione dei freni è più semplice ruotando il deambulatore al contrario. Allentare il dado (C) sul cavo del freno. Stringere il cavo del freno (D) con la vite di regolazione (E). Regolare entrambi i ceppi dei freni in modo uniforme in modo che la distanza dalla superficie della ruota sia di circa 1,5 mm e quindi stringere il dado (C). Assicurarsi che i freni non siano regolati troppo stretti e premano eccessivamente forte nella gomma delle ruote quando il freno di stazionamento è acceso. Per una presa ottimale, pulire le ruote con un panno umido. Le ruote possono essere sostituite se sono usurate o danneggiate.

### 6 Maniglie rise-up

Inserire sempre il freno di stazionamento (A) prima di azionare le maniglie di rialzo.

**Estensione:** estendere le maniglie di rialzo tirando la linguetta (B) situata accanto alla manopola di regolazione dell'altezza. Quando la maniglia è completamente estesa, sarà bloccata in modo tale da non scivolare indietro quando viene spinta verso il basso.

**In uso:** quando il deambulatore è posizionato su un terreno pianeggiante, la maniglia può fungere da supporto supplementare quando ci si alza o ci si siede.

**Retrazione:** ritrarre la maniglia sollevando e spingendo leggermente la maniglia all'interno, fino a quando la maniglia non scatta in posizione (C).

### 7 Vassoio / Cestino

**Posizione di trasporto del vassoio:** la rimozione del vassoio è più semplice mentre si è seduti. Azionare i freni e tenere premuto saldamente sul deambulatore. Spingere saldamente il vassoio verso il basso (A). Per posizionare il vassoio nella posizione di trasporto bisogna inserire il vassoio con la linguetta (G) rivolta in avanti e verso l'alto e allineando i lati del vassoio con le nervature all'interno del telaio (B). Tirare saldamente verso l'alto fino a quando il vassoio scatta in posizione dritta su entrambi i lati.

**Montaggio:** Sollevare il vassoio utilizzando la maniglia di sollevamento (C). La linguetta (G) sul vassoio dovrebbe essere rivolta verso il lato anteriore del prodotto. Il vassoio è montato allineando i lati del vassoio con il bordo della base del vassoio (E), la parte anteriore del vassoio deve allinearsi con la traversa anteriore (D) e gli archi negli angoli.

**Scorrevole:** Se posizionato sulla base del vassoio, il vassoio può essere fatto scorrere verso l'utente (F) utilizzando la linguetta integrata (G). Il vassoio può essere lavato in lavatrice fino a 75 °C.

**Rimozione:** Spingere il vassoio completamente in avanti (H). Sollevare il vassoio utilizzando la maniglia di sollevamento integrata (I).

**Cestello:** il cestello può essere rimosso e lavato in lavatrice delicatamente fino a 60 °C. Il cestello è più facile da rimuovere quando il prodotto è piegato.

## 8 Barra di sollevamento / Funzione di inclinazione

**Barra di sollevamento:** La maniglia ha una geometria (A) che facilita il sollevamento del deambulatore per attraversare gli ostacoli. Posizionare le dita intorno alla barra e sollevare verticalmente il deambulatore.

**Funzione di inclinazione:** posizionare la parte anteriore del piede sul pedale di inclinazione (B) e tira le maniglie di camminata verso di te. Questo aiuta a inclinare il deambulatore oltre soglie, bordi ecc. Nota: fare attenzione quando si attraversano le soglie, ecc. Non utilizzare il deambulatore sulle scale.

### Trasporto

Il deambulatore deve essere trasportato nella posizione piegata e bloccata (vedi paragrafo 3 – *Apertura / Chiusura*). Fare molta attenzione quando si carica il deambulatore in un veicolo, prestando attenzione a fissarlo.

### Conservazione

Il deambulatore deve essere riposto in posizione verticale. Se conservato all'aperto deve essere riposto sotto una copertura per proteggerlo dagli agenti atmosferici. Non lasciare il deambulatore incustodito. Non mettere oggetti pesanti sopra il deambulatore durante lo stoccaggio.

### Pulizia

Il deambulatore può essere pulito con un panno umido. In caso di accumulo di fango e sporcizia, è possibile utilizzare un panno con un detergente per lavaggio delicato seguito da risciacquo con acqua tiepida. Non utilizzare idropultrici ed evitare il lavaggio diretto contro i cuscinetti a sfera (nelle ruote e nelle forcelle anteriori). Non utilizzare abrasivi o lavare a vapore. Asciugare il deambulatore usando un panno morbido.

## Disinfezione

La disinfezione deve essere effettuata solo da personale autorizzato. Si prega di contattare il rivenditore locale o il centro di assistenza alla mobilità. Durante la disinfezione devono essere indossati dispositivi di protezione sufficienti e devono essere seguite le istruzioni del produttore del disinfettante. Le superfici del deambulatore devono essere pulite con un panno morbido o una spugna e un disinfettante chimico approvato contenente il 70-80 % di etanolo. Sconsigliamo disinfettanti contenenti cloro o fenolo. Non utilizzare la disinfezione termica. *Il produttore non può essere ritenuto responsabile per eventuali danni o lesioni verificatisi utilizzando disinfettanti dannosi o per la disinfezione effettuata da personale non autorizzato.*

## Ispezione / Manutenzione / Riutilizzo

Si raccomanda di eseguire regolarmente l'ispezione e la manutenzione (la frequenza è determinata da come e con quale frequenza viene utilizzato il deambulatore). Controllare i seguenti elementi: telaio, viti, maniglie, tubi di maniglia, freni, parti dei freni, ruote e accessori. Ciò vale anche quando il deambulatore deve essere preparato per il riutilizzo dopo un periodo di inutilizzo. Si prega di consultare le istruzioni dettagliate in questo manuale d'uso sulla manutenzione dei freni e la pulizia / disinfezione. La manutenzione è raccomandata, non è un requisito e non è richiesta alcuna manutenzione preventiva a condizione che il deambulatore venga utilizzato come previsto secondo questo manuale d'uso.

## Materiale / Riciclaggio

Il deambulatore realizzato con profili in alluminio anodizzato, parti in PA6+30GF, PP, TPE e Poliestere. La maggior parte delle parti può essere riciclata. Smaltire il deambulatore e il suo imballaggio secondo le normative applicabili nel proprio paese. Per informazioni, si prega di contattare il rivenditore autorizzato.

## Garanzia

TOPRO Hestia è garantito esente da difetti per 7 anni. I danni causati da un uso scorretto o parti esposte all'usura naturale (ad esempio, blocco freno, cavo del freno, ruota, maniglie, rete di stoccaggio e vassoio) sono esenti dalla garanzia di 7 anni. Per le riparazioni durante il periodo di garanzia, contattare il negozio o il rivenditore autorizzato. La garanzia è nulla se pezzi di ricambio e accessori non autorizzati sono stati o vengono utilizzati sul prodotto. La durata prevista del prodotto è stimata in 10 anni se viene utilizzato nel modo corretto secondo questo manuale d'uso e le sue istruzioni di sicurezza e manutenzione.

## 9 Etichetta del prodotto

- 1 - Fabbricante
- 2 - Consultare le istruzioni per l'uso (icona blu sulla nuova etichetta)
- 3 - Nome del modello
- 4 - Numero di modello
- 5 - Data di fabbricazione
- 6 - Numero di serie
- 7 - Numero dell'articolo del commercio globale
- 8 - GS1 DataMatrix
- 9 - Peso massimo dell'utente
- 10 - Lunghezza massima del deambulatore
- 11 - Larghezza massima / altezza del deambulatore
- 12 - Destinato all'uso interno
- 13 - Dispositivo Medico
- 14 - Marcatura CE (Questo prodotto è conforme al Regolamento sui Dispositivi Medici (UE) 2017/745)

## Accessori

	TOPRO Art. No.
Porta stampelle	815358
Tappetino antiscivolo per vassoio	815384
Porta bottiglie	815843
Targhetta	814024

Gli accessori montati sul deambulatore possono influire sulla stabilità, ti consigliamo quindi di utilizzarli con cura. Gli accessori possono essere ordinati separatamente per consentire a TOPRO Hestia di essere personalizzato in base alle esigenze individuali. Contatta il tuo negozio di mobilità, rivenditore o TOPRO per una panoramica aggiornata degli accessori disponibili o visita la nostra homepage [topromobility.com](http://topromobility.com).

## Felicitaciones con su elección de un nuevo rollator TOPRO

Cada rollator TOPRO se desarrolla, diseña y fabrica en Noruega. El producto cumple con el Reglamento de Dispositivos Médicos (UE) 2017/745. Está probado y aprobado según en la norma EN ISO 11199-2:2021. Al recibir los productos, verifique su producto. Si tiene alguna pregunta, póngase en contacto con su tienda de movilidad o distribuidor de inmediato. Si tiene problemas para leer este manual de usuario, hay una versión electrónica disponible en [topromobility.com](http://topromobility.com).

### Uso previsto

El TOPRO Hestia brindará apoyo a los usuarios con equilibrio reducido y / o capacidad de caminar reducida. El producto está diseñado para uso en interiores. Está diseñado para ser empujado, no tirado. Las asas ascendentes están destinadas a proporcionar al usuario un apoyo suplementario al levantarse / sentarse. La bandeja ofrece una oportunidad para que el usuario mueva artículos que pesan hasta 5 kg. La cesta está diseñada para transportar artículos que pesan hasta un total de 5 kg. El usuario previsto es un adulto. Se aplican restricciones de altura y peso.

*Contraindicaciones: El producto no es adecuado para personas con baja fuerza en brazos, con muy mal equilibrio o con discapacidades cognitivas considerables.*

Para conocer el rollator y aprender a usarlo correctamente, se recomienda la formación por parte de un profesional.

**0** Los círculos numerados grises en este manual de usuario se refieren al gráfico de información numerada y las ilustraciones dentro de la cubierta.

## 1 Conozca su producto TOPRO

- |                             |                                      |
|-----------------------------|--------------------------------------|
| <b>A</b> Asa para caminar   | <b>G</b> Asas ascendentes            |
| <b>B</b> Palanca de freno   | <b>H</b> Perilla de ajuste de altura |
| <b>C</b> Tubo de mango      | <b>I</b> Red de almacenamiento       |
| <b>D</b> Cable de freno     | <b>J</b> Base de la bandeja          |
| <b>E</b> Bandeja deslizable | <b>K</b> Función de inclinación      |
| <b>F</b> Palanca plegable   | <b>L</b> Etiqueta del producto       |

## 2 Seguridad

Al doblar / desplegar el rollator, tenga en cuenta para no lastimarse los dedos.

Tenga en cuenta no poner los dedos en agujeros abiertos o entre partes estacionarias.

Asegúrese de que la perilla de ajuste de altura esté bien apretada.

Asegúrese de que la bandeja esté colocada correctamente en su cuna antes de caminar. La bandeja no es un asiento.

Cuando esté parado, estacionado y mientras use las manijas ascendentes, siempre use el freno de estacionamiento (A).

No use el rollator en las escaleras. Tenga cuidado al pasar los umbrales, etc.

Compruebe los frenos antes de usarlos cada vez, y que el rollator se bloquee en posición desplegada.

No utilice el rollator para transportar cargas pesadas o personas.

Tenga en cuenta que algunas partes del rollator pueden sentirse calientes o frías cuando se exponen a temperaturas extremas.

No modifique el producto, ya que esto podría poner en riesgo su seguridad y la garantía se anulará.

La estabilidad experimentada del producto será menor al caminar sobre una superficie inclinada.

No intente sentarse en el rollator (C).

Para reducir el riesgo de caídas, no incline el rollator demasiado hacia los lados (D). Por la misma razón, las bolsas, etc., nunca deben colgarse en las asas.

Para dar el soporte y la seguridad adecuados, camine recto y asegúrese de que el rollator se mantenga lo más cerca posible de su cuerpo (E). Camina entre las ruedas traseras (F), no detrás de ellas (G).

Tenga en cuenta que el rollator puede rodar más rápido que usted al caminar cuesta abajo, lo que puede ponerlo en riesgo de caerse. Active el freno de conducción para ajustar la velocidad (B).

Tenga cuidado al usar faldas y pantalones revoloteantes, ya que podrían quedar atrapados en las ruedas, lo que podría provocar caídas. Use calzado resistente para evitar lesiones.

No utilice el rollator en superficies resbaladizas.

Mantenga el rollator alejado del fuego y de los artículos calientes.

No se suba al rollator.

### 3 Despliegue / Plegado

**Despliegue por primera vez:** El producto se entrega en una posición de transporte. Para desplegar el producto, coloque una mano en la barra transversal entre las asas para caminar (B) y la otra mano en la barra transversal en la parte delantera de la bandeja-base (A). Separe los travesaños para iniciar el despliegue. El producto hace clic en la posición plegada normal.

**Despliegue:** Coloque el producto sobre sus ruedas, en un terreno nivelado, y colóquese en el lado del camino del producto. Tire de las dos palancas plegables (C) colocadas en las aberturas laterales de la bandeja-base. Presione la base de la bandeja hacia abajo mientras aprieta las palancas plegables. El rollator se despliega y se bloquea cuando se sueltan las palancas plegables. Para colocar la bandeja, consulte el párrafo dedicado *Bandeja / Cesta*.

**Plegable:** Retire la bandeja. Colóquese, sentado en una silla si lo considera necesario, en el lado del caminante del producto. Mientras retiene el mango para caminar con la parte superior del cuerpo (D), agarre ambas palancas plegables (E) y tire de la base de la bandeja hacia usted. Suelte las palancas plegables y empuje suavemente la base de la bandeja hacia abajo para verificar que las palancas plegables estén activadas y que el producto no pueda desplegarse. Aplique el freno de estacionamiento para asegurarse de que el producto no se deslice.

**Transporte del rollator:** El rollator no debe ser transportado por los cables de freno. Doble el rollator como se describe en la sección Despliegue / Plegado. Lleve el rollator por uno de los travesaños (F) o los lados del marco (G).

### 4 Función De mangos / Memoria

**Ajuste de altura:** Desajustar ambas perillas (H) (aprox. 2 vueltas). Ajuste las asas para caminar (D) a una altura adecuada y luego tire de ellas ligeramente hacia arriba y hacia abajo hasta que escuche un sonido de clic. Ajuste ambos mangos a la misma altura comparando la escala numérica de cada lado. Apriete las perillas (H). *Se recomienda que las asas estén ajustadas a la misma altura que las muñecas cuando los brazos cuelgan junto a su cuerpo.*

**Función de memoria:** Decida la altura de los mangos (consulte la escala numérica). Cuente los orificios visibles en la parte posterior de los tubos del mango (F). Retire la bandeja. Extienda las manijas

ascendentes (A) y mueva los cables del freno hacia adentro (B). Sostenga los cables del freno contra la bolsa (B) mientras retrae las manijas ascendentes (C). Desenrosque las perillas de ajuste de altura (H). Tire de los tubos (F) fuera del marco. Las piezas de sujeción (E) ahora seguirán los tubos del mango. Mueva las piezas de sujeción (E) para que el número de orificios por encima de ellas sea igual a los orificios contados anteriormente. Coloque los chips de memoria rojos (G) en los tubos del mango en el primer orificio disponible debajo de las piezas de sujeción (E). Empuje los tubos del mango y las piezas de sujeción (I) hacia abajo y hacia los marcos laterales (J)). Atornille las perillas de ajuste de altura (H) hasta la mitad. Tire de las asas (D) hacia arriba hasta que se detengan y luego apriete las perillas (H) correctamente. A partir de ahora, cuando las manijas estén en la posición más baja, se detendrán en la posición preestablecida cuando se levanten. Vuelva a colocar los cables de freno en el exterior de las manijas ascendentes extendiendo / retrayendo las manijas una vez más.

### 5 Frenos

Asegúrese de que los frenos estén funcionando antes de cada viaje. La palanca de freno funciona en ambas ruedas traseras. No conduzca ni empuje el rollator mientras los frenos de estacionamiento estén en uso.

**Frenos de estacionamiento:** Empuje la palanca de freno (A) hacia abajo hasta que los frenos se bloqueen. Ambas ruedas traseras ahora están bloqueadas. Apriete la palanca de freno hacia arriba para liberar los frenos de estacionamiento.

**Frenos de conducción:** Tire de la palanca de freno (B) hacia arriba para aplicar los frenos. No lo use continuamente mientras el rollator esté en movimiento.

**Ajuste / comprobación:** Ajustar los frenos es más fácil de hacer girando el rollator al revés. Afloje la tuerca (C) del cable del freno. Apriete el cable del freno (D) con el tornillo de ajuste (E). Ajuste ambos bloques de freno de manera uniforme para que la distancia a la superficie de la rueda sea de aproximadamente 1,5 mm y luego apriete la tuerca (C). Asegúrese de que los frenos no estén demasiado ajustados y presione con fuerza la goma de las ruedas cuando el freno de estacionamiento esté encendido. Para un agarre óptimo, limpie los neumáticos con un paño húmedo. Las ruedas se pueden reemplazar si están desgastadas o dañadas.

### 6 Asas ascendentes

Aplique siempre el freno de estacionamiento (A) antes de operar las manijas ascendentes.

**Extensión:** Extienda los mangos de elevación tirando de la pestaña (B) situada junto a la perilla de ajuste de altura. Cuando el mango está completamente extendido, se bloqueará para que no se vuelva a deslizar cuando se empuje hacia abajo.

**En uso:** Cuando el rollator se coloca en un suelo nivelado, el mango puede actuar como un soporte suplementario al levantarse o sentarse.

**Retracción:** Retraiga el mango levantando ligeramente y empujando el mango hacia adentro, hasta que el mango haga clic en su lugar (C).

### 7 Bandeja / Cesta

**Posición de transporte de la bandeja:**

Quitar la bandeja es mejor hacerlo mientras está sentado. Aplique los frenos y sujete firmemente al rollator. Empuje la bandeja firmemente hacia el piso (A). La colocación de la bandeja en la posición de transporte se realiza sosteniendo la bandeja con la pestaña (G) apuntando hacia adelante y hacia arriba y alineando los lados de la bandeja con las costillas en el interior del marco (B). Tire firmemente hacia arriba hasta que la bandeja encaje en su lugar en ambos lados.

**Montaje:** Levante la bandeja en su posición con el mango de elevación (C). La pestaña (G) en la bandeja debe estar orientada hacia el lado del producto. La bandeja se monta alineando los lados de la bandeja con el borde de la base de la bandeja (E), la parte frontal de la bandeja debe alinearse con la barra transversal delantera (D) y los arcos en las esquinas.

**Deslizamiento:** Cuando se coloca en la base de la bandeja, la bandeja se puede deslizar hacia el usuario (F) utilizando la pestaña integrada (G). La bandeja se puede lavar a máquina hasta 75 °C.

**Extracción:** Empuje la bandeja completamente hacia adelante (H). Levante la bandeja con el asa de elevación integrada (I).

**Cesta:** La cesta se puede quitar y lavar a máquina suavemente hasta 60 °C. La cesta es más fácil de quitar cuando el producto está doblado.

## 8 Labio de elevación / Función de inclinación

**Labio de elevación:** El mango tiene una geometría (A) que facilita la elevación del rollator a través de obstáculos. Coloque los dedos alrededor del labio y levante verticalmente.

**Función de inclinación:** Coloque la parte delantera del pie en el pedal de inclinación (B) y tire de las asas para caminar hacia usted. Esto ayuda a inclinar el rollator sobre umbrales, bordes, etc. Tenga en cuenta: Tenga cuidado al descender los umbrales, etc. No use el rollator en las escaleras.

### Transporte

El rollator debe transportarse en la posición plegada y bloqueada (véase el párrafo 3 – Despliegue / Plegado). Tenga cuidado al cargar el rollator en un vehículo, prestando atención a asegurarlo.

### Almacenamiento

El rollator debe almacenarse en posición vertical. Si se almacena al aire libre, debe estar debajo de una cubierta para protegerlo. No deje su rollator desatendido. No coloque artículos pesados encima del rollator durante el almacenamiento.

### Limpieza

El rollator se puede limpiar con un paño húmedo. En caso de acumulación de barro y suciedad, se puede usar un paño con un detergente de lavado suave seguido de un enjuague con agua tibia. No utilice limpiadores de alta presión y evite enjuagar directamente contra los rodamientos de bolas (en ruedas y horquillas delanteras). No use abrasivos ni lavados a vapor. Seque el rollator con un paño suave.

### Desinfección

La desinfección solo debe ser realizada por personal autorizado. Póngase en

contacto con su concesionario local o centro de ayuda a la movilidad. Durante la desinfección se debe usar suficiente equipo de protección y se deben seguir las instrucciones del fabricante del desinfectante. La superficie del rollator debe limpiarse con un paño suave o esponja y un desinfectante químico aprobado que contenga etanol al 70–80 %. Aconsejamos no desinfectar que contenga cloro o fenol. No use desinfección por calor. *El fabricante no se hace responsable de ningún daño o lesión ocurrida con desinfectante dañino o desinfección llevada a cabo por personal no autorizado.*

### Inspección / Mantenimiento / Reutilización

Se recomienda que la inspección y el mantenimiento se lleven a cabo regularmente (la frecuencia está determinada por cómo y con qué frecuencia se utiliza el rollator). Compruebe los siguientes elementos: Marco, tornillos, asas, tubos de mango, frenos, piezas de freno, ruedas y accesorios. Esto también se aplica cuando el rollator debe prepararse para su reutilización. Consulte las instrucciones detalladas en este manual de usuario sobre el mantenimiento de los frenos y la limpieza/desinfección. El mantenimiento recomendado no es un requisito, y no se requiere mantenimiento preventivo siempre que el rollator se utilice según lo previsto de acuerdo con este manual del usuario.

### Material / Reciclaje

El rollator está hecho de perfiles de aluminio anodizado, partes de PA6+30GF, PP, TPE y poliéster. La mayoría de las piezas se pueden reciclar. Deseche el enrollador y su embalaje de acuerdo con la normativa aplicable en su país. Para obtener información, póngase en contacto con sus autoridades públicas.

### Garantía

TOPRO Hestia está garantizado libre de fallas y defectos durante 7 años. Los daños causados por un uso incorrecto o las piezas que están expuestas al desgaste natural (por ejemplo, bloque de freno, cable de freno, rueda, manijas, red de almacenamiento y bandeja) están exentos de la garantía de 7 años. Para reparaciones durante el período de garantía, póngase en contacto con su tienda de movilidad o distribuidor local. La garantía es nula si se han utilizado o se están utilizando piezas de repuesto y accesorios no autorizados en el producto. La vida útil esperada del producto se estima en 10 años si se utiliza de la manera correcta de acuerdo con este manual de usuario y sus instrucciones de seguridad y mantenimiento.

## 9 Etiqueta del producto

- 1 - Fabricante
- 2 - Consulte las instrucciones de uso (icono azul en la nueva etiqueta)
- 3 - Nombre del modelo
- 4 - Número de modelo
- 5 - Fecha de fabricación
- 6 - Número de serie
- 7 - Número de artículo comercial global
- 8 - GS1 DataMatrix
- 9 - Peso máximo del usuario
- 10 - Longitud máxima del rollator
- 11 - Anchura / altura máxima del rollator
- 12 - Destinado a uso en interiores
- 13 - Dispositivo médico
- 14 - Marcado CE (Este producto cumple con el Reglamento de Dispositivos Médicos (UE) 2017/745)

### Accesorios

	Arte TOPRO. No.
Soporte de muleta	815358
Alfombra antideslizante para bandeja	815384
Portabotellas	815843
Etiqueta de nombre	814024

Los accesorios montados en el rollator pueden influir en la estabilidad, por lo tanto, le recomendamos que los use con cuidado. Los accesorios se pueden pedir por separado para permitir que el TOPRO Hestia se personalice según las necesidades individuales. Póngase en contacto con su tienda de movilidad, distribuidor o TOPRO para obtener una visión general actualizada de los accesorios disponibles o visite nuestra página de inicio [topromobility.com](http://topromobility.com).

## Gratulujeme k vašemu novému chodítku TOPRO

Každý chodítka TOPRO je vyvinut, navržen a vyroben v Norsku. Produkt splňuje požadavky nařízení o zdravotnických prostředcích (EU) 2017/745. Je testován a schválen dle normy EN ISO 11199-2:2021. Při převzetí produkt zkontrolujte. Pokud máte jakékoli dotazy, ihned kontaktujte Váš obchod nebo dodavatele kompenzačních pomůcek pro mobilitu. Pokud máte problémy se čtením této uživatelské příručky, je k dispozici elektronická verze na stránkách [topromobility.com](https://topromobility.com).

## Zamýšlené použití

TOPRO Hestia poskytuje podporu uživatelům s poruchou rovnováhy a nebo omezenou schopností chůze. Chodítka je určeno pro použití ve vnitřních prostorech. Je navrženo k tlačení, ne tahání. Zvedací rukojeti jsou určeny k tomu, aby uživatelé poskytovaly dodatečnou podporu při zvedání/sedání. Podnos dává uživatelé možnost přemísťovat předměty o hmotnosti až 5 kg. Košík je určen pro přepravu předmětů o hmotnosti až 5 kg. Zamýšleným uživatelem je dospělý. Platí omezení výšky a hmotnosti.

*Kontraindikace: Produkt není vhodný pro osoby s nízkou silou paží, s velmi špatnou rovnováhou nebo významným kognitivním deficitem.*

Doporučujeme zaškolení profesionálním pracovníkem, abyste se dobře seznámili s chodítkem a zjistili, jak jej správně používat.

## 0 Šedé číslované kroužky v této uživatelské příručce označují číslované informační grafický prvek a ilustrace v přebalu

## 1 Seznamte se s produktem TOPRO

- |  |                                      |
|--|--------------------------------------|
| <b>A</b> Rukojeť pro podporu při chůzi | <b>G</b> Zvedací rukojeti            |
| <b>B</b> Brzdová páčka                 | <b>H</b> Kolečko pro nastavení výšky |
| <b>C</b> Tyč rukojeti                  | <b>I</b> Úložná síťka                |
| <b>D</b> Brzdový kabel                 | <b>J</b> Základna podnosu            |
| <b>E</b> Výsuvný podnos                | <b>K</b> Funkce náklonu              |
| <b>F</b> Sklápěcí páčka                | <b>L</b> Štítek produktu             |

## 2 Bezpečnost

Při skládání/rozkládání chodítka dávejte pozor, aby jste si neporanili prsty.

Nedávejte prsty do otevřených otvorů ani mezi stacionární díly.

Zkontrolujte, zda je kolečko pro nastavení výšky řádně utaženo.

Před chůzí se ujistěte, že je podnos správně usazen v rámu. Podnos není sedátko.

Při stání, parkování a používání zvedacích rukojetí vždy aktivujte parkovací brzdu (A).

Nepoužívejte chodítka na schodech. Buďte opatrní při překračování prahů atd.

Před každým použitím zkontrolujte brzdy a zajištění chodítka v rozložené pozici.

Nepoužívejte chodítka k přepravě těžkého nákladu ani osob.

Nezapomínejte, že některé díly chodítka mohou být horké nebo studené, když je vystavíte extrémním teplotám.

Neupravujte produkt, jelikož by to mohlo být spojeno s bezpečnostními riziky a záruka tím pozbude platnosti.

Při chůzi po nakloněném povrchu bude vnímaná stabilita chodítka menší.

Nepokoušejte se na chodítka sedat. (C)

Aby se snížilo nebezpečí pádu, nenaklánějte chodítka příliš do stran (D). Ze stejného důvodu nikdy nezavěšujte tašky a podobné věci na rukojeti chodítka.

Správné podpory a bezpečnosti dosáhnete přímou chůzí a udržováním chodítka co nejbližší k tělu. (E) Jděte mezi zadními kolečky (F), ne za nimi (G).

Nezapomínejte, že z kopce se chodítka může pohybovat rychleji, což zvyšuje riziko pádu. Aktivací brzdy upravte rychlost. (B)

Když budete mít volnou sukni nebo nohavice, dávejte pozor, protože hrozí jejich zachycení v kolečkách, což by mohlo vést k pádu. Pro prevenci poranění noste pevnou obuv.

Nepoužívejte chodítka na kluzkých površích.

Chraňte chodítka před požárem a horkými předměty.

Nevylézejte na chodítka.



### 3 Rozkládání / Skládání

**První rozložení:** Chodítko se dodává v přepravní poloze. Chcete-li chodítko rozložit, položte jednu ruku na rozpěru mezi rukojetmi pro podporu při chůzi (B) a druhou ruku na rozpěru v přední části základny podnosu (A). Rozpěry tlačte od sebe a tím chodítko rozkládejte. Chodítko zaklapne do normální složené polohy.

**Rozkládání:** Chodítko postavte na rovném povrchu na kolečka a sami se postavte na stranu určenou pro chůzi. Zatáhněte za obě sklápěcí páčky (C) umístěné v bočních otvorech základny podnosu. Podržte sklápěcí páčky a základnu podnosu zatlačte dolů. Po uvolnění sklápěcích páček se chodítko rozloží a zaklapne. Pro umístění podnosu se podívejte na příslušný odstavec *Podnos/košík*.

**Skládání:** Vyjměte podnos. Postavte se, nebo v případě potřeby posadte na židli, na stranu chodítka určenou pro chůzi. Horní část těla přidrže rukojet pro podporu při chůzi (D), uchopte obě sklápěcí páčky (E) a základnu podnosu přitáhněte k sobě. Sklápěcí páčky uvolněte a základnu podnosu jemně zatlačte zpět dolů, abyste ověřili, že jsou sklápěcí páčky na svém místě a chodítko se nemůže rozložit. Použijte parkovací brzdu, abyste zajistili, že se chodítko nerozjede.

**Přenos chodítka:** Chodítko nepřenašejte za brzdové kabely. Chodítko složte, jak je popsáno v oddíle Rozkládání/skládání. Chodítko přenašejte za jednu z rozpěr (F) nebo boční strany rámu (G).

### 4 Rukojeti / Paměťová funkce

**Nastavení výšky:** Povolte obě kolečka (H) (přibližně 2 otáčky). Nastavte rukojeti pro podporu při chůzi (D) do vhodné výšky, poté je potáhněte lehce nahoru a dolů, až se ozve cvaknutí. Nastavte rukojeti do stejné výšky, použijte číselnou stupnici na obou stranách. Znovu kolečka utáhněte (H). *Doporučujeme rukojeti nastavit do stejné výšky jako vaše zápěstí, když vám ruce visí podél těla.*

**Paměťová funkce:** Rozhodněte se, jakou výšku rukojetí zvolíte (viz číselná stupnice). Spočítejte viditelné otvory v zadní části tyčí rukojetí (F). Vyjměte podnos. Vysuňte zvedací rukojeti (A) a brzdové kabely dejte dovnitř (B). Držte brzdové kabely na vnitřní straně (B) a přitom zasunujte zvedací rukojeti (C). Odšroubujte kolečka pro nastavení výšky (H). Vytáhněte tyče (F) z rámu. Upevňovací díly (E) budou sledovat tyče rukojetí. Přesuňte upevňovací díly (E) tak, aby počet otvorů nad nimi odpovídal

předtím spočítaným otvorům. Vložte červené paměťové kolíky (G) na tyčích rukojetí do prvního dostupného otvoru pod upevňovací díly (E). Zatlačte tyče rukojetí a upevňovací díly (I) směrem dolů do bočních rámu (J). Zašroubujte napůl kolečka pro nastavení výšky (H). Vytáhněte rukojeti (D) nahoru, dokud se nezastaví, a pak kolečka (H) řádně utáhněte. Pokud budou nyní rukojeti v nejnižší pozici, při vytažování se zastaví v přednastavené poloze. Opětovným vysunutím/zasunutím rukojetí přemístíte brzdové kabely na vnější stranu zvedacích rukojetí.

### 5 Brzdy

Před každým použitím se ujistěte, že brzdy fungují. Brzdová páčka působí na obě zadní kolečka. Neřidte ani netlačte chodítko s aktivovanými parkovacími brzdami.

**Parkovací brzdy:** Zatlačte brzdovou páčku (A) dolů do zajištěné polohy. Obě zadní kolečka jsou nyní zajištěna. Stiskněte brzdovou páčku nahoru a uvolněte parkovací brzdy.

**Řídicí brzdy:** Přitážením brzdové páčky (B) nahoru aktivujte brzdy. Při pohybu chodítka nepoužívejte brzdy nepřetržitě.

**Nastavení/kontrola:** Brzdy se nejnázve nastaví, když se chodítko obrátí vzhůru nohama. Povolte matici (C) na brzdovém kabelu. Utáhněte brzdový kabel (D) pomocí nastavovacího šroubu (E). Nastavte oba brzdové bloky rovnoměrně, aby vzdálenost k povrchu koleček byla přibližně 1,5 mm. Poté matici (C) utáhněte. Zajistěte, aby nebyly brzdy nastaveny příliš natěsně a při zapnutí parkovací brzdě netlačily příliš silně do gumy koleček. Optimální přilnavosti dosáhnete, když pneumatiky otřete vlhkým hadříkem. Kolečka lze vyměnit, pokud jsou opotřebená nebo poškozená.

### 6 Zvedací rukojeti

Před manipulací se zvedacími rukojetmi vždy zatáhněte parkovací brzdu (A).

**Vysouvání:** Zvedací rukojeti vysuňte zatažením za výstupek (B) umístěný vedle kolečka pro nastavení výšky. Když bude rukojeť zcela vysunutá, bude zajištěna, aby se při zatlačení nezásunula zpět.

**Při použití:** Když je chodítko umístěno na vodorovné ploše, rukojeť může při zvedání nebo sedání pomáhat jako doplňková podpora.

**Zasouvání:** Rukojeť zasunujte lehkým přizvednutím a zatlačení zpět, dokud nezapadne na místo (C).

### 7 Podnos / Košík

**Přepravní poloha podnosu:** Podnos se nejlépe vyjímá vsedě. Zatáhněte brzdy a chodítko pevně držte. Tlačte podnos silně k podlaze (A). Podnos dáte do přepravní polohy, když ho podržíte s výstupkem (G) směřujícím vpřed a nahoru a jeho strany zarovnáte se žebry na vnitřní straně rámu (B). Silně zatáhněte nahoru, dokud podnos nezapadne na své místo.

**Nasazení:** Podnos zvedněte do správné polohy pomocí zvedací rukojeti (C). Výstupek (G) na podnosu musí směřovat ke straně chodítka určené pro chůzi. Podnos je nasazen, když se jeho strany zarovnájí s okrajem základny podnosu (E). Přední část podnosu musí být zarovnána s přední rozpěrrou (D) a rohovými oblouky.

**Posunování:** Podnos je při umístění na základně možno posunovat směrem k uživateli (F) pomocí integrovaného výstupku (G). Podnos lze mýt v myčce na nádobí až do teploty 75 °C.

**Vyjímání:** Podnos zatlačte zcela dopředu (H). Zvedněte jej pomocí integrované zvedací rukojeti (I).

**Košík:** Košík lze vyjmout a šetrně vyprat v pračce při teplotě až 60 °C. Košík lze nejnázve vyjmout, když je chodítko složené.

### 8 Zvedací opěrka / Funkce náklonu

**Zvedací opěrka:** Rukojeť (A) je tvarována tak, že umožňuje zvedat chodítko přes překážky. Sevřete prsty opěrku a chodítko svisle zvedněte.

**Funkce náklonu:** Přední částí chodidla sešlápněte pedál náklonu (B) a rukojeti pro podporu při chůzi přitáhněte k sobě. To pomůže chodítko dostat se přes prahy, okraje atd. Nezapomínejte: Při překonávání prahů apod. postupujte obezřetně. Nepoužívejte chodítko na schodech.

### Přeprava

Chodítko připravujte ve složené a zajištěné poloze (viz odstavec 3 Rozkládání/skládání). Při vkládání chodítka do dopravního prostředku buďte opatrní, zajistěte jej.

### Uskladnění

Chodítko je nutné uchovávat ve vzpřímené pozici. Při uchování venku musí být kryté, aby bylo chráněno. Nenechávejte chodítko bez dozoru. Neukládejte na uskladněné chodítko těžké předměty.

## Čištění

Chodítka lze čistit pomocí vlhkého hadříku. V případě nahromadění bahna a špíny lze použít hadřík s jemným čisticím prostředkem a následně jej opláchnout vlažnou vodou. Nepoužívejte vysokotlaké čisticí prostředky a vyvarujte se přímého oplachu kuličkových ložisek (v kolečkách a předních vidlicích). Nepoužívejte abrazivní přípravky ani parní čištění. Vysušte chodítka pomocí měkkého hadříku.

## Dezinfekce

Dezinfekci musí provádět výhradně autorizovaný personál. Kontaktujte svého místního dodavatele nebo centrum pomůcek pro mobilitu. Během dezinfekce je nutné používat dostatečné ochranné pomůcky a dodržovat pokyny výrobce dezinfekčního přípravku. Povrch chodítka vyčistěte měkkým hadříkem nebo schváleným chemickým dezinfekčním přípravkem obsahujícím 70–80% alkohol. Nedoporučujeme používat dezinfekční přípravky obsahující chlor nebo fenol. Nepoužívejte dezinfekci teplem. *Výrobce nenes zodpovědnost za jakékoli poškození nebo poranění, ke kterému došlo použitím škodlivých dezinfekčních přípravků nebo dezinfekcí provedenou neautorizovaným personálem.*

## Kontrola / Údržba / Opětovné použití

Doporučujeme pravidelně provádět kontrolu a údržbu (frekvence je určena způsobem a četností použití chodítka). Zkontrolujte následující položky: rám, šrouby, rukojeti, tyče rukojetí, brzdy, brzdové díly, kolečka a příslušenství.

To platí také pro přípravu chodítka k opětovnému použití. Informace o údržbě brzd a čištění/dezinfekci naleznete v podrobných pokynech v této uživatelské příručce. Doporučená údržba není nutným požadavkem, a pokud je chodítka používáno zamýšleným způsobem dle této uživatelské příručky, není potřebná žádná preventivní údržba.

## Materiál / Recyklace

Chodítka je vyrobeno z profilů z eloxovaného hliníku a některé části z PA6+30GF, PP, TPE a polyesteru. Většinu dílů lze recyklovat. Zlikvidujte chodítka a jeho balení dle příslušných předpisů ve vaší zemi. Informace vám poskytnou vaše veřejné úřady.

## Záruka

Na chodítka TOPRO Hestia poskytujeme záruku na vady a defekty po dobu 7 let. Poškození způsobené nesprávným použitím nebo přirozeným opotřebením dílů (např. brzdového bloku, brzdového kabelu, kolečka, úložné sítky a podnosu) je ze sedmileté záruky vyňato. S dotazy na opravy během záručního období se obraťte na místní obchod nebo dodavatele pomůcek pro mobilitu. Záruka zaniká, pokud byly na produktu použity nebo jsou používány neautorizované náhradní díly a příslušenství. Očekávaná životnost chodítka je odhadována na 10 let při použití správným způsobem dle uživatelské příručky a pokynů pro bezpečnost a údržbu.

## 9 Štítek produktu

- 1 - Výrobce
- 2 - Prostudujte si návod k použití (modrá ikona na novém štítku)
- 3 - Název modelu
- 4 - Číslo modelu
- 5 - Datum výroby
- 6 - Sériové číslo
- 7 - Globální obchodní číslo položky
- 8 - GS1 DataMatrix
- 9 - Maximální hmotnost uživatele
- 10 - Maximální délka chodítka
- 11 - Maximální šířka/výška chodítka
- 12 - Zamýšleno k interiérovému použití
- 13 - Zdravotnický prostředek
- 14 - Označení CE (tento produkt splňuje požadavky nařízení o zdravotnických prostředcích (EU) 2017/745)

## Příslušenství

	Č. pol. TOPRO
Držák berle	815358
Protiskluzová podložka k podnosu	815384
Držák na láhev	815843
Jmenovka	814024

Příslušenství nainstalované na chodítka může ovlivnit stabilitu; z toho důvodu Vám doporučujeme jej používat opatrně. Příslušenství lze objednat samostatně, a přizpůsobit tak chodítka TOPRO Hestia individuálním potřebám. Kontaktujte váš obchod, dodavatele pomůcek pro mobilitu nebo společnost TOPRO, kde vám poskytnou aktualizovaný přehled dostupného příslušenství, nebo navštivte naše stránky [topromobility.com](http://topromobility.com).



**TOPRO rollators are developed, designed and manufactured in Norway by:**

## **TOPRO Industri AS**

Rambekkveien 5, NO-2816 Gjøvik, Norway  
(+47) 61 13 46 00  
info@topromobility.com  
www.topromobility.com



### **Subsidiaries**

#### **TOPRO GmbH**

Bahnhofstraße 26 d  
82256 Fürstentfeldbruck  
GERMANY  
Tel: +49 (0) 8141 8889 39-0  
Fax: +49 (0) 8141 8889 39-22  
cs@topro.de  
www.topromobility.com

#### **TOPRO GmbH**

Zweigniederlassung Stetten  
Im Stetterfeld 2  
5608 Stetten  
SWITZERLAND  
Tel: +41 (0) 44 940 36 50  
Fax: +41 (0) 44 940 36 51  
mail@topro.ch  
www.topromobility.com

#### **TOPRO Mobility B.V.**

C'park Bata  
Europaplein 1  
Gebouw 21 – unit 2.17  
5684 ZC Best  
THE NETHERLANDS  
Tel: +31 (0) 6 27 288 801  
cs@topromobility.nl  
www.topromobility.com

#### **TOPRO Limited**

Trent Business centre  
Thoroton Rd  
West Bridgford  
Nottingham  
NG2 5FT  
UNITED KINGDOM  
Tel: +44 (0) 115 846 5406  
Fax: +44 (0) 844 739 16 15  
info@topro.co.uk  
www.topromobility.com

#### **TOPRO Mobility AB**

Buskuddsvägen 9  
185 95 Vaxholm  
SWEDEN  
Tel: +46 (0) 8 311 330  
info@topromobility.se  
www.topromobility.com

#### **TOPRO Mobility DK**

Jadevej 11  
8541 Skødstrup  
DENMARK  
Tel +45 (0) 53 763 131  
info@topromobility.dk

Distributor / dealer

Learn more



topromobility.com