

GRILLO

GRILLO LUKKET
FRONT AVANSERT
GANGHJELPEMIDDEL

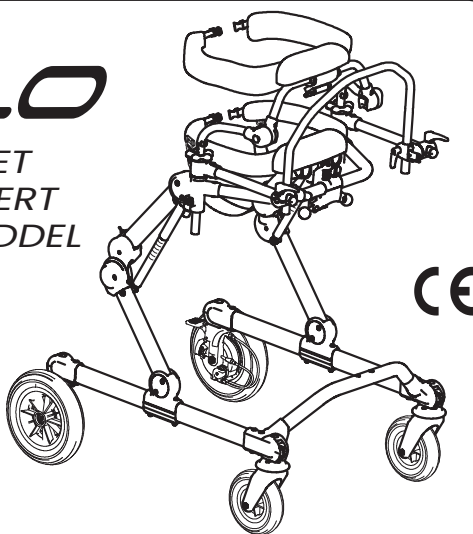

GRILLO

GRILLO ÅPEN FRONT
AVANSERT
GANGHJELPEMIDDEL

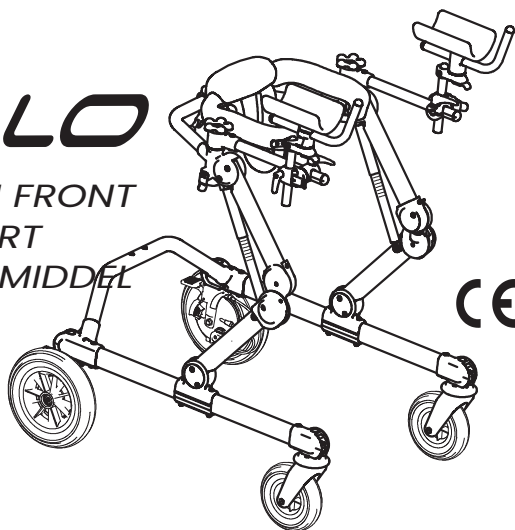

BRUK OG VEDLIKEHOLD HÅNDBOK

ORMESA®

• MADE IN ITALY SINCE 1980 •



ORMESA takker deg for tilliten ved å velge vår **GRILLO gangtrener**.

GRILLO er et medisinsk utstyr designet og produsert av ORMESA srl.

ORMESA foreslår deg å lese denne håndboken nøye. Det vil hjelpe deg med å bli kjent med GRILLO fort og mer effektivt, og du vil også finne mange praktiske råd om hvordan du bruker det trygt og best mulig og holder det effektivt og i god stand.

Til slutt, hvis noe er uklart, eller du ønsker mer informasjon, ikke nøl med å kontakte forhandleren din, som vil gi deg all nødvendig hjelp. Eller ring ORMESA direkte. Telefonnummeret vårt er +39 0742 22927, vårt faksnummer er +39 0742 22637 og vår e-post er: info@ormesa.com.

ORMESA TEAM



INNHALDSFORTEGNELSE

ADVARSLER ADVARSLER	4
NOEN EKSEMPLER PÅ HVA MAN IKKE GJØR MED PRODUKTET	6
MERKER OG PLATER	6
GARANTI	7
HVORDAN DU OPPBEVARER OG TRANSPORTER MEDISINSK ENHET	7
HVA GRILLO ER OG HVA DET ER FOR	8
HVORDAN GRILLO FUNGERER	8
HVORDAN GRILLO ER SAMMENSATT	10
TEKNISKE SPESIFIKASJONER - GRILLO	11
HVORDAN BRUKE GRILLO, LUKKET FRONT og ÅPEN FRONT	15
RAMME: HØYDEJUSTERING	15
PARKERINGSBREMS	16
JUSTERBAR BREMS (Slepebrems)	17
RYGGE-SPERRE	18
HOFTESTØTTE MONTERING	19
HOFTESTØTTE: HØYDEJUSTERING (størrelse S og M)	20
HOFTE OG KROPPSTØTTE: OMKRETS JUSTERING	21
RETNINGSSPERRE	22
ENDRE GRILLO FRA ÅPEN FRONT TIL LUKKET FRONT og motsatt	23
Håndtak : Justering av bredde	27
KROPPSTØTTE MONTERING	28
KROPPSTØTTE : HØYDEJUSTERING	29
KROPPSTØTTE: FOROVER – BAKOVER og TILT JUSTERINGER	30
ENDRE størrelse M HOFTE OG KROPPSTØTTE med størrelse S	32
Og størrelse L MED størrelse M	32
JUSTERINGER FOR GRILLO LUKKET FRONT	33
GÅSELE: JUSTERING størrelse M og L	33
HÅNDBØYLE: HØYDE, TILT, FOROVER-BAKOVER JUSTERING	36



JUSTERINGER for GRILLO ÅPEN FRONT	37
AVTAKBARE HÅNDTAK	37
GÅSELE : MONTERING OG JUSTERING	38
MONTERING OG JUSTERING AV KOMPONENTER	39
ARM STØTTE	39
ARM STROPPER	43
BEN DELER MED FOTSTROPPER	44
BENDELER	47
KLAPPSETE for GRILLO ÅPEN FRONT (størrelse S og M)	49
RYGGSTØTTE for GRILLO ÅPEN FRONT (størrelse S og M)	50
LEDSAKERSTANG for ASSISTANT (størrelse S og M)	52
EKSTRA LODD	54
HJULPAR for SMAL BASE med PARKERINGSBREMS PEDALER- kun for INNEBRUK [størrelse M og L]	55
SAL (NEDFELLBAR størrelse S og M)	57
SAL (NEDFELLBAR størrelse L)	59
ERGONOMISKE HÅNDTAK til GRILLO	62
MULTIJUSTERBART HODESTØTTE	64
ERGONOMISK SAL	66
VEDLIKEHOLD	67
1. ORDINÆRT VEDLIKEHOLD (månedlig)	67
2. FOREBYGGENDE VEDLIKEHOLD (toårig)	71
3. EKSTRAORDINÆRT VEDLIKEHOLD (eller korrigerende)	72
RENGJØRING, DESINFEKSJON, SANITISERING	73
INFORMASJON	73
ADVARSEL	73
PROSEDYRE	74
BISTAND OG RESERVEDELER AV GRILLO	76
KASSERING	76
BETINGELSER FOR HOLDBARHET, GJENBRUK OG TILDELING TIL EN NY BRUKER.....	77



ADVARSLER

- **Før du bruker hjelpemidlet, bør du lese instruksjonene** i denne håndboken nøye fordi den er skrevet for din egen sikkerhet og for å veilede deg i den nødvendige læringsprosessen for riktig bruk og vedlikehold av dette produktet. Det er en integrert del av produktet, og det må beholdes med forsiktighet for fremtidige referanser
- **Denne håndboken er for forhandlere, forhandlerassistenter og brukere;** den gir instruksjoner om riktig bruk av produktet, og bør gjennomgås sammen med personer som har god produktkjennskap
- Håndboken gjenspeiler produktets tilstand i øyeblikket det tas ut i markedet. **ORMESA forbeholder seg retten til å foreta endringer i hjelpemidlet og i håndboken som kan antydes av erfaringen, av tekniske hensyn eller ved endring av standarder.** Disse modifikasjonene vil bli gjort uten å være forpliktet til å oppdatere den forrige produksjonen og dens håndbøker
- **Bruk av gangtreneren og tilleggsutstyr må kontrolleres av kvalifisert personell , i henhold til gjeldende lover, regler og forskrifter.**
- **GRILLO kan kun brukes av personer som har lest instruksjonene som er angitt i denne håndboken.**
- **Opplæring for bruk av GRILLO må gjennomføres ved hjelp av kvalifisert personell.**
- **Gangtreneren må brukes av personer med kroppsstørrelse og vekt som angitt i avsnittet "TEKNISKE SPESIFIKASJONER".**
- **Bruk alltid originale reservedeler, hvis ikke utløper garantien**
- **Før hver bruk må du kontrollere at alle justerbare deler er godt låst.**
- **Lås alltid bremsene når du stopper, selv på flatt underlag.**
- **Lås alltid bremsene før du justerer på noen del.**



- **Pass alltid på at det ikke er noen hindringer som kan føre til at GRILLO tipper, for eksempel matter, trinn og forskjellige gjenstander på gulvet. Vær oppmerksom på farlige punkter og hindringer i bruksområdet.**



- **Unngå områder i nærheten av ubeskyttet kunstig eller naturlig vannbasseng og vannløp.**



- **Lås alltid bremsene når du parkerer, selv på flatt underlag, og før du foretar justeringer**



- **Kontroller alltid at tilbehøret og de grønne spakene for reguleringer, er effektivt låst før hver bruk**



- **Vit til enhver tid at effektiviteten til bremsene, slitasjen på hjulet, den grønne sperrelåsen og generelt på alle de delene som kan løsne med tiden og bruken, er inntakt. Forøvrig gjelder det å følge instruksjonene for vedlikehold på side 67, 68, 69, 70, 71, 72, 73, 74, 75, 76**



GRILLO ER EN MEKANISK MEDISINSK ENHET:



BRUKEREN må utføre **REGELMESSIG VEDLIKEHOLD** og **RENGJØRING** i henhold til instruksjonene vist i kapittelet "**Vedlikehold**" på side 67, 68, 69, 70, 71, 72, 73, 74, 75, 76
Dette er nødvendig for å beholde garantien på produktet.



PRODUKT REPARASJONER annet enn vanlig vedlikehold vist på side 67, 68, 69, 70, 71, 72, 73, 74, 75, 76 i håndboken må **KUN GJØRES** av **SERVISESENTER** for vedlikehold av mekaniske hjelpemidler. **IKKE FAGLIG** utført reparasjon kan medføre at garanti og CE merking blir ugyldig.



ENDRINGER i produktet må godkjennes av Ormesa for å beholde garanti og CE godkjenning.



UTSKIFTING UTEN ORIGINALE DELER ELLER KOMPONENTER ER IKKE GODKJENT OG KAN RESULTERE I AT GARANTI og CE merking blir ugyldig.



I tvil om produktets **SIKKERHET** eller **SKADE** på deler eller komponenter, oppfordres du til å **STOPPE BRUK** og **KONTAKTE SERVICESENTER** for vedlikehold av mekaniske hjelpemidler, eller **ORMESA**.



NOEN EKSEMPLER PÅ HVA MAN IKKE GJØR MED PRODUKTET

- GRILLO MÅ IKKE BRUKES UTEN at bruker er under oppsyn mens han er i stativet.
- Sett ALDRI INN KOMPONENTER ELLER TILBEHØR PÅ ENHETEN UTEN Å FØLGE INSTRUKSJONENE I HÅNDBOKEN
- JUSTER IKKE RAMMEN OG KOMPONENTENE I EKSTREME POSISJONER FOR Å IKKE Å UTSETTE ENHETENS STABILITET OG SIKKERHET
- LA ALDRI UKJENTE FOLK Å BRUKE GRILLO.
- FORLAT ALDRI BRUKEREN UTEN Å TILPASSET GRILLO .
- FORLAT ALDRI GRILLO I EN BAKKE

- UNNGÅ FOR HØY FART FOR BEVEGELSE FOR Å GARANTERE STABILITET OG SIKKERHET FOR ENHETEN
- BRUK ALDRI GRILLO HVIS DEN ER SKADET ELLER MANGLER DELER

MERKER OG PLATER

Navnet på modellen Serienummer Artikkelnnummer

Via delle Industrie, 6/8 - Z.I. Sant'Eraclio 06034 Folligno (PG) ITALY Tel. +39 0742 22927 Fax +39 0742 22637

MODEL .

LOT

SN

REF

MAX. KG

MD

CE

Varsel! Les brukerhåndboken før bruk

LOT kode Prtoduksjonsdato

Maks last

Overensstemmelse med de europeiske sikkerhetsstandardene

THE CE MARKING CERTIFIES THAT GRILLO CONFORMS TO THE SAFETY REQUIREMENTS defined with the REGULATION (EU) 2017/745 OF THE EUROPEAN PARLIAMENT AND OF THE COUNCIL of 5 April 2017 applicable for MEDICAL DEVICE



GARANTI

ORMESA garanterer produktet i to år; i tilfelle problemer, kontakt forhandleren der du kjøpte den. Be alltid om originaldeler og tilbehør.

ORMESA er ikke ansvarlig for skader i følgende tilfeller:

- bruk av en uegnet person;
- feil montering av deler eller tilbehør;
- uautoriserte modifikasjoner eller tjenester;
- bruk av andre enn originale reservedeler og deler som er utsatt for slitasje (polstring, hjul osv.);
- feil bruk (for eksempel transport av gjenstander eller laster større eller tyngre enn de som er vist i bruksanvisningen);
- skader forårsaket av feil bruk og mangel på regelmessig vedlikehold, som vist i bruksanvisningen;
- eksepsjonelle hendelser; - manglende overholdelse av instruksjonene i denne håndboken.

GARANTIEN DEKKER IKKE DELER som er utsatt for slitasje, som polstring og hjul.

HVORDAN DU OPPBEVARER OG TRANSPORTER MEDISINSK ENHET

ENHETEN MÅ OPPBEVARES OG PAKKES med Ormesa originale emballasjematerialer. TILPASNING OG BRUK skal alltid være i henhold til brukerhåndbok

- Når enheten er pakket ut, må FRAKT AV ENHETEN gjøres ved å feste den tilstrekkelig ved transport.

- Når du reiser med fly eller med bil, MÅ UTSTYRET BESKYTTES mot ytre belastninger.

ENHETEN MÅ PARKERES / OPPBEVARES egnete og tørre steder

- Driftsmiljøet har ingen spesiell innflytelse på enheten med mindre den brukes feil, for eksempel ved å la den stå i lang tid i direkte sollys eller utsatt for dårlig vær som regn, eller i marine miljøer der salt i luften kan korrodere malingen og skyvedelene. I dette tilfellet anbefaler vi å rengjøre og tørke rammen nøye ved å følge instruksjonene som vises i kapittelet "Vedlikehold og rengjøring" på side 67, 68, 69, 70, 71, 72, 73, 74, 75, 76 og advarslene på side 73.



HVA GRILLO ER OG HVA DET ER FOR

GRILLO er et ganghjelpemiddel, det vil si et produkt som er designet for å hjelpe og gjøre det enkelt å flytte en bruker uavhengig. Det er for spastiske / distoniske brukere, for brukere som har liten fysisk styrke eller for brukere som begynner å gå.

Den ble designet og laget for brukeren for å :

- gå uten hjelp når uavhengig gange er umulig;
- trene og starte gangprosessen slik at man kan fortsette uten hjelpen på et fremtidig stadium. Det kan brukes til å øve på handlingene til å gå eller bare som et permanent middel for å bevege seg rundt.

Vi minner om at prosessen med å gå er ganske enkelt bevegelse av en kropp i oppreist stilling fra ett punkt i rommet til et annet, og det er mulig ved:

- trinnmønsteret (alternativ bøyning og strekking av hvert ben);
- å opprettholde balansen mellom overkropp og bekkenet, først stående på begge føtter og deretter under bevegelsen(gange);
- bevissthet om rom og avstand.

GRILLO brukes:

- å generere og hjelpe trinnmønsteret;
- å trene i å opprettholde balanse mellom overkropp og bekkenet;
- å organisere en bredere strukturert oppfattelse av rom, avstand og brukerens omgivelser i oppreist stilling;
- å gjøre det mulig for brukeren å planlegge "prosjekter" og "handling", for eksempel å ha muligheten til å se et objekt, tenke på dets bruk, mobilisere bevegelsen for å nå objektet og bruke det;
- å utvikle fysisk mestring og psykologisk uavhengighet ved å eksperimentere med muligheten for å handle alene.

HVORDAN GRILLO FUNGERER

GRILLO kompenserer brukerens mangel på balanse takket være ergonomisk støtte og bred base, kan brukeren konsentrere sin energi og evne om det å gå. Det brede utvalget av komponenter og støtter gir maksimal allsidighet. Alt tilbehør kan byttes raskt og uten bruk av verktøy som passer til forskjellige kliniske bilder.

Tilstrekkelig opplæring for å bruke den må gis av personell som kjenner utstyret. Følgende informasjon vil sikre den beste måten å bruke dette hjelpemidlet på.

Justering av hjelpemidlet

Sett på bremsene

Så snart brukeren er i hjelpemiddelet, må støttene lukkes og stroppene festes. Følgende høyder må justeres:

- rammehøyden
- bryststøttehøyden
- bekkenstøttehøyden
- selehøyden



Disse justeringene må gjøres før brukeren plasseres i henhold til de anatomiske tiltakene som er gjort.

Når brukeren er posisjonert, kan du fortsette med en mikrojustering til den optimale innstillingen er nådd.

Det er ingen forhåndsbestemt posisjon!

Hver stilling må avgjøres i henhold til brukeren, og den må endres i henhold til hans fysiske utvikling, til endringen i hans motoriske situasjon og rehabiliteringsprogram.

Bekkenstøtten bør justeres rundt den øvre delen av bekkenet.

Støtten på bekkenet og vekten på føttene kan økes eller reduseres ved å justere selehøyden. Høyden på bryststøtten justeres vanligvis i henhold til barnets evne til å kontrollere kroppen. Hvis brukeren har tilstrekkelig kroppskontroll, kan bryststøtten fjernes. Det neste trinnet er å justere den riktige oppstillingen av de to støttene.

DETTE ER EN VIKTIG OPERASJON FOR Å FÅ DEN RIKTIGE POSISJONEREN AV OVERKROPPEN I FORHOLD TIL HOFTESTØTTEN for å oppnå en riktig oppreist stilling. Bruk låsearmene til å plassere bryststøtten og flytte støtten bakover eller fremover. Ved å skyve bryststøtten lenger fremover i forhold til hoftestøtten og legger hendene på styret, flyttes kroppen litt fremover og stimulerer dermed til å gå. Denne stillingen må ikke tvinges, ellers kan den ha motsatt effekt.

DEN IDEELLE POSISJONEN Å SE ETTER ER DEN SOM REISER SKULDER, OVERKROPP OG HOFTER LITT OPP.

Styret må justeres avhengig av hvor mye brukeren må bøye eller rette armene for å skyve og styre GRILLO.

Når disse operasjonene er fullført, kan GRILLO brukes slik det er beskrevet nedenfor.

Først og fremst er det viktig å kjenne hjelpemidlet og hvordan du bruker det.

Barn er vanligvis ikke redde for å bruke hjelpemiddelet. Tvert imot er de ofte veldig glade, og de vil bevege seg i alle retninger. Dette må barnene ikke forhindres i å gjøre. Faktisk bør de oppmuntres. I de første dagene er det lurt å la barnet bruke GRILLO fritt slik at det kan prøve de forskjellige måtene å bruke det på.

For barn som er redde for å bruke GRILLO (sannsynligvis på grunn av problemer med persepsjon som gjør bevissthet om plass og avstand vanskelig), er det bedre å starte bruken på en annen måte. I sine første skritt må ikke brukeren være alene, men han må ledsages av kvalifisert personell, enten terapeut eller foreldre som vil stå enten foran eller til den ene siden og vil bevege GRILLO sakte og forsiktig.

Dette gir brukeren en følelse av trygghet, spesielt hvis terapeuten eller forelderen snakker til ham samtidig og forklarer hva de gjør (for eksempel "nå går vi mot bordet, vi når TV-en, vi skal få ballen på bordet, vi skal tilbake ...")

De første trinnene blir alltid gjort forover, deretter bakover og til slutt sidelengs. Først vil du gå med konstant hastighet, deretter blir det bedt om en endring i trinn slik at hastigheten blir raskere eller langsommere. Vi foreslår å følge veldefinerte stier som er spesielt utviklet for å orientere både "nervøse" og "redde" brukere.

For de barna som ikke lett kan gå, er det bedre å plassere bryststøtten litt fremover i forhold til bekkenstøtten for å få bøyningen av kroppen. På denne måten vil det være lettere å begynne å bevege bena.



HVORDAN GRILLO ER SAMMENSATT

LUKKET FRONT RAMME

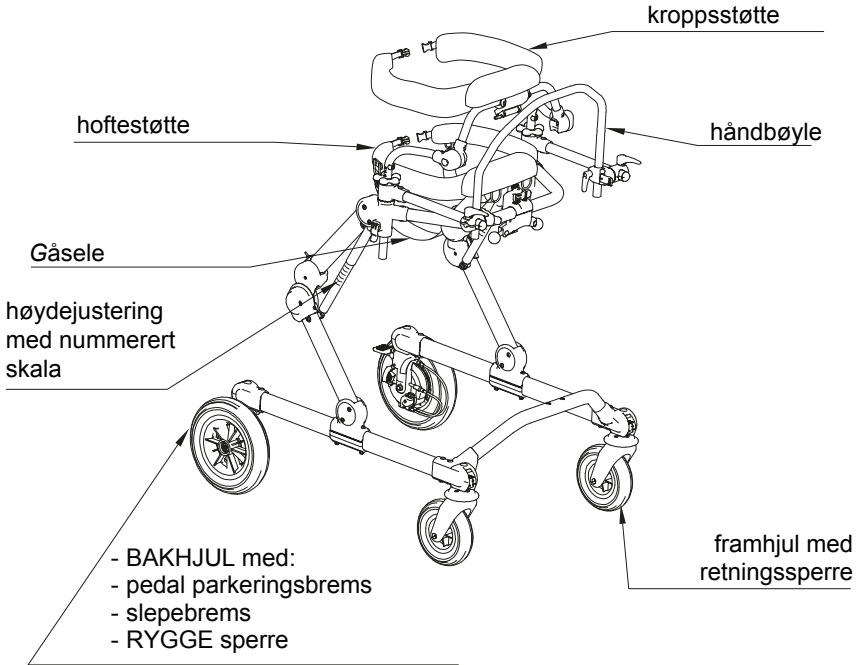

LUKKET FRONT

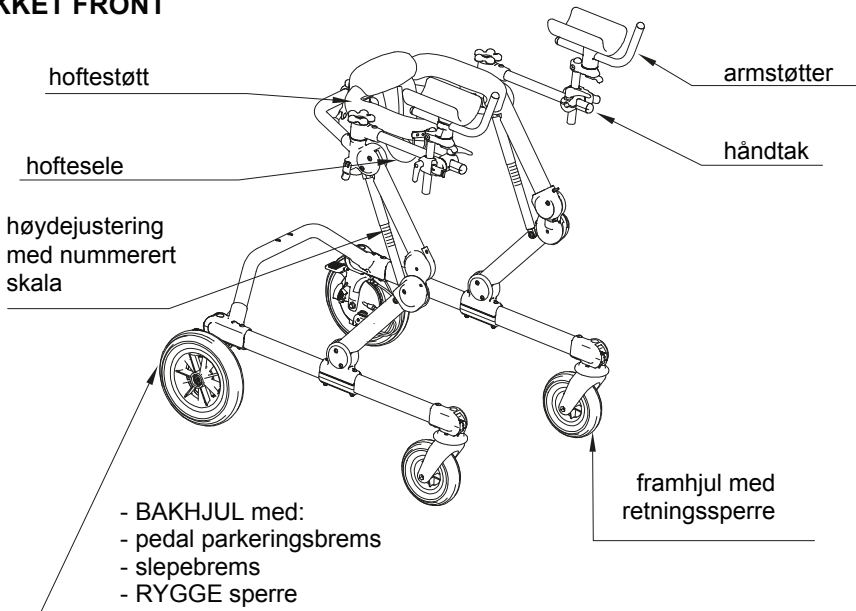



TEKNISKE SPESIFIKASJONER - GRILLO

- Tilgjengelig i 3 STØRRELSER [S, M og L] og 2 MODELLER (GRILLO LUKKET FRONT og ÅPEN FRONTgangtrener).
- ALUMINIUMRAMME, sammenleggbar for enkel transport og med PATENTERT HØYDEJUSTERINGSSYSTEM.
- HOFTE STØTTE og KROPP STØTTE, polstret, uavhengig justerbar i høyde, bredde og omkrets; gir enkel tilgang takket være bakåpningen. Støtter brukeren akkurat som to hender, og dette gir ham/henne en følelse av sikkerhet og stabilitet, slik at brukeren bare kan konsentrere seg om å gå uten frykt.
- Tallskala som en referanse på høydejusteringer.
- HOFTESELE, ergonomisk, behagelig, justerbar og lett å ta av for vask. Den støtter brukerne ved behov uten å generere smertefulle trykk.
- Håndtaket er avtagbart og justerbart i høyden, det brukes som referanse og som armlener.
- Justerbare håndtak.
- ARMSTØTTER, justerbare i høyde, vippe, rotasjon og dybde.
- STØTTE for korsrygg.
- MANUELT FOLDBART SETE. Det gir støtte i tilfelle behov.
- SADEL, justerbar i høyden og sammenleggbar.
- Eksklusivt ORMESA-DESIGNHJUL, lette og punkteringssikre: 2 svingbare foran, Ø15 (størrelse "S") og cm 17,5 (størrelse "M" og "L") og 2 bakre faste, Ø cm 20 [størrelse "S "] Og Ø cm 25 [størrelse " M " og størrelse " L "].
- RETNINGSLÅS på forhjulene.
- JUSTERBARE BREMSER.
- RYGGESPERRE ENHET.
- PEDAL PARKERINGSBREMS
- SEMI-ELASTISKE BUFFERE på forhjulene for å beskytte mot støt.
- BEN DELER unngår adduksjon og hjelper til med å følge det rette gangmønsteret.
- Ledsakerstang for assistenten
- Ekstra LODD. De gjør stativet tyngre - størrelser: Grillo S + 2,6 kg. (Lbs. 5,7) x2, Grillo M og L+ 3,4 kg. (Lbs. 7,5) x 2
- PAR BAKHJUL SMAL BASE [for størrelse M og L]

Bruker dimensjoner

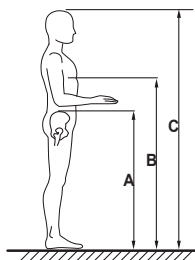

BRUKERHØYDE (C):

cm 90 -135 GRILLO S
cm 110-165 GRILLO M
cm 160-190 GRILLO L

VIKTIG:

Sørg for at tiltak A og B angitt i figuren ikke overstige det foreslåtte området som er angitt for støttene (se side 13, 14, 15)



DIMENSJON i cm

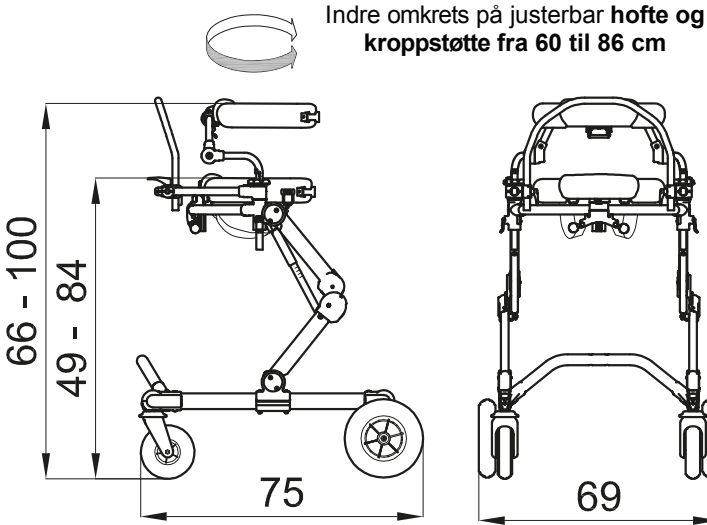

GRILLO LUKKET FRONT-størrelse S - VEKT 19 kg MAKS Brukervekt kg 45

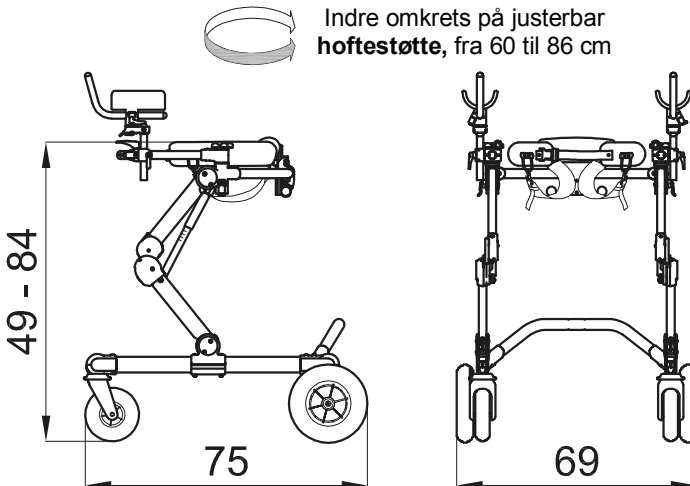

GRILLO ÅPEN FRONT størrelse S Vekt 18,5 kg MAKS Brukervekt 45 kg



DIMENSJON I cm

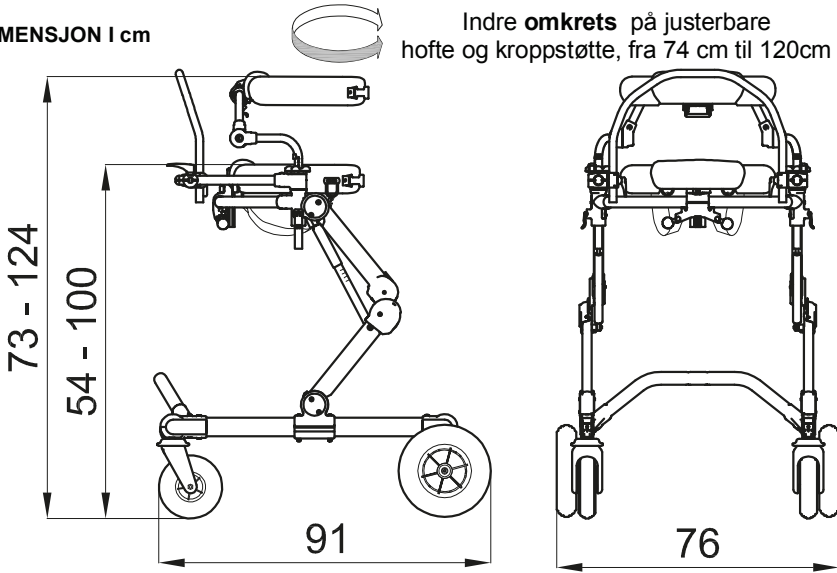

GRILLO LUKKET FRONT størrelse M Vekt 22,5 kg Maks Brukervekt 90 kg

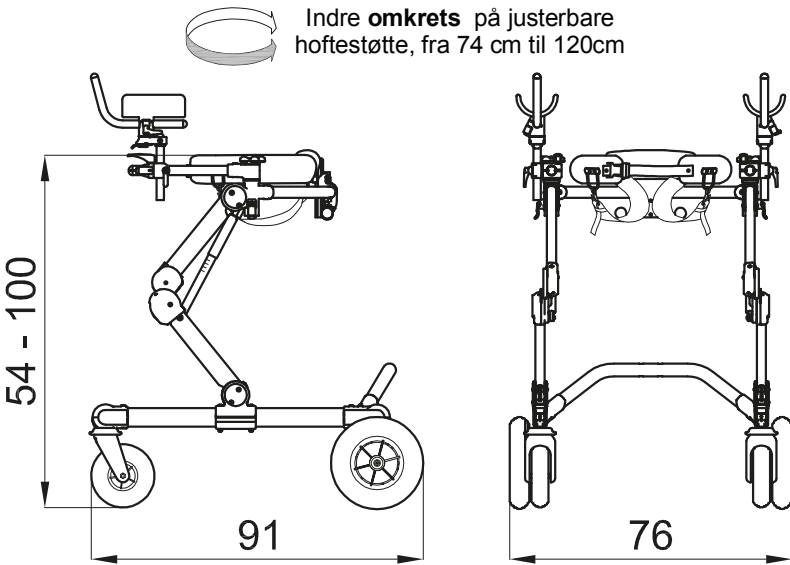

GRILLO ÅPEN FRONT størrelse M Vekt 22,5 kg Maks Brukervekt 90 kg



DIMENSJON I cm

Indre **omkrets** på justerbare
hoft og kroppstøtte, fra 84 cm til 140cm

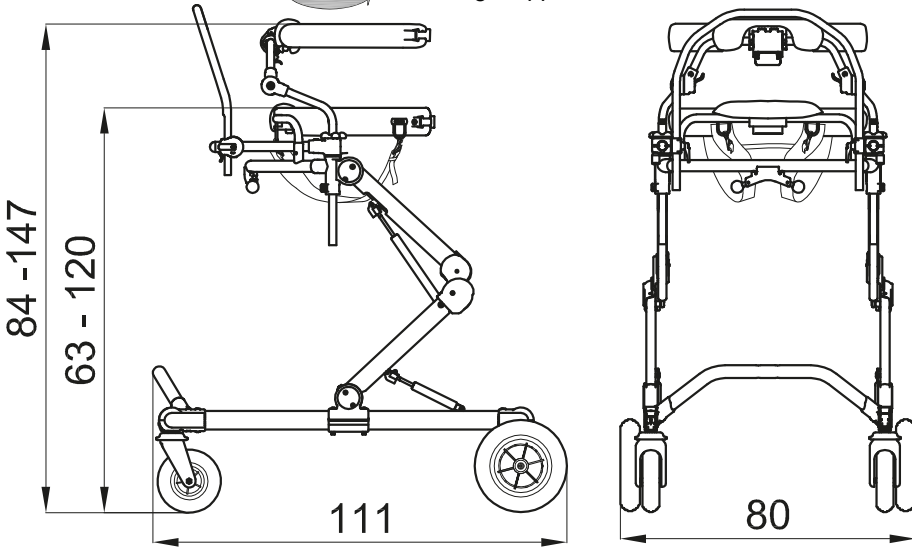

GRILLO LUKKET FRONT størrelse L Vekt 29,5 kg Maks brukervekt 110 kg

Indre **omkrets** på justerbare
hoftestøtte, fra 84cm til 140 cm

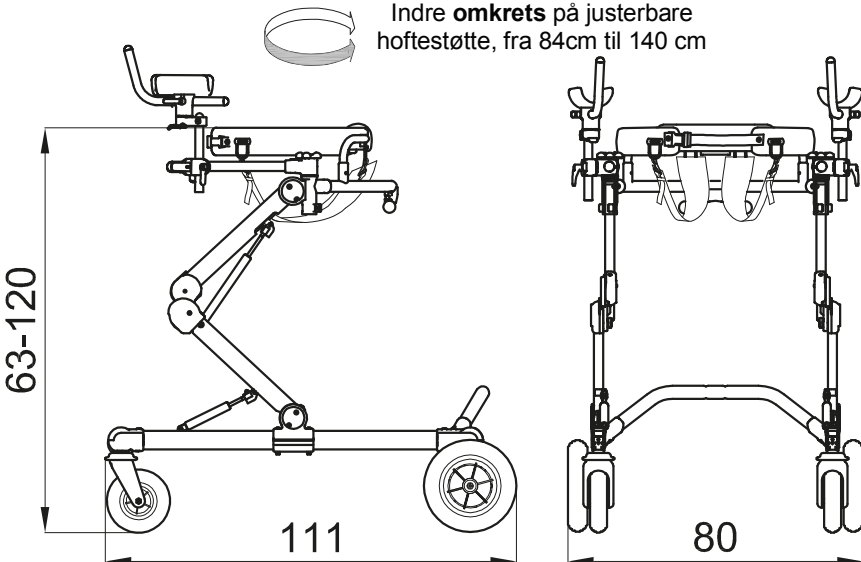

GRILLO ÅPEN FRONT størrelse L Vekt 28,5 kg Maks brukervekt 110 kg



HVORDAN BRUKE GRILLO, LUKKET FRONT og ÅPEN FRONT

RAMME: HØYDEJUSTERING

- 1- BRUK JUSTERINGS HENDLER MED BEGGE HENDER SAMTIDIG
- 2- JUSTER TIL ØNSKET HØYDE – SLIPP BEGGE HENDLER SAMTIDIG

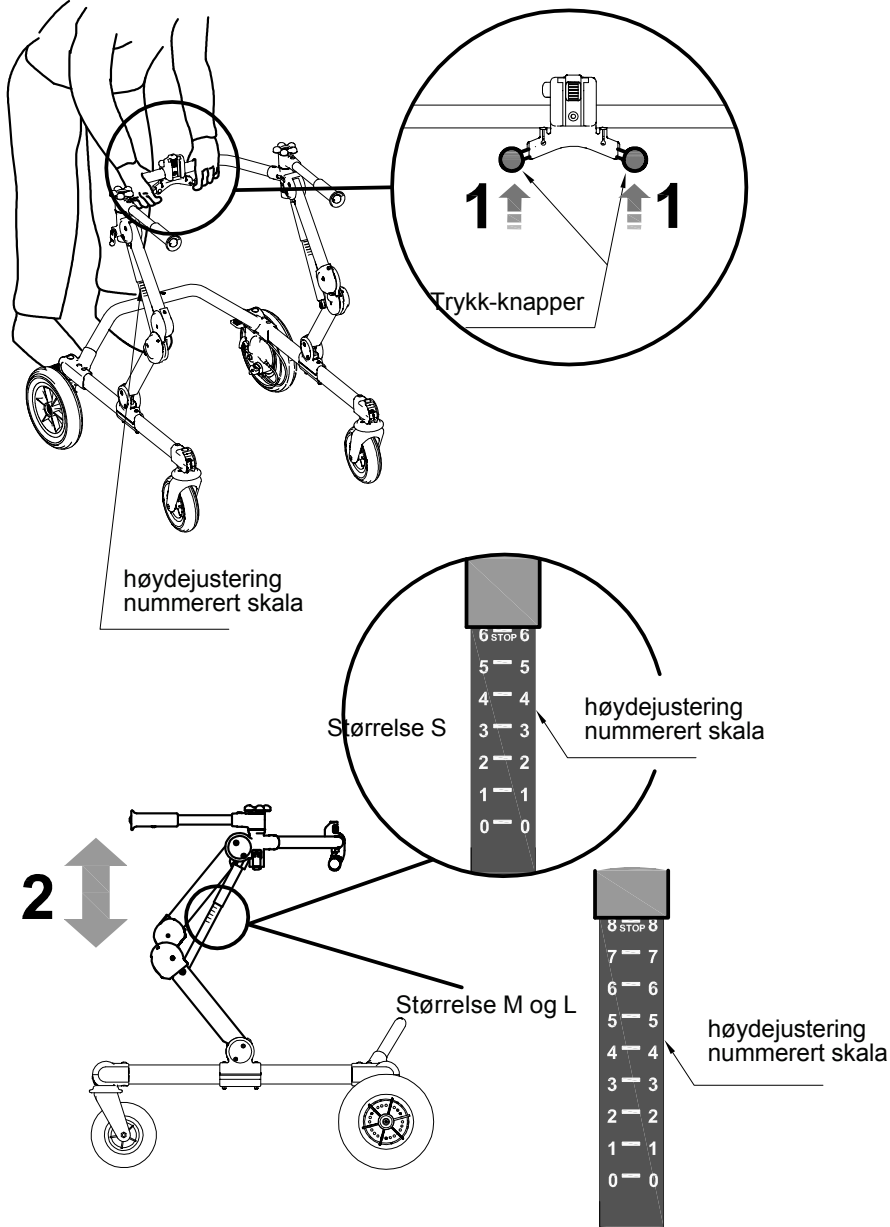



PARKERINGSBREMS

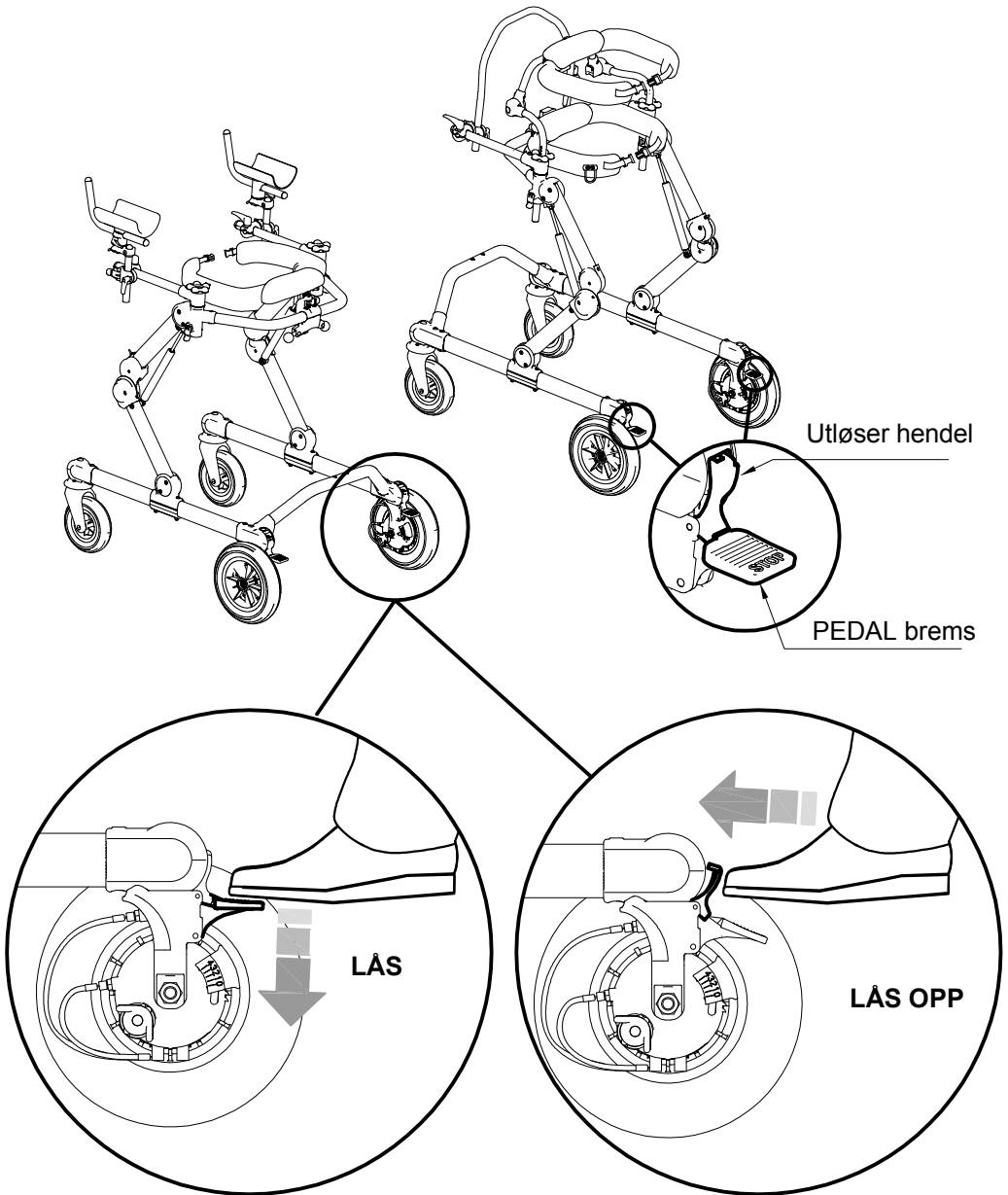



JUSTERBAR BREMS (Slepebrems)

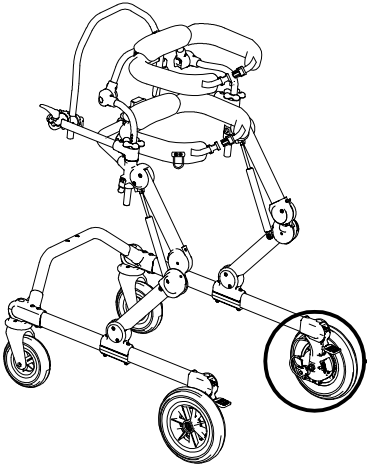

5 POSISJONER FOR
JUSTERBAR BREMS

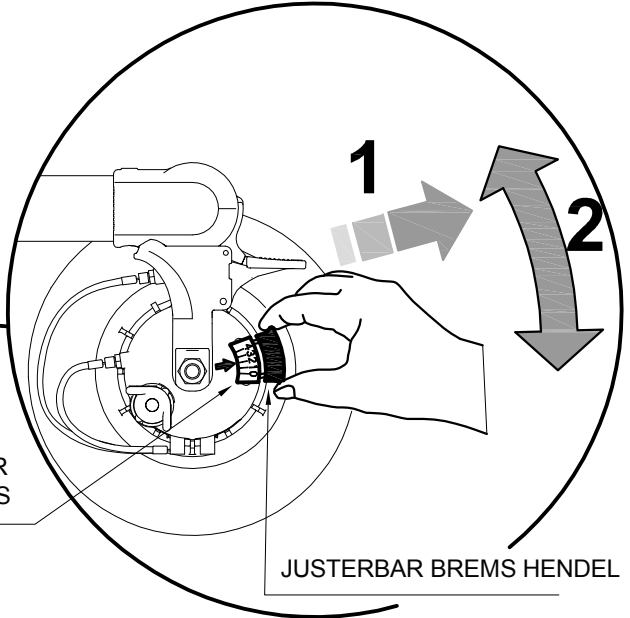

JUSTERBAR BREMS HENDEL

POSISJON 0
FRITT HJUL

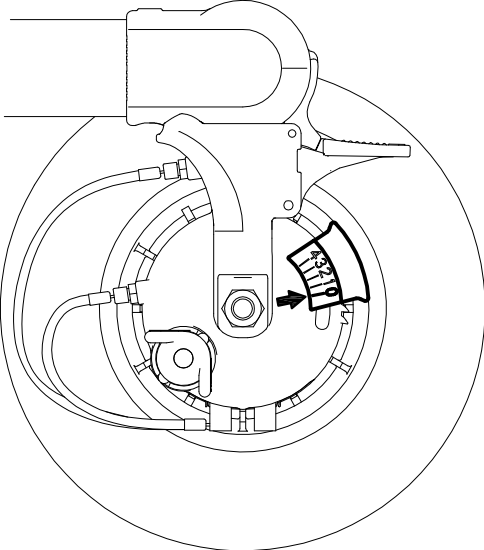

POSISJON FIRE
HJUL LÅST

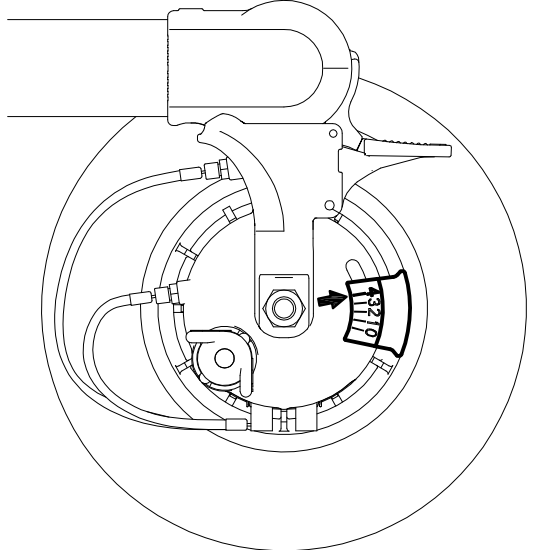



RYGGE-SPERRE

 **ADVARSEL**

**RYGGE – SPERRE REDUSERER MANØVRERINGEN AV
HJELPEMIDDELET**

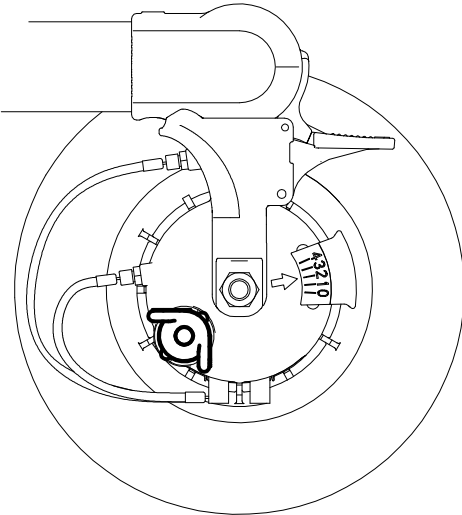
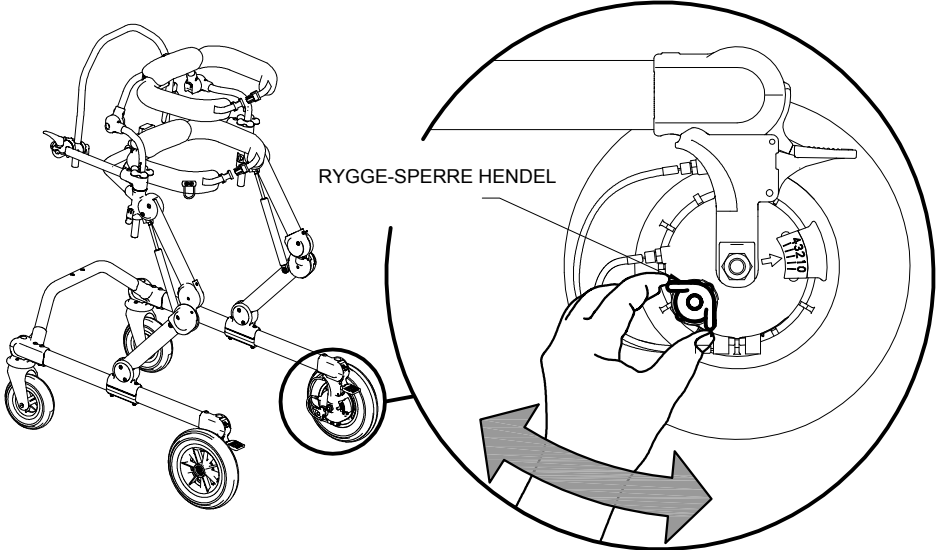

DEAKTIVER
RYGGE-SPERRE

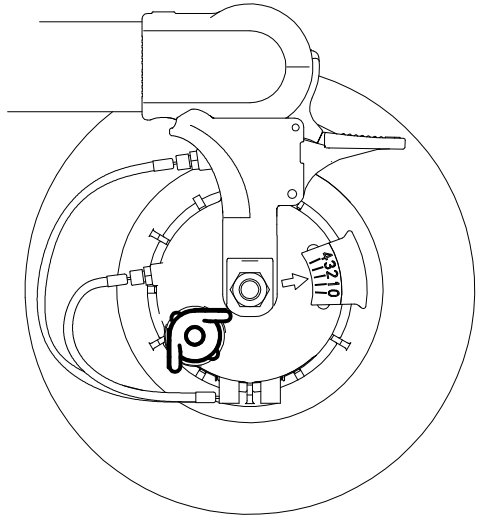

AKTIVER
RYGGESPERRE



HOFTESTØTTE MONTERING

størrelse S og M

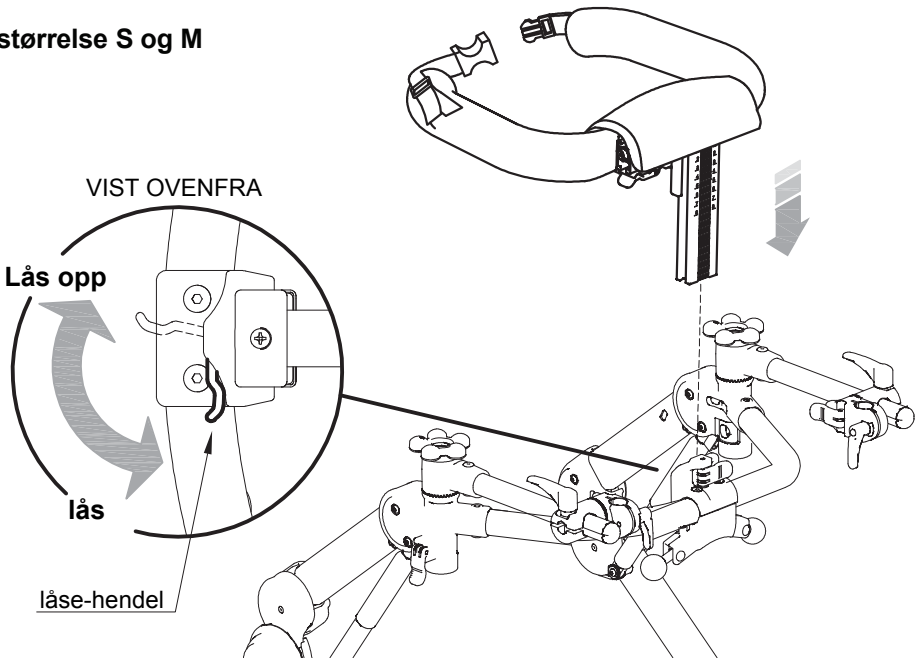

størrelse L

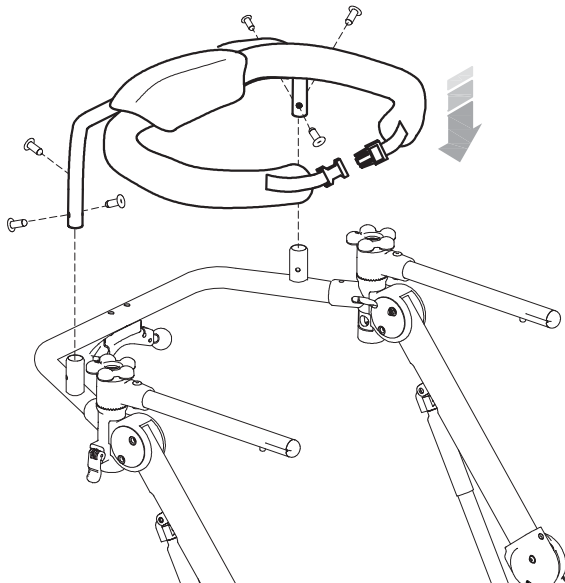



HOFTESTØTTE: HØYDEJUSTERING (størrelse S og M)

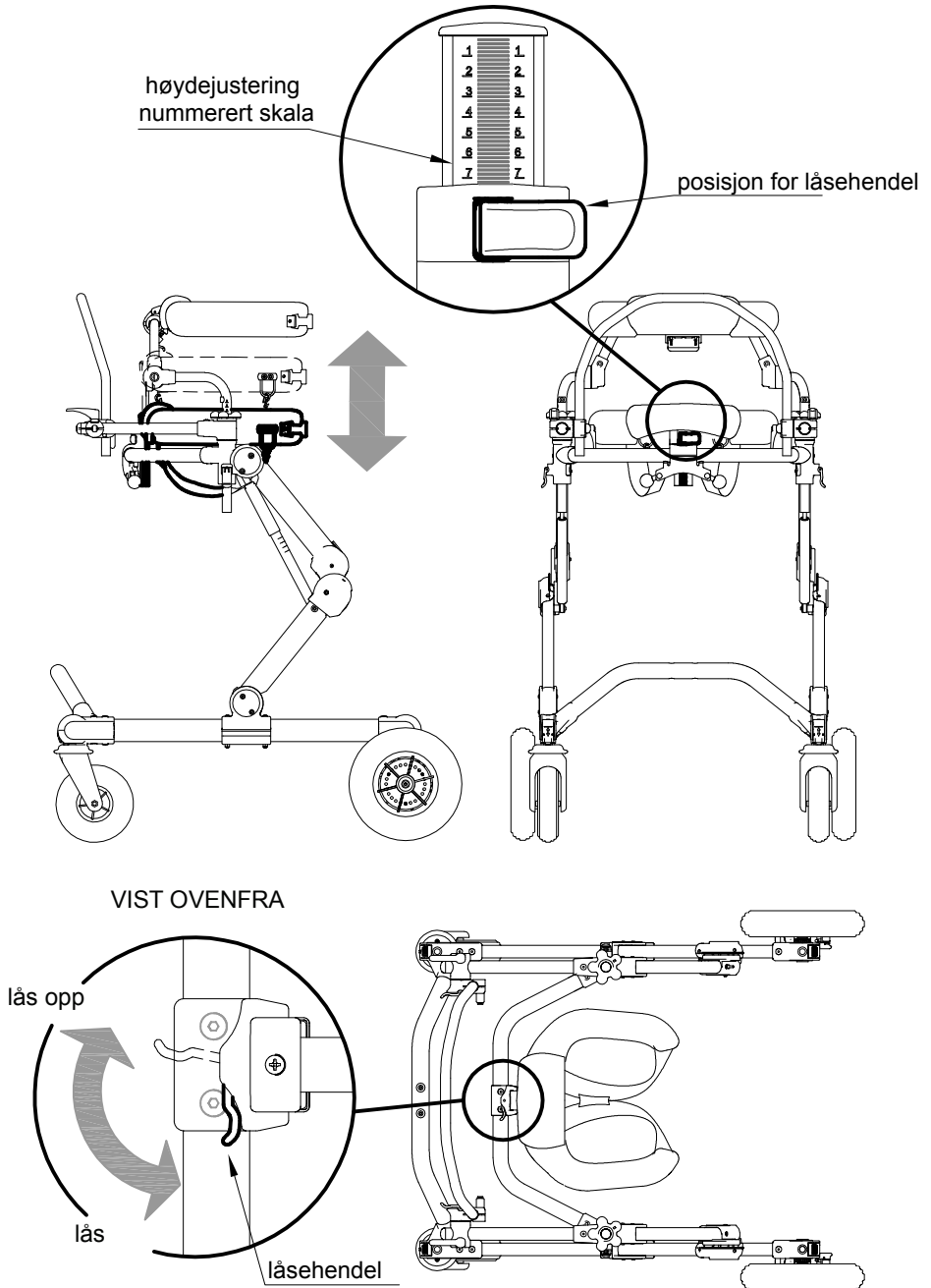



HOFTE OG KROPPSTØTTE: OMKRETS JUSTERING

VIST FRA BAKSIDE

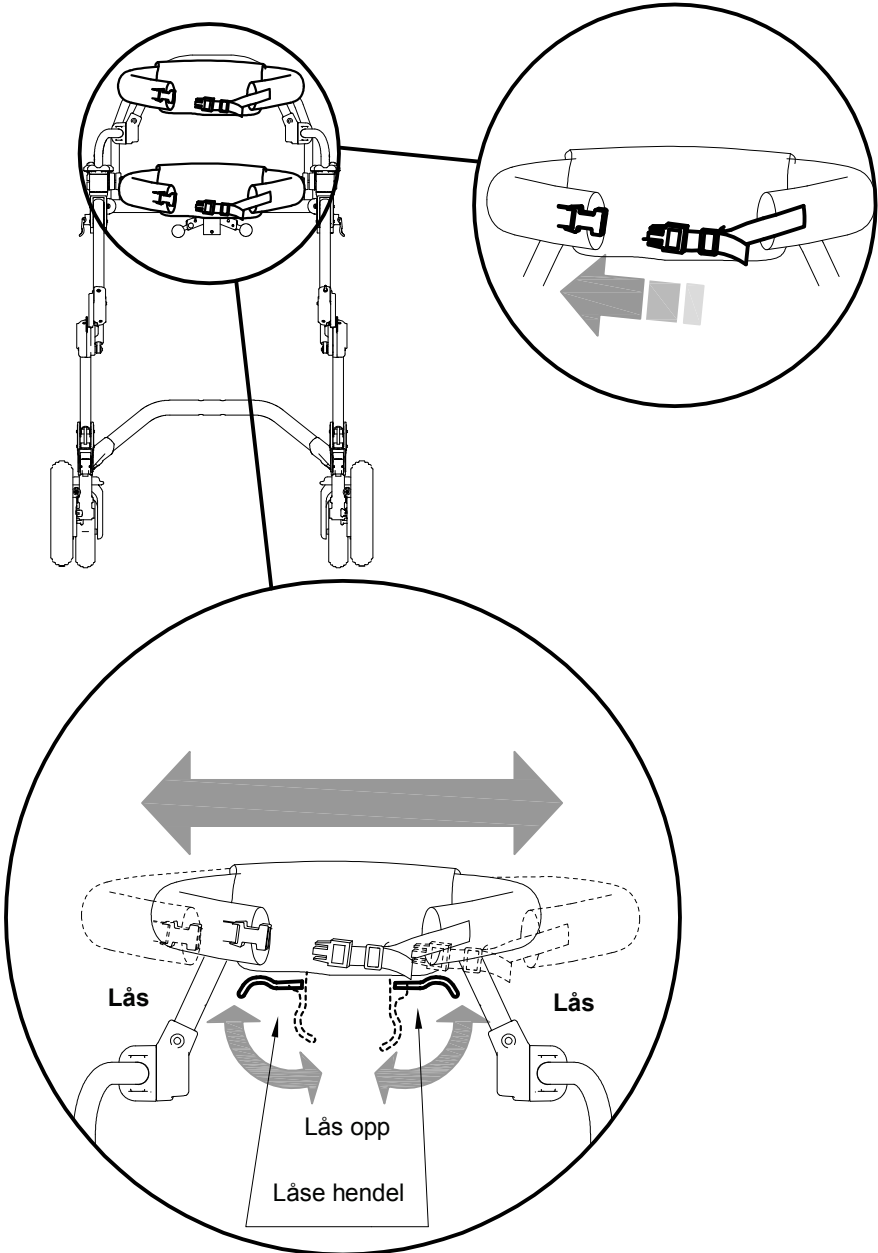



RETNINGSSPERRE

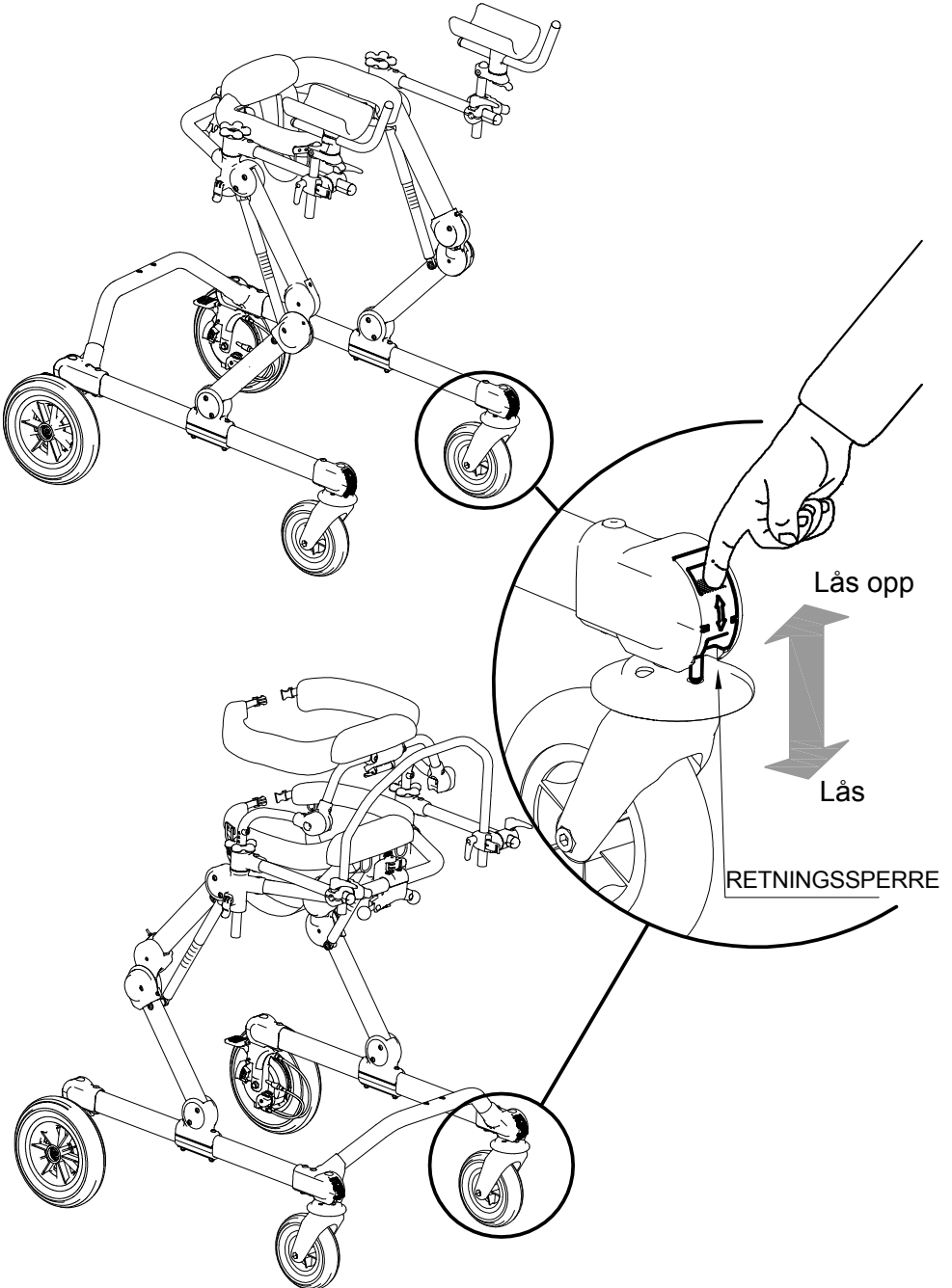



ENDRE GRILLO FRA ÅPEN FRONT TIL LUKKET FRONT og motsatt.

ADVARSEL

Dette må gjøres av kvalifisert personell

A HJUL – MONTERING og DEMONTERINGS SKJEMA

GRILLO LUKKET FRONT

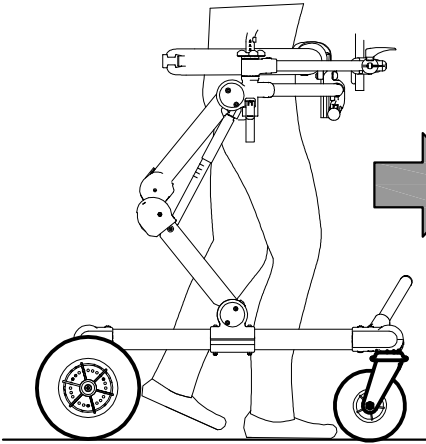

GRILLO ÅPEN FRONT

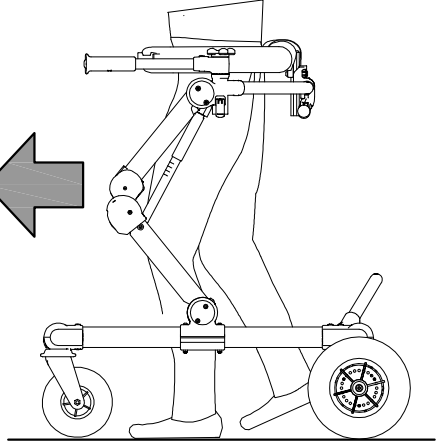

VIST OVENFRA

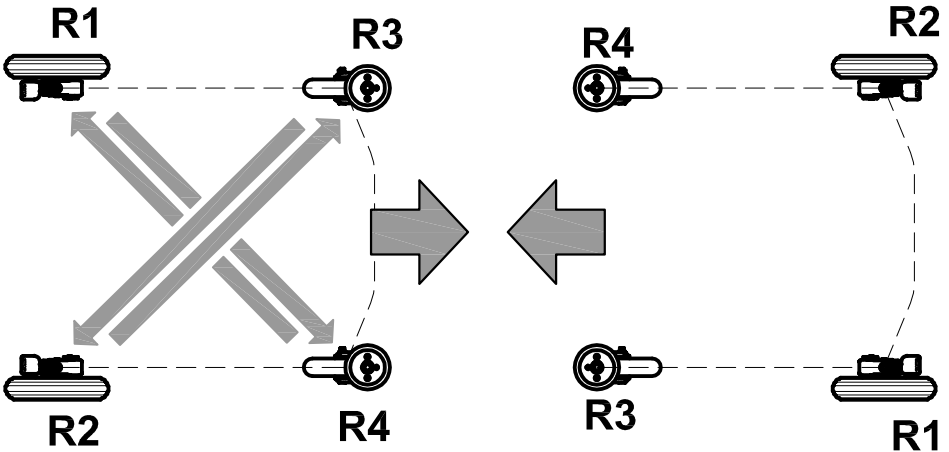



B GRILLO LUKKET FRONT

DEMONTERING SVINGBARE HJUL

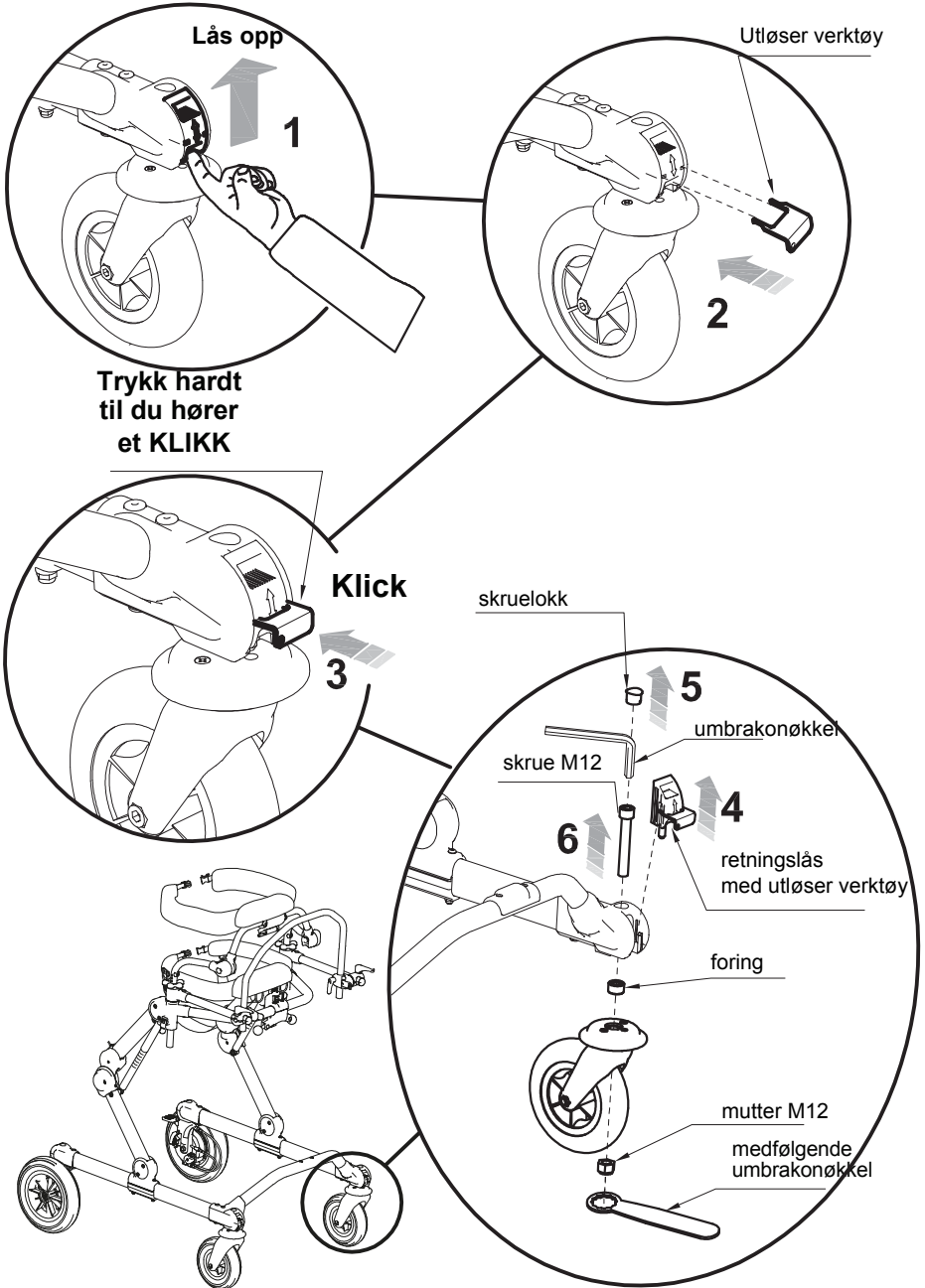



DEMONTERING FASTE HJUL

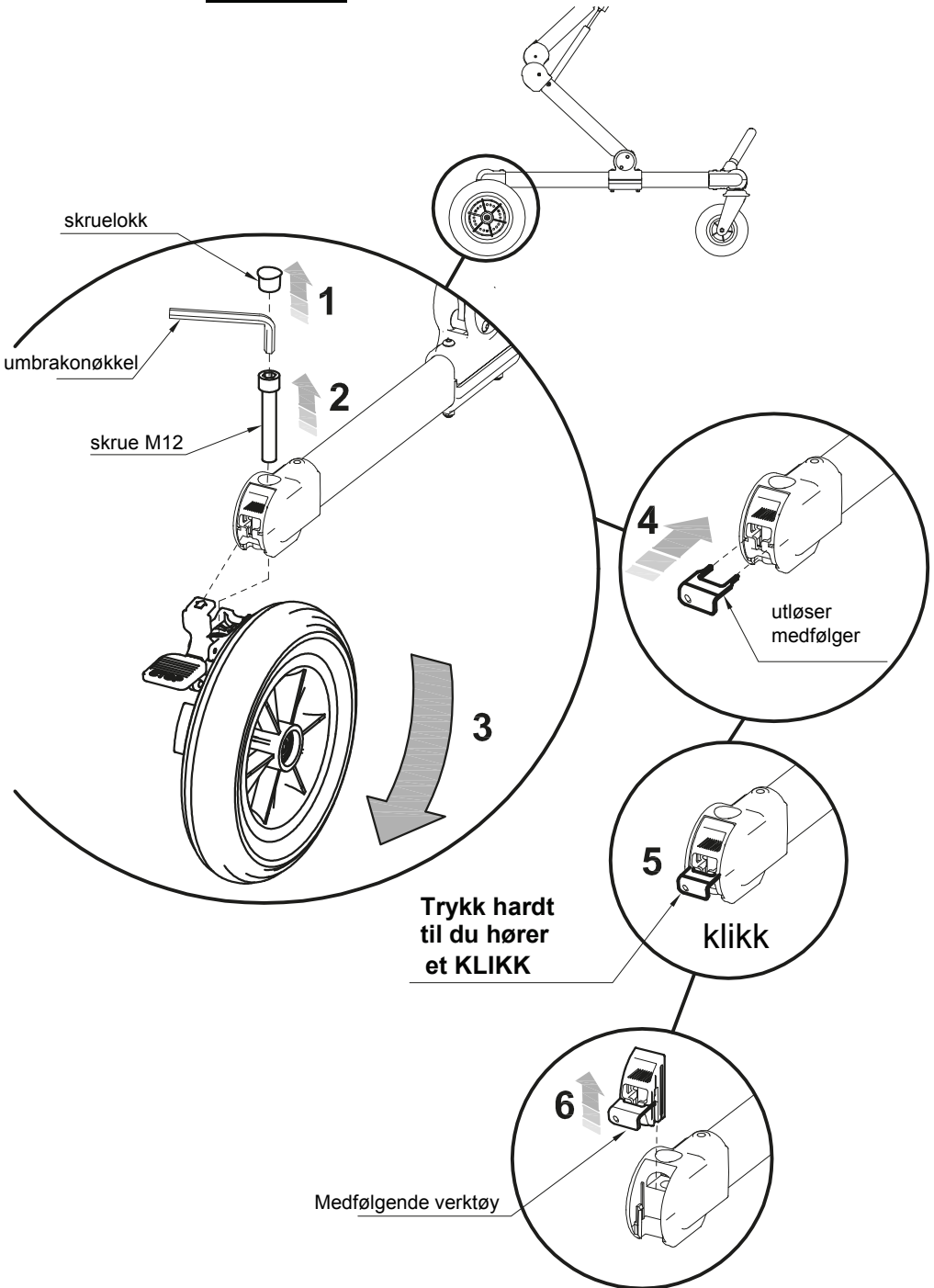



C GRILLO ÅPEN FRONT: MONTERING AV HJUL

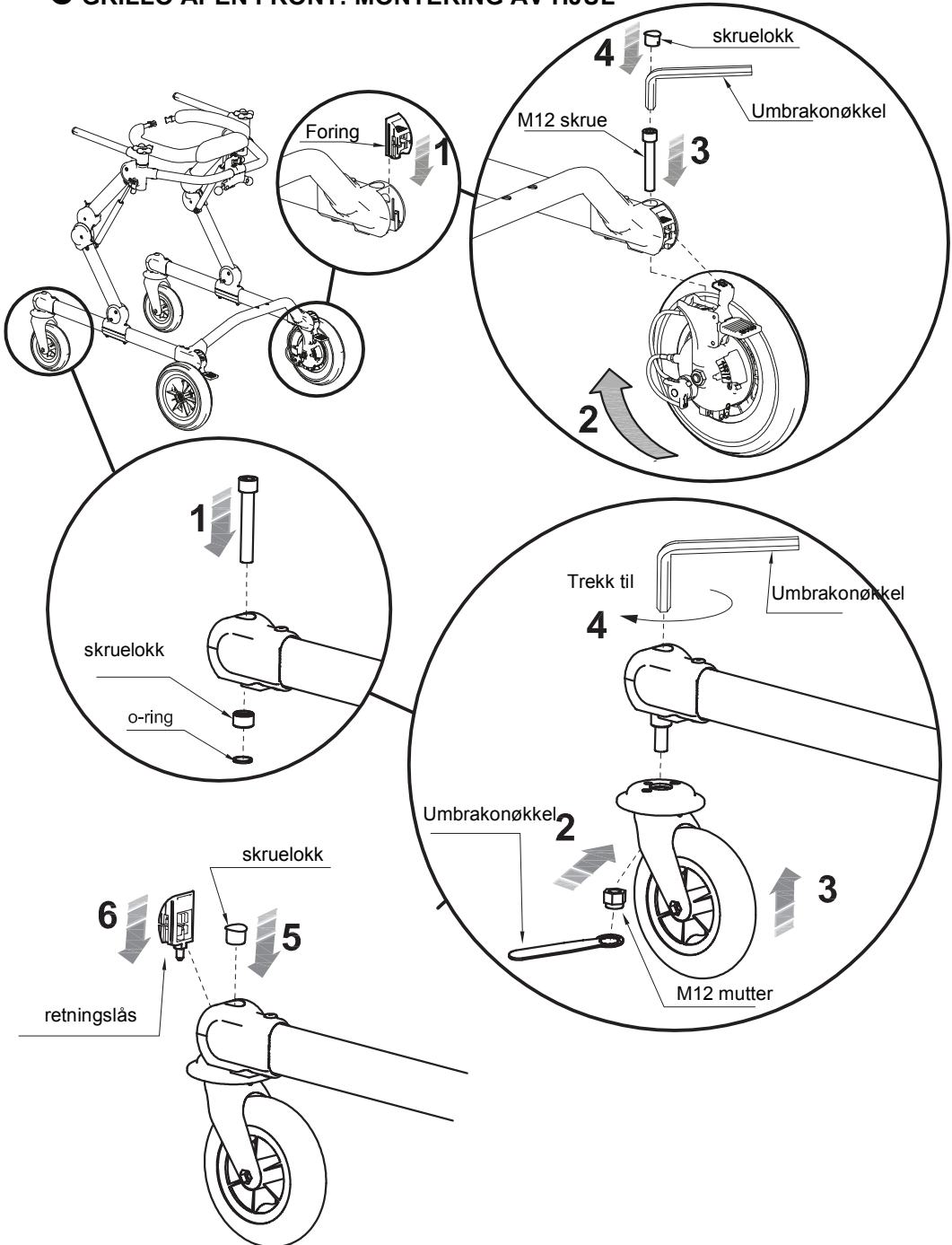



D REGULERING UT / INN HÅNDTAK

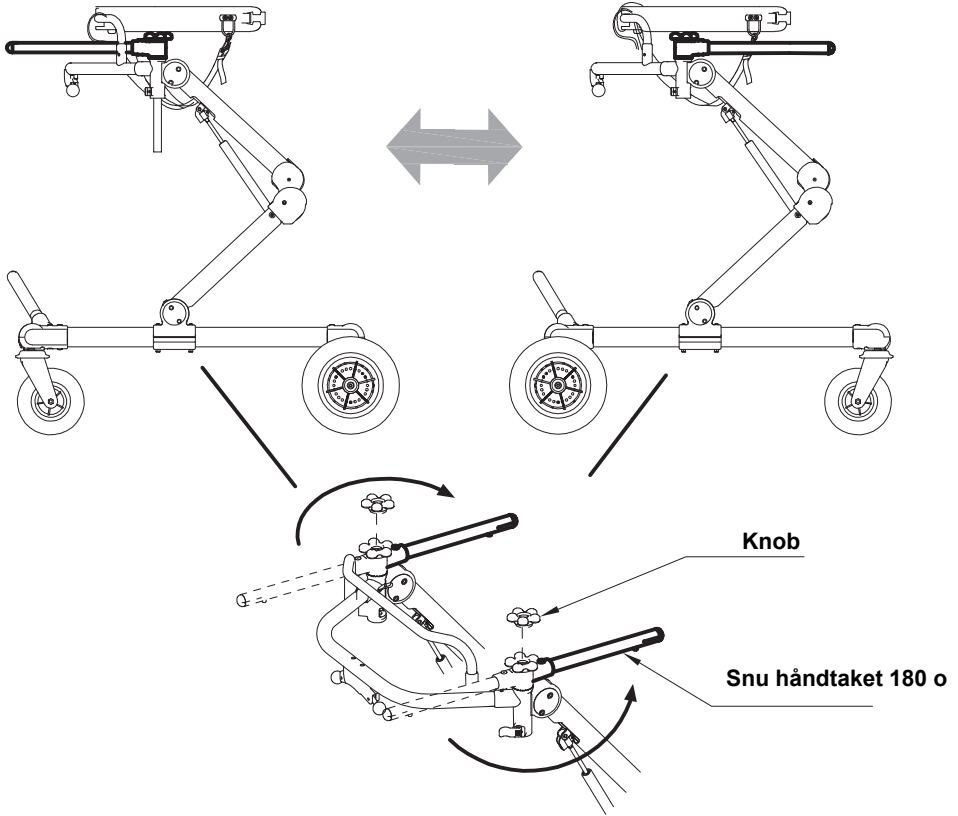

Håndtak : Justering av bredde

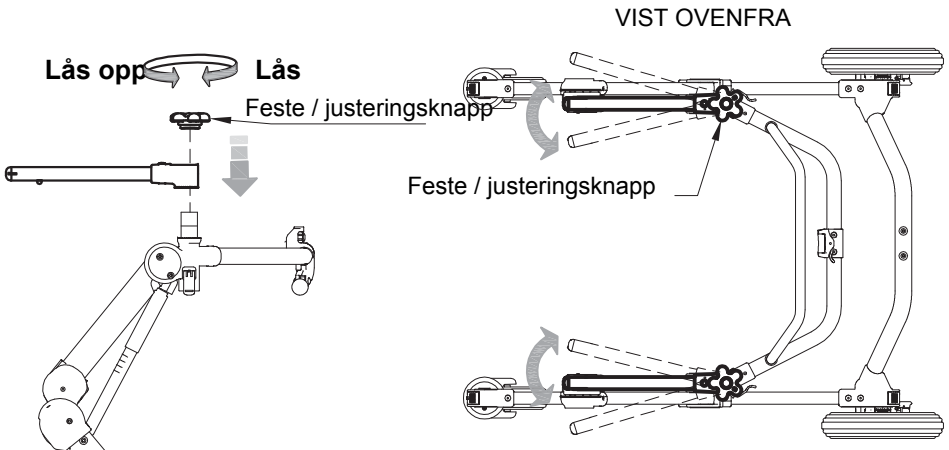



KROPPSTØTTE MONTERING

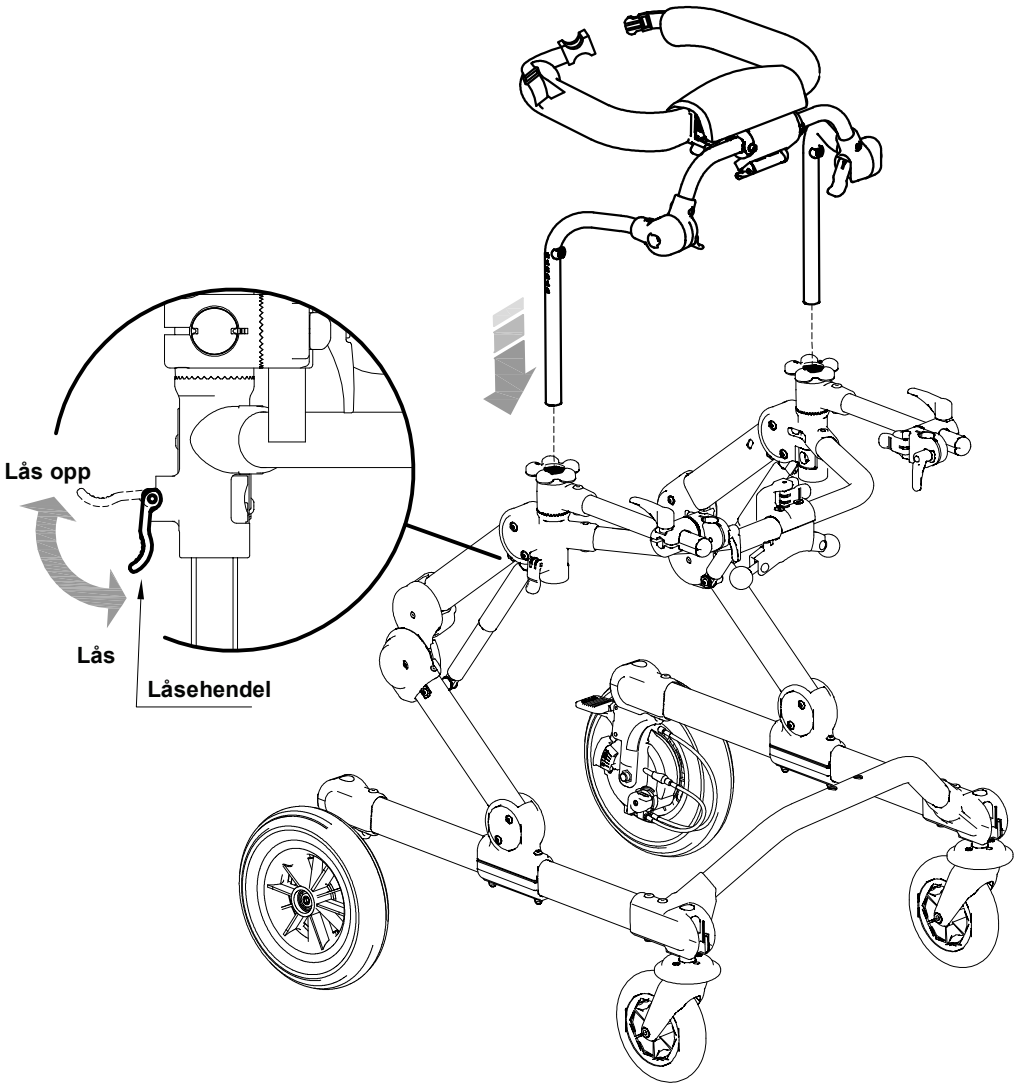



KROPPSTØTTE : HØYDEJUSTERING

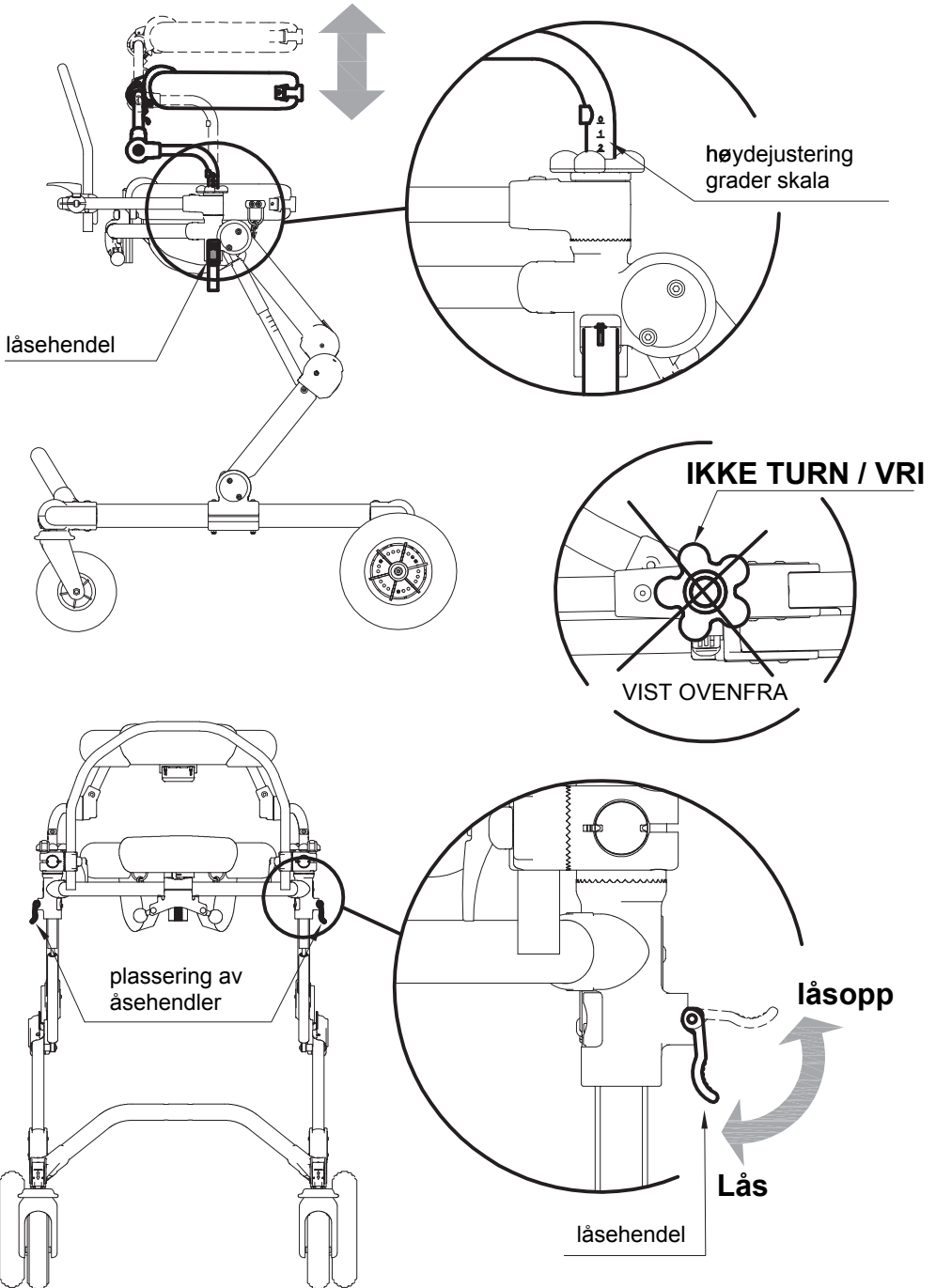



KROPPSTØTTE: FOROVER – BAKOVER og TILT JUSTERINGER

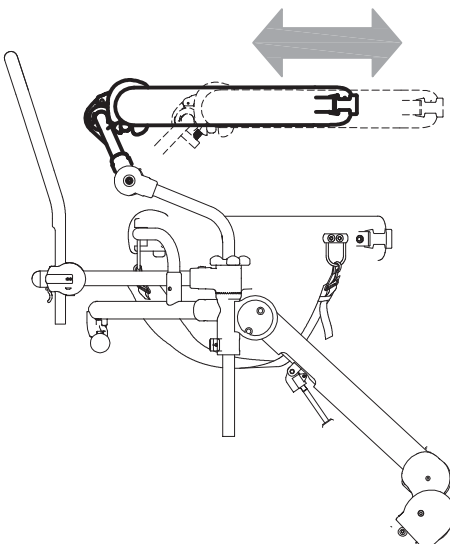
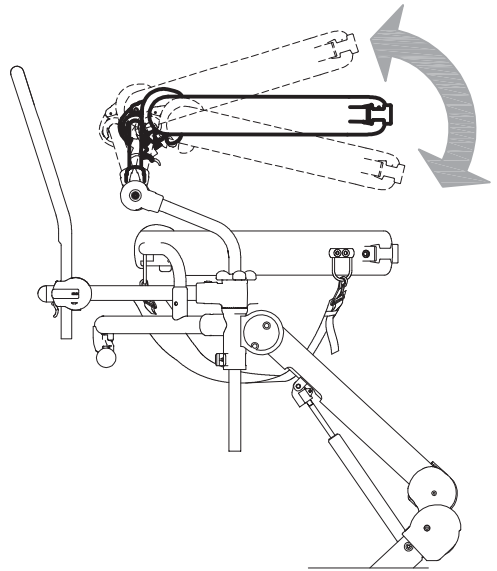
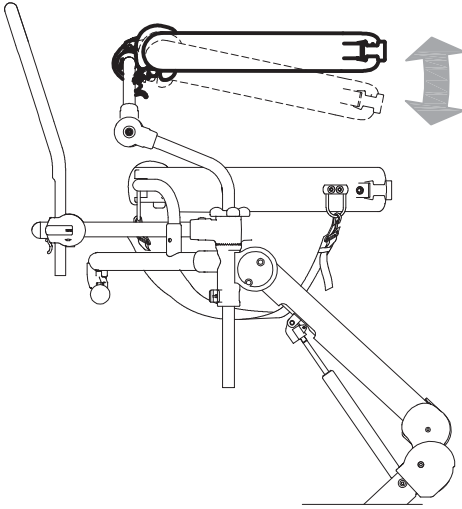

MERK:

LÅS OPP ALLE TRE HENDLER
ILLUSTRERT I FIGUREN
FOR Å JUSTERE KROPPSTØTTE
FOROVER- ELLER BAKOVER .

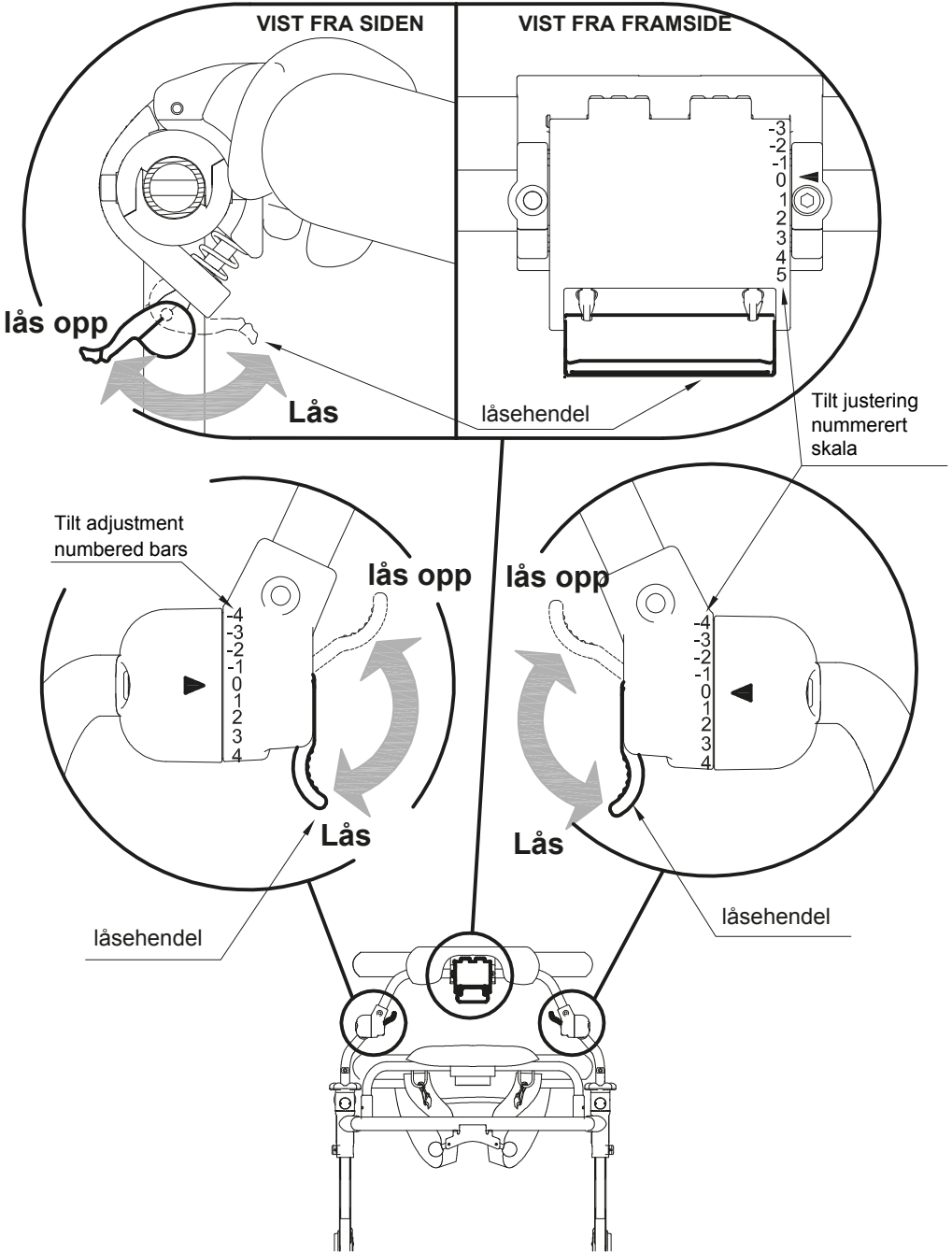



ENDRE størrelse M HOFTE OG KROPPSTØTTE med størrelse S Og størrelse L MED størrelse M

Følg A-B-C operasjoner for å
DEMONTERE delen; Følg de
samme operasjonene for å
MONTERE DET, men i motsatt
rekkefølge (C-B-A)

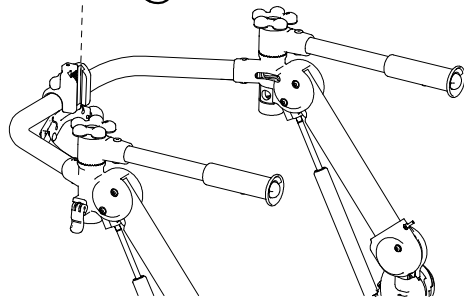
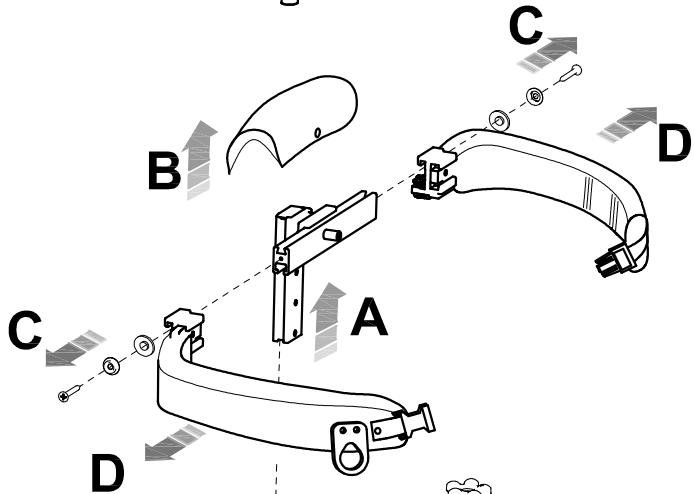
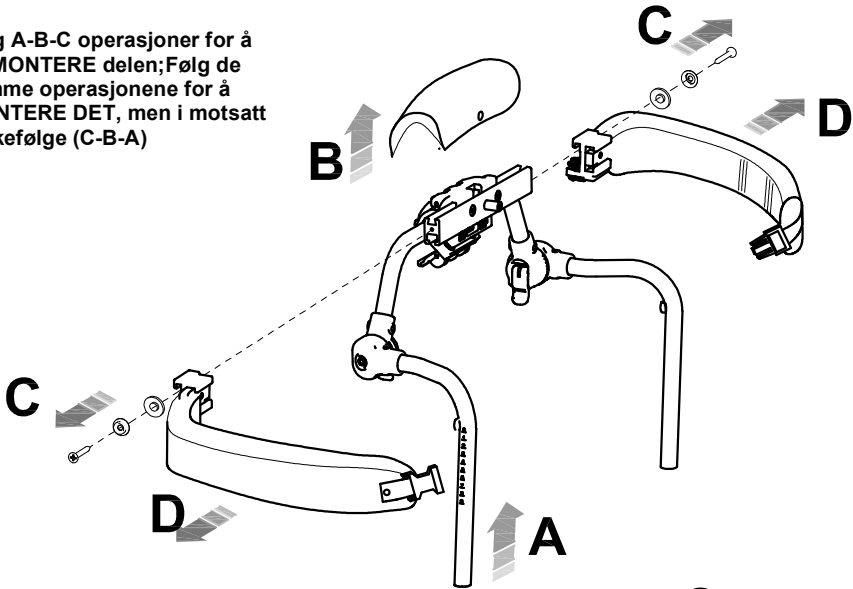



JUSTERINGER FOR GRILLO LUKKET FRONT

GÅSELE: JUSTERING størrelse M og L



Selen kan reduseres som vist i følgende bilder:

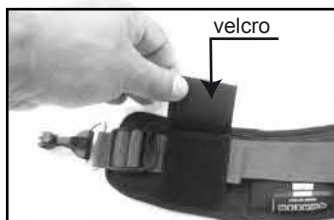

1-Fjern bõrrelås

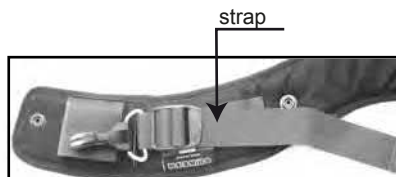

2-forkort stroppen

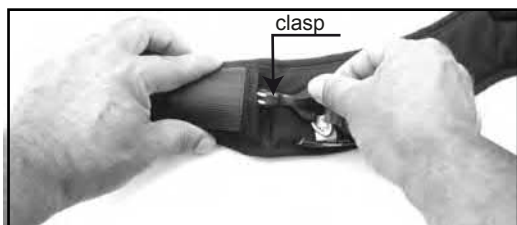

3-Sett låsen i hullet



4-fold endepunktet på selen

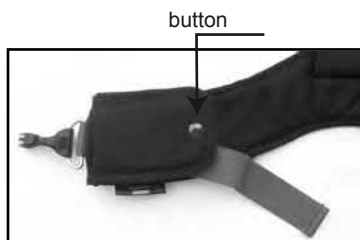

5-knapp opp



6-redusert sele



GÅSELE: MONTERING størrelse S, M og L

Fremgangsmåten og seleposisjonen er den samme, både på modellene LUKKET FRONT og ÅPEN FRONT

1) Fest de to faste karabinkrokene på de to krokene foran på hoftestøtten, se figur.

størrelse S - M



VIST FORFRA

størrelse L



VIST FORFRA



2) Hold rammen til Grillo litt senket, fest det høyre beltet med kroken og fortsett deretter med det venstre. Løft rammen til rullatoren til riktig høyde for gange er nådd.



3) Trekk i stroppene til beltene strammes



HÅNDBØYLE: HØYDE, TILT, FOROVER-BAKOVER JUSTERING

A) høydejustering

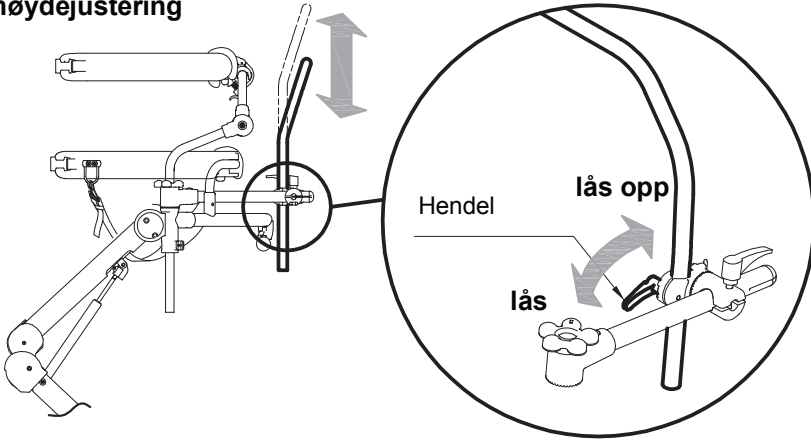

B) tilt justering

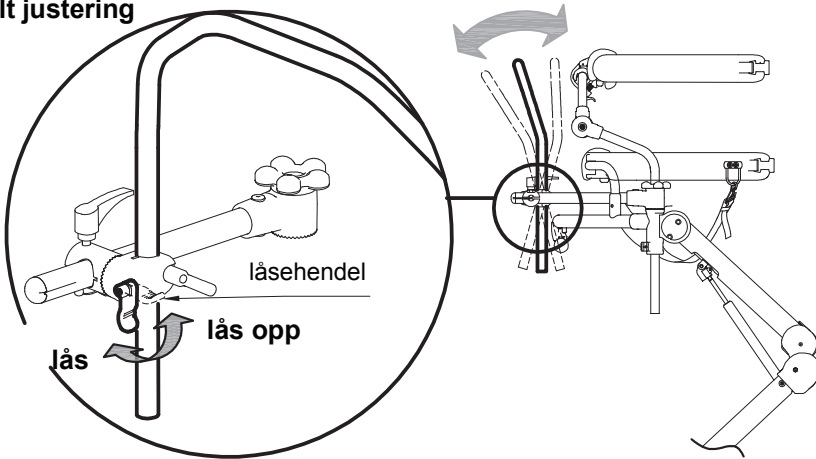

C) forover-bakover justering

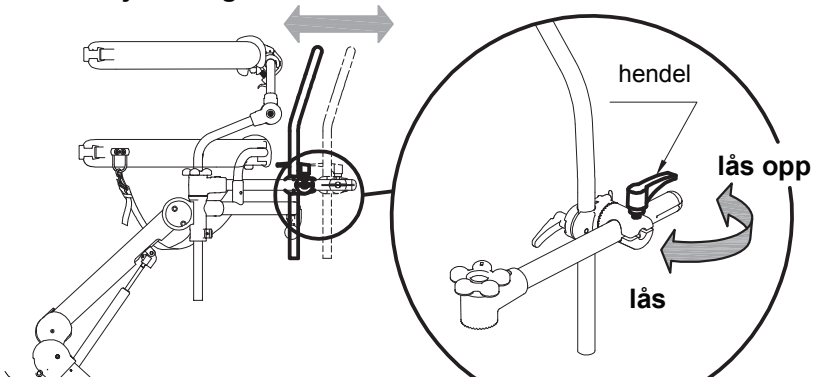



JUSTERINGER for GRILLO ÅPEN FRONT

AVTAKBARE HÅNDTAK

A SETTE PÅ HÅNDTAK

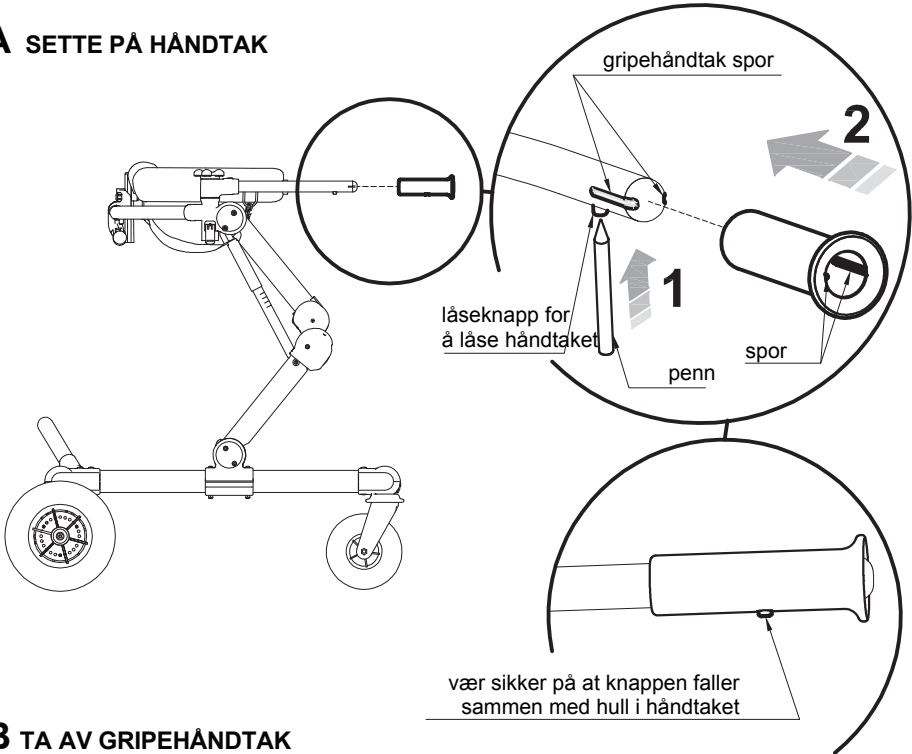

B TA AV GRIPEHÅNDTAK

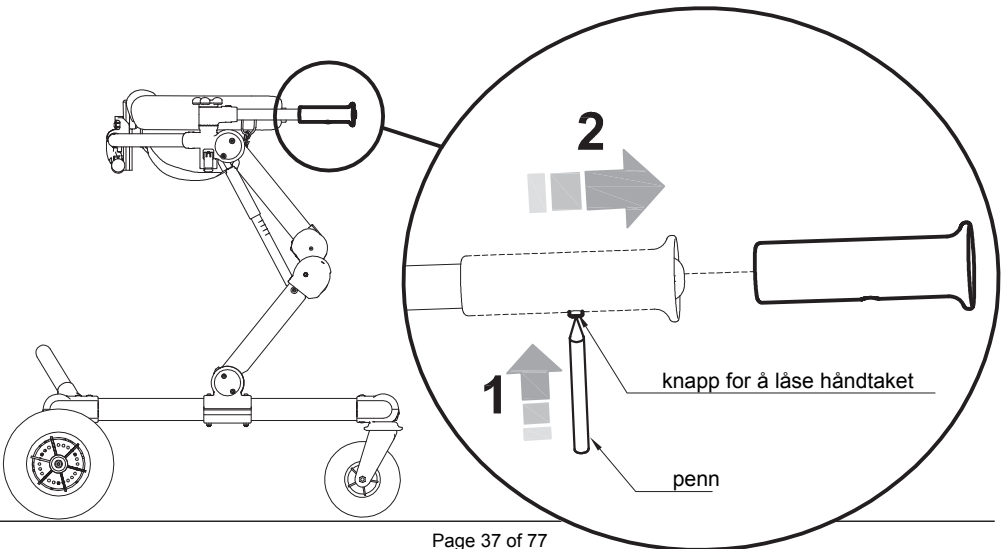



GÅSELE : MONTERING OG JUSTERING

Følg instruksjonene på s. 34, 35 og 36 for å montere bekkenbeltet



Trekk i stropene til lysbeltene strammes.



MONTERING OG JUSTERING AV KOMPONENTER

ARM STØTTER

A MONTERING

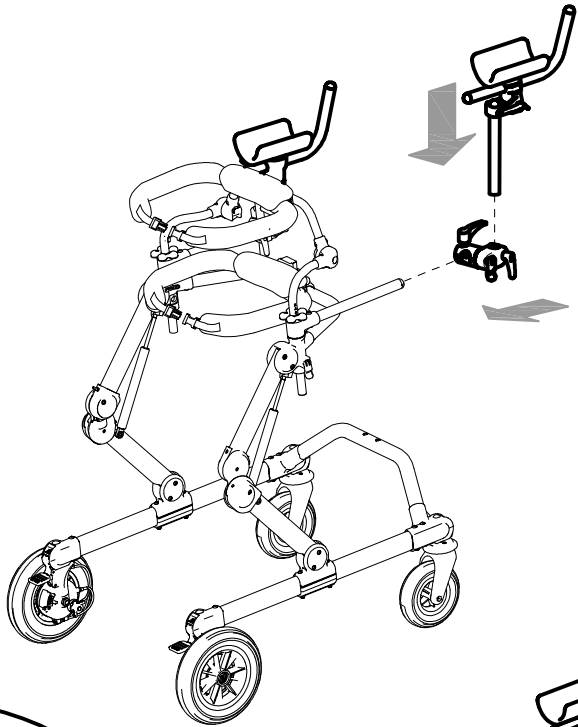

trykk inn slagknappen
for å plassere og fjerne
håndtakene

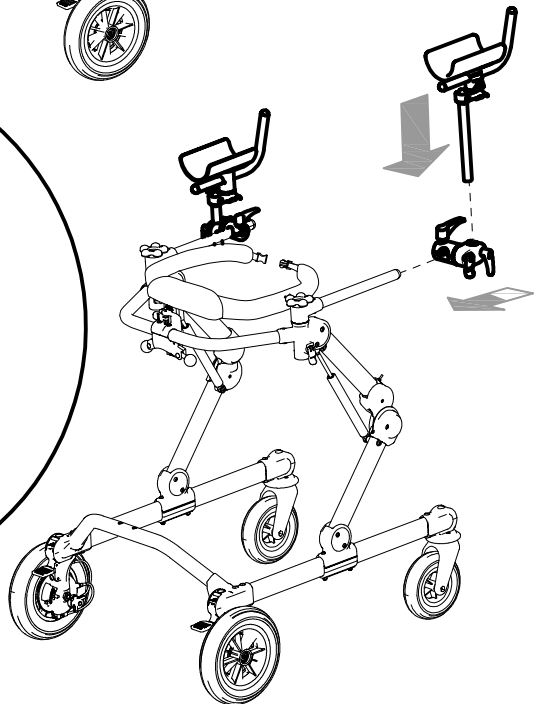
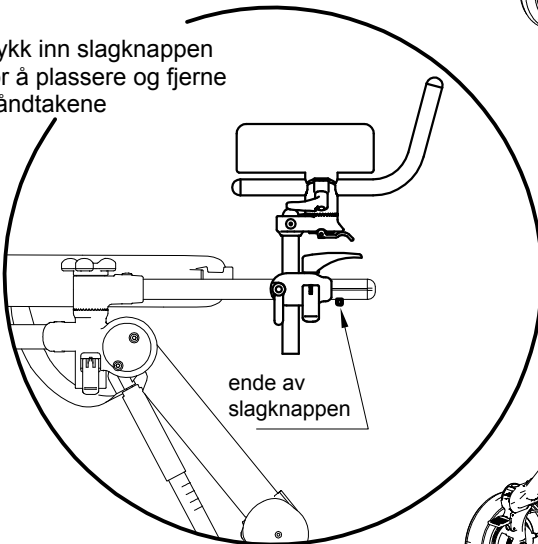



B PLASSERING

1. 1) Armstøtte plassert på utside av håndtak

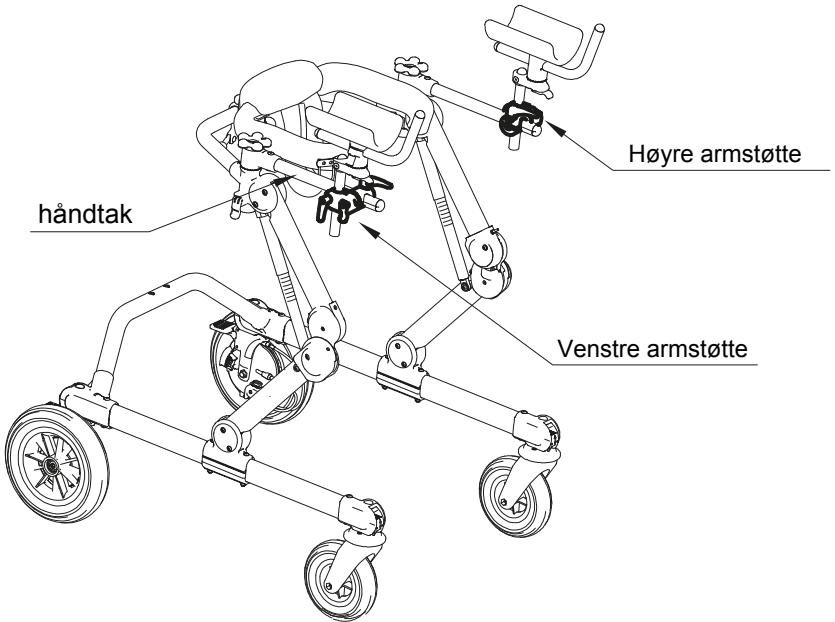

2) Armstøtte plassert på innside av håndtak

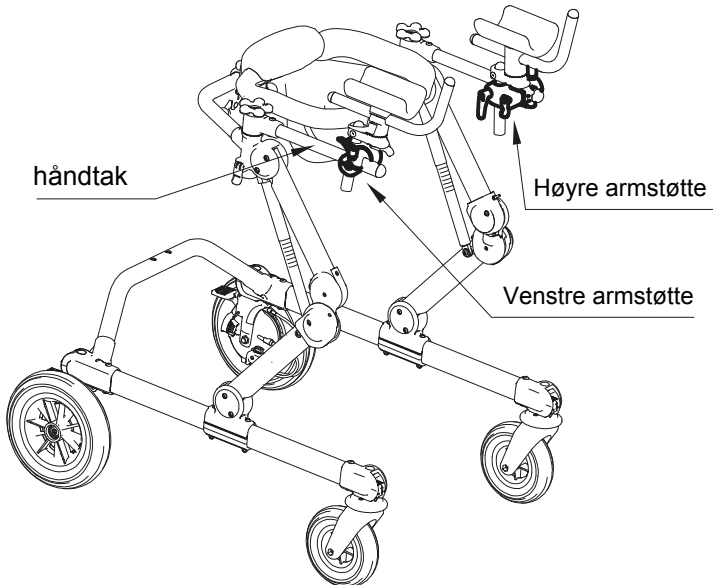



C JUSTERINGER

1) Høyde

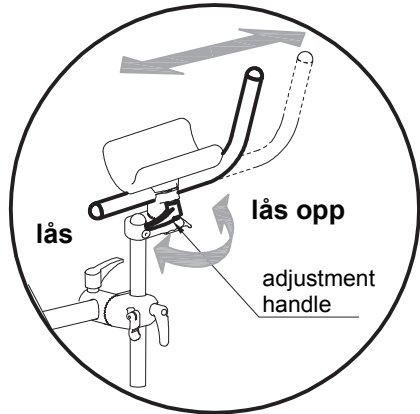
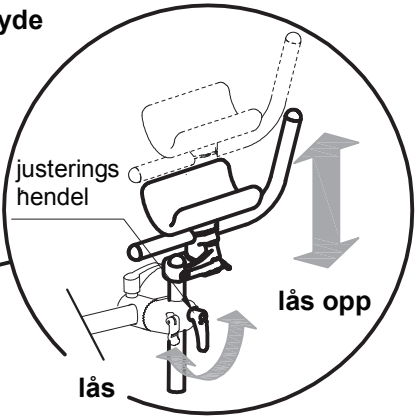
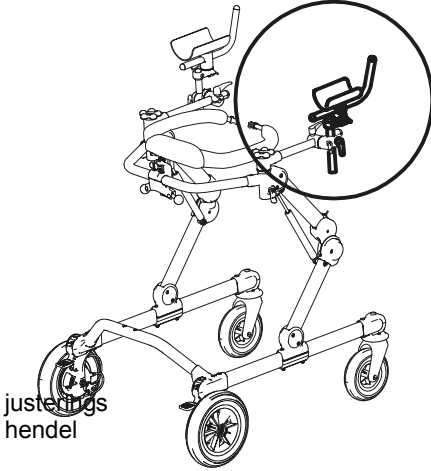

2) Dybden på håndtaket

lås

lås opp

justerings hendel

3) Dybde

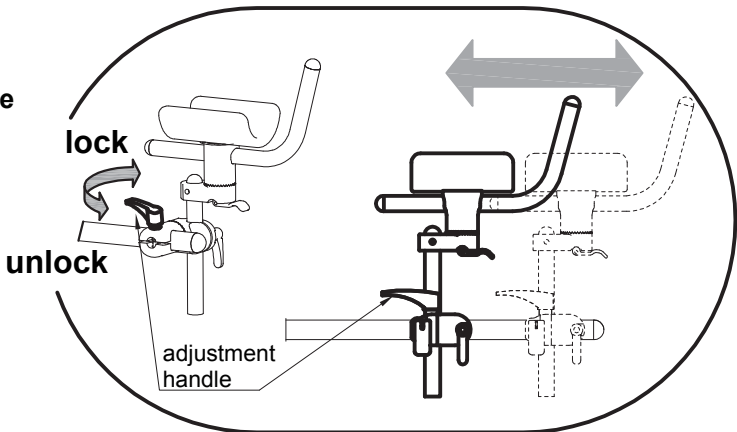

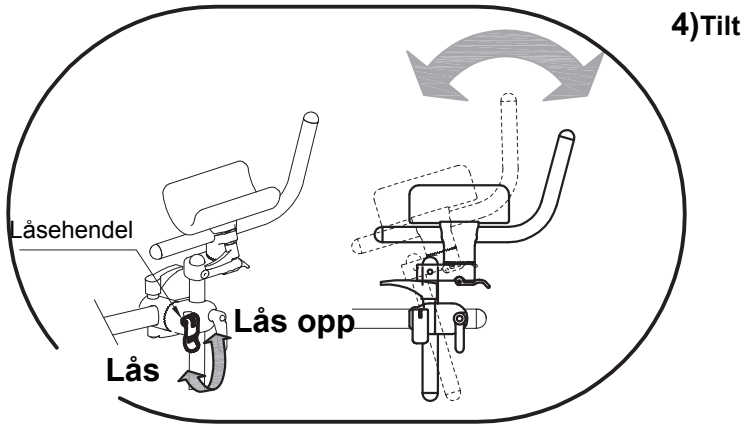

5) Fra oppreist til liggende håndtak posisjon

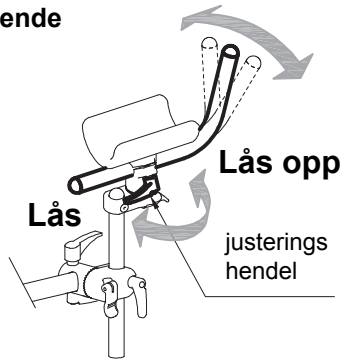

6) Rotasjon

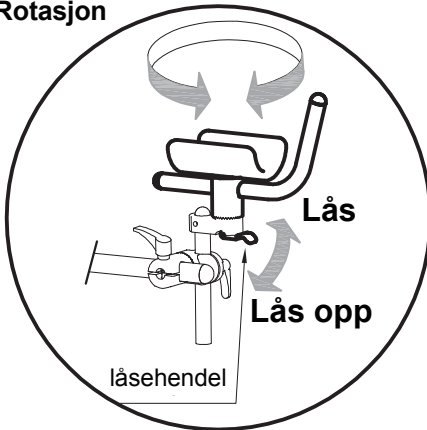

7) rotering på vertical akse

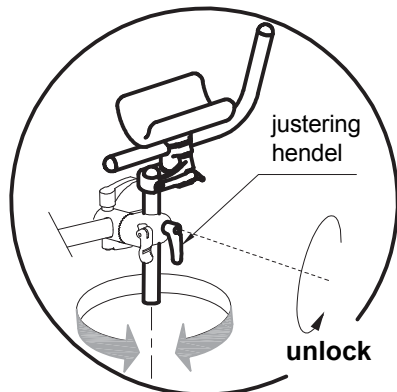



ARM STROPPER

Tilbehøret kan kun brukes sammen med armsupport

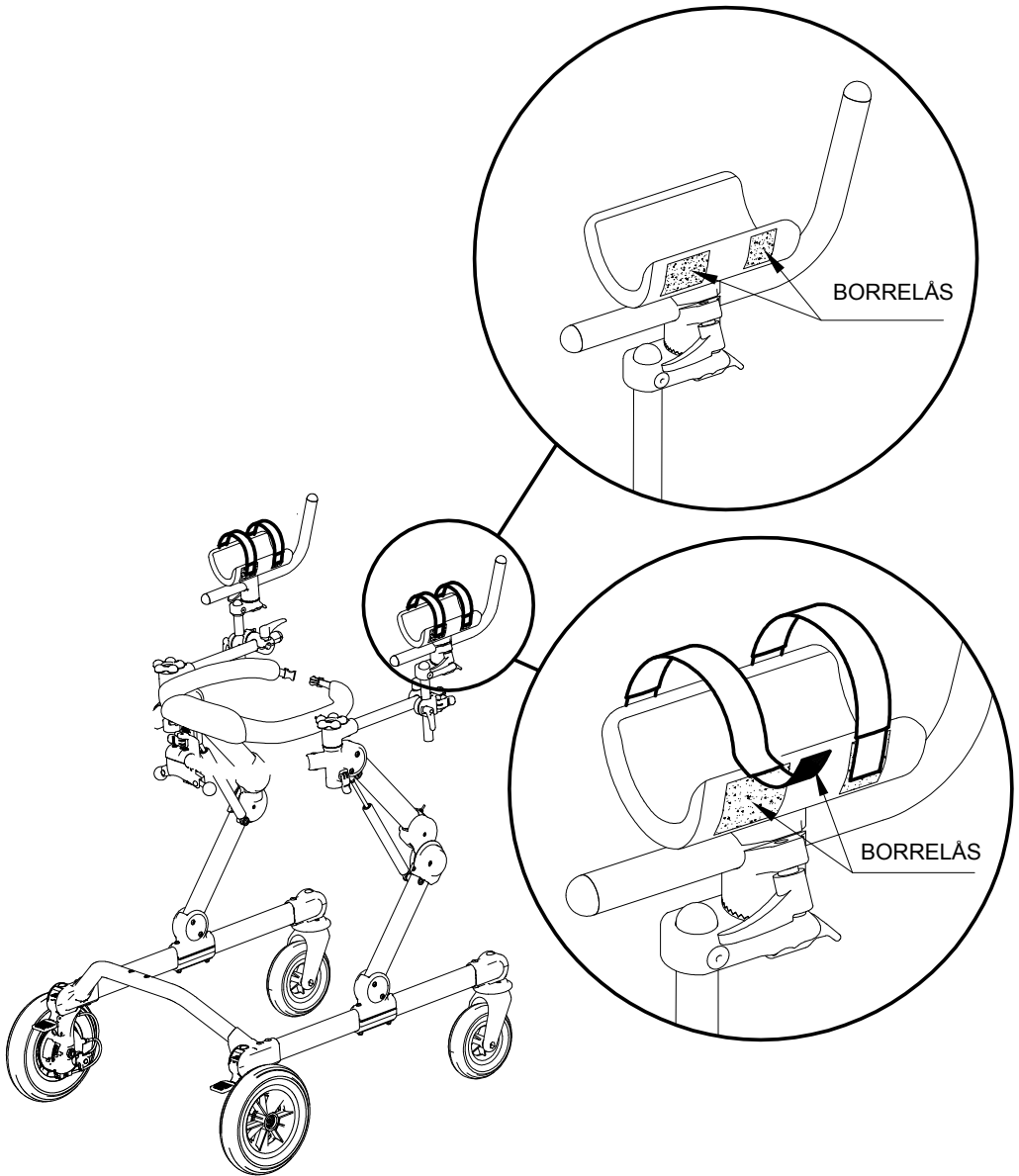



BEN DELER MED FOTSTROPPER

A MONTERING

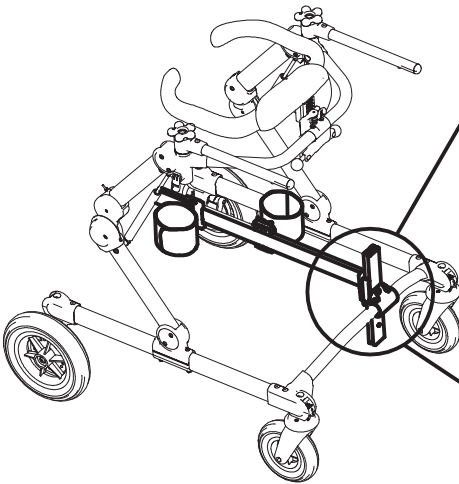
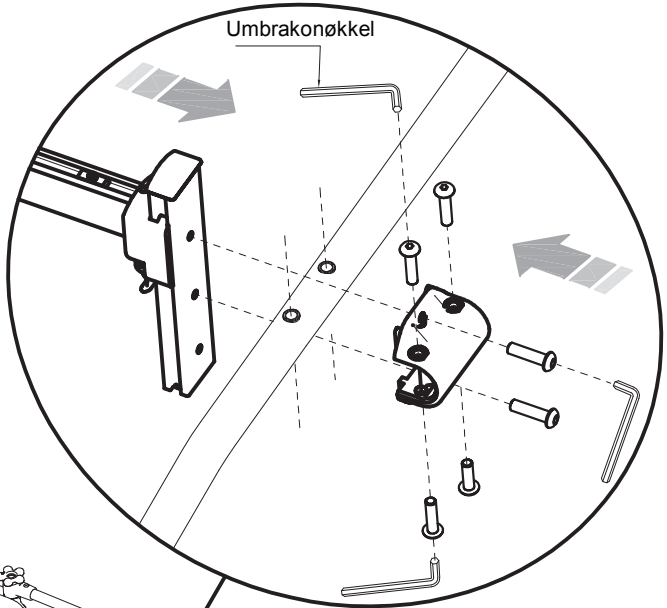

BENDELER MONTERT PÅ RAMME

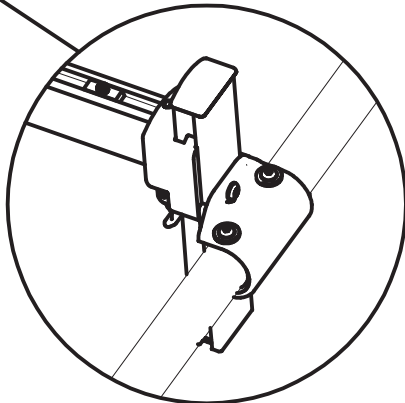



B JUSTERING I HØYDE

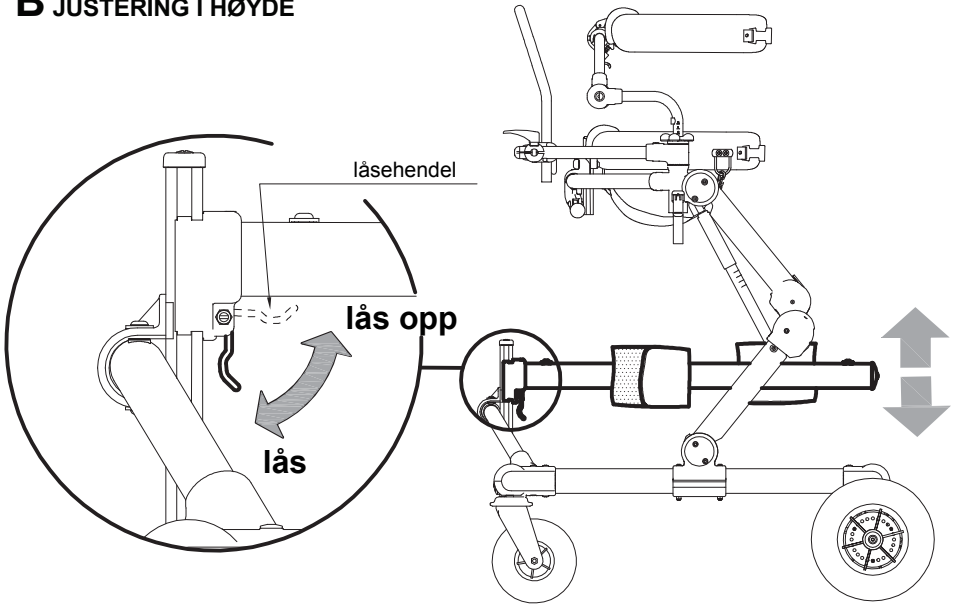

C JUSTERE STEGLENGDE

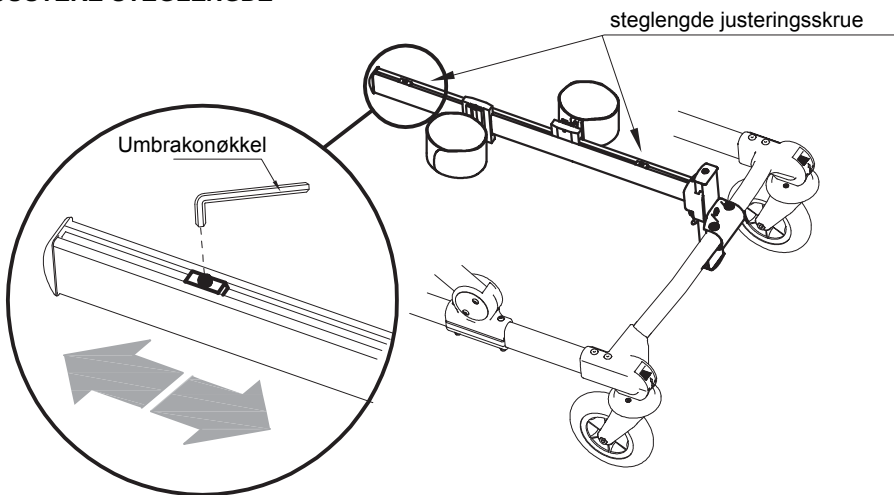



D PLASSERING AV BENDELER PÅ GRILLO LUKKET FRONT

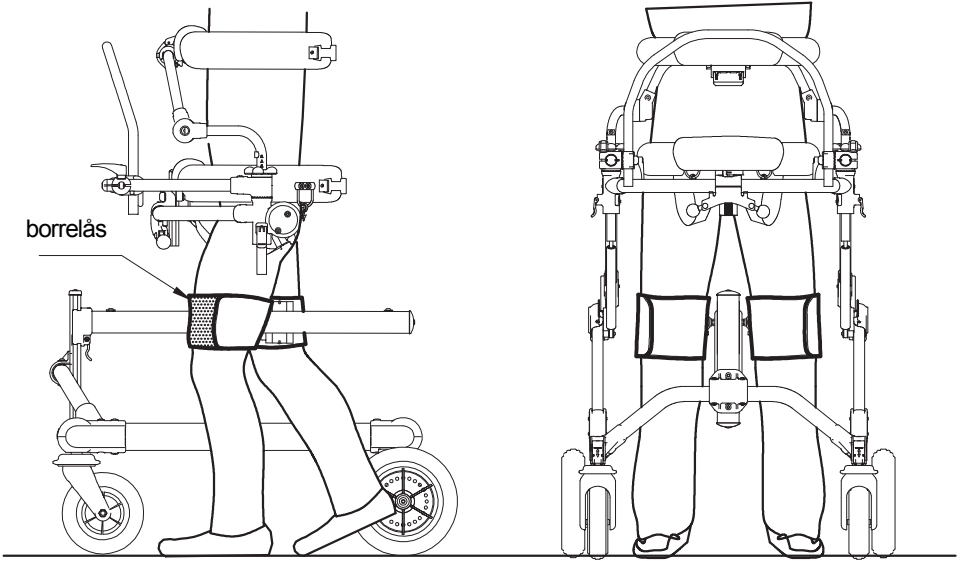

E PLASSERING AV BENDELER PÅ GRILLO ÅPEN FRONT

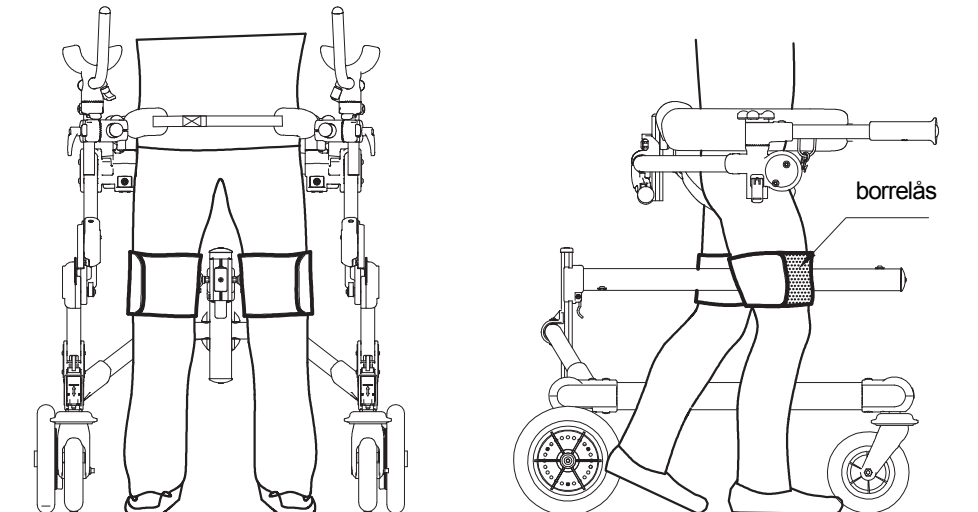



BENDELER

A MONTERING

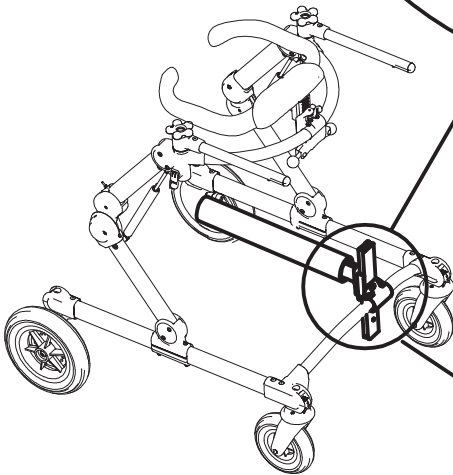
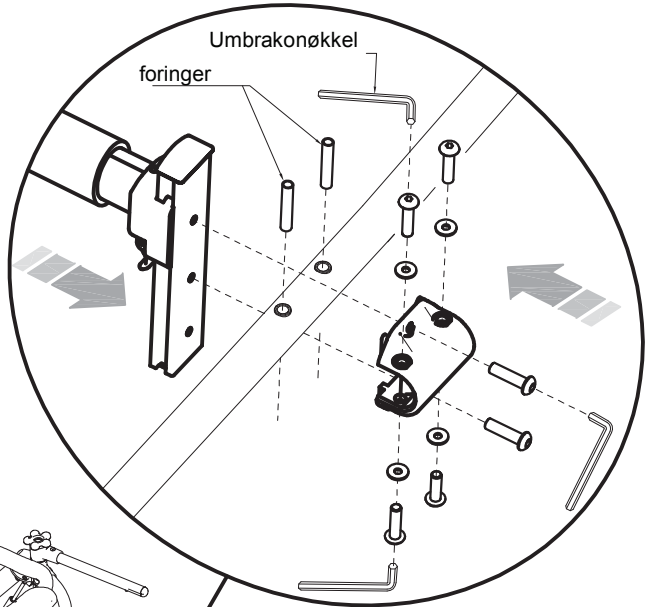

BENDELER MONTERT PÅ RAMME

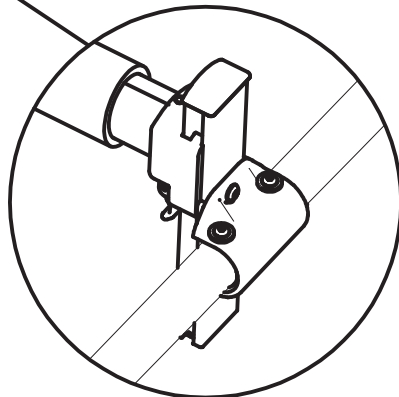



B JUSTERING AV HØYDE

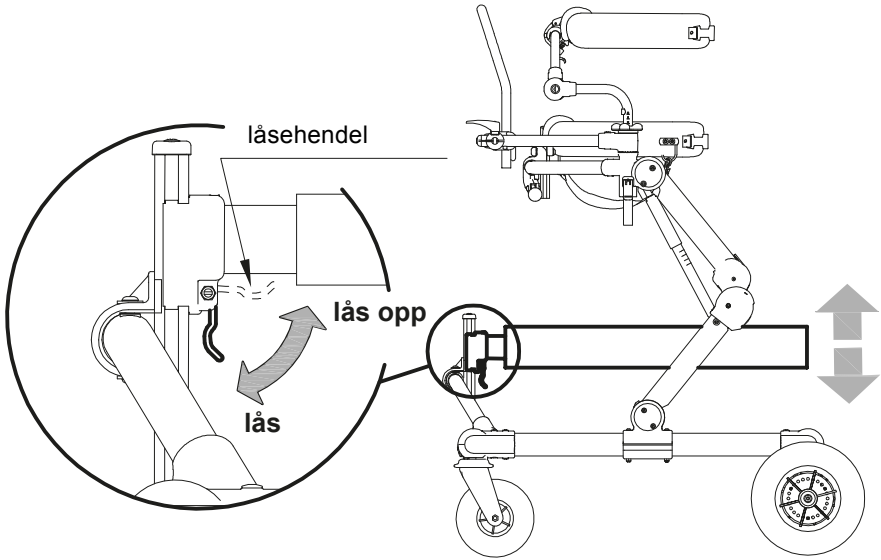

C POSISJONERING AV BENDELER

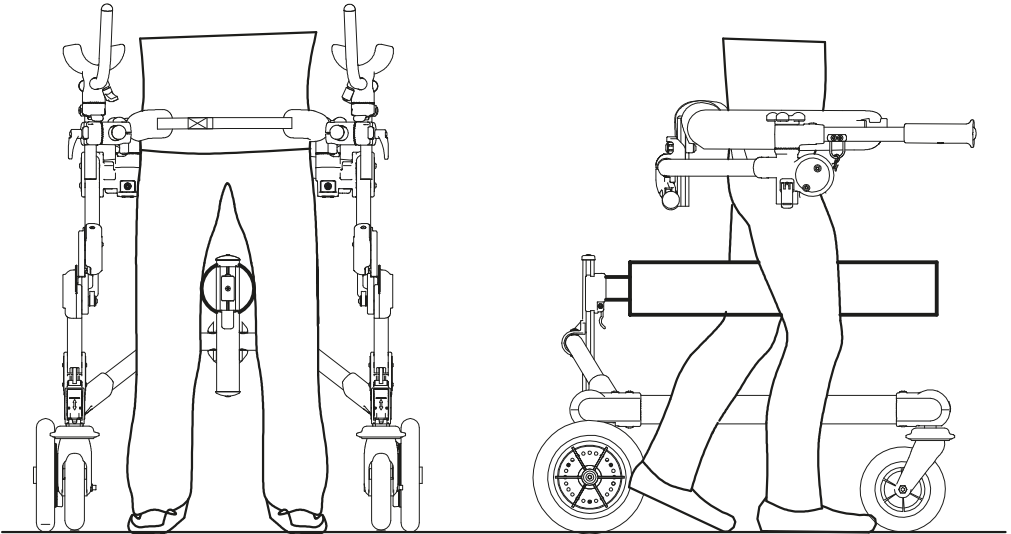



KLAPPSETE for GRILLO ÅPEN FRONT (størrelse S og M)

A MONTERING

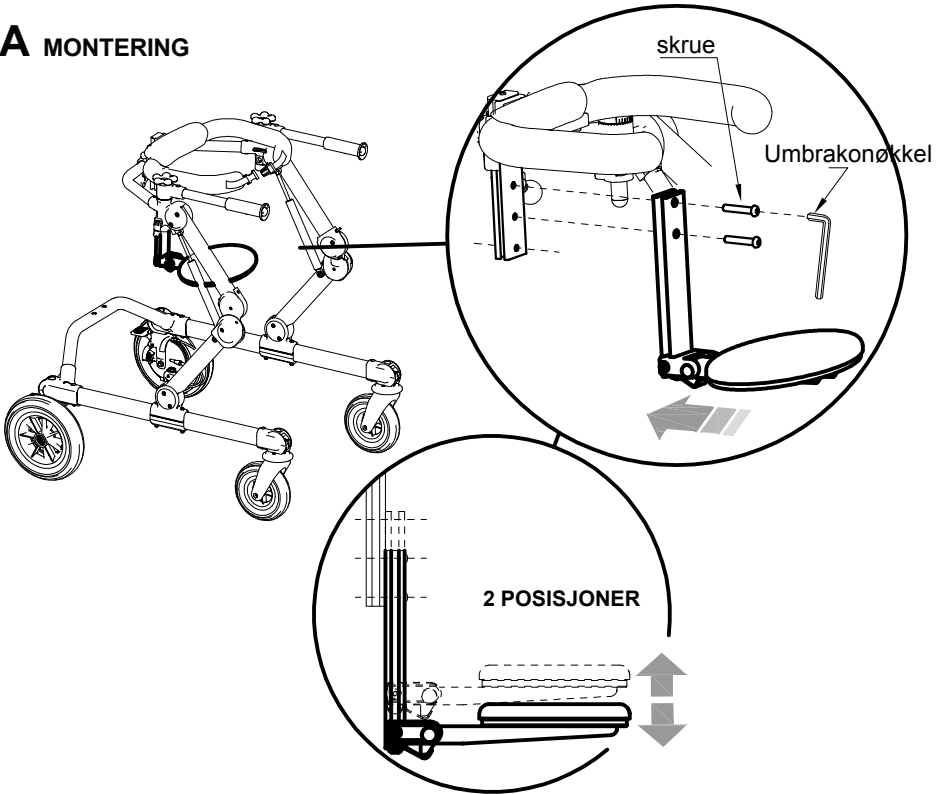

B KLAPP SAMMEN

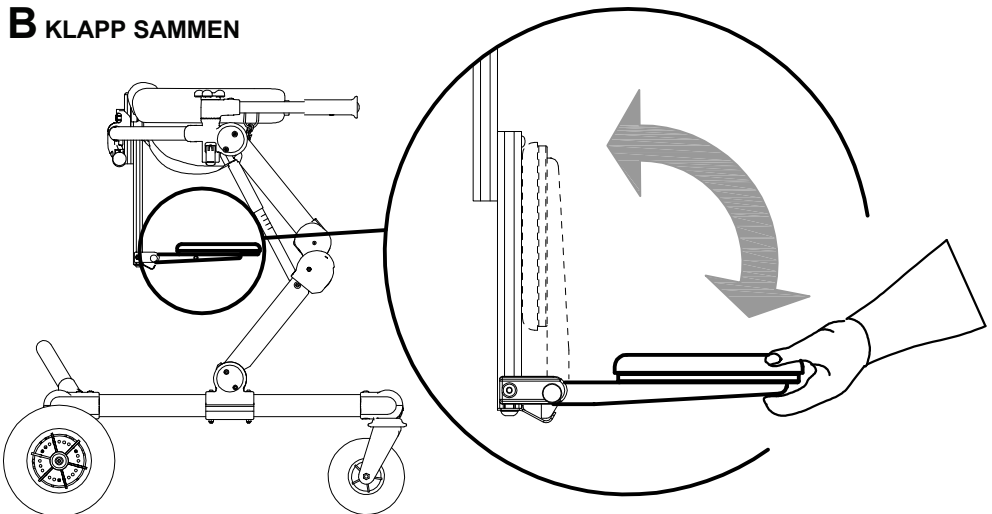



RYGGSTØTTE for GRILLO ÅPEN FRONT (størrelse S og M)

A MONTERING

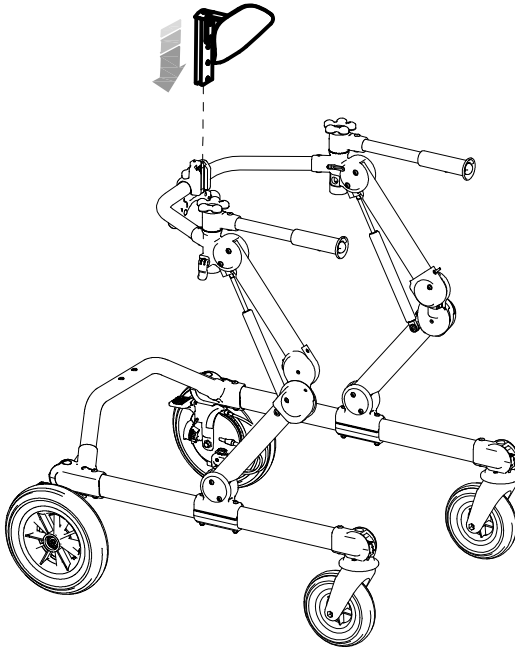

**MERK: DU KAN OGSÅ BRUKE
KLAPPSETE PÅ GRILLO ÅPEN FRONT**

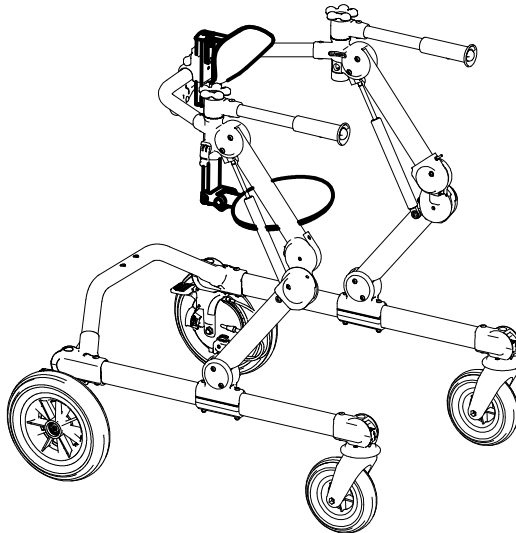



B HØYDE JUSTERING

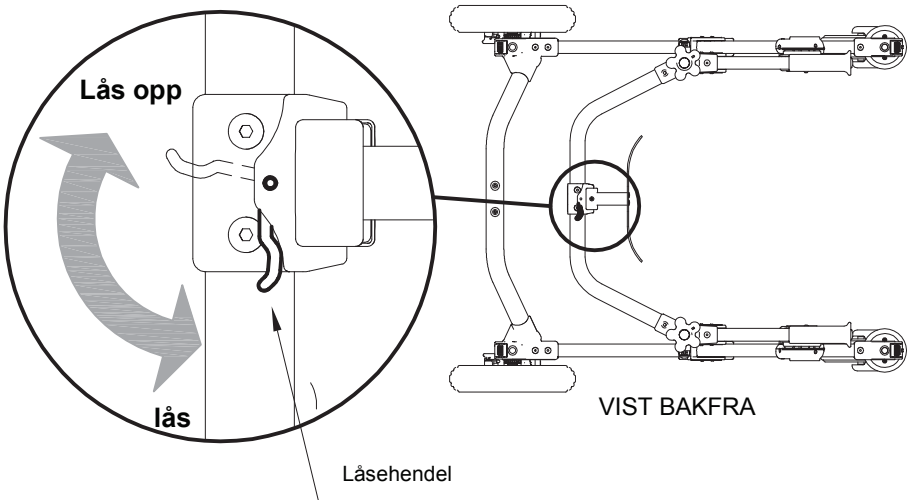
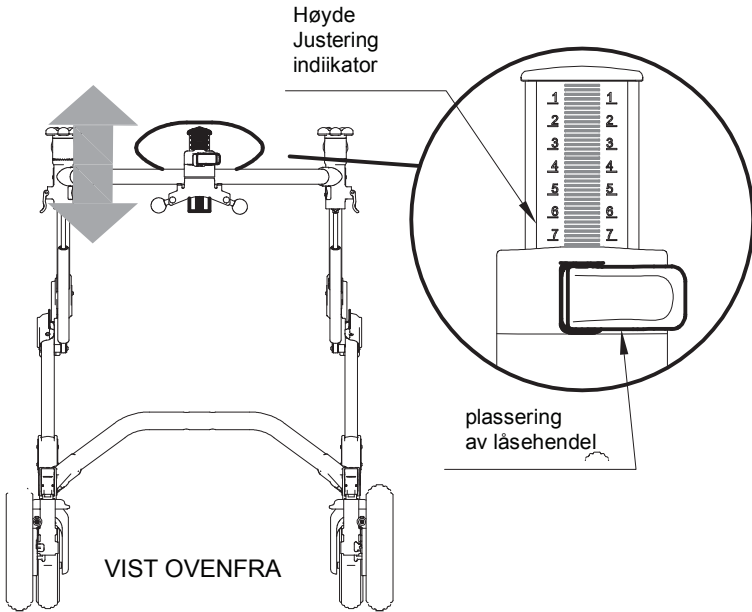



LEDSAKERSTANG for ASSISTANT (størrelse S og M)

POSISJON PÅ GRILLO LUKKET FRONT

POSISJON PÅ GRILLO ÅPEN FRONT

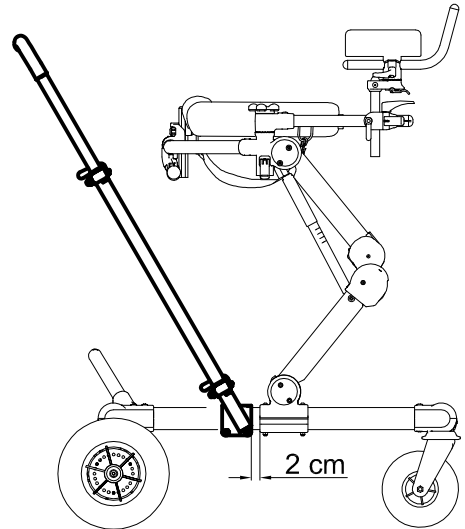
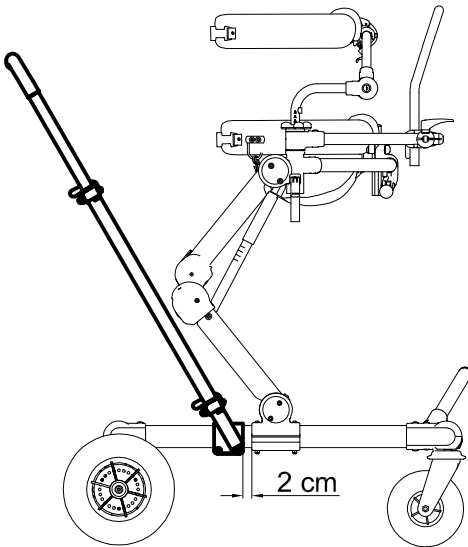

A MONTERING AV FESTE TIL LEDSAKERSTANG

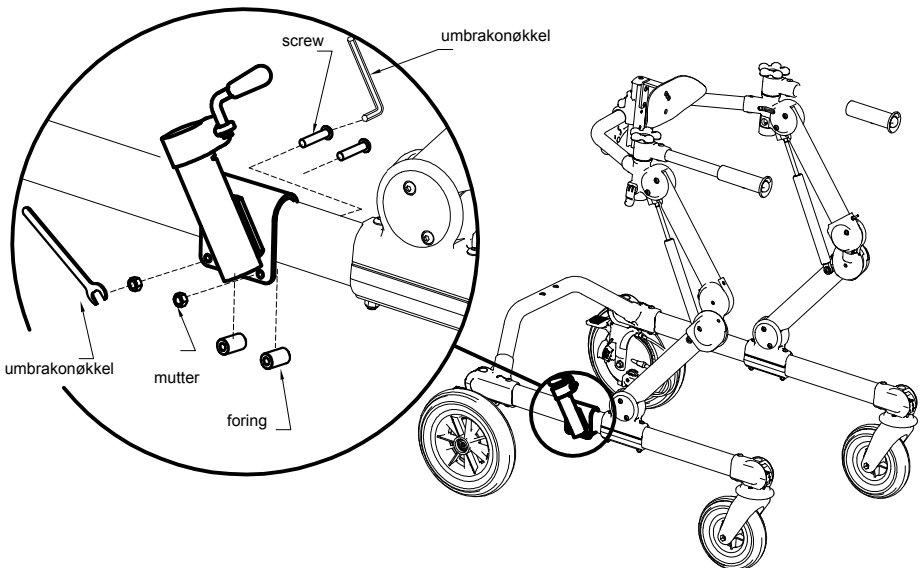



B JUSTERE / FESTE LEDSAKERSTANG

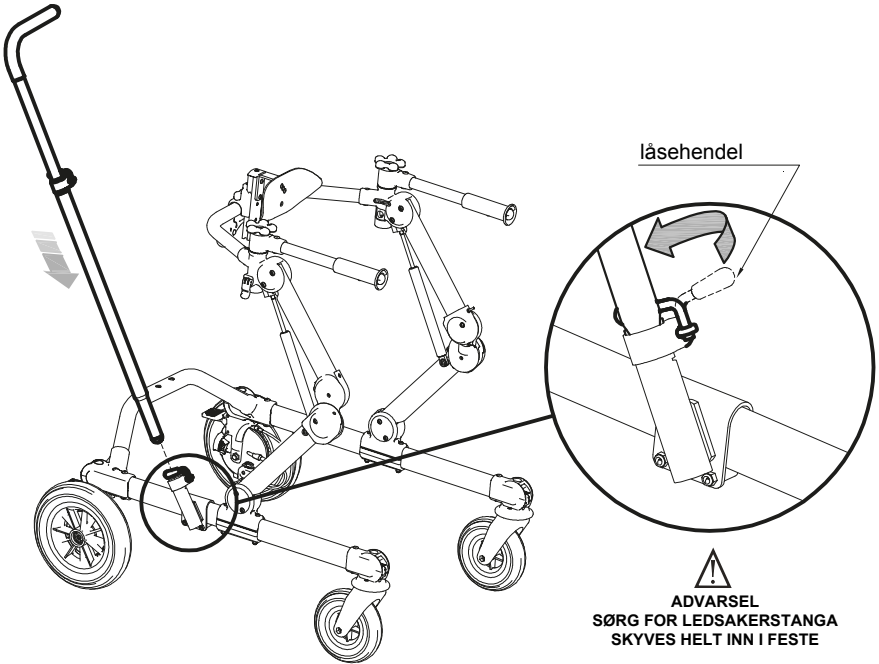

C JUSTERING AV HØYDE OG ROTASJON

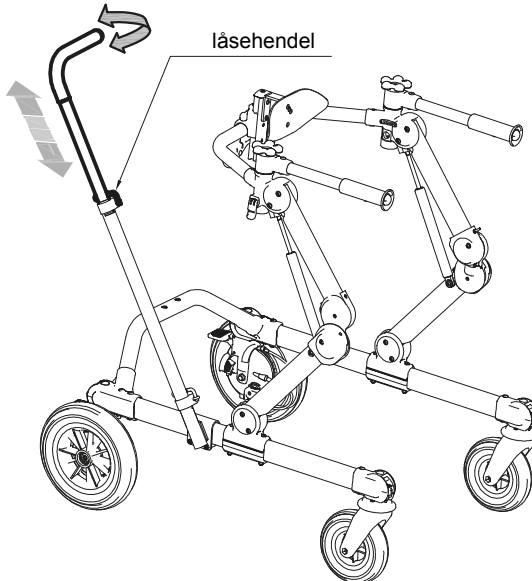



EKSTRA LODD

MONTERT PÅ GRILLO ÅPEN FRONT

MONTERT PÅ GRILLO LUKKET FRONT

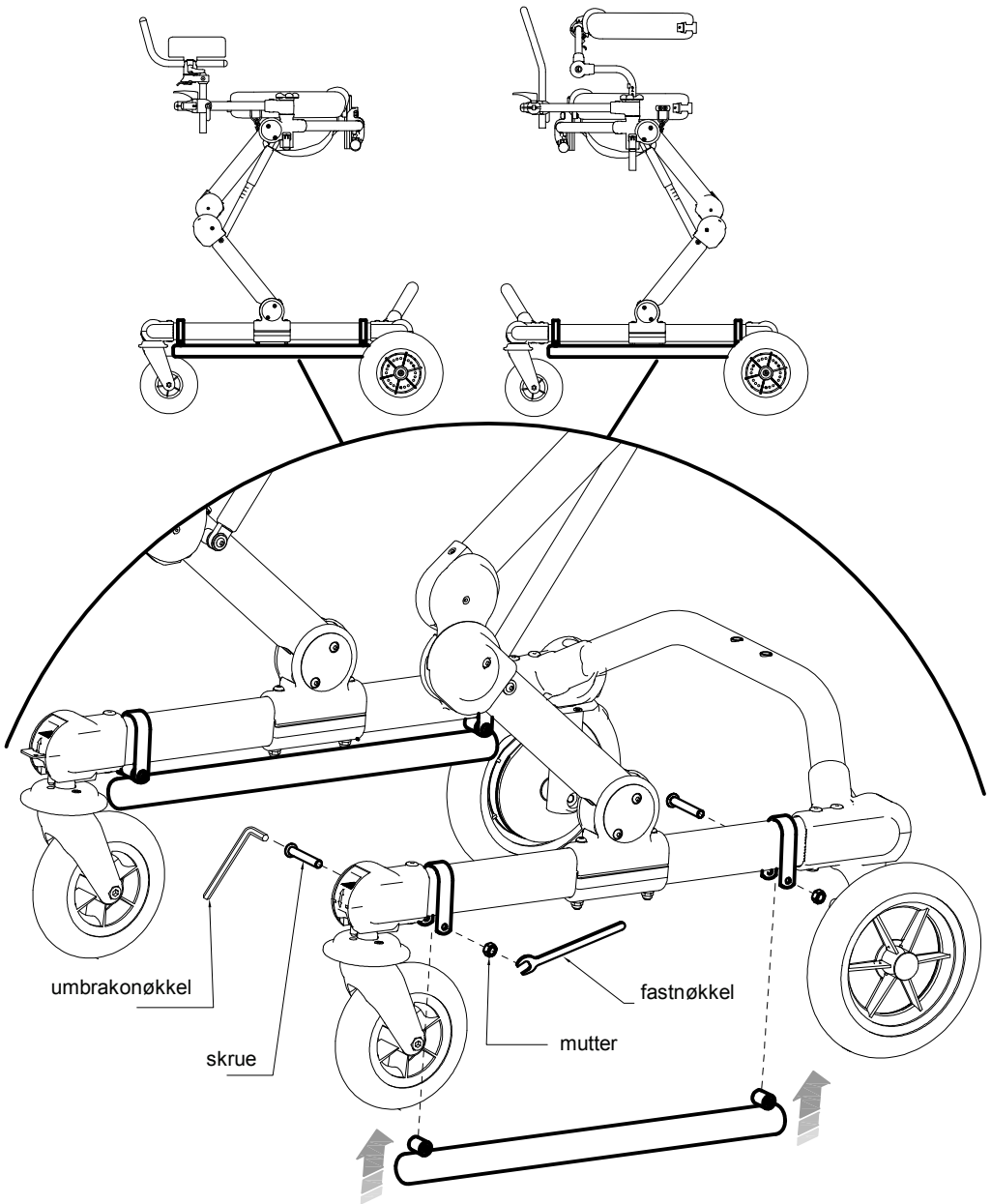



HJULPAR for SMAL BASE med PARKERINGSBREMS PEDALER- kun for INNEBRUK [størrelse M og L]

A DEMONTERING AV HJUL PÅ STANDARD BASE

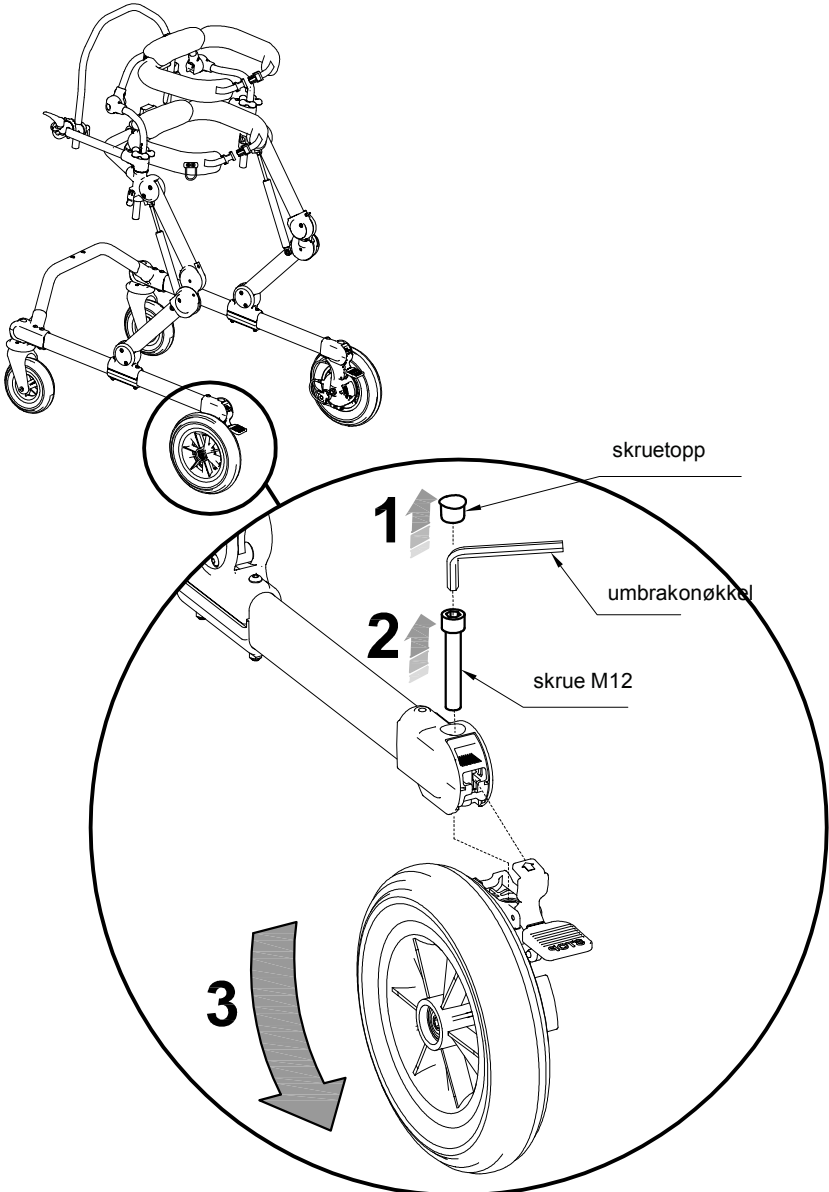



B MONTERING AV HJUL FOR SMAL BASE

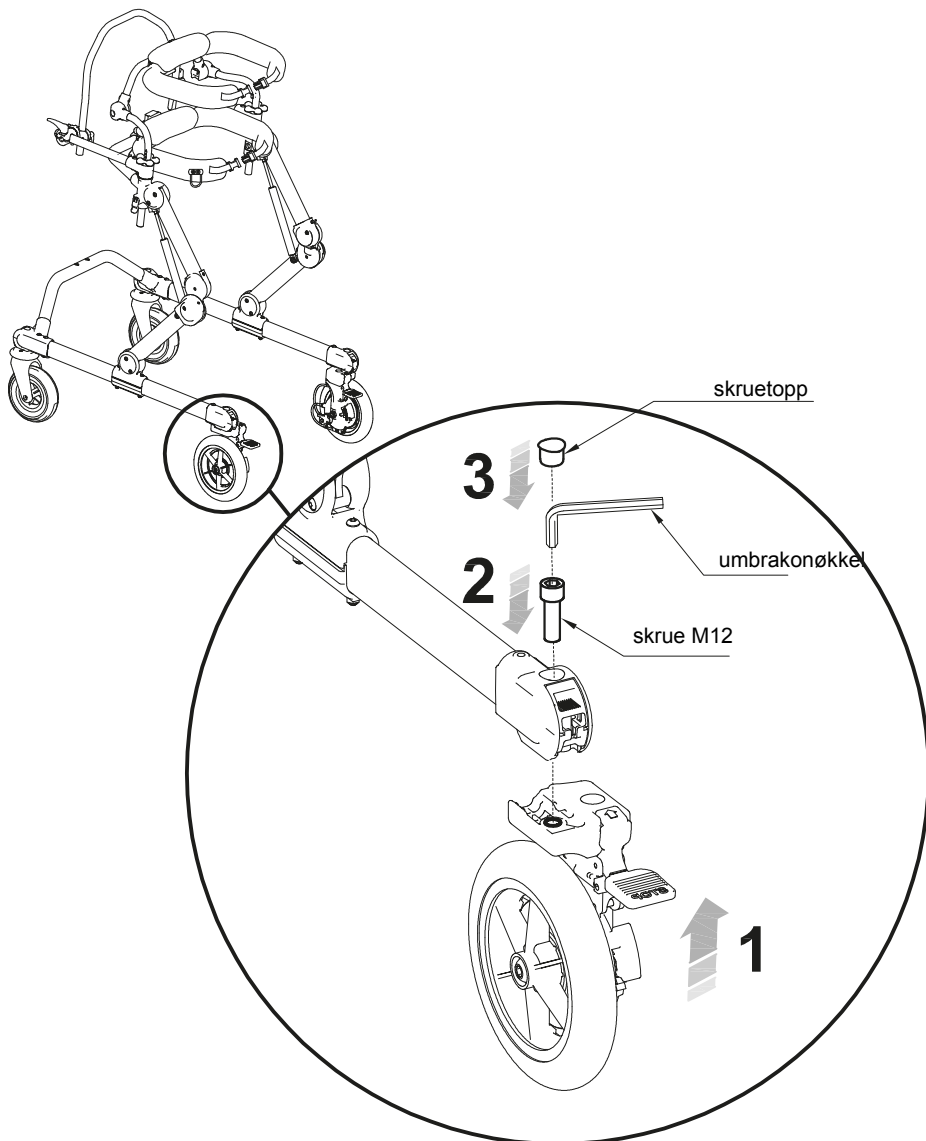

C BREMSER, SLEPEBREMS, RYGGESPERRE

Se side 17,18,19



SAL (NEDFELLBAR størrelse S og M)

A MONTERE SALEN

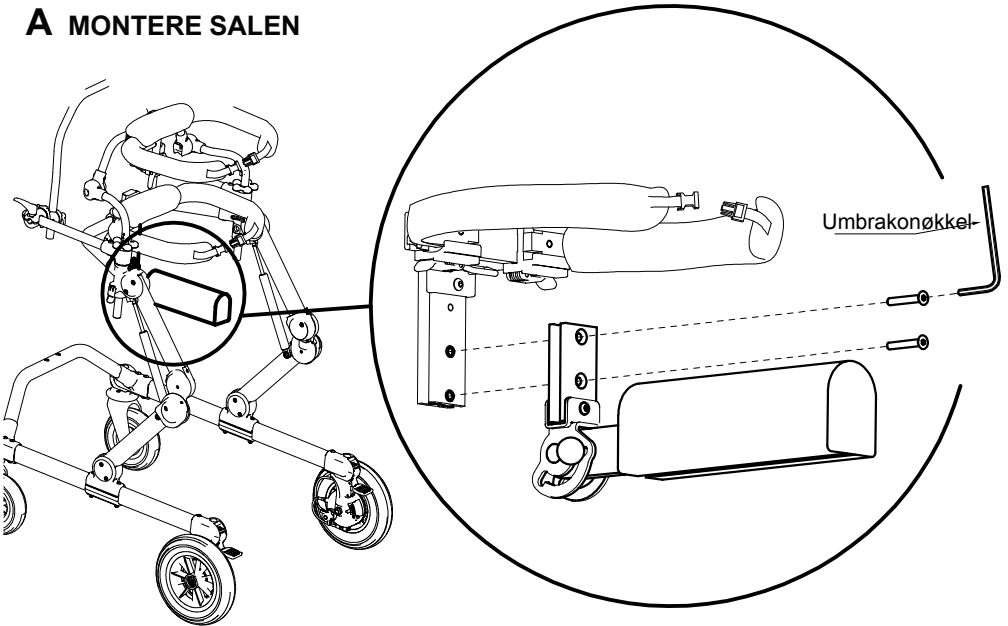

B HVORDAN SETTE SALEN I NEDFELT POSISJON (Ikke i bruk)

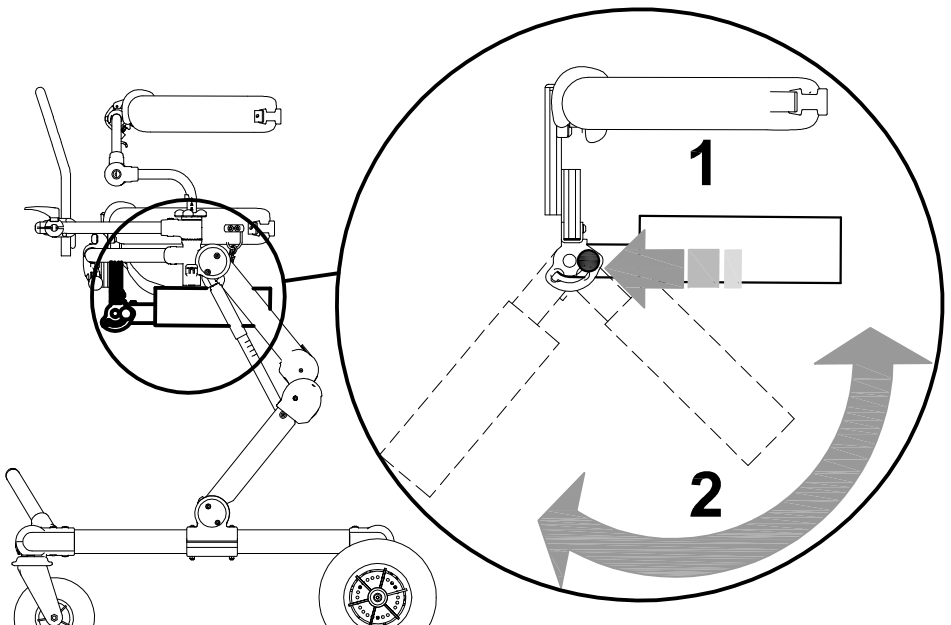



C HØYDE JUSTERING

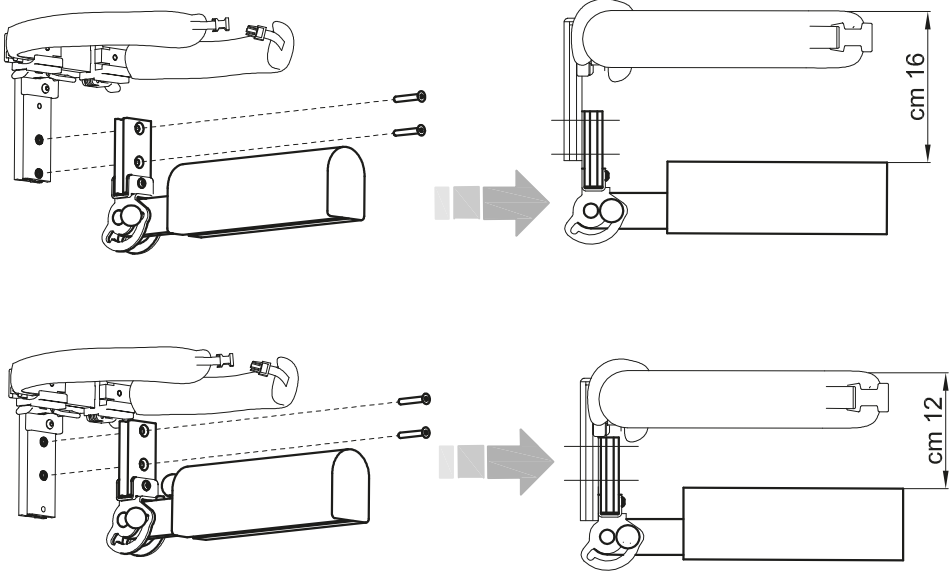

D MONTERE SAL PÅ RYGGSTØTTE

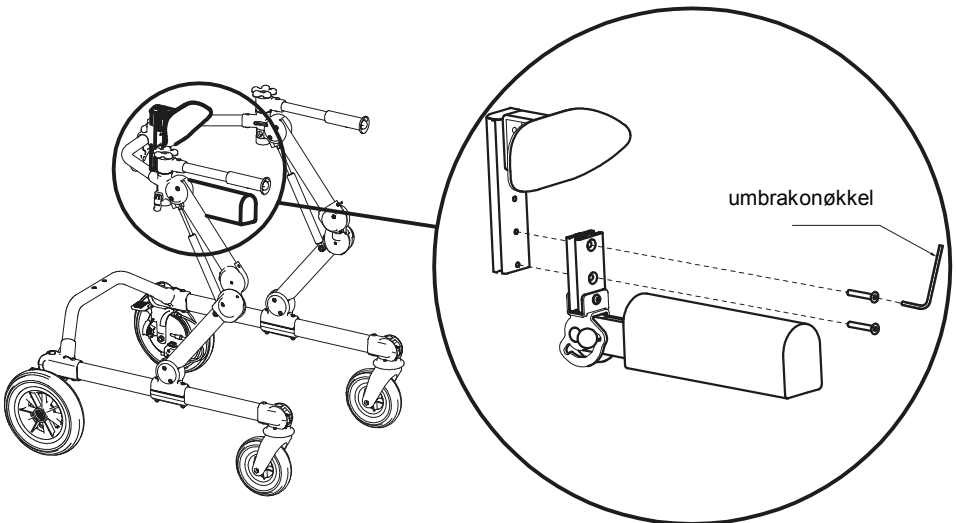



SAL (NEDFELLBAR størrelse L)

A FJERN SKRUENE PÅ HØYDE JUSTERINGS HENDLENE

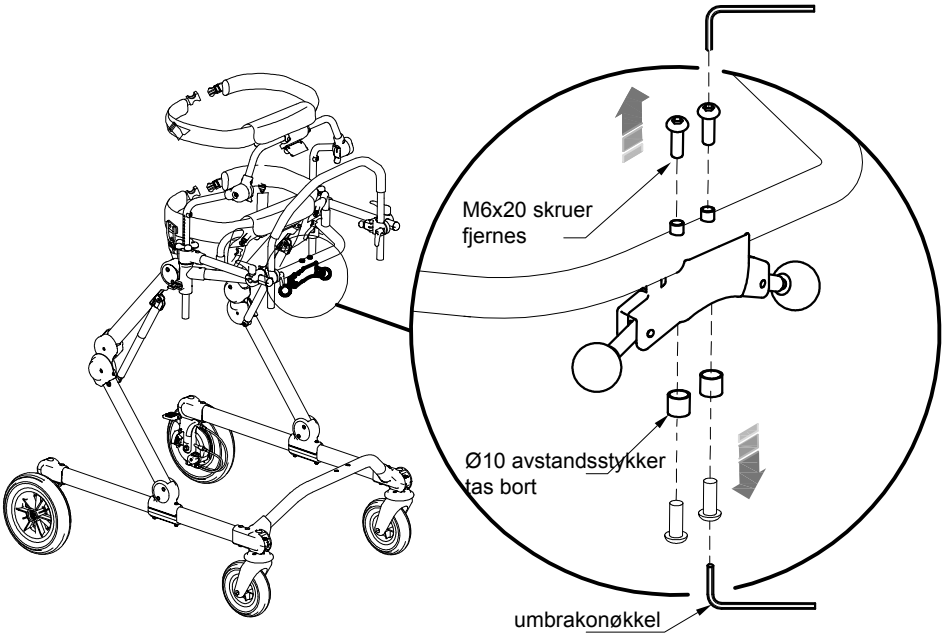

B MONTER TOPP BRAKETT

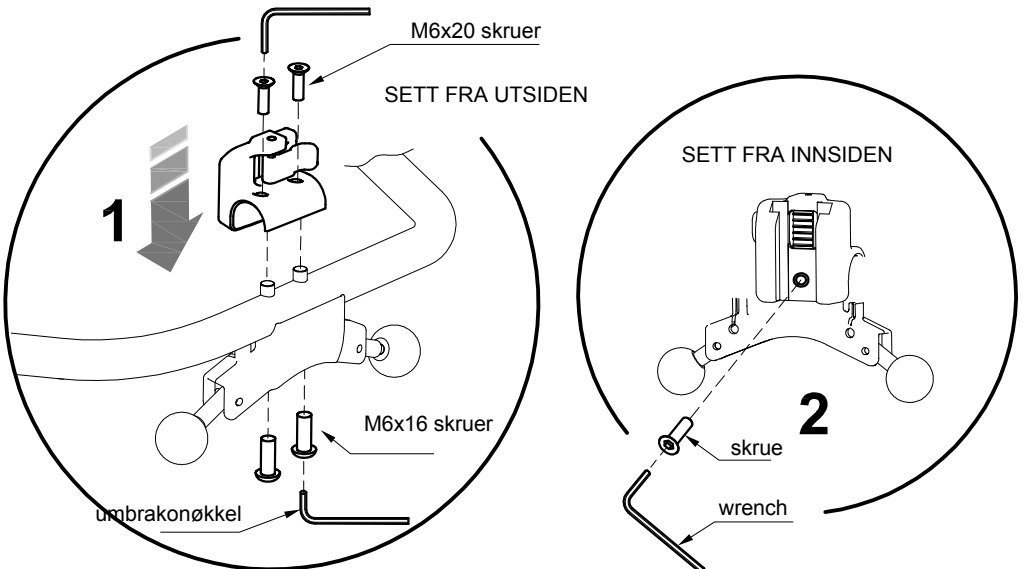



C FESTE NUMMERERT VERTIKAL STANG/SKINNE

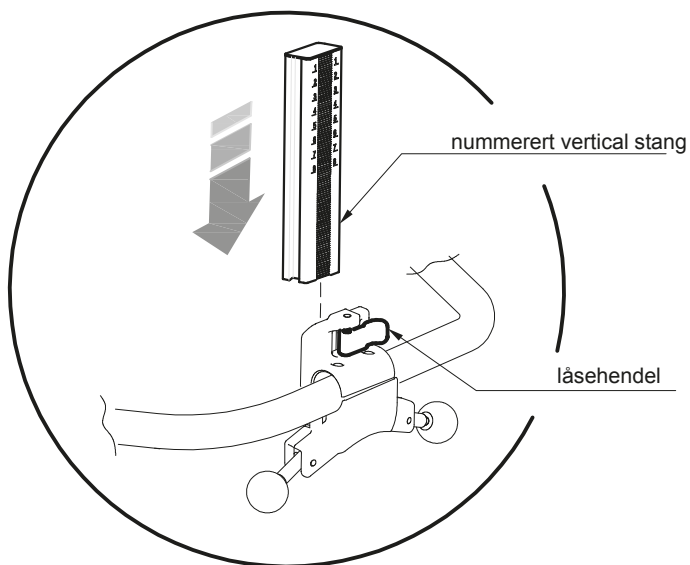

D MONTERING AV SAL

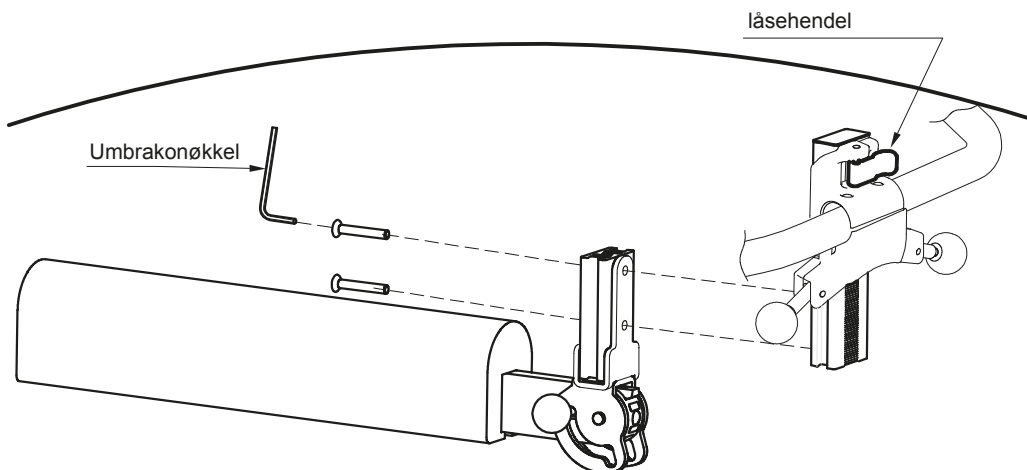



E HVORDAN FELLE NED SAL NÅR DEN IKKE SKAL BRUKES

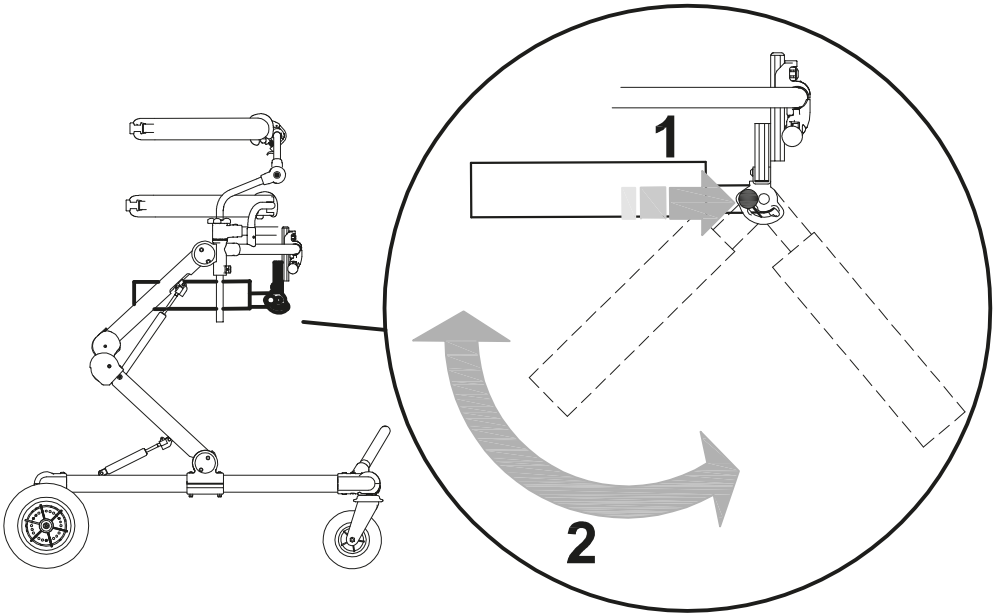

F HVORDAN JUSTERE HØYDEN

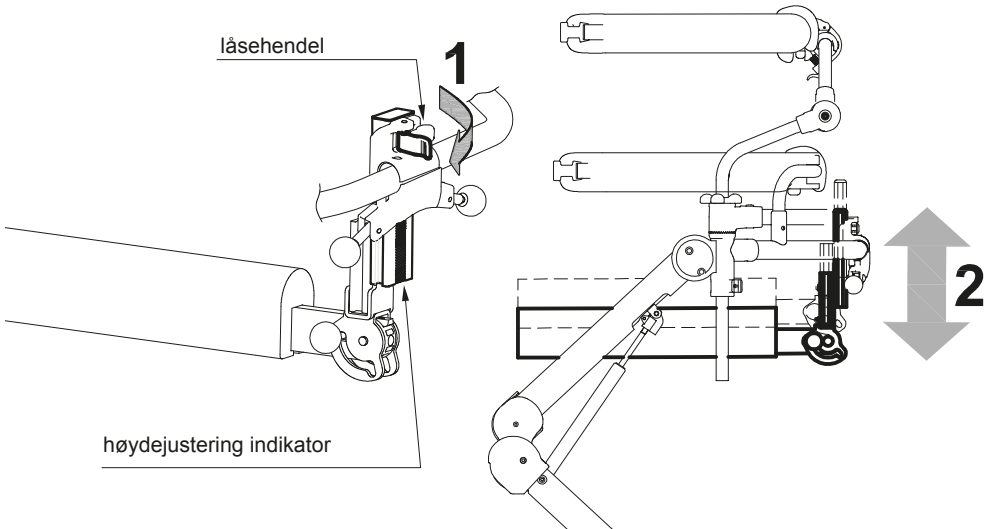



ERGONOMISKE HÅNDTAK til GRILLO

A POSISJONERING

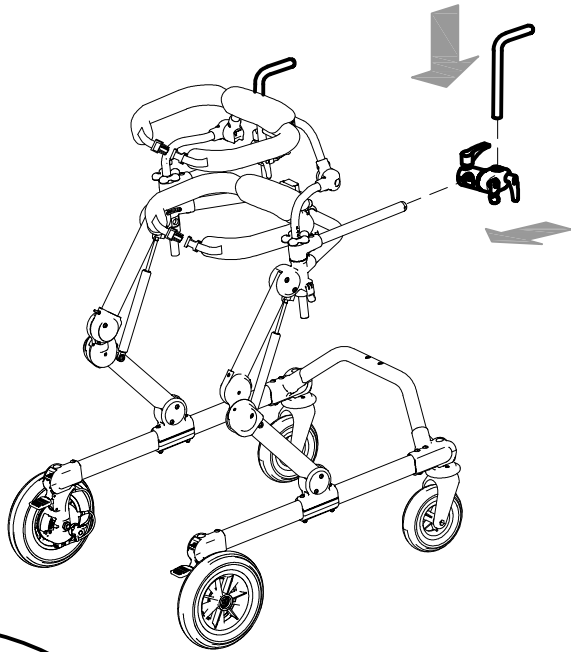

trykk inn låseknapp og fjern
håndtakene

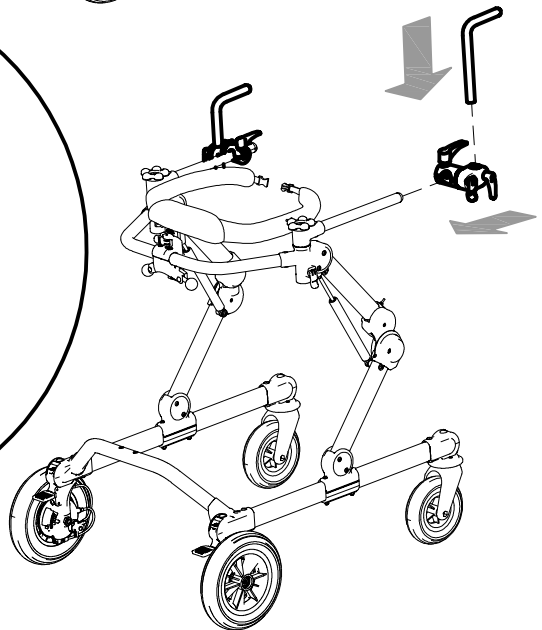
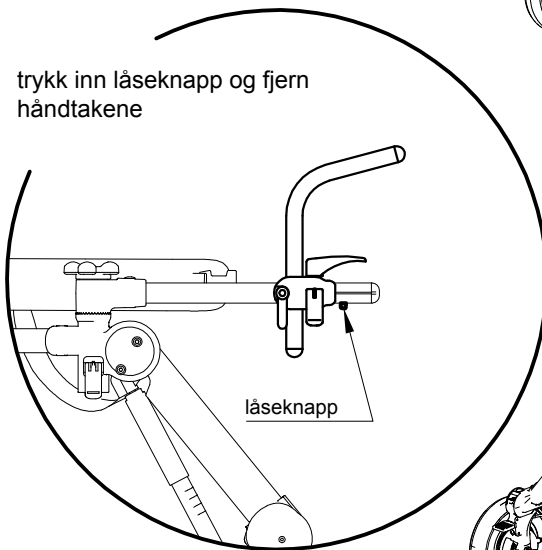



B POSISJONERING OG JUSTERING

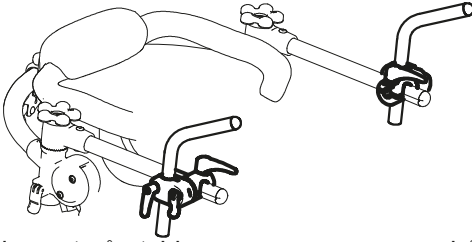

plassert på utsiden av

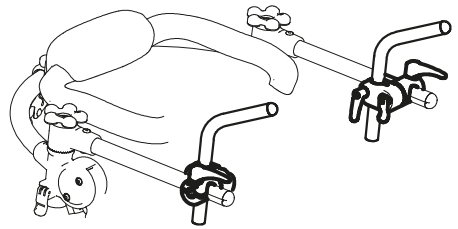

håndtaket plassert på innsiden av håndtaket

1) i høyde

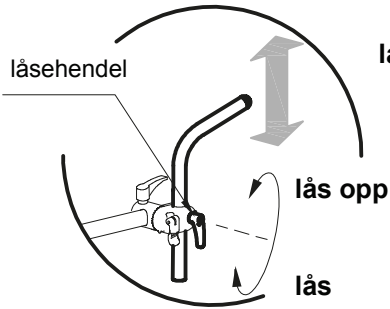

2) i dybde

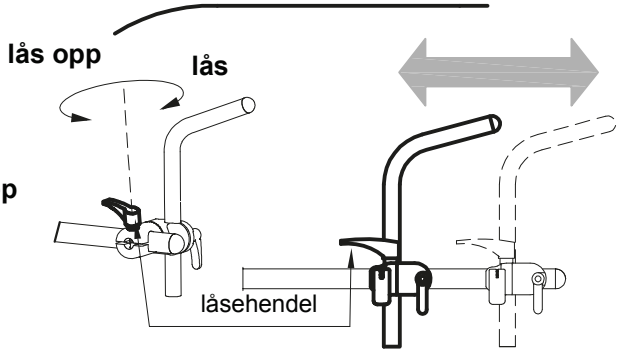

3) i tilt

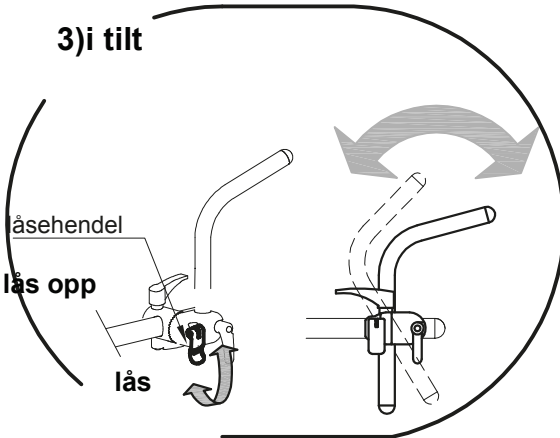

4) i rotasjon

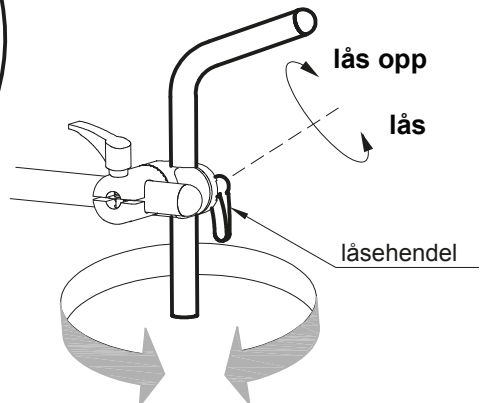



MULTIJUSTERBART HODESTØTTE

Brukes kun på GRILLO ÅPEN FRONT med kroppstøtte

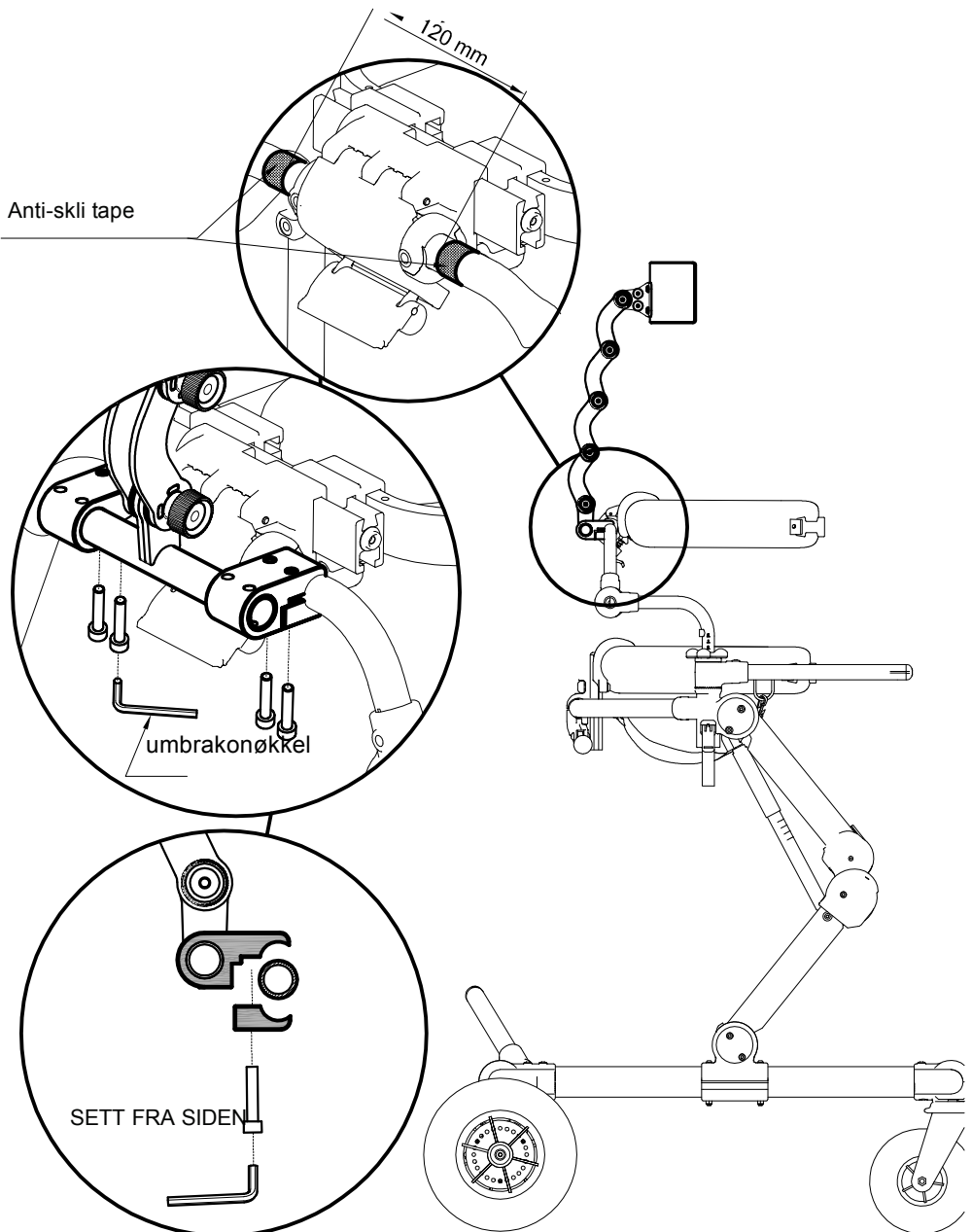

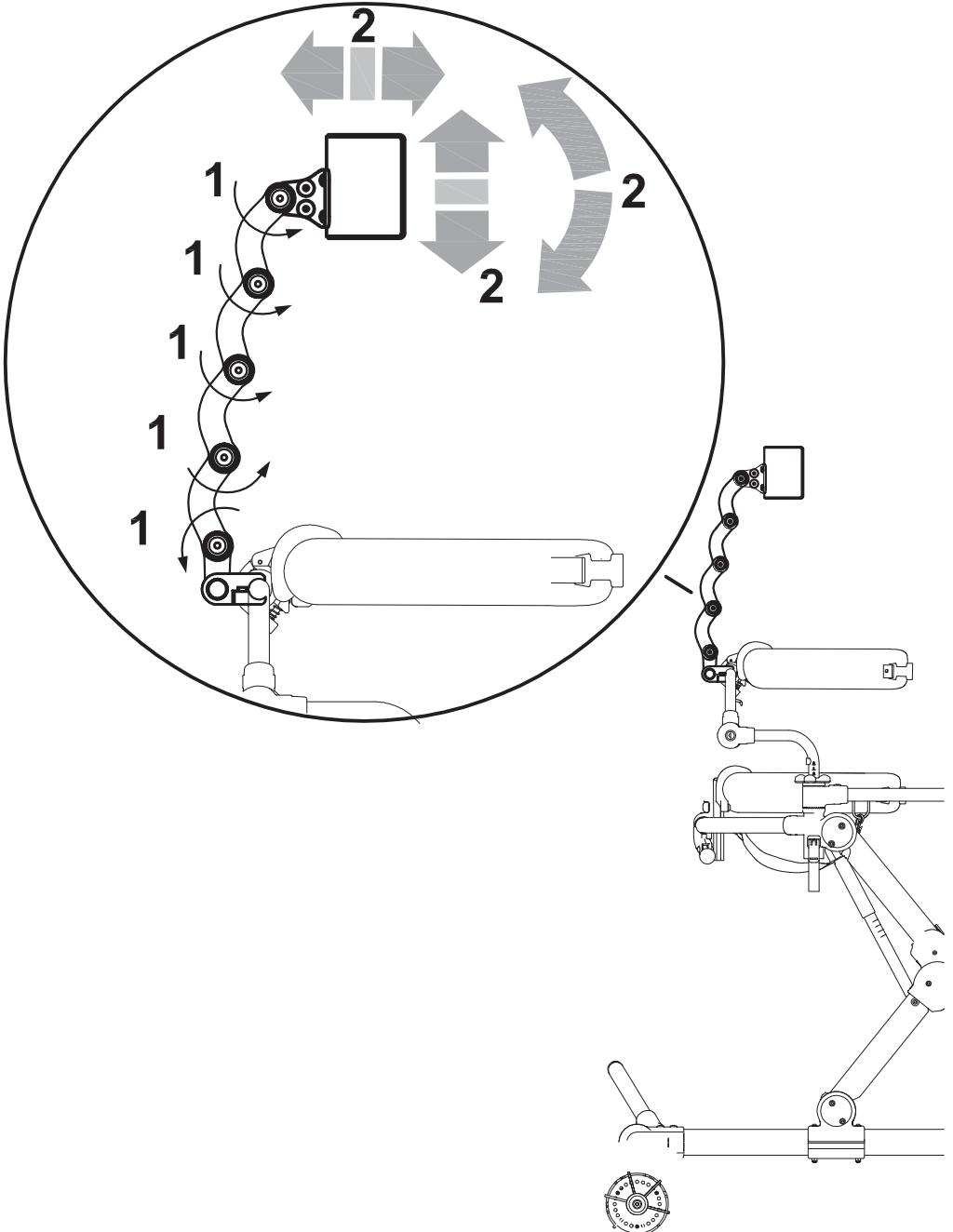



ERGONOMISK SAL [størrelse S, M og L]

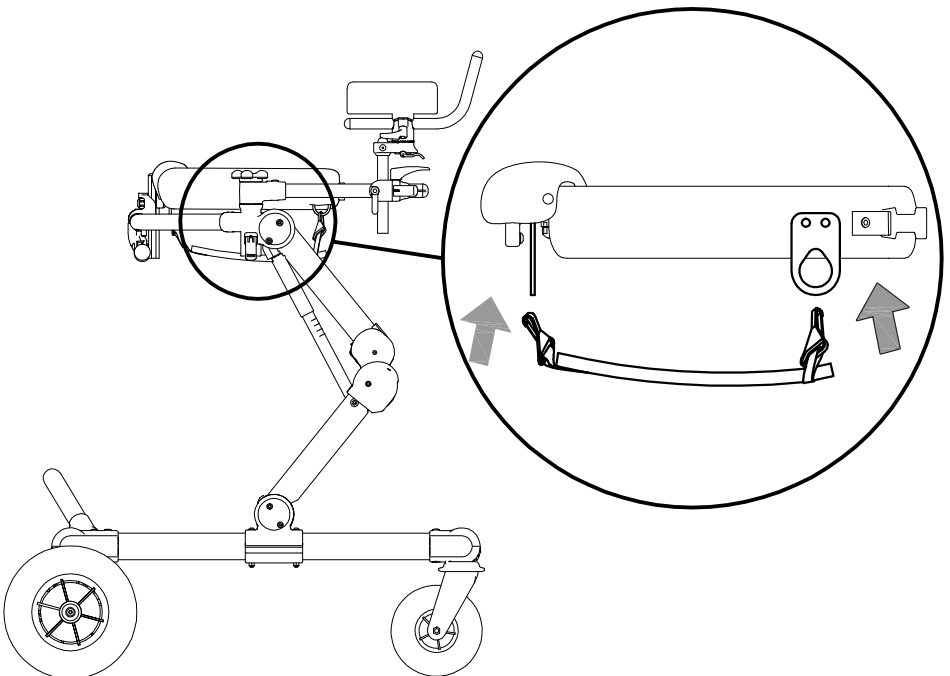
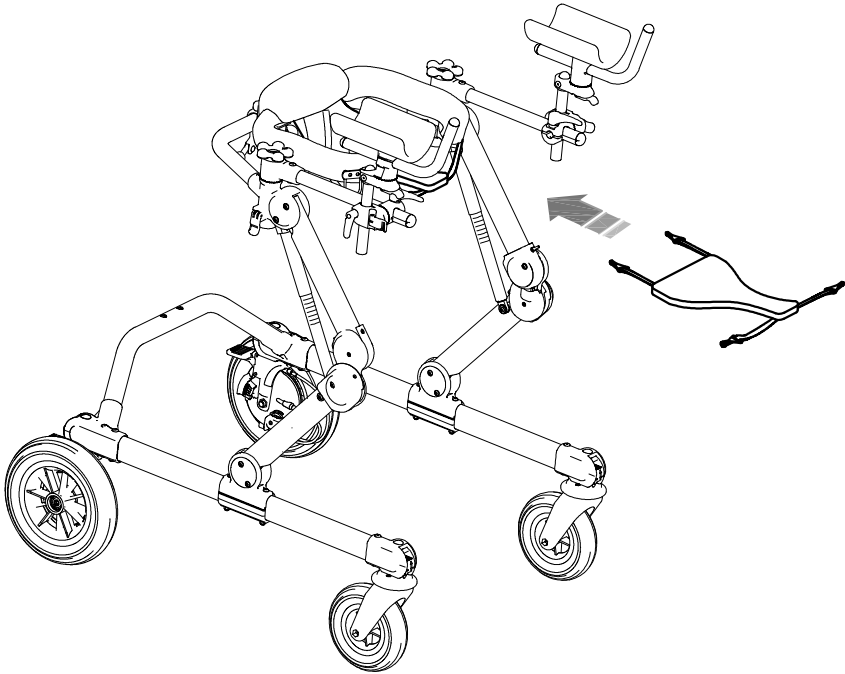



VEDLIKEHOLD

Utførelsen av alle vedlikeholdsoperasjoner er nødvendig for å opprettholde riktig funksjonalitet og sikkerhet for enheten.

Bare hvis disse operasjonene utføres til riktige tider og på den beskrevne måten, påhviler produsenten ansvaret for å opprettholde enhetens grunnleggende krav. Hvis du er i tvil om produktets sikkerhet eller skade, må du slutte å bruke det og kontakte forhandler.

1. ORDINÆRT VEDLIKEHOLD (månedlig)

1.1 Rengjør HJULENE for støv og smuss for å opprettholde effektive hjul og god bremsing

1.2 Kontroller at de bevegelige delene er jevne og hold dem rene for støv og smuss, for å unngå friksjon som kan skade den korrekte driften:

- omkrets og breddejustering av bekkenstøtten
- omkrets og breddejustering av bryststøtten

smør om nødvendig de bevegelige delene med kommersiell silikon tørr olje med forhåndsreglene angitt på beholderen.



1.1 INNSTILLING AV KONTROLLSIKRINGSLÅSER

Legger du merke til en INEFFEKTIVITET, til og med delvis, ved LÅSING av justeringen med de GRØNNE HENDLER på HOFTESTØTTE, på KROPPSTØTTE, på HÅNDBØYLE, eller på ARM STØTTER, vennligst kontakt GODKJENT VERKSTED for å stramme litt og litt (vist nedenfor), TIL DEN RIKTIG LÅSNINGEN NÅS.

Justering av låsespak for armene på kroppstøtten

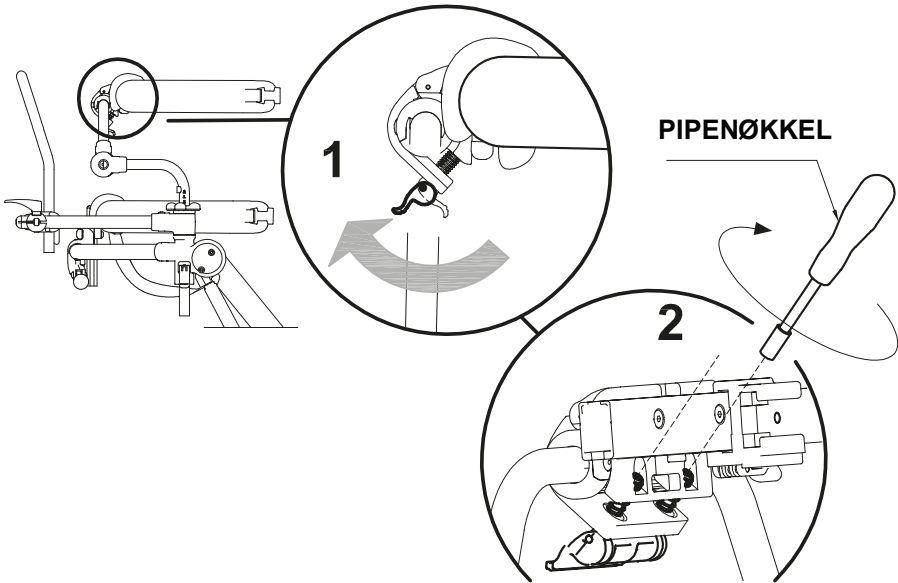



Låsearm for Kropstøttesteder

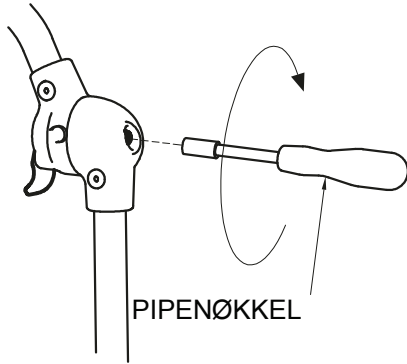
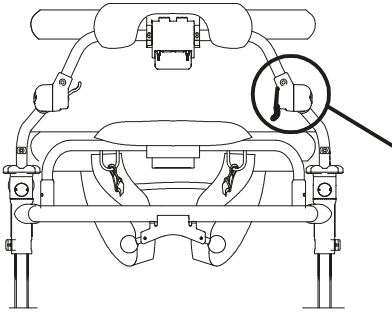

Låsearm for ledd/armstøtter

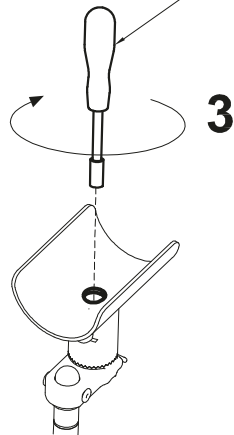
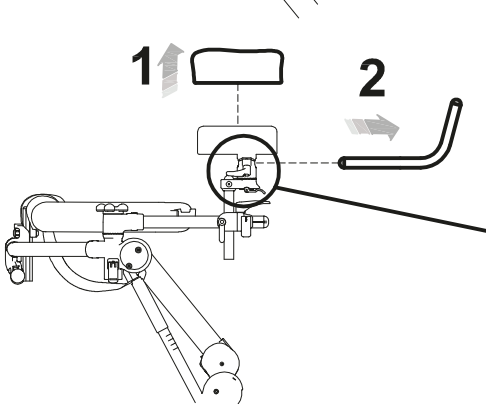
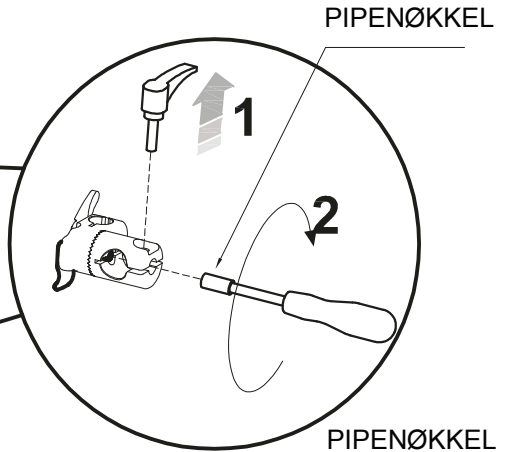
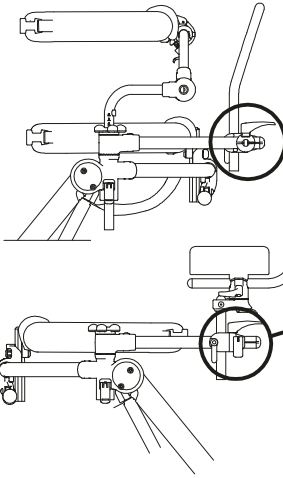



Høydejusterende låsehendler for Kroppstøtte

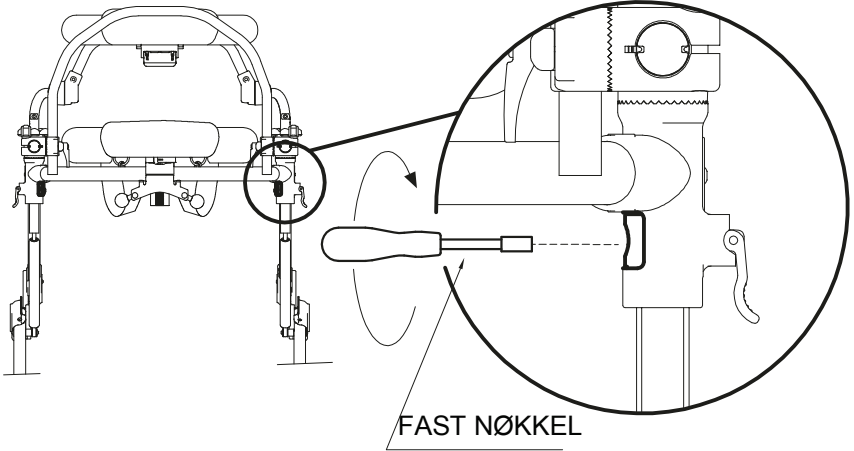

Låsespak for breddejustering for bekken- og bagasjestøtter

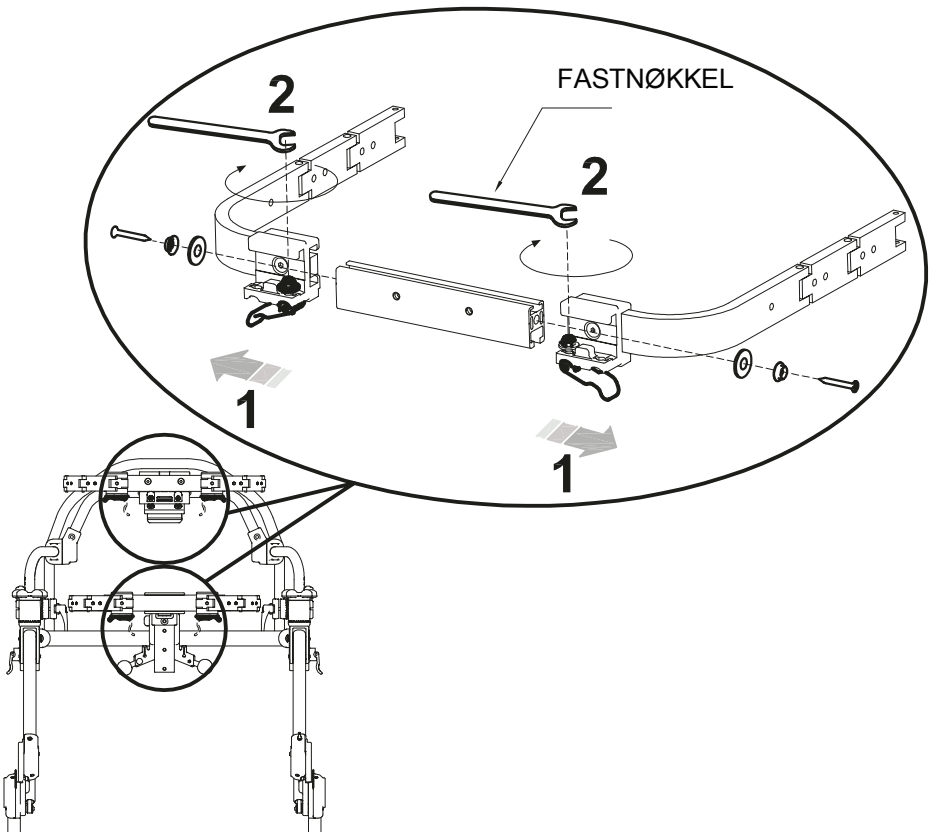

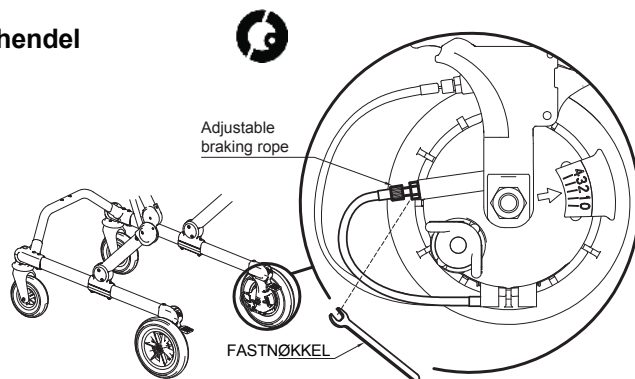

1.2 RENGJØRING AV HJULENE

Rengjør hjulene minst en gang i måneden, så holder du dem fri for avfall (tråd, hår osv.) som kan feste seg til dem



Hvis du oppdager en SVAKHET i BREMSENE, selv om den bare er delvis, må du kontakte forhandleren som solgte deg produktet umiddelbart. Han vil vurdere mulig reparasjon/ending for å unngå farlige situasjoner som kan forårsake ulykker.



IKKE utfør vedlikehold eller bytt ut deler eller komponenter når brukeren er i enheten.



Utfør ekstra kontroller i marine miljøer, rengjør oftere, smør delene som er utsatt for saltkorrosjon (for eksempel krom, bolter og skruer).



Vedlikehold og utskifting av deler eller komponenter må aldri utføres mens hjelpemidlet brukes.

2. FOREBYGGENDE VEDLIKEHOLD (toårig)

Ormesa anbefaler en KOMPLETT GJENNOMGANG av enheten, for å verifisere den i henhold til den spesifikke bruken og for å opprettholde de beste ytelsene gjennom hele livet.

Denne aktiviteten må utføres av PRODUSENTEN, FORHANDLEREN eller av et SPESIALISERT SERVICESENTER for vedlikehold av mekaniske hjelpemidler for mennesker med nedsatt funksjonsevne, og den inkluderer:

- 1) Den generelle verifiseringen av produktet, integriteten til komponentene og låsing av de mekaniske delene, glattheten til de bevegelige delene
- 2) Ytelsesverifikasjoner
- 3) De mulige tiltakene tar sikte på å gjenopprette riktig funksjonalitet
- 4) Mekanisk kontroll (ved mekaniske reparasjoner)
- 5) Sanitering

PRODUSENTEN eller GODKJENT PERSON, må gi en RAPPORT som gir bevis på UTFØRTE (VERIFIKASJONER, REPARASJONER, KONTROLLER, SANITERINGER)



3. **EKSTRAORDINÆRT VEDLIKEHOLD (eller korrigerende)**

EKSTRAORDINÆRT VEDLIKEHOLD er alle operasjoner som utføres på enheten, bortsett fra vanlig eller forebyggende vedlikehold (nevnt ovenfor).

Ekstraordinært vedlikehold må utføres av **PRODUSENTEN, FORHANDLEREN** eller **GODKJENT VERKSTED**

Utskifting av deler må utføres med **ORIGINALE ERSTATNINGSDELER** fra produsenten

Modifikasjoner av produktet **ER IKKE TILLATT**, bortsett fra de av mulige konfigurasjoner som finnes i brosjyren. For hvert vedlikeholdsarbeid må følgende utføres:

1. Den generelle kontroll av produktet, integriteten til komponentene og låsing av de mekaniske delene, funksjonen til de bevegelige delene
2. Ytelses kontroll
3. Mekanisk kontroll (ved mekaniske reparasjoner)
4. Sanitering

PRODUSENTEN eller **GODKJENNET VERKSTED/PERSON** må gi en **RAPPORT** som gir bevis på **UTFØRTE (VERIFIKASJONER, REPARASJONER, KONTROLLER, SANITERINGER)**



RENGJØRING, DESINFEKSJON, SANITISERING

INFORMASJON

SANIFIKASJON er komplekset av rengjørings- og/ eller desinfiseringsprosedyrer og operasjoner

RENGJØRINGEN er en fysisk og mekanisk prosess (dvs. gnidning) der en stor del av potensielle patogene mikroorganismer (bakterier, sopp eller virus), videre til det synlige smusset, blir fjernet fra overflaten.

Kombinasjonen av manuell rengjøring med andre midler som bruk av vaskemidler (kjemisk handling), sammen med temperatur og varighet kan effektivt og tilstrekkelig redusere den mikrobielle belastningen til enhet.

DESINFEKSJON, etter rengjøring og rensing, reduseres antallet mikroorganismer på en overflate ytterligere, og det eliminerer patogene mikroorganismer, dvs. bakterier som forårsaker sykdom og virus. Produkter som på etiketten har autorisasjons- / registreringsnummeret til helsedepartementet eller annen kompetent myndighet i en EU -medlemsstat. er "desinfeksjonsmidler". Hver desinfeksjonshandling må alltid foregå med en rengjørings- og rensingsoperasjon, siden smuss reduserer desinfeksjonsmiddelets aktivitet.

TØRKING er avgjørende fordi mikrobiell vekst kan forekomme i den gjenværende fuktige filmen.

KJEMISKE PRODUKTER MED VIRUCIDAL-GERMICIDAL-FUNGICIDAL EFFEKTER tilgjengelig på markedet for sykehusutstyr. Disse produktene er effektive i kalde forhold, i stand til å utføre rengjøring (eliminering av smuss) og desinfeksjon (eliminering av patogene mikroorganismer, dvs. bakterier som forårsaker sykdom) i en enkelt operasjon. og virus).

Avtagbare KOMPONENTER kan vaskes i henhold til symbolene på etiketten. Vask er et ekstraordinært sanitærtiltak.

Bytt komponenter når de er slitte / vanskelige å rense.

ADVARSEL

Les det TEKNISKE BLADET til det kjemiske produktet for å kontrollere at det er egnet til bruk på forkromede/lakkerte overflater og på plastkomponenter i PVC, PA, PP og for å teste på en liten overflate for å sikre at det ikke skader hjelpemidlet.

For å opprettholde produktet i god stand, er det viktig å RESPEKTERE RUTINER OG TIDER TIL TILTAK angitt på produktets ETIKET.

Bruk PPE (hansker, FFP -maske, visir osv.)



Rengjøringsoperasjonene må utføres uten at brukeren er i enhet.

Ikke bruk trykkluft, som kan forårsake aerosol og forurensning av mulig virus og bakterier i miljøet og på personer.







Under Covid-19-epidemien, forurenset PPE (hansker, frakk, briller, masker, hetter osv.) **må kastes i avfallsbeholderen**, med mindre andre rutiner er bestemt i tilhørende kommune .



PROSEDYRE

Aktivitet	Rutine	Beskrivelse
4.1 RENGJØRING OG RENSING	daglig eller ukentlig basert på brukstid og biologisk risiko (pasient med spesiell svette, spytt, pandemi eller endemisk nødsituasjon, f.eks. covid-19) Før desinfisering	Bløtlegg en svamp eller en ren engangsklut med et nøytralt vaskemiddel som tidligere er fortynnet i vann. Gni polstring, ramme, tilbehør og til slutt hjul. Fjern eventuelle spor av rengjøringsmiddel ved å tørke av med en ren fuktig svamp eller klut. Tørk med en ren, myk klut. Fortsett med eventuell desinfeksjon.
4.2 DESINFEKSJON	Klargjøring for gjenbruk	Sprøyt et virus / bakteriedrepende / soppdrepende kjemisk produkt for sykehusutstyr som er effektivt kaldt på en ren engangsklut. Gni polstringen, rammen og det rene tilbehøret (4.2) til den er fullstendig fordampet. ADVARSEL! for å rengjøre / desinfisere hofte / bryst polstring må du ikke bruke etylalkohol eller vaskemidler som inneholder aceton, trikloretylen og ammoniakk- selv i små mengder. (løsemidler generelt).



4.3 VASKING	Basert på bruk	<p>Det er mulig å vaske GÅSELE og LØSBARE TREKK, som følger:</p> <p> Maskinvask med nøytral såpe. Maks. temperatur. 40 °. Vanlig syklus</p> <p> Ikke blek</p> <p> Ikke stryk</p> <p> Ikke tørketrommel</p> <p> Tørk horisontalt. POLSTRET UTSTYR krever effektiv tørking i et ventilert eller oppvarmet miljø i minst 6-10 timer</p> <p>For en ANTIVIRAL DESINFEKTIV handling kan et SPESIFIKT KJEMISK PRODUKT legges til den normale vaskesyklusen. Vask ved høy temperatur (60 ° C) er mulig av og til. Høy temperatur sliter mer på stoffet.</p> <p>ADVARSEL!</p> <p>Metallkarabinkrokene som er festet til den ergonomiske selen kan skade vaskemaskinens trommel hvis den jobber i høy hastighet eks. sentrifuge. Bruk et «mildt» program på maskinen.</p>
--------------------	-----------------------	---



<p>4.4</p> <p>RENGJØRING MED PERKARBONAT</p>	<p>Basert på bruk</p>	<p>Perkarbonatet er et naturlig produkt av mineralisk opprinnelse som er kommersielt tilgjengelig. Når den oppløses i vann, frigjør det aktivt oksygen allerede ved 30 ° med desinfeksjonsmiddel, antibiotika og antibakteriell virkning.</p> <p>For en desinfiserende handling under rengjøring av rammen og vask av selen og avtagbare møbeltrekk, kan du legge 1 teskje perkarbonat > 30% til vaskemiddelet:</p> <p>- I vaskemaskinen: Tilsett 1 teskje perkarbonat i trommelen sammen med vaskemiddel.</p> <p>- For hånd/ for rengjøring av rammen: oppløs 1 teskje perkarbonat i bollen sammen med vaskemiddelet, fortsett med vaskingen og rensingen.</p>
---	------------------------------	--

BISTAND OG RESERVEDELER AV GRILLO

Ta kontakt med forhandleren som solgte produktet til deg hvis du trenger hjelp eller reservedeler.

KASSERING

Hvis utstyret må skrotes, må du kaste delene i henhold til gjeldende lovkrav i ditt land.



BETINGELSER FOR HOLDBARHET, GJENBRUK OG TILDELING TIL EN NY BRUKER

Gitt at Ormesa -produkter skal velges, evalueres og bestilles for behovene til en individuell bruker, er gjenbruk imidlertid mulig med følgende betingelser. Basert på erfaringene fra andre lignende solgte modeller, teknologisk fremgang, garantier basert på kvalitetsstyringssystemet sertifisert i 1998 i henhold til ISO 13485, er det tilstrekkelig tillit til at gjennomsnittlig levetid for GRILLO er omtrent 5 år, forutsatt at den brukes i henhold til instruksjonene i bruker håndboken.

Bare når vilkårene for lagring og transport følges – ref. kapitlet HVORDAN DU OPPBEVARER OG TRANSPORTERER MEDISINSK ENHET, bør periodene produktet er lagret hos forhandleren ikke tas i betraktning i forhold til oppgitt levetid.

Faktorer som ikke er relatert til produktet, slikt som utviklingen av brukeren, dets sykdommer, bruken og omgivelsene kan gjøre produktets levetid betydelig lavere. I motsatt fall, hvis indikasjonene på bruk og vedlikehold blir overholdt på riktig måte, kan produktets pålitelighet strekke seg langt utover gjennomsnittet for levetid av produktet.

Før du gjenvinner eller tildeler et allerede brukt Ormesa -produkt, kreves det at:

- 1. En lege, terapeut eller fagpersonell verifiserer at hjelpemidlet er hensiktsmessig og tilstrekkelig for å dekke den nye brukerens dimensjonale, funksjonelle og stillingsbehov, og om alle dets komponenter er passende / passende for ham.
Du bør også vurdere at CE -merkingen og produsentens ansvar for sikkerhetskrav for produktet bare beholdes hvis det originale produktet fortsatt ikke har endret seg og samt originalt tilbehør eller reservedeler er brukt.**
- 2. Kvalifisert teknisk personell i et selskap som er spesialisert på vedlikehold av tekniske hjelpemidler for funksjonshemmede utfører en detaljert teknisk inspeksjon for å verifisere tilstanden og slitasjen, fravær av skader og feil på alle komponenter / justeringer, tilstedeværelsen av brukerhåndboken, på etiketten med dato og serienummer. En kopi av håndboken og vedlikeholdet kan alltid bli etterspurt til forhandleren som leverte produktet eller direkte til Ormesa**
- 3. Produktet rengjøres grundig og desinfiseres i henhold til instruksjonene i kapitlet “VEDLIKEHOLD, RENGJØRING OG DESINFEKSJON”.**

Vi anbefaler at du fører skriftlig logg over alle inspeksjoner som er utført på produktet før det tildeles den nye brukeren.



Hvis du er i tvil om produktets sikkerhet eller skader på deler eller komponenter, oppfordres du til umiddelbart å slutte å bruke utstyret og kontakte forhandleren som ga deg produktet. Distributøren eller produsenten står til din disposisjon for ytterligere info eller hjelp.



Ormesa srl Via delle Industrie, 6/8 - Z.I. Sant'Eraclio - 06034 FOLIGNO (PG) ITALY
P.I. IT 00574020541 CCIAA Perugia 119215 Iscr. Trib. Perugia 11907
Tel. + 39 0742 22927 Fax +39 0742 22637 info@ormesa.com

www.ormesa.com

**COMPANY WITH
QUALITY SYSTEM
CERTIFIED BY DNV GL
= ISO 13485 =**



Autorisert forhandler

De tekniske dataene og informasjonen i denne håndboken er ikke bindende. ORMESA forbeholder seg rett til å utføre nødvendige endringer uten forhåndsvarsel eller erstatninger.
