

malte. & malte outdoor.



Bruksanvisning.

malte. & malte outdoor.

De kompakte og allsidige trekkullatorene.



schuchmann®

Tusen takk.



Kjære kunde!

Vi vil gjerne få lov til å takke deg for at du har kjøpt dette produktet og for din tillit til oss. Før du tar i bruk produktet, ber vi deg om å lese bruksanvisningen nøye, og om å følge den. Ta hensyn til at henvisninger og fremstillinger i denne bruksanvisningen kan avvike avhengig av hva slags utstyr produktet ditt har. Vi forbeholder oss retten til å foreta tekniske endringer.

Viktig informasjon!

Forsikre de om at denne bruksanvisningen oppbevares ved produktet.

Ditt **schuchmann**-team



1. Forberedelse	05
1.1 Levering.....	05
1.2 Sikkerhetstiltak før bruk	05
1.3 Sikker kassering	05
1.3.1 Emballasje.....	05
1.3.2 Produkt	05
1.4 Plassering av bruksanvisningen.....	05
2. Produktbeskrivelse	06
2.1 Materialinformasjon	06
2.2 Håndtering/Transport	06
2.3 Bruksområder	06
2.3.1 Indikasjoner	06
2.3.2 Kontraindikasjoner	07
2.4 Feil bruk Advarsler.....	07
2.5 Utstyr basismodell	07
2.6 Opplisting tilbehør.....	08
2.7 Produktoversikt	09
3. Innstillinger	10
3.1 Inn-/utfolding av rammen.....	10
3.2 Håndtak	11
3.2.1 Høydejustering av håndtakene.....	11
3.2.2 Breddejustering av håndtakene.....	11
3.3. Retningslås	12
3.4 Kombinert bekken- og setepute	12
3.5 4-punkts bekkenbelte.....	13
3.6 Tippetisering	14
3.7 Sete	14
3.8 Skyvestang for følgeperson	14
3.9 Underarmsstøtter	15
3.10 Gripehåndtak/gripekule for underarmsstøttene	16
3.11 Friksjonsbrems	16
3.12 Håndparkeringsbrems	16
3.13 Håndbrems med ekstra små bremsehåndtak	17
3.14 Håndtaksstang	17
3.15 Avviserhjul	18
3.16 Ryggesperre.....	18
3.17 Oppbevaringskurv.....	18
4. Rengjøring og vedlikehold	19
4.1 Rengjøring og desinfisering	19
4.1.1 Rengjøring	19
4.1.2 Desinfisering.....	19



4.2 Vedlikehold	19
4.3 Vedlikehold	19
4.3.1 Vedlikeholdsspesifikasjoner	20
4.3.2 Vedlikeholdsplan	20
4.4 Reservedeler	21
4.5 Bruksvarighet og gjenbruk	21
5. Tekniske data.	22
5.1 Mål malte.	22
5.2 Mål malte outdoor.	23
6. Garanti.	23
7. Identifisering.	24
7.1 EU-samsvarserklæring malte.	24
7.2 EU-samsvarserklæring malte outdoor.	26
7.3 Serienummer / produksjonsdato.....	28
7.4 Produktversjon.....	28
7.5 Utgave av dokumentet.....	28
7.6 Navn og adresse på produsenten, forhandleren som leverer.....	28

1. Forberedelse.

1.1 Levering

Når du mottar produktet, må du kontrollere at det er fullstendig, at det ikke har feil og se etter eventuelle transportskader. Kontroller varen i nærheten av overbringeren. Hvis det oppstår transportskader, må du starte en reklamasjon (fastsettelse av mangler) sammen med overbringeren. Send en skriftlig reklamasjon til den ansvarlige forhandleren.

1.2 Sikkerhetstiltak før bruk

Riktig bruk av produktet krever nøyaktig og grundig opplæring av brukeren eller følgepersonen. Før du tar i bruk produktet, ber vi deg om å lese bruksanvisningen nøye, og om å følge den. Det er mulig at produktdele som kommer i berøring med huden, kan bli oppvarmet av sollys. Avhengig av intensiteten på solinnstrålingen, kan de enkelte delenes overflatetemperatur stige over 41 °C og dermed forårsake lette forbrenninger, hvis de kommer i direkte kontakt med huden. Du bør derfor dekke til disse områdene eller beskytte enheten mot direkte sollys.

1.3 Sikker kassering

For bevaring og beskyttelse av miljøet, for å forhindre forurensning og for å forbedre gjenvinningen av råstoffer (resirkulering) må du følge **punktene 1.3.1 og 1.3.2** i kasseringinformasjonen.

1.3.1 Emballasje

Emballasjen for produktet skal oppbevares hvis det senere skulle bli nødvendig å transportere produktet. Hvis du må sende produktet tilbake til oss for reparasjon eller i garantitilfeller, ber vi deg bruke originalesken slik at produktet pakkes optimalt. Lever ellers emballasjematerialer til resirkulering avhengig av materialtypen.



Ikke la emballasjematerialer ligge rundt omkring uten oppsyn, da de kan være kilder til fare.

1.3.2 Produkt

Råstoffene som er brukt i produktet, leveres til resirkulering avhengig av materialtypen (se materialinformasjon under **punkt 2.1**) når produktets levetid er utløpt.

1.4 Plassering av bruksanvisningen

Oppbevar bruksanvisningen på et trygt sted, og forsikre deg om at den følger med produktet ved mulig gjenbruk. Hvis du mister bruksanvisningen, kan du når som helst laste ned en aktuell versjon fra www.schuchmann.de



2. Produktbeskrivelse.

2.1 Materialinformasjon

Grunnrammen og enkeltelementene er laget av aluminium, ruster ikke og er pulverlakkert. Kroppsstøttene og underarmsstøttene er fremstilt av polyuretan. Setet er polstret og trukket. Polstringen består 100 % av polyester og er flammehemmende (iht. NS-EN 1021-1+2).

2.2 Håndtering/Transport

Trekkullator er ikke ment for bæring siden den er utstyrt med hjul. Hvis den må bæres på grunn av hindringer, må du forsikre deg om at alle bevegelige deler er strammet. Still deg ved siden av trekkullator, grip tak i høyre og venstre side av grunnrammen under håndtakene og løft den over hindringen. Hvis du skal transportere trekkullator, folder du sammen rammen (se **punkt 3.1**).

For **malte mini**. størrelse 0 er det ikke mulig å folde sammen rammen! Her setter du innstillingene på det mest kompakte målet (fold opp setet, håndtakene på laveste innstilling osv.). Løft den kompakte enheten ved å trå inn mellom rammen bak og gripe tak i den på venstre og høyre side under håndtakene på rammen.

2.3 Bruksområder, riktig bruk

Trekkullatorene **malte**. og **malte outdoor**. er medisinske produkter i risikoklasse 1 som gir brukerne så mye bevegelsesfrihet inne (**malte**.) eller ute (**malte outdoor**.) for å kunne bevege seg uavhengig eller ved hjelp av en medfølgende person. Trekkullatorene trekkes etter kroppen. Da øker stabiliteten bakover og gir optimal bevegelsesfrihet for beina med den abduerte rammeformen. All annen bruk eller bruk som går ut over dette, gjelder som feil bruk.

2.3.1 Indikasjoner

Trekkullatorene **malte**. og **malte outdoor**. blir designet for brukere for å kompensere for redusert styrke eller kapasitet i de nedre ekstremitetene ved hjelp av kraft/støtte fra de øvre ekstremitetene (ev. også fra overkroppen). Målet er å lære å gå eller bevege seg fremover aktivt, utvide en begrenset handlingsradius og kompensere for usikkert ganglag.

2. Produktbeskrivelse.

2.3.2 Kontraindikasjoner

Indikasjoner fra gåtøring skal i prinsippet følges av en ortoped. Derfor skal det før en behandling undersøkes om det finnes kontraindikasjoner med hensyn til pasienten. Alle typer smerter er generelt sett en kontraindikasjon. Det må ikke brukes noen gåhjelp uten at det på forhånd er avklart om bruken har feil fotstilling for pasienten.



2.4 Feil bruk Advarsler

- Riktig bruk av produktet krever nøyaktig og grundig innarbeidelse av den aktuelle kunderådgiveren.
- Produkt må ikke brukes uten tilsyn.
- **malte.** må bare brukes inne, eller på fast og jevnt underlag . Utendørs anbefales **malte outdoor.**
- Maks. høydejustering av skyvehåndtakene er angitt av en markering, det må ikke gjøre noen innstillinger forbi dette området.
- Les **punkt 5** "Tekniske data" i denne bruksanvisningen for maks. vekt på brukeren.
- Etter alle innstillinger og justeringer må de tidligere løsnede skruforbindingene trekkes godt til igjen.
- Henges det på tunge vesker o.l., kan det påvirke stabiliteten negativt.
- Bruk kun tilbehør og reservedeler fra Schuchmann, ellers kan det sette brukerens sikkerhet i fare.
- For å redusere faren for skader må det ved alle typer innstillinger og justeringer passes på at ikke brukerens eller følgepersonens armer eller bein befinner seg i innstillings- eller justeringsområdet.
- Brukere som har problemer med å lese, må få bruksanvisningen opplest for å forstå hvordan de bruker produktet.

2.5 Utstyr basismodell

- lett og sammenleggbare aluminiumsramme (**malte mini.** størrelse 0 kan ikke legges sammen)
- håndtak som kan justeres separat i høyden og bredden
- EVA-styrehjul med retningslås
- EVA-bakhjul med ryggesperre integrert i navet, kan kobles ut (på **malte.**)
- EVA-bakhjul med trommelbrems inkl. håndparkeringsbrems (på **malte outdoor.**)



2. Produktbeskrivelse.

2.6 Opplisting tilbehør

- Underarmsstøtter med håndtak (på **malte.**)
- Underarmsstøtter med gripekuler (på **malte.**)
- Håndtaksstang (på **malte.**)
- Begrensere for håndtakene
- Kombinert bekken- og setepute
- sete som kan slås opp (ikke for str. 0)
- Håndparkeringsbrems (på **malte.**)
- Håndbrems med ekstra små bremsehåndtak
- Friksjonsbrems (på **malte.**)
- Tippesikring
- Oppbevaringskurv
- Avviserhjul-sett (på **malte.**)
- Ryggesperre (på **malte outdoor.**)
- Skyvestang for følgeperson

2. Produktbeskrivelse.

2.7 Produktoversikt

Bildene under skal vise deg betegnelsen på de viktigste komponentene, samt begrepene som du finner igjen når du leser denne bruksanvisningen.

Underarmsstøtter med håndtak

**Kombinert
bekken- og setepute**

Sete

**lettere og foldbar
aluminiumsramme**

**EVA-styrehjul
med retningslås**



Sete

**lettere og foldbar
aluminiumsramme**

**EVA-bakhjul
med trommelbrems**



3. Innstillinger.

Innstillinger og justeringer på produktet eller tilbehøret skal kun utføres av personer som har fått innføring i dette av en rådgiver for medisinsk utstyr. For å redusere faren for skader må det ved alle typer innstillinger og justeringer passes på at ikke brukeren eller følgepersonens armer eller bein befinner seg i innstillings- eller justeringsområdet. Alle innstillinger kan utføres med vanlig verktøy (f.eks. unbrakonøkkel, skrutrekker eller skiftenøkkel).

3.1 Inn-/utfolding av rammen

Rammen til trekrullator kan foldes sammen via foldeleddet (A) for enklere transport eller bedre oppbevaring. Still deg eller huk bak trekrullator for å folde sammen rammen. Trekk i begge utløserne (B) samtidig og trykk rammen ned (C).

For å folde den ut trekker du igjen i begge utløserne (B) og retter ut rammen igjen. Trekrullator er driftsklar igjen så snart begge foldeleddene (A) klikker hørbart i lås.



Foldeleddene må klikke i lås igjen når rammen foldes ut!



Rammen på malte mini. (str. 0) kan IKKE legges sammen!



På malte. str. 4 er en ekstra sikkerhets-splint (D) installert!



3. Innstillinger.

3.2 Håndtak

Håndtakene kan justeres individuelt i bredden og høyden for tilpasning til individuelle kroppstørrelser.

3.2.1 Høydejustering av håndtakene

For å stille inn høyden løsner du fingerskruene (A), setter håndtakene i ønsket stilling og strammer deretter fingerskruene godt igjen. En skala (B) muliggjør nøyaktig høydeinnstilling av håndtakene. Sørg for at håndtakene ikke trekkes ut forbi STOP-markeringen (C), ellers kan ikke lenger tilstrekkelig klemming garanteres. Høyden kan også forandres med breddejusteringen (se **punkt 3.2.2**)

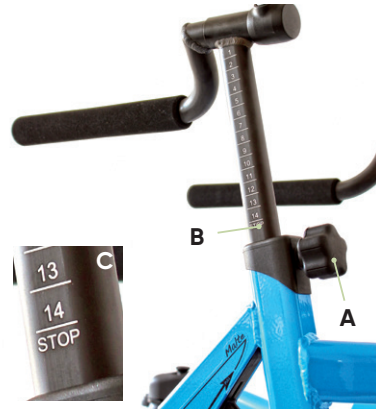

Håndtakene må ikke trekkes ut av håndtakholderen forbi STOP-markeringen!

3.2.2 Breddejustering av håndtakene

For å justere bredden løsner du sylindrhodeskruen med innvendig sekskant (D), setter håndtakene i ønsket stilling og trekker deretter sylindrhodeskruen med innvendig sekskant godt til igjen. Som allerede nevnt under **punkt 3.2.1** kan håndtakshøyden også forandres med justering av bredden (E).



Stram alle skruforbindelsene igjen etter hver innstilling!



3. Innstillinger.

3.3. Retningslås

Ved å låse styrehjulene er det mulig å gå rett frem. For å løsne låsingen av styrehjulen trekker du retningslåsen (A) lett oppover og dreier den en kvart omdreining mot venstre eller høyre. Nå kan styrehjulene bevege seg fritt slik at du selv kan styre. For å låse styrehjulene igjen trekker du retningslåsen (A) lett oppover og dreier den en kvart omdreining mot venstre eller høyre. Så snart styrehjulene er orientert rett frem, går retningslåsen i lås igjen.



3.4 Kombinert bekken- og setepute (ekstrautstyr for malte. og malte outdoor.)

Den kombinerte bekken- og seteputen er PU-polstret og brukes til å støtte opp brukeren når denne går. Den kan justeres i høyden, dybden og bredden og i tillegg svinges bort bakover.

Innstilling av høyden

Høyden til den kombinerte bekken- og seteputen kan justeres ved hjelp av håndtakene (B - se også punkt 3.2.1). I tillegg kan høyden også tilpasses ved å løsne skruene (C).



3. Innstillinger.

Innstilling av dybden

Løsne begge settskruene (A) og sett den kombinerte bekken- og seteputen i ønsket posisjon.



Innstilling av bredden

Bekkenputene i den kombinerte bekken- og seteputen kan justeres i bredden etter at skruforbindelsen (B) er løst.

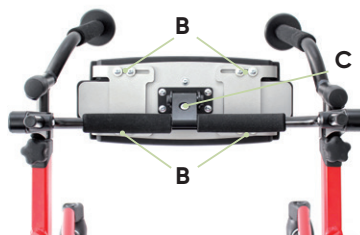

Innstilling av vinkelen

Løsne sylindrhodeskruen (C) for å justere vinkelen til den kombinerte bekken- og seteputen.

Svinge bort

Hvis den kombinerte bekken- og seteputen ikke trengs, kan den helt enkelt svinges bakover (D).



Stram alle skruforbindelsene igjen etter hver innstilling!

3.5 4-punkts bekkenbelte

4-punkts-bekkenbeltet (E) festes på den breddejusterbare bekkenstøtteputen (F). Dertil monteres de fire foldespennene (G) med de medfølgende skruene i gjengepunktene (H) på sideføringene. Før dette må beskyttelseshettene som er festet til gjengepunktene (H) fjernes. De fire belteendene skal deretter tres inn i de respektive foldespennene (G). Foldespennene skal så lukkes. Bekkenbeltet kan åpnes ved den sentrale spennen (I), hvor også beltelengden kan justeres.

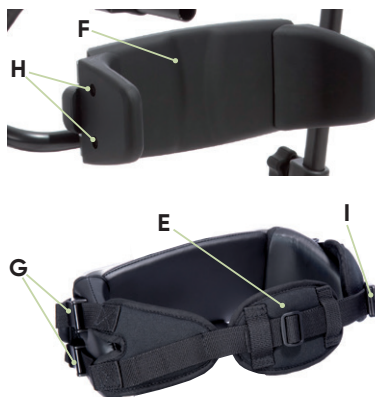

3. Innstillinger.

3.6 Tippetesikring (ekstrautstyr for malte. og malte outdoor.)

Siden brukeren instinktivt av og til vil falle bakover, kan **malte.** og **malte outdoor.** utstyres med en tippetesikring. Tippetesikringen brukes som beskyttelse mot velting tilbake hvis brukeren lener seg for langt bakover. Tippetesikringens vinkel kan justeres. For å gjøre dette, løsner du skruen (A), trekker den ut og plasserer tippetesikringen etter dine ønsker. Fest tippetesikringen igjen med skruen (A).



3.7 Sete (ekstrautstyr for malte. og malte outdoor.)

Sete. Hvis setet ikke trengs, så kan det foldes opp bakover (B) for å få mer plass til gangen. Løft helt enkelt setet lett opp og fold det bakover. Hvis setet skal brukes, foldes det enkelt ned igjen.



På malte mini. størrelse 0 følger ekstrautstyret sete ikke med!

Vær oppmerksom på den maksimale belastningen (se punkt 5)!

3.8 Skyvestang for følgeperson (ekstrautstyr for malte. og malte outdoor.)

Skyvestangen er høydejusterbar og utstyrt med en integrert dreiesperre. I tillegg kan den demonteres. For å stille inn høyden løsner du klemmen (C) og setter skyvehåndtaket i ønsket høyde. Vil du ta av hele skyvestangen, løsner du klemmen (D). Ved innsetting må du passe på at skyvestangen skyves inn i skyvehåndtaksfestet til anslag og ikke kan dreies.

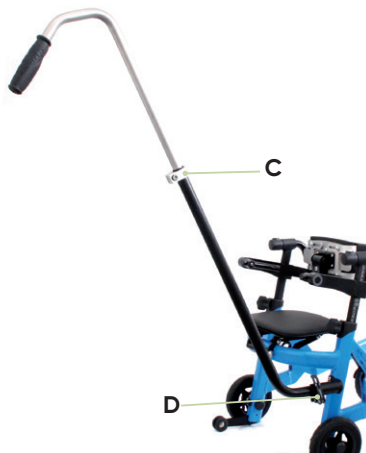

3. Innstillinger.

3.9 Underarmsstøtter (ekstrautstyr for malte.)

Underarmsstøttene kan være utstyrt med et gripehåndtak eller en gripekule. De kan stilles inn i dybden, høyden, i vinkel og helling.



Innstilling av dybden

Løsne sylindrehodeskruen med innvendig sekskant (A) under underarmsstøtten. Nå kan du forskyve denne på røret (B) og sette den i ønsket posisjon.

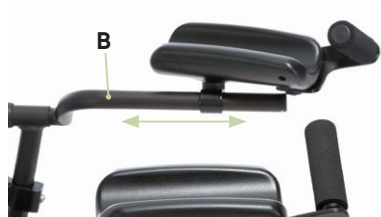

Vær oppmerksom på innstillingsmerkingen på røret (B).

Innstilling av høyden

Innstillingen av høyden skjer via håndtakene (se punkt 3.2.1 + 3.2.2).

Innstilling av vinkelen

Innstillingen av vinkelen (C) skjer via et sperreledd. Løsne sylindrehodeskruen med innvendig sekskant (A) under underarmsstøtten og still underarmstøtten i ønsket posisjon.



Innstillingen av hellingen

For å stille inn hellingen (D) løsner du sylindrehodeskruen med innvendig sekskant (A) under underarmsstøtten og stiller underarmstøtten i ønsket posisjon.



3. Innstillinger.

3.10 Gripehåndtak/gripekule for underarmstøttene (ekstraustyr for malte.)

Løsne unbrakoskruene (A) og sett gripehåndtaket (B) eller gripekulen (C) i ønsket posisjon.

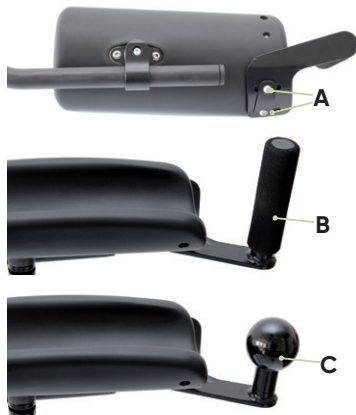

Stram alle skruforbindelsene igjen etter hver innstilling!

3.11 Friksjonsbrems (ekstraustyr for malte.)

Funksjonen til friksjonsbremsen brukes for dosert hastighetsreduksjon av bakhjulenes rulling. Ved å skru skruen D inn eller ut (løsne først kontramutteren E) kan trykket til friksjonsbremsen på hjulet, og dermed rullehastigheten til hjulene forandres.

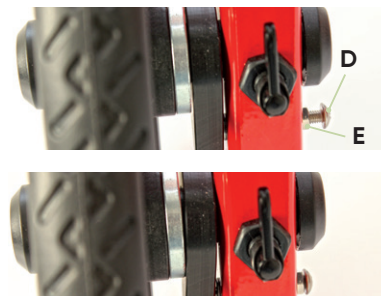

Stram kontramutteren til igjen etter hver innstilling!

3.12 Håndparkeringsbrems (ekstraustyr for malte.)

På **malte outdoor**, følger håndparkeringsbremsen med på basismodellen. Trekkullatoren kan utstyres med en håndparkeringsbrems for å forhindre uønsket rulling og for sikker stabilitet. Trekk i bremsestapen (F) og lås med den røde sperren (G). For å løsne bremsen må du trekke i bremsestapen (F) igjen og samtidig trekke i den røde sperren (G).



3. Innstillinger.

3.13 Håndbrems med ekstra små bremsehåndtak

For brukere med redusert gripevidde kan gåtreneren utstyres med en håndbrems med ekstra små bremsehåndtak.

Trekk i bremsespaken (A) på de respektive håndtakene (B) for å bremse gåtreneren. Aktiver den separate parkeringsbremsen for å sikre gåtreneren mot uønsket rulling. Trykk da helt enkelt inn den respektive bremsespaken (C) bak på håndtakene (B) og trekk dem igjen for å løsne parkeringsbremsen.

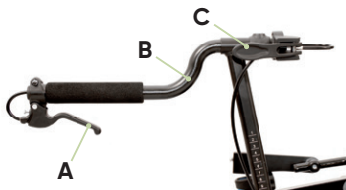

3.14 Håndtaksstang (ekstrautstyr for malte.)

Håndtaksstangen brukes som tverrforbindelse mellom håndtakene og støtter oppreist gange. Den kan stilles inn i dybden og høyden og kan svinges bort.



Innstilling av dybden

Løsne skruene på begge kleminnretningene (D) lett og sett håndtaksstangen i ønsket posisjon og trekk til skruene igjen.

Innstilling av høyden

Innstillingen av høyden skjer via håndtakene (se punkt 3.2.1).

Svinge bort håndtaksstangen

Trekk ut sperrebolten (E) og sving håndtaksstangen bort til siden.



For malte, str. 0 + 4 og i kombinasjon med underarmsstøttene (se punkt 3.9) er det ikke mulig å bruke en håndtaksstang!



Stram skruforbindelsene igjen etter hver innstilling!



3. Innstillinger.

3.15 Avviserhjul (ekstrautstyr for malte.)

Avviserhjul brukes for å beskytte produktet og omgivelsene.

Hvis brukeren kommer i kontakt med møbler, gjenstander o.l. når den går i **malte.**, sørger avviserhjulet for at det ikke oppstår skader. Avviserhjulet forhåndsmonteres og kan ikke stilles inn eller justeres.



3.16 Ryggesperre (ekstrautstyr for malte outdoor.)

Siden brukeren av og til instinktivt ønsker å la seg falle bakover, er **malte.** som standard utstyrt med en ryggesperre og danner slik en optimal støtte. På **malte outdoor.** er dette ekstrautstyr. Ryggesperre er integrert i bakhjulene og kan aktiveres eller deaktiveres alt etter situasjon.

Aktivere ryggesperre

Drei låsebolten en halv omdreining opp (A) og beveg hjulet bakover til låsebolten klikker hørbart i lås.



Deaktivere ryggesperre

Drei låsebolten en halv omdreining ned (B) til den holdes av låsesporet.



3.17 Oppbevaringskurv (ekstrautstyr for malte. og malte outdoor.)

Oppbevaringskurven brukes til transport av mindre gjenstander og sørger for en visuell oppgradering av trekkrullatoren. Oppbevaringskurven er fast installert og kan ikke stilles inn eller justeres. Maks. belastning av kurven på 5 kg må ikke overskrides.



4. Rengjøring og vedlikehold.

4.1 Rengjøring og desinfisering

4.1.1 Rengjøring

Rengjør alle rammeelementene regelmessig med en svamp eller en fuktig klut, særlig vanndråper må fjernes. Ved kraftigere forurensninger må rengjøringen utføres med et mildt husholdningsrengjøringsmiddel. Det er viktig å tørke de rengjorte stedene grundig.

Alle stoffer som ikke kan tas av, kan tørkes av med en fuktig klut. Ved alle avtakbare stoffer må du følge den innsydde pleieetiketten (som f.eks. **A+B**) på de respektive elementene.

Ta også hensyn til våre generelle rengjørings- og hygienehenvisninger. Disse finner du på

www.schuchmann.de/mediathek.

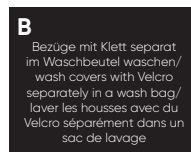

4.1.2 Desinfisering

For flatedesinfisering av metall- og plastdeler kan du bruke ulike produkter. Flytende desinfiseringsmidler finnes som ferdige løsninger som kan sprayes på og påføres jevnt med en myk klut. Alternativt kan du bruke kluter dynket i desinfiseringsmiddel og tørke av produktflatene med disse. I begge tilfeller må du sørge for å dekke delene fullstendig. Det er også mulig med desinfisering i helautomatiske desinfiseringsanlegg. Dette anbefales.

Virketiden kan variere og må leses i produsentspesifikasjonene for middelet som brukes.

4.2 Vedlikehold

Gjennomfør en daglig visuell kontroll, og kontroller produktet regelmessig med tanke på sprekker, brudd, manglende deler og funksjonsfeil. Henvend deg direkte til distributør ved defekter eller funksjonsfeil (se **punkt 7.6**).

4.3 Vedlikehold

AAv sikkerhetshensyn og for å ivareta produktansvaret skal eieren av produktet sørge for at produktet blir vedlikeholdt av en kvalifisert person med teknisk kompetanse minst en gang i året (se **punkt 7.6**).

Utført vedlikehold må dokumenteres i vedlikeholdsplanen (se **punkt 4.3.2**).



4. Rengjøring og vedlikehold.

4.3.1 Vedlikeholdsspesifikasjoner

- Grunnleggende rengjøring i henhold til produsentens angivelser (se **punkt 4.1.1**)
- Ev. desinfisering i henhold til produsentens angivelser (se **punkt 4.1.2**)
- Skader på ramme, påmonteringsdeler og tilbehør (sprekker, brudd, korrosjon, bøyde eller manglende deler)
- Faste forbindelser (trekk til løse skruer, erstatt manglende skruer)
- Justeringselementene fungerer riktig (skruer)
- Sikkerhetselementene fungerer riktig (tippesikring, avviserhjul)
- Bremsene fungerer riktig (frikasjonsbremseser, håndbremseser)
- Rullehjulene fungerer riktig (går rundt, går lett)
- Kontroller polsteret og trekkene for skader
- Typeskiltene er leselige
- Avsluttende komplett funksjonskontroll av hjelpemidler
- Kontroller at alle påmonteringsdeler og tilhørende tilbehør er riktig festet

4.3.2 Vedlikeholdsplan

Vedlikeholdsspesifikasjonene til produsenten (se **punkt 4.3.1**) ble utført:

Dato	Bedrift	Navn	Underskrift



Fastsatte feil eller skader må utbedres av forhandler eller produsenten før produktet brukes igjen.

4. Rengjøring og vedlikehold.

4.4 Reservedeler

Bruk kun originalt tilbehør og originale reservedeler fra Schuchmann, ellers kan det sette brukerens sikkerhet i fare og garantien utgå.

For bestilling av reservedeler må du henvende deg til forhandleren og oppgi serienummeret på terapistolen (se **punkt 7.6**). Nødvendige reservedeler og tilbehør skal kun monteres av opplært personale.

4.5 Bruksvarighet og gjenbruk

Forventet bruksvarighet for produktet vårt er opp til "8" år avhengig av bruksintensiteten og antall gjenbruk, hvis bruken er i overensstemmelse med opplysningene i denne bruksanvisningen. Produktet kan brukes lenger enn dette hvis det er i sikker stand. Forventet bruksvarighet gjelder ikke for slidedeler, f.eks. rullehjul, gasstrykkfjær osv. Vedlikehold og vurdering av tilstand og eventuell gjenbruk, ligger hos forhandleren.

Produktet er egnet for gjenbruk. Før produktet gis videre, må du utføre rengjørings- og desinfiseringshenvisningene som du finner i **punkt 4.1**. Medfølgende dokumenter som f.eks. denne bruksanvisningen, hører til produktet og må gis videre til den nye eieren. Produktet må ikke demonteres før gjenbruk. For lagring anbefales det å stille produktet inn på de mest kompakte målene for å spare plass.



Hvis det under bruksvarigheten ved tiltenkt bruk av produktet oppstår en alvorlig hendelse, må dette rapporteres til produsenten og de ansvarlige myndighetene.



5. Tekniske data.

5.1 Mål malte.

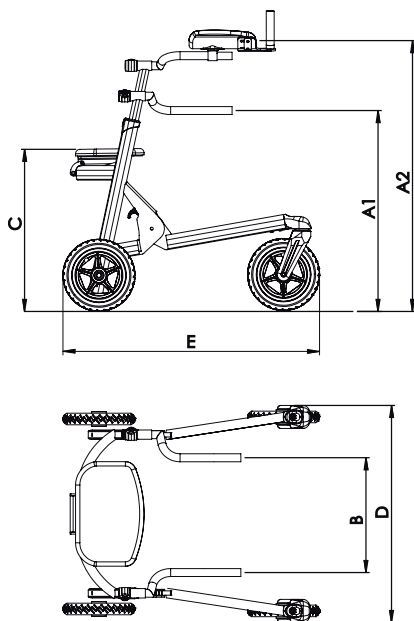

		Str. 0	Str. 1	Str. 2	Str. 3	Str. 4
A1	Gripehåndtakets høyde	29 - 53 cm	34 - 58 cm	51 - 75 cm	68 - 94 cm	87 - 113 cm
A2	Høyde underarmsstøtter	-	46 - 70 cm	63 - 87 cm	79 - 103 cm	98 - 124 cm
B	Avstand mellom gripehåndtakene	22 - 36 cm	22 - 36 cm	30 - 44 cm	38 - 52 cm	43 - 57 cm
C	Setehøyde	-	33 cm	45 cm	60 cm	70 cm
D	Bredde totalt	52 cm	51 cm	61 cm	68 cm	75 cm
E	Lengde totalt	58 cm	58 cm	70 cm	77 cm	87 cm
	Rammehøyde (foldet)	37 cm	25 cm	32 cm	34 cm	37 cm
	Transportmål (L x B x H)	58 x 52 x 37 cm	58 x 51 x 25 cm	70 x 61 x 32 cm	77 x 68 x 34 cm	87 x 75 x 37 cm
	maks. belastning	20 kg	30 kg	50 kg	75 kg	100 kg
	Vekt	3,9 kg	7,1 kg	8,3 kg	8,5 kg	10,2 kg

5. Tekniske data.

5.2 Mål malte outdoor.

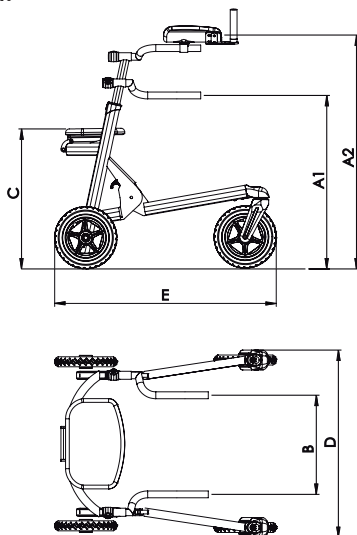

		str. 1	str. 2	str. 3
A	Gripehåndtakets høyde	34 - 58 cm	51 - 75 cm	68 - 94 cm
B	Avstand mellom gripehåndtakene	22 - 36 cm	30 - 44 cm	38 - 52 cm
C	Setehøyde	33 cm	45 cm	60 cm
D	Bredde totalt	56 cm	66 cm	73 cm
E	Lengde totalt	66 cm	75 cm	82 cm
	Rammehøyde (foldet)	25 cm	32 cm	34 cm
	Transportmål (L x B x H)	66 x 56 x 25 cm	75 x 66 x 32 cm	82 x 73 x 34 cm
	maks. belastning	30 kg	50 kg	70 kg
	Vekt	7,1 kg	8,3 kg	9,8 kg

6. Garanti.

Den lovfestede 2-årige garantifristen gjelder for alle produkter. Garantien begynner å løpe når produktet leveres / gis videre.

Dersom det skulle oppstå en materialfeil eller en fabrikkfeil innenfor dette tidsrommet på varen vi har levert, vil vi se på den viste skaden uten kostnader ved fraktfri retur til oss, og utbedre feilen eller levere på nytt ev. gratis og iht. vårt valg.



7. Identifizierung.

7.1 EU-samsvarserklaring malte.



EU Konformitatserklaring

EU Declaration of Conformity



Firma / Company Schuchmann GmbH & Co. KG
 Rudolf-Runge-Str. 3 · 49143 Bissendorf · Deutschland / Germany
 Tel. +49 (0) 5402 / 40 71 00 · Fax +49 (0) 5402 / 40 71 109

erklart in alleiniger Verantwortung, dass das nachfolgend genannte Produkt der Risikoklasse I
declares under our sole responsibility that the following product(s) of Class I Medical Devices

„malte.“ Gehhilfe / walker

Art.-Nr. / Item-No.: 35 00 100, 75 01 000, 75 02 000, 75 03 000, 75 04 000

Basis UDI-DI / Basic UDI-DI: 4251040200004000750XXXXCJ

den einschlagigen Bestimmungen der im folgenden aufgefuhrten Richtlinien und Standards entspricht:
is / are in conformity with the requirements of the below listed directives and standards:

Verordnung (EU) 2017/745 uber Medizinprodukte vom 05. April 2017
Regulation (EU) 2017/745 on medical devices of 5 April 2017

DIN EN 12182:2012	Technische Hilfen fur behinderte Menschen <i>Assistive products for persons with disability</i>
DIN EN ISO 14971:2022	Medizinprodukte – Anwendung des Risikomanagements auf Medizinprodukte <i>Medical devices – Application of risk management to medical devices</i>
DIN EN ISO 11199-2:2005	Gehhilfen fur beidarmige Handhabung – Anforderung und Prufverfahren – Teil 2: Rollatoren <i>Walking aids manipulated by both arms – Requirements and test methods – Part 2: Rollators</i>
DIN EN ISO 11199-3:2005	Gehhilfen fur beidarmige Handhabung – Anforderung und Prufverfahren – Teil 3: Gehwagen <i>Walking aids manipulated by both arms – Requirements and test methods – Part 3: Walking tables</i>



EU Konformitätserklärung

EU Declaration of Conformity



Firma / Company: Schuchmann GmbH & Co. KG
Rudolf-Runge-Str. 3 · 49143 Bissendorf · Deutschland / Germany
Tel. +49 (0) 5402 / 40 71 00 · Fax +49 (0) 5402 / 40 71 109

Diese Konformitätserklärung gilt nur für Produkte mit den oben genannten Artikelnummern und ist gültig bis zum 31.12.2027.

This declaration of conformity applies only for products with above-named item-numbers and is valid until 31.12.2027.

Datum / Date: 22.03.2023

Unterschrift / Sign: 

Name / Name: Torsten Schuchmann

Funktion / Function: Verantwortliche Person / Person responsible for regulatory compliance



7.2 EU-samsvarserklaring malte outdoor.



schuchmann®

EU Konformitatserklaring

EU Declaration of Conformity

Firma / Company Schuchmann GmbH & Co. KG
 Rudolf-Runge-Str. 3 · 49143 Bissendorf · Deutschland / Germany
 Tel. +49 (0) 5402 / 40 71 00 · Fax +49 (0) 5402 / 40 71 109

erklart in alleiniger Verantwortung, dass das nachfolgend genannte Produkt der Risikoklasse I
declares under our sole responsibility that the following product(s) of Class I Medical Devices

„malte outdoor.“ Gehhilfe / walker

Art.-Nr. / Item-No.: 75 01 100, 75 02 100, 75 03 100

Basis UDI-DI / Basic UDI-DI: 4251040200004000750XXXXCJ

den einschlagigen Bestimmungen der im folgenden aufgefuhrten Richtlinien und Standards entspricht:
is / are in conformity with the requirements of the below listed directives and standards:

Verordnung (EU) 2017/745 uber Medizinprodukte vom 05. April 2017
Regulation (EU) 2017/745 on medical devices of 5 April 2017

DIN EN 12182:2012	Technische Hilfen fur behinderte Menschen <i>Assistive products for persons with disability</i>
DIN EN ISO 14971:2022	Medizinprodukte – Anwendung des Risikomanagements auf Medizinprodukte <i>Medical devices – Application of risk management to medical devices</i>
DIN EN ISO 11199-2:2005	Gehhilfen fur beidarmige Handhabung – Anforderung und Prufverfahren – Teil 2: Rollatoren <i>Walking aids manipulated by both arms – Requirements and test methods – Part 2: Rollators</i>
DIN EN ISO 11199-3:2005	Gehhilfen fur beidarmige Handhabung – Anforderung und Prufverfahren – Teil 3: Gehwagen <i>Walking aids manipulated by both arms – Requirements and test methods – Part 3: Walking tables</i>



EU Konformitätserklärung

EU Declaration of Conformity



Firma / Company: Schuchmann GmbH & Co. KG
Rudolf-Runge-Str. 3 · 49143 Bissendorf · Deutschland / Germany
Tel. +49 (0) 5402 / 40 71 00 · Fax +49 (0) 5402 / 40 71 109

Diese Konformitätserklärung gilt nur für Produkte mit den oben genannten Artikelnummern und ist gültig bis zum 31.12.2027.

This declaration of conformity applies only for products with above-named Item-numbers and is valid until 31.12.2027.

Datum / Date: 21.03.2023

Unterschrift / Sign: 

Name / Name: Torsten Schuchmann

Funktion / Function: Verantwortliche Person / Person responsible for regulatory compliance



7. Identifisering.

7.3 Serienummer / produksjonsdato

Du finner serienummeret, produksjonsdatoen og ytterligere opplysninger på typeskiltet som finnes på alle våre produkter (A).

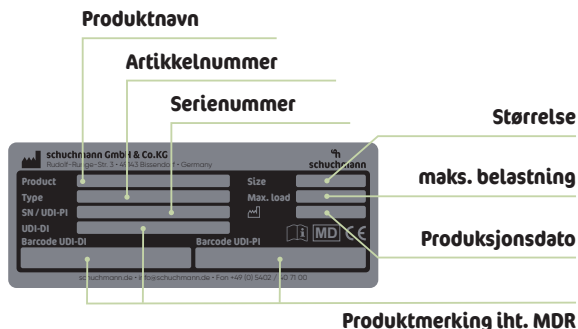

7.4 Produktversjon

Trekkullatoren **malte.** er tilgjengelig i fem størrelser, **malte outdoor.** i tre størrelser. Begge kan utvides med mye tilbehør (se **punkt 2.6**).

7.5 Utgave av dokumentet

Bruksanvisning **malte. & malte outdoor.** – Oppdateringsstatus F, utgave 03.2023

7.6 Navn og adresse på produsenten, forhandleren som leverer

Dette produktet er produsert av:



Schuchmann GmbH & Co. KG

Rudolf-Runge-Str. 3 · D-49143 Bissendorf · Tyskland
Tlf. +49 (0) 5402 / 40 71 00 · Faks +49 (0) 5402 / 40 71 109
info@schuchmann.de · www.schuchmann.de

Dette produktet ble levert av:

Schuchmann AS

Gråterudveien 16A · 3036 Drammen
Tlf. +47 (0) 32 88 48 00
info@schuchmann.no · www.schuchmann.no