

hts.



 rifton.

Bruksanvisning.

hts. Det universelle hygiesystemet.



schuchmann®

Tusen takk.



Kjære kunde!

Vi vil gjerne få lov til å takke deg for at du har kjøpt dette produktet og for din tillit til oss. Før du tar i bruk produktet, ber vi deg om å lese bruksanvisningen nøye, og om å følge den. Ta hensyn til at henvisninger og fremstillinger i denne bruksanvisningen kan avvike avhengig av hva slags utstyr produktet ditt har. Vi forbeholder oss retten til å foreta tekniske endringer.

Viktig informasjon!

Forsikre de om at denne bruksanvisningen oppbevares ved produktet.

Ditt **schuchmann**-team



1. Forberedelse	05
1.1 Levering.....	05
1.2 Sikkerhetstiltak før bruk	05
1.3 Sikker kassering	05
1.3.1 Emballasje.....	05
1.3.2 Produkt	05
1.4 Plassering av bruksanvisningen.....	05
2. Produktbeskrivelse	06
2.1 Materialinformasjon	06
2.2 Håndtering/Transport	06
2.3 Bruksområder	06
2.3.1 Indikasjon, riktig bruk som toalett påsats.....	07
2.3.2 Indikasjon ved bruk som toalettstol	07
2.3.3 Kontraindikasjon.....	07
2.4 Feil bruk/Advarsler	07
2.5 Utstyr basismodell	08
2.6 Opplisting tilbehør.....	08
2.7 Produktoversikt	09
3. Innstillinger	09
3.1 Regulering av ryggvinkel	10
3.2 Regulering av armlener	10
3.3 Regulering av setedybde.....	10
4. Tilbehør	11
4.1 Understell	11
4.1.1 Forflytnings- og pleieunderstell.....	11
4.1.2 Mobilt og faststående understell	12
4.1.3 Understell for badekar.....	12
4.1.4 Reiseunderstell	13
4.2 Polster	13
4.3 Hodestøtte	14
4.4 Sidestøtter	14
4.5 Hoftebelte.....	15
4.6 Brystbelte	15
4.7 Bryst-skuldersele	16
4.8 Lårstøtte.....	17
4.9 Benstøtte	17
4.91 Montering på toalettsetet	18
4.92 Høydejustering av fotplaten.....	19
4.93 Innstilling av fotplaten vinkel.....	19
4.10 Leggstøtte	19
4.11 Fotfiksering.....	20



4.12 Bord-/underarmsstøtte.....	20
4.13 Beslag for toalettmontering.....	21
4.14 Hjul.....	21
4.15 Abduksjonskloss.....	22
4.16 Sprutskjerm.....	22
4.17 Toalettbøtte.....	22
4.18 Kjørehåndtak.....	23
5. Rengjøring og vedlikehold.	23
5.1 Rengjøring og desinfisering.....	23
5.1.1 Rengjøring.....	23
5.1.2 Desinfisering.....	23
5.2 Vedlikehold.....	24
5.3 Vedlikehold.....	24
5.3.1 Vedlikeholdsspesifikasjoner.....	24
5.3.2 Vedlikeholdsplan.....	25
5.4 Reservedeler.....	25
5.5 Bruksvarighet og gjenbruk.....	25
6. Tekniske data.	26
7. Garanti.	28
8.2 Serienummer / produksjonsdato.....	29
8.3 Produktversjon.....	29
8.4 Utgave av dokumentet.....	29
8.5 Navn og adresse på produsenten, forhandleren som leverer.....	29

1. Forberedelse.

1.1 Levering

Når du mottar produktet, må du kontrollere at det er fullstendig, at det ikke har feil og se etter eventuelle transportskader. Kontroller varen i nærheten av overbringeren. Hvis det oppstår transportskader, må du starte en reklamasjon (fastsettelse av mangler) sammen med overbringeren. Send en skriftlig reklamasjon til den ansvarlige forhandleren.

1.2 Sikkerhetstiltak før bruk

Riktig bruk av produktet krever nøyaktig og grundig opplæring av brukeren eller følgepersonen. Før du tar i bruk produktet, ber vi deg om å lese bruksanvisningen nøye, og om å følge den. Det er mulig at produktdele som kommer i berøring med huden, kan bli oppvarmet av sollys. Avhengig av intensiteten på solinnstrålingen, kan de enkelte delenes overflatetemperatur stige over 41 °C og dermed forårsake lette forbrenninger, hvis de kommer i direkte kontakt med huden. Du bør derfor dekke til disse områdene eller beskytte enheten mot direkte sollys.

1.3 Sikker kassering

For bevaring og beskyttelse av miljøet, for å forhindre forurensning og for å forbedre gjenvinningen av råstoffer (resirkulering) må du følge **punktene 1.3.1 og 1.3.2** i kasseringinformasjonen.

1.3.1 Emballasje

Emballasjen for produktet skal oppbevares hvis det senere skulle bli nødvendig å transportere produktet. Hvis du må sende produktet tilbake til oss for reparasjon eller i garantitilfeller, ber vi deg bruke originalesken slik at produktet pakkes optimalt. Lever ellers emballasjematerialer til resirkulering avhengig av materialtypen.



Ikke la emballasjematerialer ligge rundt omkring uten oppsyn, da de kan være kilder til fare.

1.3.2 Produkt

Råstoffene som er brukt i produktet, leveres til resirkulering avhengig av materialtypen (se materialinformasjon under **punkt 2.1**) når produktets levetid er utløpt.

1.4 Plassering av bruksanvisningen

Oppbevar bruksanvisningen på et trygt sted, og forsikre deg om at den følger med produktet ved mulig gjenbruk. Hvis du mister bruksanvisningen, kan du når som helst laste ned en aktuell versjon fra www.schuchmann.no.



2. Produktbeskrivelse.

2.1 Materialinformasjon

Alle enkeltdele av stål (mutre, bolter, skruer osv.) er fremstilt av rustfritt stål. De polstrede delene er av vannfast integrert skum laget av polyuretan og er flammehemmende (iht. NS-EN 1021-1+2). Understellet er fremstilt av aluminium og rustfritt stål og er pulverlakkert. Belter og selere er av polypropylenfibre med hurtigtørkende avstandsblendingsfibre for polstringen. Plastdelene er sprøytstøpt av ulike kunstharpikser. Alle materialene er fri for lateks, bly og ftalater.

2.2 Håndtering/Transport

Hygienesystemet er ikke ment for bæring. Hvis du har valgt et mobilt understell, er **hts.** utstyrt med hjul. Hvis den må bæres på grunn av hindringer, må du forsikre deg om at alle bevegelige deler er strammet. Deretter må to personer stille seg ved siden av hygienesystemet, ta tak foran og bak under seteenheten og bære det til ønsket plass. For å transportere hygienesystemet setter du alle innstillingene på det mest kompakte målet (fold opp fotskammelen, setedybden på laveste innstilling osv.).

2.3 Bruksområder, riktig bruk

Dusj- og toalettstolen **hts.** er et medisinsk produkt i risikoklasse 1 og er utelukkende egnet som toalettstol over toalettet eller frittstående med toalettøtte. I tillegg kan den brukes som toalettsete på toalettet, som dusjstol eller dusjsete. Den støtter brukere som har betydelige vansker ved bruk av vanlige toaletter og barnetoalettseter. All annen bruk eller bruk som går ut over dette, gjelder som feil bruk. Følg de følgende henvisninger ved bruk:

Over toalettet: Med det mobile understellet kan **hts.** uten problemer skyves over toalettet. Høydejusteringen gjør det mulig å tilpasse den til det tilgjengelige toalettet.

På toalettet: Ved hjelp av påmonteringsbøylene kan **hts.** brukes som toalettsete på toalettet.

Frittstående toalettstol/dusjstol: I kombinasjon med et understell (se punkt 4.1) kan **hts.**-seteenheten brukes som frittstående toalettstol/dusjstol.

Som dusjsete: I kombinasjon med understellet for badekar kan **hts.**-seteenheten brukes som dusjsete.

2. Produktbeskrivelse.

2.3.1 Indikasjon ved bruk som toalettårsats

Den allsidige dusj- og toalettstolen **hts.** er et medisinsk produkt i risikoklasse 1 og er egnet som toalettårsats for brukere med betydelige vansker ved bruk av vanlige toaletter og barnetoalettseter på grunn av:

- Skader på muskelfunksjonen med begrenset eller tap av sittekontroll kombinert med liten kroppsstørrelse (barn, ungdommer og kortvokste voksne)
- Skader på nervesystemet, skader på nevromuskuloskeletale og bevegelsesrelaterte funksjoner

2.3.2 Indikasjon ved bruk som toalettstol

hts. er egnet som toalettstol for personer som har problemer med å bruke toalettet på grunn av begrenset evne til å sette seg og reise seg i samme høyde og med begrenset kroppskontroll ved:

- Skader på den nevromuskuloskeletale bevegelsesfunksjonen
- Skader på nervesystemets strukturer
- Funksjonsforstyrrelser på nedre ekstremiteter og begrenset kroppskontroll

2.3.3 Kontraindikasjon

Indikasjoner skal i prinsippet følges av en ortoped. Derfor skal det før en behandling undersøkes om det finnes kontraindikasjoner med hensyn til pasienten. Alle typer smerter er i prinsippet en kontraindikasjon.



2.4 Feil bruk/Advarsler

- Riktig bruk av produktet krever nøyaktig og grundig innarbeidelse av den aktuelle kundefrådgiveren.
- Hygienesystemet skal kun brukes på jevnt og fast underlag.
- Bruk på et skjevt underlag er ikke tillatt.
- For pasientens maksimale vekt må du lese **punkt 5** «Tekniske data» i denne bruksanvisningen.
- Hygienesystemet må ikke brukes uten tilsyn.
- Hygienesystemet er ikke egnet for transport av personer.
- Under justering må ikke brukeren kunne berøre de bevegelige delene.
- Les **punkt 5** "Tekniske data" i denne bruksanvisningen for maks. vekt på brukeren.
- Etter alle innstillinger og justeringer må de tidligere løsnede skruforbindelsene trekkes godt til igjen.
- Henges det på tunge vesker o.l., kan det påvirke stabiliteten negativt.



2. Produktbeskrivelse.

- Bruk kun tilbehør og reservedeler fra Schuchmann, ellers kan det sette brukerens sikkerhet i fare.
- For å redusere faren for skader og utelukke klem- og knuseskader må det ved alle typer innstillinger og justeringer, særlig på understell som kan justeres i høyden, passes på at ikke brukerens eller følgepersonens armer eller bein befinner seg i innstillings- eller justeringsområdet!
- Brukere som har problemer med å lese, må få bruksanvisningen opplest for å forstå hvordan de bruker produktet.

2.5 Utstyr basismodell

- Seteenhet inkl. bekkenbelte og avtakbare armlener
- Justerbar setedybde og ryggvinkel

2.6 Opplisting tilbehør

- Understell med hjul
- Understell uten hjul
- Understell for badekar
- Forflytnings- og pleieunderstell **hts.**
- Polster
- Hodestøtte
- Sidestøtter
- Brystbelte/bryst-skuldersele
- Lår-/legg-guide
- Bord-/underarmsstøtte
- Sprutskjerm
- Abduksjonskloss
- Toalettbøtte
- Benstøtte
- Fotfiksering
- Beslag for toalettmontering
- Lårstøtte
- Reiseunderstell
- Skyvehåndtak

2. Produktbeskrivelse.

2.7 Produktoversikt

Bildet under skal vise deg betegnelsen på de viktigste komponentene samt begrepene som du finner igjen når du leser denne bruksanvisningen.

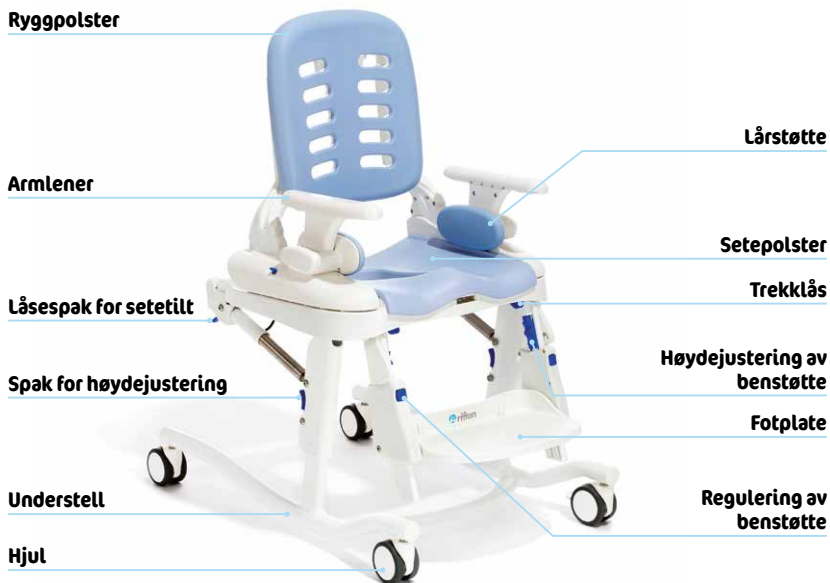

3. Innstillinger.

Innstillinger og reguleringer på produktet eller tilbehøret skal kun utføres av personer som har fått innføring i dette av en rådgiver for medisinsk utstyr. For å redusere faren for skader må det ved alle typer innstillinger og reguleringer passes på at ikke brukeren eller andres armer eller bein befinner seg i innstillings- eller justeringsområdet.



3. Innstillinger.

3.1 Regulering av ryggvinkel

Ryggvinkelen kan reguleres til 6° fremover (A), 6° bakover (B), og 18° bakover (C). For å stille inn ryggvinkelen må du trekke begge spakene (D) på begge sider av ryggen opp, sette den i ønsket posisjon og slippe spakene igjen. Sørg for at ryggen går hørbart i lås. Montere/demontere ryggen: For å demontere ryggen må du først fjerne armlenene (E - se punkt 3.2) og lårguidene (hvis tilgjengelig, se punkt 4.8). Trekk i spakene (D) og vipp deretter ryggen helt bakover til markeringene F og G ligger overfor hverandre. Nå kan du trekke hele ryggen opp og ut av festene. For å montere ryggen setter du den helt enkelt tilbake i festene slik at markeringene F + G ligger overfor hverandre igjen. Trekk deretter ryggen bakover til den klikker i lås i den første innstillingen.

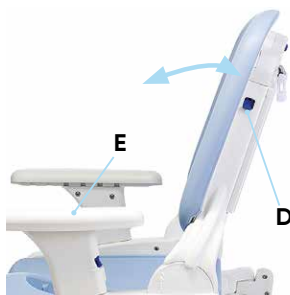
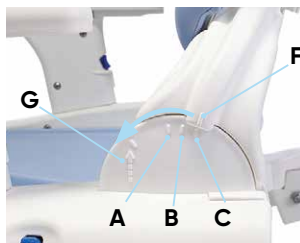

Ryggen må bare monteres/demonteres i ubenyttet tilstand!

3.2 Regulering av armlener

For å montere armlenet (H) setter du den nedre siden av armlenet i den ovale åpningen (I) i seteenheten og trykke den godt ned til det klikker på plass. For å ta av armlenet trykker du på låseknappen (J) og trekker ut armlenet



3.3 Regulering av setedybde

På seteenheten kan du regulere setedybden. Trekk de blå trekkhåsene (K) på begge utsidene opp, still inn ønsket setedybde og sørg for at setet går i lås. Sidedelene til seteenheten kan på denne måten også tas helt av fremover slik at flaten under kan rengjøres.



4. Tilbehør.

4.1 Understell

Alternativt kan det leveres understell med eller uten hjul, understell for badekar, samt et reiseunderstell. For å montere setet på understellet setter du begge krokene (A) på baksiden av seteenheten i holderne (B) til det respektive understellet. Trykk deretter forsiden av setet med litt kraft på understellet til trekkåsene (C) klikker hørbart på plass. For å ta seteenheten ut av et understell, trekker du i begge trekkåsene (C) under fremre hjørne på setet og løft den ut av rammen fremover bøyd forbi setet.



Sørg for at begge krokene (A) settes i holderne (B) til understellet og at begge trekkåsene (C) går hørbart i lås, slik at du unngår personskaader!



4.1.1 Forflytnings- og pleieunderstell

Forflytnings- og pleieunderstellet kan justeres i høyden. For å justere forflytnings- og pleieunderstellet i høyden må du trå fotpedalen (D) på venstre eller høyre side av understellet ned med foten helt til understellet er i ønsket posisjon. For å senke understellet må du løfte fotpedalen (D) opp med foten. For å justere tiltingen, bruk justeringsspaken (E) på høyre bakkant av setet for å frigjøre de to gasstrykkfjærene. Setet kan tiltes 5° fremover og 25° bakover. **hts.** kan også enkelt tiltes med liten kraft fra brukeren som sitter i setet. For innstillingen av benstøtten som er fast montert på understellet, se punkt 4.9.2 og 4.9.3.



Ved montering av setet på understellet må du sørge for at fingrene ikke befinner seg i området for benstøtteholder (F)!



Ved høydejustering må du sørge for at ingen ekstremiteter, verken brukerens eller brukerstøttens, befinner seg i justeringsområdet!

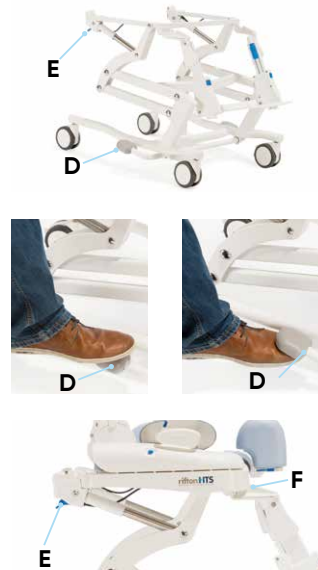

4. Tilbehør.

4.1.2 Mobilt og faststående understell

Understell med og uten hjul kan reguleres i høyden. For å senke setet trykker du begge spakene for høydejustering (A) på understellets langsgående støtter mens du støtter opp vekten til setet. Senk begge sidene jevnt slik at setet ikke blokkes. For å stille opp setet må du folde fotplaten opp (se punkt 4.9), sette en fot på understellet (B) og løfte seterammen (spaken for høydereguleringen må ikke løsnes).

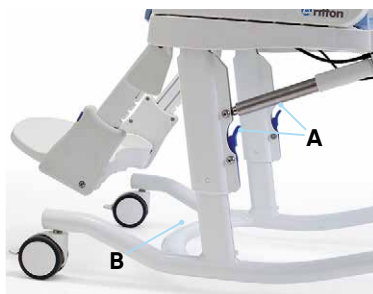

Høydereguleringen må kun foretas i ubenyttet tilstand!

Høyderegulering av setets tilting er mulig på mobile understell. Trekk da i justeringsspaken (C) på høyre bakkant av setet for å frigjøre de to gasstrykkfjærene. Setet kan tiltes 15° fremover og 15° bakover hhv. 5° fremover og 25° bakover. **hts.** kan også enkelt tiltes med liten kraft fra brukeren som sitter i setet. For å feste bremsen trykker du ned bremsespaken (D). For å løsne bremsen stiller du spaken opp igjen.

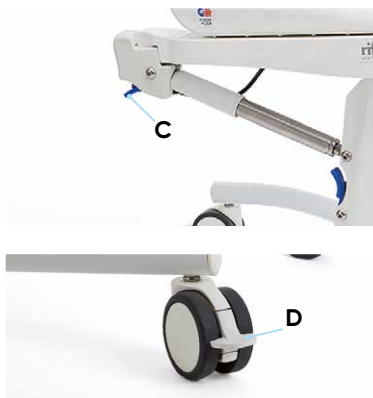

4.1.3 Understell for badekar

Understellet for badekar hjelpe brukeren i et badekar slik at brukeren kan bade eller dusje (montering av seteenheten på understellet, se punkt 4.1).



4. Tilbehør.

4.1.4 Reiseunderstell

Reiseunderstellet er et lett og sammenleggbart understell med passende veske (A). Understellet passer i det bakre rommet på vesken (B). Setet, rygglenet, armlenene og annet tilbehør kan stues i det fremre rommet på vesken (C). For å sette sammen understellet må du trekke de to delene på understellet fra hverandre og sette den firkantede enden på den ene delen i det firkantede røret på den andre delen av understellet (D). Sørg for at begge delene av understellet går helt i lås i hverandre før du monterer setet. Fest deretter toalettsetet på understellet (se punkt 4.1).



Reiseunderstellet kan ikke brukes på str. 3!

4.2 Polster

Alle polstre kan tas av for rengjøring. Trekk trykknappene (E) ut av utsparingene (F). Polsteret består av polyuretan med slitesterkt integrert skum. Det finnes tre ulike typer setepolstre. Den ene har en litt større åpning og er åpen bak (G) for å gjøre hygienisk stell enklere. Den andre har en noe mindre åpning og er lukket bak (H) slik at brukeren får enda bedre støtte. Den tredje typen (I) er helt lukket. Hvert polster blir montert med trykknapper (E) som trykkes inn i de tiltenkte utsparingene (F).

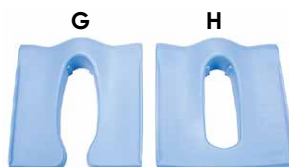
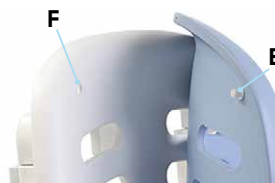

4. Tilbehør.

4.3 Hodestøtte

For å montere hodestøtten og stille den inn trykker du på knappen for høydereguleringen (A). Sett hodestøtten i den tiltenkte åpningen (B) og still inn ønsket høyde. Slipp nå knappen (A) og still inn ønsket høyde til den klikker hørbart på plass. For å tilpasse dybden og vinkelen til hodestøtten må du løse den ovale dreiespaken (C), stille hodestøtten i ønsket posisjon og skru spaken fast igjen.

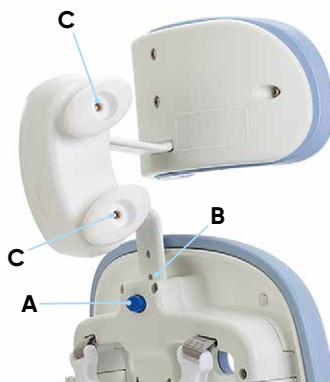

4.4 Sidestøtter

Sidestøttene er tilgjengelige med eller uten brystbelte og sørger for sikker plassering av overkroppen. Med dreiespaken (D) bak rygglenet kan de justeres separat i høyde, vinkel og bredde. For å montere og/eller stille inn sidestøttene (E) løsner du dreiespaken (D) og setter disse på via skinnen på baksiden av ryggen. Still inn høyden, vinkelen og bredden til sidestøttene for pasienten ved å skyve støttene opp og ned, bevege klemmen (F) i slissen frem og tilbake og ved å dreie klemmen (F) rundt dreiespaken. Når du har funnet ønsket posisjon, skrur du fast dreiespaken (D) igjen. For å ta ut polsteret, se **punkt 4.2**.



4. Tilbehør.

4.5 Hoftebelte

Hver **hts.** er utstyrt med et hoftebelte (A). For å ta på hoftebelte (A) setter du festklipsen (B) i åpningen bak på sidestykket. Sørg for at hoftebelte (A) klikker sikkert i lås. Brukere som sklir lett frem i setet, har mulighet til å føre bekkenbeltet (A) forbi på innsiden av støttene på rygglenet (C). For å sikre at små aktiv brukere sitter sikkert, er det på **hts.** størrelse 1 i tillegg mulig å montere hoftebelte. Før beltet gjennom krokene bak på seteflaten (D).



For å unngå ulykker, må du alltid bruke hoftebelte.

4.6 Brystbelte

Brystbeltet (E) monteres på sidestøttene (F). Brystbeltet går over på innsiden av sidestøttene. Demonter da først sidestøttene (se **punkt 4.4**), stikk endene gjennom løkken (G) og monter sidestøttene igjen.

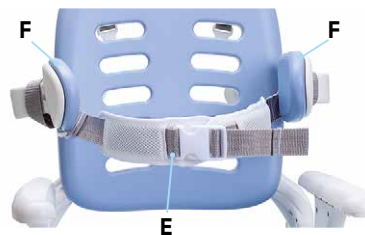
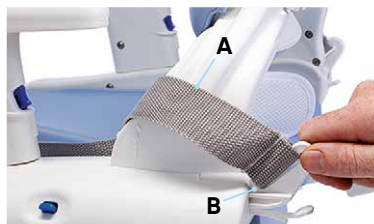

4. Tilbehør.

4.7 Bryst-skulderselen

For å montere bryst-skulderselen, må du først fjerne midtstykket til bekkenbeltet (A). Sett da inn bryst-skulderselen (B), som har et integrert bekkenbelte. Stram hoftebelte og sett skulderstroppene i holderne på rygglenet. På mindre personer kan du også trekke skulderstroppene gjennom den øvre åpningen i rygglenet.

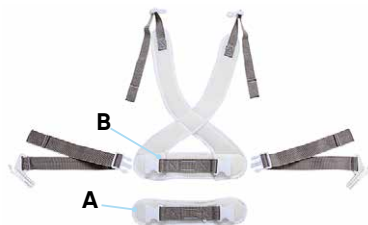

Trekk hoftebelte på bryst-skulderselen før du strammer overstroppene. Kontroller at belte og sele sitter godt etter hver innstilling.

4. Tilbehør.

4.8 Lårstøtte

Setebredden kan tilpasses med lårstøttene, som kan monteres på armlenene. I første posisjon reduseres setebredden med 5 cm, i den andre posisjonen med 10 cm. Skyv lårstøttene inn i armlenene slik at hullene (A) i lårstøttene peker oppover. Sett armlenene (B) gjennom lårstøttene i utsparingen for armlenet. For å ta ut polsteret, se **punkt 4.2**.



4.9 Benstøtte

Benstøtten kan monteres som tilbehør på toalettsetet, eller er allerede fast montert på det mobile understellet.



4. Tilbehør.

4.9.1 Montering på toalettsetet

Følg de følgende henvisningene ved montering av benstøtte på **hts.**-seteenheten.

1. Stikk de små metallholderne (**A**) på endene av rammen (**B**) inn i utsparringen (**C**) på baksiden av seteenheten.
2. Trykk benstøtten godt ned slik at rammen går hørbart i lås i de blå holderne (**D**).
3. Fest **hts.**-seteenheten på påmonteringsbøylene (se **punkt 4.13**). Fotskammelen er del av leveringsomfanget for mobile understell.

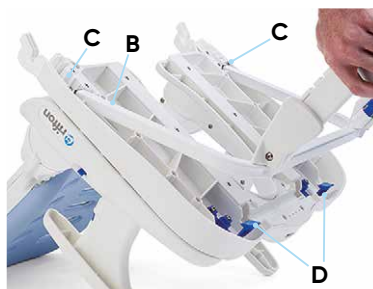
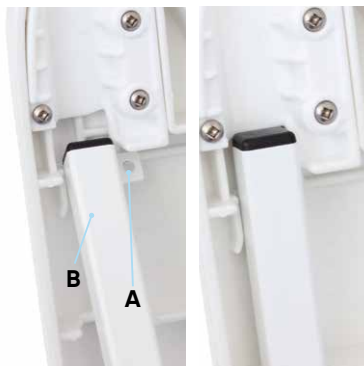

4. Tilbehør.

4.9.2 Høydejustering av fotplaten

For å justere høyden til fotplaten må du trykke på begge knappene for høydejustering (A), stille fotplaten inn på ønsket høyde og la knappene gå hørbart i lås i ønsket posisjon.



4.9.3 Innstilling av fotplatens vinkel

Fotplatens vinkel kan tilpasses ved at du trykker begge spakene (B) opp og stiller fotplaten i ønsket vinkel av de fire vinklene. Fotplaten kan også foldes innover ved transport på bakkenivå.

4.10 Leggstøtte

Leggstøtten (C) festes over fotplaten (D). Den må fjernes hvis fotplaten er stilt inn på en av de øvre posisjonene. Leggstøtten monteres på benstøttens langsgående støtte. Beltetroppen rettet bakover og de avrundede hjørnene nedover, vikle båndet rundt de langsgående støttene og stikk det gjennom metallringen foran. La kroken gå i lås og fest båndet slik at det slutter tett rundt de langsgående støttene.



Alternativet med leggstøtte forutsetter bruk av en benstøtte!



For å unngå fall, velting eller andre skader, må ikke fotplaten belastes med mer enn 68 kg!

4. Tilbehør.

4.11 Fotfiksering

For å montere fotfiksering (A) stikker du løkken til beltet gjennom den vannrette åpningen (B) på baksiden av fotplaten. Drei beltet og skyv det inn i den loddratte åpningen (C). Stram det deretter. Reimene med borrelås kan vaskes på 30 °C. Lukk borrelåsene før vask. Må ikke strykes.



Dette alternativet forutsetter bruk av en benstøtte.

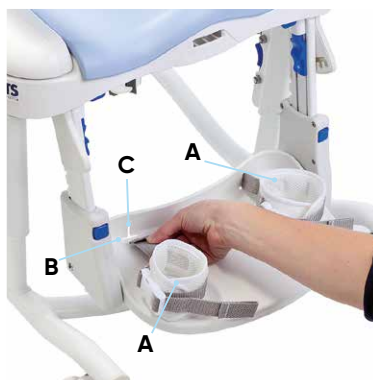

4.12 Bord-/underarmsstøtte

Bordet har en polstret, stor underarmsstøtteflate som brukeren kan støtte seg på (for å ta ut polsteret, se punkt 4.2). Dette gir en komfortabel fremoverlent posisjon for dusjing og toalettbruk. Overkroppen og armene blir støttet av bordet. For å tilpasse dybden av bordet må du trekke i spaken (D) under bordet.



4. Tilbehør.

4.13 Beslag for toalettmontering

Det finnes to typer påmonteringsbøyler for påmontering på runde standardtoaletter eller litt avlange toaletter. Beslag for toalettmontering blir montert med holdeskrue som holder lokket og innerringen på plass. De gir et sikkert festepunkt for sete- og ryggenhetene. For å finne ut hvilken type beslag som trengs, må du måle fra midtaksen til holdeskrue og frem til fremre kant på toalettskålen. Hvis avstanden er mindre enn 43 cm, bruker du den standard beslag (A), ellers brukes det avlange beslag (B). For å montere toalettsetet på beslaget, vipp eller skyv ryggenet fremover (se punkt 3.1), sett deretter begge krokene (C) inn i holderne (D) til beslaget (se punkt 4.1) og senk setet ned på toalettskålen.



For å unngå fall og personskader må du sørge for at toalettet sitter godt fast i gulvet og holdeskrue er i god stand før du fester beslaget. Kontroller stabiliteten til toalettet og holdeskrue med jevne mellomrom mens løsningen er i bruk.



4.14 Hjul

De mobile understellene samt forflytnings- og pleieunderstell er utstyrt med 4 hjul. Disse må i prinsippet sikres mot uønsket rulling. Hjulene har en totalstopp med retningslås som forhindrer uønsket rulling og dreining. Trykk da bremsen (E) på hvert hjul ned med tuppen av foten (F). For å løse bremsen trykker du låsen opp med tuppen av foten igjen (G).

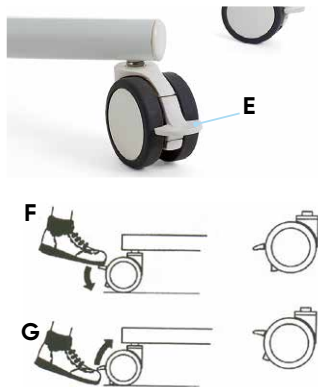

Bremsene fungerer kun pålitelig på et jevnt underlag!



4. Tilbehør.

4.15 Abduksjonskloss

Den polstrede abduksjonsklossen monteres på forkanten av toalettsetet. Fjern dekkheten (A) før du setter inn abduksjonsklossen. For å fjerne abduksjonsklossen trykker du inn den blå spaken (B) og trekker den frem og ut. Etter bruk må kilen desinfiseres med kluter eller en løsning med opptil 10 % blekemiddel. Ta av polstrene med litt kraft (se **punkt 4.2**) og rengjør dem med en såpeløsning eller et mildt desinfiseringsmiddel.

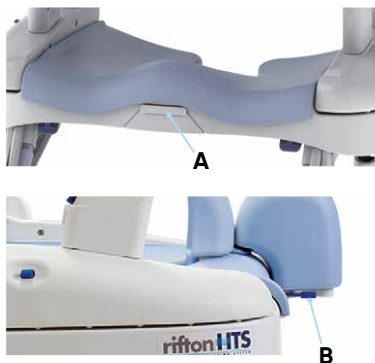

4.16 Sprutskjerm

Sprutskjermen (C) blir stukket inn i åpningen til setepolsteret med hulsiden mot brukeren. Sprutskjermen med sprutbeskyttelsen (D) sørger for enda bedre tildekning. Den holdes mot brukeren med hoftebelte eller bryst-skulderselen. Bruken av sprutskjermen sammen med sprutskjerm gir sprutskjermen ekstra stabilitet.

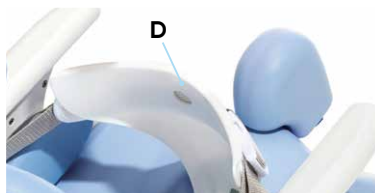
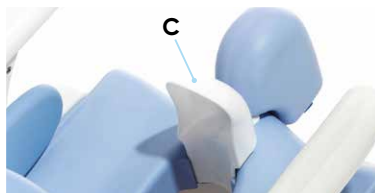

4.17 Toalettbøtte

Med toalettbøtten (E) kan **hts.** brukes som frittstående toalettstol. Før bøtten (E) inn i skinnene (F) under toalettsetet fra baksiden på setet. Skyv den helt til den klikker på plass. Fjern den igjen ved å trekke den ut bakover.



4. Tilbehør.

4.18 Kjørehåndtak

Kjørehåndtakene (A) gjør det lettere for brukeren å skyve. Kjørehåndtakene (A) monteres på ryggenheten til **hts**. Skyv kjørehåndtakene (A) inn i holderne (B) på ryggenheten og stram vingskruene (C).

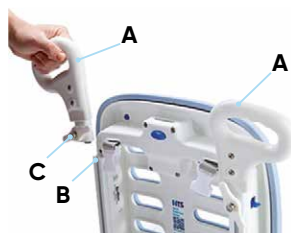

5. Rengjøring og vedlikehold.

5.1 Rengjøring og desinfisering

5.1.1 Rengjøring

Rengjør alle rammeelementene regelmessig med en svamp eller en fuktig klut, særlig vanndråper må fjernes. Ved behov for kraftigere rengjøring utføres med et mildt husholdningsrengjøringsmiddel. Det er viktig å tørke de rengjorte stedene grundig.

Alle stoffer som ikke kan tas av, kan tørkes av med en fuktig klut. Ved alle avtakbare stoffer må du følge den innsydde pleieetiketten (som f.eks. **A+B**) på de respektive elementene.

Ta også hensyn til våre generelle rengjørings- og hygienehenvisninger. Disse finner du på www.schuchmann.no/mediebibliotek



5.1.2 Desinfisering

For flatedesinfisering av metall- og plastdeler kan du bruke ulike produkter. Flytende desinfiseringsmidler finnes som ferdige løsninger som kan sprayes på og påføres jevnt med en myk klut. Alternativt kan du bruke kluter dynket i desinfiseringsmiddel og tørke av produktflatene med disse. I begge tilfeller må du sørge for å dekke delene fullstendig. Det er også mulig med desinfisering i helautomatiske desinfiseringsanlegg. Dette anbefales. Virketiden kan variere og må leses i produsentspesifikasjonene for middelet som brukes.



5. Rengjøring og vedlikehold.

5.2 Vedlikehold

Gjennomfør en daglig visuell kontroll, og kontroller produktet regelmessig med tanke på sprekker, brudd, manglende deler og funksjonsfeil. Henvend deg direkte til distributør ved defekter eller funksjonsfeil (se **punkt 8.5**).

5.3 Vedlikehold

Av sikkerhetshensyn og for å ivareta produktansvaret skal eieren av produktet sørge for at produktet blir vedlikeholdt av en kvalifisert person med teknisk kompetanse minst en gang i året (se **punkt 8.5**) minst én gang i året. Utført vedlikehold må dokumenteres i vedlikeholdsplanen (se **punkt 5.3.2**).

5.3.1 Vedlikeholdsspesifikasjoner

- Grunnleggende rengjøring i henhold til produsentens angivelser
- Ev. desinfisering i henhold til produsentens angivelser
- Skader på ramme, påmonteringsdeler og tilbehør (sprekker, brudd, korrosjon, bøyde eller manglende deler)
- Faste forbindelser (trekk til løse skruer, erstatt manglende skruer)
- Justeringselementene fungerer riktig (skruer, utløerspaker, fotpedal)
- Andre justeringselementer fungerer riktig (rygg, hodestøtte, fotstøtte, sidestøtter, armlener, bord og abduksjonskile)
- Gasstrykkfjærene fungerer riktig (ev. etterjustering av kablene)
- Rullehjulene fungerer riktig (går rundt, går lett, brems)
- Kontroller belter og stropper for skader (kleminnretninger, låser, sømmer)
- Kontroller polsteret for skader
- Typeskiltene er leselige
- Avsluttende komplett funksjonskontroll av hjelpemidler
- Kontroller at alle påmonteringsdeler og tilhørende tilbehør er riktig festet

5. Rengjøring og vedlikehold.

5.3.2 Vedlikeholdsplan

Vedlikeholdsspesifikasjonene til produsenten (se **punkt 5.3.1**) ble utført:

Dato	Bedrift	Navn	Underskrift



Fastsatte feil eller skader må utbedres av forhandler eller produsenten før produktet brukes igjen.

5.4 Reservedeler

Bruk kun originalt tilbehør og originale reservedeler fra Schuchmann, ellers kan det sette brukerens sikkerhet i fare og garantien utgå.

For bestilling av reservedeler må du henvende deg til faghandleren og oppgi serienummeret på produktet (se **punkt 8.5**). Nødvendige reservedeler og tilbehør skal kun monteres av opplært personale.

5.5 Bruksvarighet og gjenbruk

Forventet bruksvarighet for produktet vårt er opp til "8" år avhengig av bruksintensiteten og antall gjenbruk, hvis bruken er i overensstemmelse med opplysningene i denne bruksanvisningen. Produktet kan brukes lenger enn dette hvis det er i sikker stand. Forventet bruksvarighet gjelder ikke for slidedeler, f.eks. rullehjul, gasstrykkfjær osv. Vedlikehold og vurdering av tilstand og eventuell gjenbruk, ligger hos forhandleren.



5. Rengjøring og vedlikehold.

Produktet er egnet for gjenbruk. Før produktet gis videre, må du utføre rengjørings- og desinfiseringshenvisningene som du finner i **punkt 5.1**. Medfølgende dokumenter som f.eks. denne bruksanvisningen, hører til produktet og må gis videre til den nye eieren. Produktet må ikke demonteres før gjenbruk. For lagring anbefales det å stille produktet inn på de mest kompakte målene for å spare plass.



Hvis det under bruksvarigheten ved tiltenkt bruk av produktet oppstår en alvorlig hendelse, må dette rapporteres til produsenten og de ansvarlige myndighetene.

6. Tekniske data.

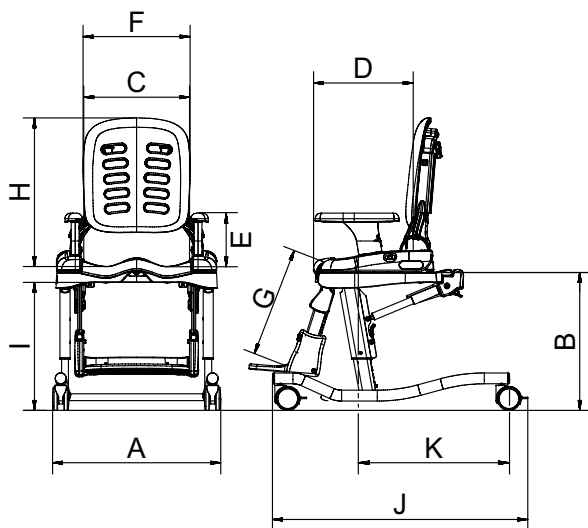

6. Tekniske data.

Mål

			Str. 1	Str. 2	Str. 3
A	Bredde	Mobile understell	53 cm	53 cm	57 cm
		Faststående understell	51 cm	51 cm	53 cm
		Overførings- og pleieunderstell	67 cm	67 cm	71 cm
B	Setehøyde	Mobile understell	39 - 55 cm	39 - 55 cm	44 - 58 cm
		Faststående understell	33 - 43 cm	36 - 44 cm	38 - 48 cm
		Overførings- og pleieunderstell	51 - 78 cm	51 - 78 cm	51 - 78 cm
C	Setebredde	20*/25*/30cm	25*/30*/36cm	33*/38*/43cm	
D	Setedybde	20/23/25/28 cm	29/32/34/37 cm	37/40/42/44 cm	
E	Høyde armene	13,5cm	17cm	20 cm	
F	Ryggbredde	29 cm	34 cm	41 cm	
G	Legglengde toalettsete	22 - 34 cm	27 - 39 cm	34 - 44 cm	
H	Rygg høyde	42 cm	50 cm	62 cm	
I	maks. (overkjørbar) toaletthøyde	Mobile understell	52 cm	52 cm	52,5 cm
		Understell uten hjul	38 cm	38 cm	42 cm
J	Lengde	Mobile understell	74 cm	74 cm	81 cm
		Understell uten hjul	71 cm	71 cm	74 cm
		Overførings- og pleieunderstell	84 cm	84 cm	87 cm
K	Fremre kant hygieneåpning til bakre kant på understellene	48 cm	48 cm	48 cm	
	Ryggvinkel	(-)6°, 6°, 18°	(-)6°, 6°, 18°	(-)6°, 6°, 18°	
	Setevinkel	(-)5° - 25°	(-)5° - 25°	(-)5° - 25°	
		(-)15° - 15°	(-)15° - 15°	(-)15° - 15°	
	maks. belastning	34 kg	68 kg	113 kg	

* kan stilles inn ved hjelp av ekstra lårstøtte



7. Garanti.

Den lovfestede 2-årige garantifristen gjelder for alle produkter. Garantien begynner å løpe når produktet leveres / gis videre. Dersom det skulle oppstå en materialfeil eller en fabriksjonsfeil innenfor dette tidsrommet på varen vi har levert, vil vi se på den viste skaden uten kostnader ved fraktfri retur til oss, og utbedre feilen eller levere på nytt ev. gratis og iht. vårt valg.

8. Identifisering.

8.2 Serienummer / produksjonsdato

Serienummeret, produksjonsdatoen samt ytterligere opplysninger finner du på typeskiltet som finnes på alle våre produkter (A) (på innsiden).

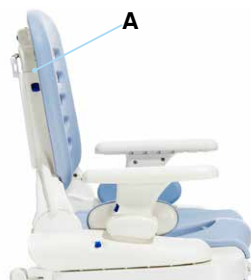
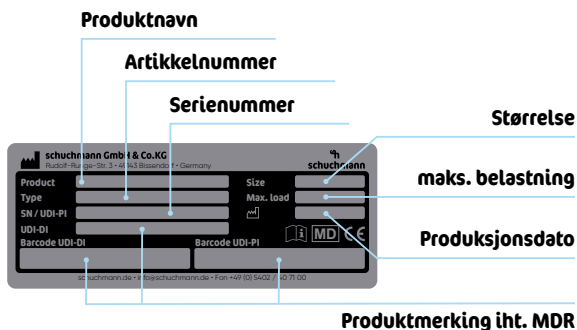

8.3 Produktversjon

hts. er tilgjengelig i tre størrelser og kan utvides med mye tilbehør (se punkt 4).

8.4 Utgave av dokumentet

Bruksanvisning **hts.** – Oppdateringsstatus F, utgave 07.2023

8.5 Navn og adresse på produsenten, forhandleren som leverer

Dette produktet er produsert av:



Schuchmann GmbH & Co. KG

Rudolf-Runge-Str. 3 · D-49143 Bissendorf · Tyskland
Tlf. +49 (0) 5402 / 40 71 00 · Faks +49 (0) 5402 / 40 71 109
info@schuchmann.de · www.schuchmann.de

Dette produktet ble levert av:

Schuchmann AS

Gråterudveien 16A · 3036 Drammen
Tlf. +47 (0) 32 88 48 00
info@schuchmann.no · www.schuchmann.no







schuchmann.no