

Bruksanvisning
Eloflex K

BANO LIFE

Takk og lykke til!

Takk for at du valgte en Eloflex som hjelpemiddel. Det betyr mye for oss fordi vår visjon er å gjøre folks hverdag litt enklere og gi bevegelsehemmede større frihet. Vi håper du opplever begge deler ved hjelp av din Eloflex.

Vi tror du vil få mye glede av din nye elektriske rullestol. Denne brukerhåndboken inneholder viktig informasjon om sikkerhet, bruk og stell. Vi oppfordrer deg til å lese hele denne dokumentasjonen før du bruker Eloflex for første gang. Vi foreslår også at du øver deg på å kjøre din Eloflex på et atskilt, åpent og flatt underlag før du bruker den i andre sammenhenger.

Eloflex elektrisk rullestol er designet for brukere med mange ulike behov. Avgjørelsen om Eloflex er egnet for brukeren tas alltid av foreskriveren eller forhandleren sammen med brukeren selv. Eloflex påtar seg intet ansvar for tilfeller hvor den elektriske rullestolen ikke er tilpasset brukerens behov.

En Eloflex skal primært brukes i standardversjonen. Hvis den elektriske rullestolen må tilpasses eller endres på noen måte, kan dette kun utføres av din hjelpemiddelsentral eller av Eloflex. Vær oppmerksom på at skader og feil som oppstår på grunn av manglende overholdelse av det som står i bruksanvisningen eller på grunn av dårlig vedlikehold ikke dekkes av garantien.

Lykke til og mye glede med din Eloflex.

Kjør forsiktig!



Innhold	Side
Tiltenkt bruk	3
Legge sammen og felle opp	4
Installere joystick-kontrollen	5
Ladesinstruksjon	5
Joystick	6
Navigere i menyene	7
Endre sittebredde	8
Justere armstøtte	8
Endre sittehøyde	9
Manuell kjøring	9
Tippbeskyttelse	9
Ryggstøtte	10
Transport og oppbevaring	11
Kjøreanvisning	12-13
Sikkerhetsanvisning	14-15
Tekniske data	16
Kontakt	16

Tiltenkt bruk

Typeklassifisering og tiltenkt bruk

Eloflex elektriske rullestoler er utviklet for personer som har problemer med å gå eller ikke kan gå i det hele tatt, men som har syn, fysiske og mentale evner til å kontrollere en elektrisk rullestol.

Eloflex elektriske rullestol er kompakt og fleksibel nok for innendørs bruk, men stolen egner seg også for utendørs bruk. I kapittelet "Tekniske data" bakerst i dette dokumentet er det informasjon om hastighet, svingradius, rekkevidde, maksimal klatreevne, maksimal vekt for bruker m.m. Vi oppfordrer deg til å lese all sikkerhetsinformasjon i kapittelet "Sikkerhetsforskrifter" i dette dokumentet.

Eloflex er testet og godkjent i henhold til EN12184: 2014 - klasse B (innen- og utendørs bruk). Eloflex er også godkjent i henhold til ISO-7176, IEC60601 og batteriene er godkjent i henhold til UN38.3.

Eloflex elektriske rullestoler oppfyller gjeldende krav i MDR 2017/745.

Klassifisering av medisinsk utstyr klasse 1 og CE-merking utføres i samsvar med vedlegg VIII kapittel III i MDR 2017/745. Samsvarsvurderingsprosedyre: vedlegg II og vedlegg III til MDR 2017/745. CE-merkingen blir ugyldig hvis det brukes reservekomponenter eller tilbehør som ikke er godkjent for dette produktet.

Behov

Formålet med en Eloflex elektrisk rullestol er å kompensere for en skade eller funksjonshemming, og den anbefales derfor under følgende omstendigheter:

- Hvis brukeren har manglende evne til å gå eller sterkt begrenset evne til å gå, noe som gjør det vanskelig å bevege seg i eget hjem.
- Hvis det er behov for å forlate hjemmet for å komme ut i frisk luft eller for å besøke de stedene som normalt besøkes for å utføre dagligdagse gjøremål.
- Når brukeren har problemer med å komme til eller utføre arbeid eller aktiviteter på grunn av sin bevegelseshemming.

Det er egnet å bruke Eloflex elektriske rullestoler både innendørs og utendørs, dersom det ikke er mulig å bruke manuelt betjente rullestoler på grunn av bevegelsesbegrensninger, men fortsatt mulig å betjene elektrisk betjente rullestoler på riktig måte.

Tilbehør

Lader og pose med enklere verktøy følger med ved levering i oppbevaringsposen under setet.

Bruk

Bruk Eloflex elektrisk rullestol kun når den er i fullt funksjonell stand. Ellers setter du deg selv og andre i fare. Følgende liste inkluderer ikke alle mulige situasjoner. Den beskriver kun visse situasjoner som kan påvirke brukervennligheten til den elektriske rullestolen.

- Ikke bruk den elektriske rullestolen hvis batteriene er defekte eller deformerte
- Ikke bruk den elektriske rullestolen hvis motoren går rykkvis eller lager unormal støy
- Ikke bruk den elektriske rullestolen hvis det ser ut til å være en feil med bremsefunksjonen
- Kontakt hjelpemiddelsentralen eller forhandleren hvis dekkene er slitte
- Kontakt hjelpemiddelsentralen eller forhandleren hvis du oppdager skader på sikkerhetsbeltet, armlenet, setet, ryggstøtten, kontrollspaken eller annen del av stolen
- Kontakt hjelpemiddelsentralen eller forhandleren hvis du oppdager skader på det elektriske systemet (kabler, batterier, ladere osv.)

Produsentens garanti

Eloflex-garantien erstatter deler som er defekte, skaden må ikke være forårsaket av brukeren. Garantiene dekker ikke skade forårsaket av ytre omstendigheter som tyveri, misbruk, lynnedslag eller modifikasjoner.

Levetid

Den beregnede levetiden til en Eloflex er 5 år. Imidlertid er produktets levetid i stor grad påvirket av hvordan det brukes og vedlikeholdes. En Eloflex kan ha en betydelig lengre levetid hvis du tar vare på den og bare bruker den i tråd med informasjonen i dette dokumentet.

Sikkerhetsforskrifter og risikoer

LES KJØREINSTRUKSJONER OG SIKKERHETSFORSKRIFTER, FRA SIDE 12, NØYE FØR DU BEGYNNER Å BRUKE DIN ELOFLEX ELEKTRISKE RULLESTOL.



Felle opp og legge sammen

Felle opp

Trinn 1

Plasser den sammenslåtte stolen på bakken som vist til høyre. Ta tak i ryggstøtten og trekk oppover for å åpne stolen. Hold fast med en hånd på sitteputen.



Trinn 2

Lukk låsehaken - dette er veldig viktig!



Det er svært viktig at du lukker låsehaken før du tar stolen i bruk.

Felle sammen

Trinn 1

Åpne låsehaken som vist på bildene til høyre.



Trinn 2

Plasser den ene hånden på forkanten av sitteputen. Ta tak i den øvre kanten av ryggstøtten med den andre hånden og fold den fremover. Trykk sammen stolen i henhold til bildene til høyre.



Installere joysticken

Trinn 1

Monter joysticken i braketten under armlenet og trekk til skruen.



Trinn 2

Sett sammen kabelkoblingene og vri forsiktig til pinnene passer inn i hullene og sporene i de to koblingene går i hverandre. Skru deretter hylsene på hver kobling i hverandre.



VIKTIG!

Vær forsiktig så du ikke skader eller bøyer pinnene i kontakten.

Ladesinstruksjon

Slik lader du

Begynn med å slå av Eloflex. Koble laderen til kontakten foran ved joysticken. Sørg for at plasseringen av kontaktene samsvarer med hverandre. Sett deretter laderens strømkabel inn i en stikkontakt.

Lading indikeres med et lys på laderen. Rødt lys betyr at lading pågår. Etter cirka tre timer er batteriene ladet til 90 prosent. Stolen kan nå brukes igjen.

Etter ca 5-8 timer lyser lyset på laderen grønt og batteriene er fulladet. Under ladingen blir selve laderen varm, dette er helt normalt.



For maksimal batterilevetid bør ladingen foregå i omtrent fem timer når linjen på batteriindikatoren på skjermen har sunket tre streker. Batteriene blir ikke skadet av vedlikeholdslading, men for maksimal levetid anbefaler vi at du kobler fra laderen når batteriene er fulladet.



VIKTIG!

**Koble
ALDRI
laderen direkte
inn i batteriet.**

Lading av batteriene kan foregå ned til -10 grader. Ved lading i lavere temperaturer vil ikke batteriene bli fulladet. Hvis din Eloflex brukes i minusgrader, vil kjørelengden påvirkes. Ved -10 grader kan for eksempel kjørelengden reduseres med opptil 50 %.

Joystick



1

2

3

1 Hastighetsindikator: Alle streker hvite = maksimal hastighet.

2 Tripteller: Avstanden du har kjørt og aktuell hastighet vises her.

3 Batterikontroll: Her er det angitt hvor mye strøm som er igjen i batteriene. Når batteriene er fulladet, er alle strekene hvite. Etter hvert som batteriene går tomme, slukker strekene etter tur. Lad på nytt når tre streker har sluknet.

USB-kontakt

TIPS:
Ved å bruke USB-kontakten på undersiden av joysticken kan du lade mobiltelefonen.



Ladeuttak

Lyse



Joystick: kontrollerer stolens hastighet og kjøreretning.



Øke hastigheten: Trykk for å øke stolens maksimale hastighet.

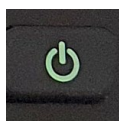

Strøm på og av: Trykk for å slå Eloflex på og av.



Redusere hastigheten: Trykk for å redusere stolens maksimale hastighet.

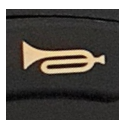

Tute: Trykk for å påkalle oppmerksomhet.



På/av lys: Trykk for å slå lyset på eller av.

Navigere i menyene

Endre innstillinger

Du kan endre stolens innstillinger, slik som språk, volumet på tuten og måleenheter.

1. For å gå inn i innstillingene, trykk på høyre multifunksjonsknapp. En liste med flervalgsalternativer vil da åpnes.



2. I flervalgslisten blar du opp og ned med hastighetsknappene.

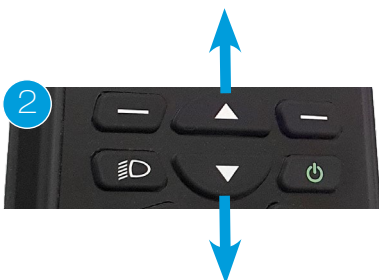

3. Velg funksjon med høyre multifunksjonstast (Enter) eller gå ett trinn tilbake med venstre multifunksjonstast (Return).

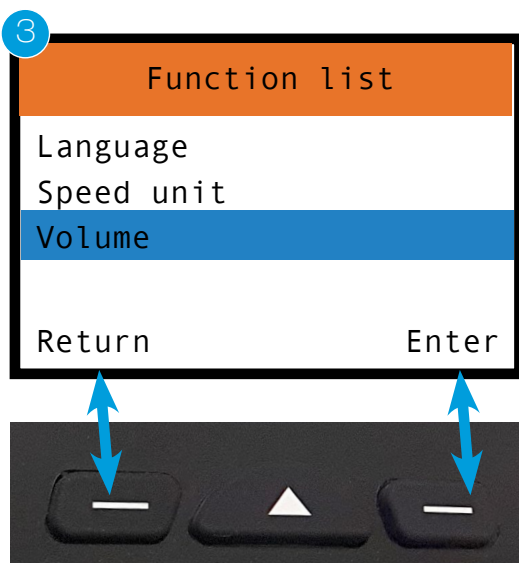

Endre sittebredde

For å justere bredden på setet, løsne først skruen under setet og juster bredden ved å trekke armlenet utover.



Justere høyden på armlenet

For å justere høyden på armlenet, trekk skruen på siden av armlenet utover og hev/senk deretter armlenet til ønsket høyde. Her kan du også løsne armlenet helt for å gjøre det lettere å komme inn og ut av stolen.



Justere lengden på armlenet

For å justere lengden på armlenet, trykk på knappen under armlenet og dra armlenet horisontalt til ønsket posisjon.



Endre sittehøyde

For å endre høyden på setet, hold inne hastighetsknappen når joysticken er slått på. Med den øvre knappen hever du setet, med den nedre senker du setet. Fortsett å holde knappen inne til du har nådd ønsket høyde.



Endre høyde mens du står stille og ikke mens du kjører.

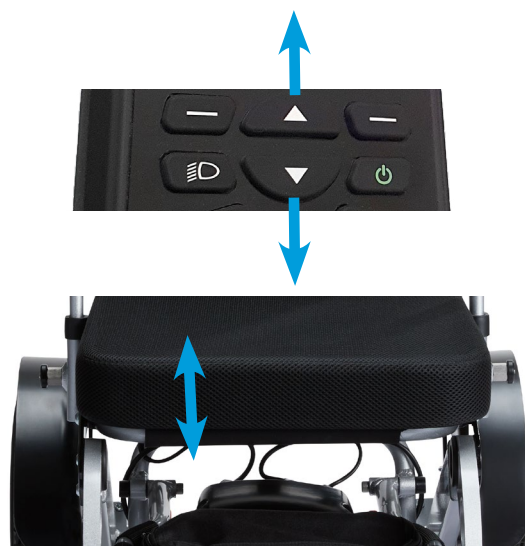

Manuell kjøring

Slå av den elektriske rullestolen med joysticken. Skyv deretter frem de røde spakene på motorene (se bilde) for å koble ut magnetbremsene. I denne posisjonen kan stolen ruller fritt manuelt.

Merk! Dersom brukeren bruker stolen uten assistanse, skal stolens magnetiske låser alltid være innkoblet.

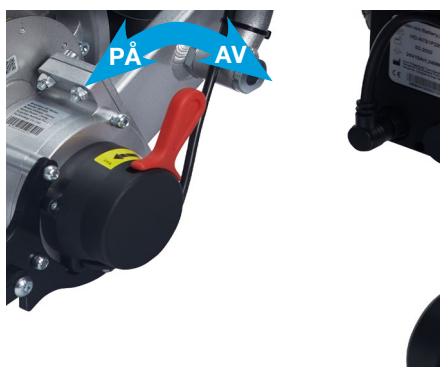

VIKTIG!

ALDRI spark på de røde spakene. Bruk kun håndkraft.

Tippbeskyttelsen

Tippbeskyttelsen har to innstillinger. En når du kjører og en når den stilles i oppreist stilling etter å ha blitt foldet sammen. De foldes automatisk inn når du plasserer stolen oppreist i sammenfoldet posisjon. For optimal sikkerhet må tippbeskyttelsen alltid være i uttrukket posisjon med støttehjulet bakover under kjøring.



Ryggstøtte

Justere ryggstøtten

Juster vinkelen på ryggen ved å skyve ned spakene på sidene og sett ryggstøtten i en vinklet posisjon som føles komfortabel.

Slipp deretter spakene for å låse posisjonen.

Du kan velge mellom 2–22 graders vinkel.

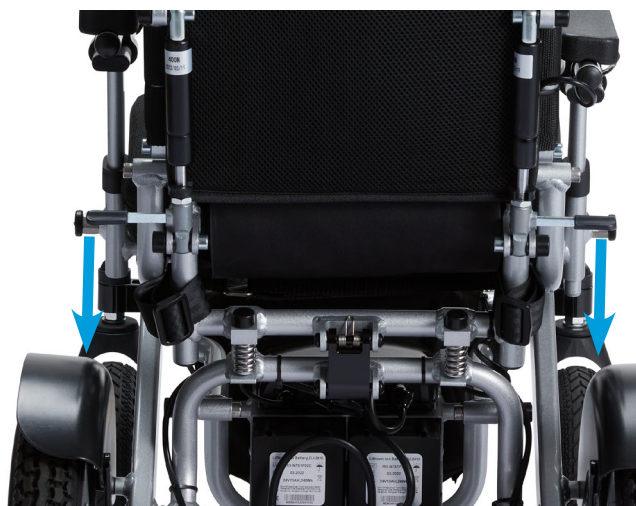

Transport og oppbevaring

- For å løfte stolen anbefales det først å slå den sammen og deretter stille den opp. Deretter løftes den.
- En sammenfoldet stol kan legges i bagasjerommet på en bil eller settes i en garderobe.
- Hvis stolen ikke skal brukes på en stund, anbefaler vi at batteriene er fulladet før du setter stolen fra deg.
- Stolen bør oppbevares innendørs i frostfrie, tørre og ventilerte områder. Oppbevaringstemperatur 0-30 grader.
- Hvis du skal ha med deg Eloflex på flyreisen, anbefaler vi at du leser gjennom informasjonen vi har samlet på nettsiden vår angående IATAs regelverk. Se www.eloflex.se/faq
- Ved transport i kollektiv- eller handikapbuss skal Eloflex festes i festepunktene som vist på bildene nederst. Vær oppmerksom på at Eloflex ikke er testet som bilstol. Vi anbefaler derfor alltid at brukeren flytter over i bilens egne seter.

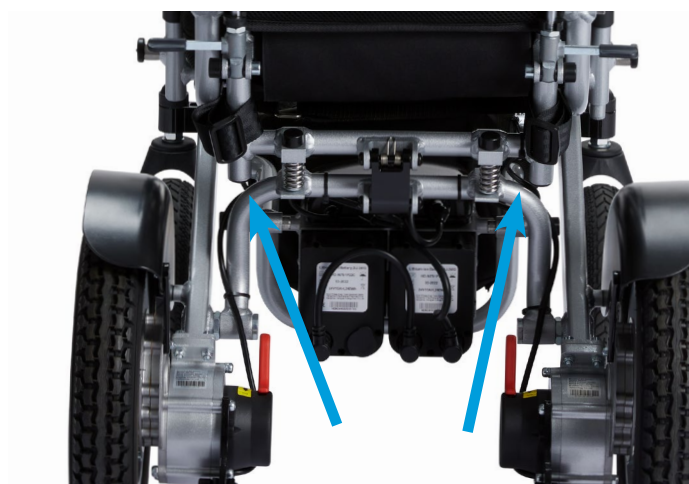

Sikkerhetsanvisninger ved kjøring

Det er fare for personskade dersom rullestolen velter.

- Kjør kun i stigninger og skråninger som ikke overstiger maksimalt tillatt helling
- Bruk alltid tippbeskyttelse når du kjører med Eloflex
- Kjøring i nedoverbakke skal alltid gjøres i lavere hastigheter
- Unngå strekninger hvor det er fare for glatt underlag
- Forsøk aldri å kjøre opp eller ned trapper med den elektriske rullestolen din
- Kjør aldri over hindringer som er høyere enn anbefalt maksimal høyde
- Unngå raske eller rykkende bevegelser med joysticken og plutselige retningsendringer under kjøring

Fare for å bli stående fast på avsidesliggende steder.

- En bruker med sterkt nedsatt bevegelsesevne bør ikke kjøre alene over lengre avstander utendørs

Fare for skade hvis en fot glir av fotstøtten og havner under den elektriske rullestolen under kjøring.

- Plasser alltid føttene på midten av fotplaten mens du kjører

Fare for skade hvis du kolliderer med andre gjenstander i trange passasjer.

- Kjør gjennom trange passasjer med laveste hastighet og maksimal oppmerksomhet

Det er fare for at rullestolen velter hvis tippesikringene demonteres, skades eller monteres i en posisjon som avviker fra standardmonteringen.

- Tippbeskyttelsen skal alltid være montert når den elektriske rullestolen er i bruk
- Tippbeskyttelsen fungerer bare på fast underlag. På myke overflater som plener og snø kan tippesikringen miste sin effektivitet. Kjør derfor ytterst forsiktig på myke underlag



Kjøring

Les

Brukeren må lese disse sikkerhets- og kjøreinstruksjonene før den elektriske rullestolen fra Eloflex tas i bruk.

Øving

Øvelse gjør mester. Øv på å kjøre Eloflex med en assistent ved å starte på et åpent, flatt underlag, helst utendørs, før du bruker den elektriske rullestolen blant andre mennesker, i butikker eller restauranter osv.

Kjør fremover ved å bevege joysticken sakte fremover. Stopp ved å slippe joysticken.

Rygge

Rygg ved å føre joysticken langsomt bakover. For å stoppe slipper du joysticken.

Husk å alltid se bak deg før du begynner å rygge for å sikre at ingen personer eller ting er i veien.

Dreie

Drei ved å føre joysticken forsiktig sideveis.

Pass på at ingen oppholder seg på sidene når du svinger.

Sving

Sving når du kjører ved å bevege joysticken forsiktig sidelengs i den retningen du ønsker å svinge.

Senk alltid hastigheten når du svinger.

Hinder

Øv på å unngå og passere hinder. Beveg joysticken sidelengs mens du kjører fremover for å unngå hindringer. Husk å bremse ned når du nærmer deg hindringer.

Rask kjøring

Skyv joysticken i fremre posisjon hvis du vil kjøre fort.

Husk å trekke tilbake joysticken og reduser hastigheten så snart du føler deg usikker, om du skal svinge eller om du nærmer deg en hindring.

Kjøre over hindringer

Kjør sakte frem til hindringen og sørg for at forhjulene er i kjøreretningen. Beveg deretter joysticken sakte fremover mens du lener deg bakover for å kjøre over hindringen. Eloflex er testet og godkjent for hindringer opp til maks 6 cm.

Kjøring på skrånende underlag

Prøv å kjøre rett opp eller rett ned i forhold til en skrånende overflate. Len deg litt fremover når du kjører i oppoverbakke, og bakover når du kjører nedover, for å opprettholde tyngdepunktet. Unngå å kjøre sidelengs hvis mulig og kompensere for sidehelling ved å lene deg i motsatt retning. Kjør alltid sakte på skrånende underlag. Unngå flater som heller mer enn 9 grader.

Kjøring med heis

Husk å sjekke bredden på heisdøren og hvor raskt døren lukkes før du kjører inn i heisen.

Husk på at du kanskje må rygge ut av heisen hvis den ikke er stor nok til at du kan snu.

Kjøring på vei

Kjør først og fremst på fortau, gang- og sykkelveier og i siste instans på travle kjørebane med din Eloflex.

Kryssing av kjørebane

Velg om mulig alltid å krysse veien ved et fotgjengerfelt.

Vær oppmerksom på kryssende trafikk.

Bruk den tilmålte delen av fortauet hvis dette finnes.

Unngå fortauskanter som er høyere enn 6 cm.

Generelle sikkerhetsanvisninger

Det er fare for personskade hvis den elektriske rullestolen brukes til andre formål enn de som er beskrevet i dette dokumentet.

- Bruk den elektriske rullestolen kun i henhold til instruksjonene i denne brukerhåndboken (se ovenfor, kapittel "Typeklassifisering og tiltenkt bruk")

Det er fare for personskade dersom den elektriske rullestolen brukes med nedsatt kjøreevne.

- Ikke bruk rullestolen når din evne til å kjøre er svekket på grunn av for eksempel sykdom, medisiner eller alkohol.

Det er fare for personskade hvis den elektriske rullestolen utilsiktet settes i bevegelse.

- Slå av rullestolen før du setter deg i den eller går ut eller hvis det er fare for at du, en annen person eller en gjenstand kan komme i kontakt med joysticken
- Når motorene er utkoblet, virker ikke bremsene. Derfor må rullestolen kun skyves på jevnt underlag, aldri i skråninger. Forlat aldri rullestolen i eller i nærheten av skråninger med frakoblet motor.

Det er fare for personskade dersom den elektriske rullestolen slås av under reise med for eksempel av/på-knappen eller hvis en kabel rives av, da vil den stoppe med et hardt rykk.

- Slipp joysticken når du bremser i nødstilfeller. Da stopper rullestolen automatisk.

Det er fare for personskade hvis man faller ut av rullestolen

- Ikke beveg deg fremover, bøy deg fremover mellom knærne eller len deg over kanten av rullestolen, for eksempel for å nå gjenstander.
- Bruk alltid sikkerhetsbelte og juster det før hver gangs bruk.
- Kjør så nærme det nye setet som mulig ved overflytting til et annet sete.

Det er fare for personskade dersom maksimalt tillatt belastning overskrides.

- Ta hensyn til maksimal tillatt belastning (se kapittel "Tekniske data" bakerst i dette dokumentet).
- Den elektriske rullestolen skal kun brukes av en enkelt person. Bruk aldri rullestolen til å transportere mer enn én person om gangen.

Det er fare for personskade og skader på rullestolen dersom låsehaken som frigjøres ved sammenfolding ikke er riktig festet når den elektriske rullestolen er i bruk.

- Hvis låsehaken på den elektriske rullestolen ikke har klikket ordentlig på plass, kan stolen plutselig foldes seg sammen når den er i bruk, slik at du faller ut av rullestolen.
- Sørg alltid for at låsehaken er i riktig posisjon før du bruker den elektriske rullestolen.

Det er fare for personskader og klemskader når rullestolen foldes sammen og ut igjen.

- Fold alltid den elektriske rullestolen sammen som beskrevet i bruksanvisningen.
- Vær forsiktig så du ikke klemmer noen eller noe når du folder den sammen/bretter den ut.

Det er fare for personskade og skader på rullestolen hvis den brukes i fuktige områder.

- Den elektriske rullestolen må ikke brukes ved dusjing.
- Den elektriske rullestolen må ikke brukes under bading.



Sikkerhet

Kryssing av jernbanelinje

Kryss alltid jernbanespor rett på, aldri diagonalt fra siden. Kryss aldri jernbanespor alene, ha alltid noen med deg som kan hjelpe deg.

Skarpe skråninger

Vær forsiktig når du kjører i en bratt stigning siden stolen risikerer å velte. Eloflex er testet og godkjent for hellinger opp til maks 9 grader. Ha alltid med noen som kan hjelpe deg.

Høye kanter

Vær forsiktig når du kjører opp på eller av en fortauskant. Eloflex er testet og godkjent for kanter opp til maks 6 cm. Ha alltid med noen som kan hjelpe deg.

Forflytting

Vi anbefaler at du alltid har noen som kan hjelpe deg ved forflytting til og fra din Eloflex. Slå alltid av strømmen før du starter forflyttingen. Hev alltid armlenene og fotstøtten før forflytning for å gjøre det lettere å komme inn og ut av stolen.

Ikke reparer selv

Forsøk aldri å reparere en ødelagt elektrisk rullestol på egen hånd. Hvis du skrur eller prøver å reparere på stolen selv, gjelder ikke garantien. Kontakt alltid Eloflex, butikken eller hjelpemiddelsentralen som solgte/ordinerte stolen. Ikke modifierer den elektriske rullestolen din selv.

Ikke noe leketøy

La aldri barn som vanligvis ikke bruker en elektrisk rullestol sitte i eller bruke din Eloflex.

Rengjøring

Aldri rengjør Eloflex med rennende vann. Tørk av den kun med en fuktig klut. Hvis din Eloflex er treg å folde sammen, kan du smøre leddene med 5-56 eller silikonspray.

Pass på i forhold til varme

La aldri Eloflex stå i direkte sollys eller i nærheten av en varmekilde, da batteriene kan bli skadet. Beveg deg aldri i nærheten av åpen ild med din Eloflex. Du kan bruke din Eloflex fra -10 grader og opp til +45 grader. Ved minusgrader kan rekkevidden påvirkes ved at du lener deg i motsatt retning. Kjør alltid sakte på skrånende underlag. Unngå flater som heller mer enn 9 grader.

Oppbevaring

Oppbevar Eloflex utilgjengelig for barn når den ikke er i bruk. Den elektriske rullestolen bør oppbevares innendørs i frostfrie, tørre og ventilerte områder. Oppbevaringstemperatur 0-30 grader.

Laderen

Laderen må aldri tildekkes når den brukes til å lade din Eloflex. Laderen blir varm og det er fare for ulykke eller skade.

Batterier

Oppbevar aldri batteriene i direkte sollys eller på et sted der det kan oppstå minusgrader. Batteriene må oppbevares på et tørt og ventilert sted.

Tekniske data

MODELL K

Lastevekt	26 kg uten batterier
Totalvekt	29 kg med batterier
Rekkevidde	30 km
Maksimal brukervekt	90 kg
Hastighet	6,5 km/t
Motor	2 x børsteløse motorer
Motoreffekt	2 x 250 Watt
Batteri	2 x Litium ION 10AH/24V
Batterieffekt	2 x 240 Wh
Ladetid	3 timer
Svingradius	60 cm
Hjul	foran 8" gel, bak 12" luft
Sittehøyde	47-52 cm
Sittebredde	36-44 cm
Sittedybde	36 cm
Ryggstøtte	Justerbar 2-22 grader
Mål	98,5 x 55 x 89 cm
Mål sammenfoldet	75x55x36 cm

© Copyright Eloflex

Dette dokumentet inneholder opphavsrettsbeskyttet informasjon og kan ikke kopieres eller reproduseres helt eller delvis uten skriftlig tillatelse fra Eloflex.

Eloflex forbeholder seg retten for eventuelle typografiske feil i dette dokumentet og vi forbeholder oss retten til å gjøre endringer i produktene.



2021-05-08

Versjon 2.0

Sungo Europe B.V.

Olympisch Stadion 24, 1076DE

Amsterdam, Nederland

SRN:NL-AR-000000247

Kunshan Aoshida Electric Technology Co., Ltd

No. 108 Matang Road, Penglang Town, Development Zone, Kunshan City, Jiangsu



BANO LIFE

Sammen ønsker vi å gjøre en forskjell!

Med spesialtilpassede hjelpemidler ønsker vi å gjøre en forskjell i hverdagen for barn, ungdom, voksne og eldre med forskjellig funksjonsnivå.

Bano Life
Berghagan 7, 1405 Langhus
post@banolife.com
tlf. 64 91 80 60

banolife.no