



medemagruppen



Serienummer: _____

Leveringsdato: _____ År 20 _____

Dette kjøretøyet er utlevert av:

Dato: / /

Emballasjeinfo

Når produktet sendes, er det størst mulig omfang brukt gjenbrukspapp.

Når de leveres av konsulent er de normalt ikke pakket inn, ellers tar konsulenten med emballasjen i retur.

Vi har avtale med Averhoff A/S om bortskaffelse av emballasjeavfall.

Bilag: El retur sertifikat for produktansvar.(side 60)

Medema Norge AS

Stamveien 6
Postboks 133
1483 Skytta

Telefon: 67 06 49 00
Faks: 67 06 49 90

Innholdsfortegnelse

| | |
|--|-----------|
| Innholdsfortegnelse | 3 |
| Tiltenkt bruker..... | 5 |
| Tiltenkt miljø | 5 |
| Forholdsregler | 6 |
| Hjelp til svaksynte | 6 |
| FSN (Fields Safety Notice)..... | 6 |
| Symboler | 7 |
| Advarsel! | 7 |
| Joystick | 7 |
| Introduksjon..... | 8 |
| Sete og rygg | 9 |
| Antennesebestandighet..... | 9 |
| Medema A/S Garanti..... | 11 |
| Betegnelser MC 1144 - Spinalus-3 | 12 |
| Før igangkjøring | 13 |
| Introduksjon CJSM1 | 14 |
| Beteckningar - knappar..... | 14 |
| Betjening Joystick R-net..... | 14 |
| Skjersymboler | 15 |
| Innstillinger | 17 |
| Selvhjelpguide | 21 |
| Sikkerhetskontroll | 22 |
| Programmering..... | 23 |
| Serienummer..... | 24 |
| Inn- og utstigning MC 1144..... | 24 |
| Kjøring med MC 1144 | 25 |
| Elektromagnetisk kompatibilitet (EMC)..... | 28 |
| Bremser | 29 |
| Sikringer | 30 |
| Batterier | 31 |
| Avhending av batterier..... | 31 |
| Lading..... | 32 |
| Vanlig vedlikehold | 33 |
| Serviceintervall | 33 |
| Forsikring..... | 33 |
| Oppbevaring | 34 |
| Transport i bil..... | 34 |
| Fastspenning med 4-punkt seler i bilgulv..... | 35 |
| DAHL docking systems | 37 |
| Montering av tilpasningssett for Dahl Docking låseplate . | 42 |
| Generell instruksjon om sikkerhets sele..... | 44 |
| Offentlig transporttrafik. (Tog / buss) | 48 |
| Transport i fly..... | 49 |
| Sleping..... | 49 |

| | |
|--|-----------|
| Hjulskift | 50 |
| Kontroll av batteripoler | 54 |
| Utskifting av batterier..... | 54 |
| Lys | 56 |
| Hoftebelte | 57 |
| Veskeholder | 57 |
| Fotplate/fotstøtte | 58 |
| Spinalus-3 innstillinger | 71 |
| Armlensjustering | 73 |
| Breddejustering av setet. | 76 |
| Dynamisk rygg justering..... | 77 |
| Justering av nakkestøtte | 78 |
| Utsvingbart styreboksfeste for Spinalus-3 | 78 |
| Rekondisjonering | 83 |
| Annex - El-tilbake | 84 |
| Tekniske data | 85 |
| Cassasjon..... | 87 |
| Setevinkler | 88 |
| Egne notater..... | 89 |

Tiltenkt bruker

Den tiltenkte brukeren av rullestolen er en person med begrenset eller ingen mulighet til å forflytte seg selvstendig.

Rullestolen er utstyrt med en joystick som gjør det mulig for personer som bare har funksjonalitet i fingrene å forflytte seg selvstendig. Den kan kjøres med en hånd, enten høyre eller venstre.

Brukeren av rullestolen må ha et godt syn for å kunne oppfatte hendelser i trafikken, samt kunne se lyssignaler. Brukeren kan være døv og/eller stum.

Brukeren må ha en kognitiv kapasitet til å forstå drift av joystick og dens knapper og symboler, og for å kunne bruke stolen trygt i ulike miljøer.

Maksimal brukervekt er 150 kg.

Tiltenkt miljø

El-stolen din er designet for å yte beundringsverdig på tettpakket jord, gress, fast mark og grus. Bruk gjerne din elektriske stol trygt på plener og i parkområder.

Driftstemperatur: -25° to +50° Celsius

Oppbevaringstemperatur: -40° to +65° Celsius



Ikke bruk el-stolen i ferskvann eller saltvann.

Forholdsregler



Drift i regn, snø, salt, tåke/sprøyte forhold og på isete/glatte overflater kan ha en negativ innvirkning på det elektriske systemet. Vedlikehold og oppbevar el-stolen i en tørr og ren tilstand.

Langvarig eksponering for varme eller kalde forhold kan påvirke temperaturen på polstrede og ikke-polstrede gjenstander på rullestolen, noe som muligens kan føre til hudirritasjon. Vær forsiktig når du bruker elektrisk stol under ekstremt varme eller kalde forhold, eller når du utsetter elektrisk stol for direkte sollys i lengre perioder.

Hjelp til svaksynte

Hvis du har problemer med å lese de små bokstavene i brukermanualen, anbefaler vi at du besøker våre nettsider der du kan lese denne manualen i PDF-format. PDF-manualen kan forstørres på skjermen etter behov.

Hvis du synes det er vanskelig å forstå manualen og har generelle spørsmål om produktet, er du velkommen til å kontakte oss. Du finner kontaktinformasjonen på de bagerste sider av denne bruksanvisning.

FSN (Fields Safety Notice)

All informasjon om sikkerhet finnes på www.medema.com, som alltid er oppdatert med den nyeste sikkerhetsinformasjonen. Ved viktige endringer om sikkerheten sender vi en notis (FSN) direkte til kundene våre.

Symboler



Brukes i bruksanvisningen for å beskrive situasjoner hvor personskade kan oppstå og som derfor krever ekstra oppmerksomhet.



Brukes der teksten omhandler elektromagnetisk kompatibilitet (EMC).

Advarsel!



Av sikkerhetsårsaker må kjøretøyet ikke lånes ut til personer som ikke er fullt fortrolige med det. Kjøretøyet er beregnet til én person.



MC 1144 er konstruert for en personvekt på maks. 150 kg.

Joystick



Joystickens styreboks må ikke utsettes for ekstreme temperaturer eller være i et fuktig miljø over lang tid.



Joystickens styreboks må ikke utsettes for kraftige slag.



Ikke slå av styreboksen under kjøring, unntatt i nødsfall, ettersom dette kan skade elektronikken.



Til rengjøring brukes en fuktig klut med mildt såpevann. Det må IKKE komme vann eller fukt inn i styreboksen.

Introduksjon

Vi gratulerer med din nye elektrisk drevne rullestol, MC 1144.

Du har nå overtatt et elektrisk drevet kjøretøy som er utviklet for bruk innendørs så vel som utendørs. I samsvar med europeisk standard EN 12184 et klasse B kjøretøy.

For å få full glede av dette kjøretøyet – og for å unngå driftsforstyrrelser og ulykker – anbefaler vi at du setter deg grundig inn i denne bruksanvisningen. Som ny bruker bør du særlig være oppmerksom på avsnittet Kjøring med MC 1144.

MC 1144 er sikkerhetsmessig beregnet for bruk i minst 10 år, såfremt den gjennomgår service- og sikkerhetskontroll hvert tredje år. Service skal enten gjøres hos Medema Norge AS eller på et autorisert verksted.



VIKTIG: Av sikkerhetsmessige hensyn er det svært viktig at intervall for service- og sikkerhetskontroll overholdes for å minimere faren for bremsesvikt og kortslutninger i ledninger som kan føre til varmetvikling og brann.

Vi har et stort utvalg av tilbehør til MC 1144, som kan monteres for å gjøre hverdagen lettere for deg. Du er alltid velkommen til å kontakte oss for mer informasjon om spesialtilbehør og tilpassinger.

Medema AS er ikke ansvarlig for eventuelle skader og personskader som oppstår ved uegnet eller usikker bruk av MC 1144.

Har du ytterligere spørsmål om bruk av MC 1144 eller denne bruksanvisningen, er du alltid velkommen til å kontakte oss:

Medema Norge AS
Tlf.: 67 06 49 00
E-post: firmapost@medema.no
Internett: www.medema.no

NB! Vi tar forbehold om trykkfeil. Vi forbeholder oss retten til å oppdatere denne bruksanvisningen etter behov.

Sete og rygg

Trekket på sete og rygg kan vaskes i vaskemaskin. Følg alltid vaskerådene som er på baksiden av setet pad / rygpuden.



Antennelsebestandighet

Nivået på antennelighetstest av setet Spinalus-3 er testet i henhold til DS/EN 1021-2:2014, som tilsvarer test med en fyrstikk.

Ingen andre deler er blitt testet.



Advarsel

Setet kan bli meget varmt, hvis det utsettes for direkte sollys. På samme måte som det kan bli kaldt hvis det utsettes for kulde.

Produsent
Medema A/S
Enggårdvej 7
DK-7400 Herning

Herning, 31. Maj 2022

EC - Samsvarserklæring MC 1144

Medema-A/S erklærer på vårt eget ansvar at produktserien nevnt nedenfor er produsert i samsvar med våre innlemmede standarder og er i samsvar med følgende direktiver og standarder hvis de brukes i henhold til våre instruksjoner:

Europaparlaments- og rådsforordning (EU) 2017/745 av 5. april 2017 om medisinsk utstyr.

EN 12184:2014 Elektrisk drevne rullestoler, scootere og ladere dertil - Krav og testmetoder.

Europaparlaments- og rådsdirektiv 2006/42 / EF av 17. mai 2006 om maskiner og om endring av direktiv 95/16 / EF.

Europaparlaments- og rådsdirektiv 2011/65 / EU av 8. juni 2011 om begrensning av bruken av visse farlige stoffer i elektrisk og elektronisk utstyr.

DS/EN IEC 63000:2018 Teknisk dokumentasjon for vurdering av elektriske og elektroniske produkter med hensyn til begrensning av farlige stoffer.

ISO 14971:2019 Medisinsk utstyr - Anvendelse av risikostyring på medisinsk utstyr.

Bruk : Transport av mennesker med gangproblemer
Risikoklassifisering : 1 i henhold til regel 1

Produktspekteret til **MC 1144** er som følger:

| Produktnavn | Basis UDI-DI |
|-------------------|-------------------|
| MC 1144 | 5707299MC1144N3 |
| MC 1144 Low Rider | 5707299MC1144LRJA |
| MC 1144 Barn | 5707299MC1144CHGT |

Medema-A/S



.....
Klaus Smedegaard
General Manager

Rev. 2

Medema A/S

Enggårdvej 7
Snebjerg
7400 Herning

CVR/VAT: DK 51 89 27 12
SRN: DK-MF-00000981
Phone: 70 10 17 55

info@medema.com
www.medema.com



medemagruppen

Medema A/S Garanti

1:

Garantien gjelder i 3 år, bortsett fra for slitasjedeler som dekk, slanger, sikringer, pærer, børster og bremseklosser.

2:

Hvis du ønsker å benytte deg av garantien på en del, skal den være intakt. Garantien bortfaller hvis produktet er demontert eller på andre måter feil håndtert.

3:

Varer som returneres under et garantikrav, skal være forsvarlig emballert for å unngå transportskader. Varer som har fått transportskader på grunn av dårlig emballasje, dekkes ikke av garantien.

Betegnelser MC 1144 - Spinalus-3

Betegnelsene under viser til forklaringer senere i denne bruksanvisningen.



Før igangkjøring

Før du bruker MC 1144, må den stilles inn til brukeren.

1. *Justering av setebredde. Bredden på setet bestemmes vanligvis før stolen bestilles. Så det er kun hvis det er noen omstendigheter som har endret seg at man må justere bredden på setet.*
2. *Setedybdeinnstilling. Justerbar uten bruker i stolen. Se hvordan du justerer setedybden i avsnittet "Trinnløs setedybdejustering" senere i denne veiledningen.*
3. *Justering av armlener. Med bruker i stolen. Juster høyde, forover / bakover, inn / ut og vinkel. Se hvordan du justerer armlener i avsnittet "Justering av armlener" senere i denne veiledningen.*
4. *Justering av nakkestøtte. Med bruker i stolen. Se avsnittet "Justere nakkestøtten" senere i denne veiledningen.*
5. *Justering av benstøtter. Hvis det er manuelle benstøtter, må det brukes verktøy for å justere. Er det en elektrisk benstøtte kan den justeres inn/ut og opp/ned via joysticken.*



Introduksjon CJSM1

CJSM1 er et helt programbart moduloppbygd system som gir brukeren full kontroll over stolens funksjoner og hastighet.

Beteckninger - knappar

| CJSM1 | | |
|--|----|--------------------------------|
|  | 1 | Start/stopp-knapp |
| | 2 | Blinklys høyre |
| | 3 | Funksjonsvelger |
| | 4 | Innstillinger/ bytte av profil |
| | 5 | Horn |
| | 6 | Joystick |
| | 7 | Hastighet ned |
| | 8 | Hastighet opp |
| | 9 | Lys |
| | 10 | Blinklys venstre |
| | 11 | Advarsels LED |
| | 12 | LCD Skärm |

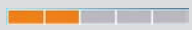
Betjening Joystick R-net

| Valg av hastighet joystick R-net | |
|----------------------------------|--|
| 1 | For at starte rullestolen: Tryk på knappen 1  og vent til batteriindikatoren har stabilisert seg (3–5 sekunder). |
| 2 | Velg maks hastighet:  Trykk gjentatte ganger på knappen hastighetsregulering for å øke eller senke maks hastighet. |
| Kjøring | |
| 1 | Begynn å kjøre ved å føre joysticken  i den retningen du ønsker å kjøre. Hastigheten reguleres med utslaget på joysticken. For å bremse føres joysticken tilbake til utgangsstillingen i midten. |
| 2 | Det er viktig å kontrollere batteriindikatoren  med jevne mellomrom for å unngå at stolen stopper opp på grunn av flate batterier. |



Merk:!





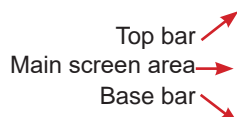

Ved kjøring på skrått underlag med dårlig veigrep, f.eks. grus eller snø, er det viktig å bremse opp mykt for å ikke miste kontroll over stolen. Myk oppbremsing: Før joystick LANGSOMT til midtstilling.

Skjermssymboler

Øverst i displayet vises statusbjelken. Batteriindikatoren vises hele tiden. Klokken kan slås av og på etter eget ønske. De andre ikonene lyser når tilhørende funksjon er aktiv.

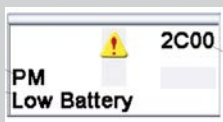

| | |
|--------------|---|
| | <p>Batteriindikator</p> <p>Rødt, gult og grønt lys viser at batteriene er fulladet. Rødt og gult viser at batteriene bør lades snarest. Rødt uten at blinke - ok, men bør lades snarest. Rødt langsomt blinkene - lades NU</p> <p>Advarsel!</p> <p>Bruk ikke stolen når batteriet nesten er utladet. Det kan være årsaken til at brukeren havner i en farlig situasjon, for eksempel mitt på veien eller lignende.</p> |
| | Klokken vises i digital form i displayets øver venstre hjørne. |
| | <p>Hastighets-indikator. Angir hastighet, vises i km/t. Viser midt i displayet.</p> <p>Dette symbolet viser et bilde av rullestolens hastighet mellom 0 km/t og den programmerte toppfarten. Kan kun endres av en servicetekniker.</p> |
| 1 | Den valgte profilen vises som et nummer. |
| Indoor-Drive | Profil tekst. Dette symbolet viser den valgte profilen. |
| | Hvis mer enn én modul til direkte kontroll er tilkoplest rullestolen, f.eks. en ekstra joystick, vil ikonet vises på den modulen som har kontrollen. |
| | <p>Hvis rullestolen beveger seg med redusert hastighet fordi setet er hevet, vil det oransje skilpaddesymbolet vises på displayet.</p> <p>Hvis noe hindrer rullestolen i å kjøre, vil det røde skilpaddesymbolet blinke i displayet.</p> |
| | Systemet er i en fastlåst tilstand |
| | Systemet må restarteres, |
| | Systemet har oppdaget et en feil har oppstått, men ikke tilstrekkelig alvorlig nok til at systemet må stoppes. |
| | Dette symbolet vises når styringen med vilje har redusert kraften til motorene, for å hindre overoppheting. |
| | Dette symbolet vises når styringen med vilje reduserer sin egen kraft for å unngå varmeskader i styringen. |

| | |
|--|---|
|  | <p>Ventesymbol. Viser at brukeren må vente til systemet er klart for bruk igjen.</p> |
| <p>E-Stop</p>  | <p>Indikerer at nødstopknappen brukes eller avbrytes.</p> |
|  | <p>Hvis brukeren beveger på joysticken rett før eller etter han/hun trykker på startknappen, blinker dette symbolet på displayet. Slipp joysticken, og trykk på startknappen innen fem sekunder for å starte systemet på nytt.</p> <p>Hvis du ikke slipper joysticken innen fem sekunder, vil ikke rullestolen kunne bevege seg selv om du slipper joysticken og betjener den igjen. Skjermen vil vise en diagnoseskjerm på dette tidspunktet. Du kan tilbake stille denne modusen ved å slå kontrollsystemet av og på igjen.</p> |
|  <p>Backrest</p> | <p>Displays the sections of the chair currently selected for movement.</p> |
|  <p>Bluetooth</p> | <p>Vises i Bluetooth modus.</p> |
|  | <p>Dette symbolet vises rett før systemet går i standbymodus.</p> |
|  | <p>Hvis systemet oppdager et problem som hindrer stolen i å kjøre, vil et meldingsvindu vises. På bildet som vises er det en advarsel om lav batterispenning, samt en kode i øvre høyre hjørne.</p> |

Innstillinger

Innstilling av klokken

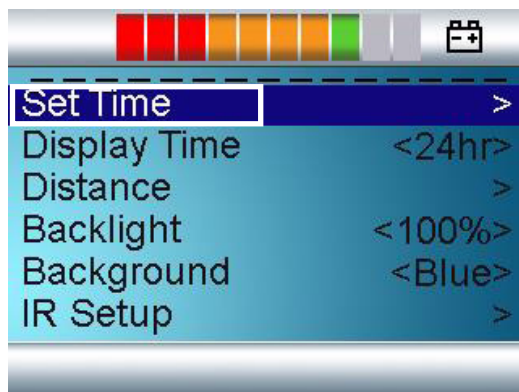

Menyen for innstillinger vises gjennom å trykke på både knappe for hastighetsregulering samtidig (post 7 og 8 på knappene).



Bruk joysticken for å velge Set Time - før joysticken til høyre en gang.

Bruk joysticken for å endre tallen, en om gangen.

Velg Exit for å lagre innstillingene og gå tilbake til oversikten.

Innstillinger for visning av klokken

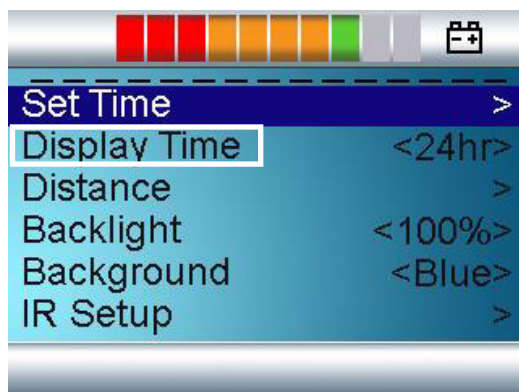

Velg med hjelp av joysticken meny Display Time. Før joysticken til høyre.

Alternativene er 12 timer, 24 timer eller OFF. Før joysticken til høyre/venstre for at velge ønskede innstillinger. Velg deretter Exit for at lagre og avslutte.

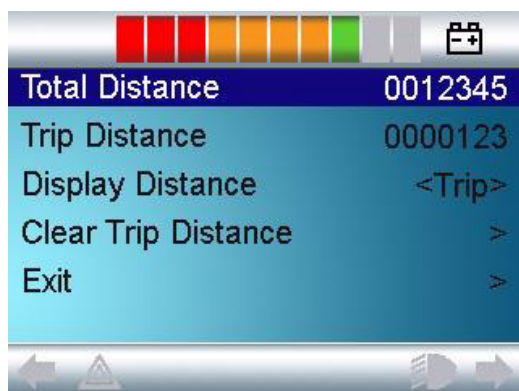
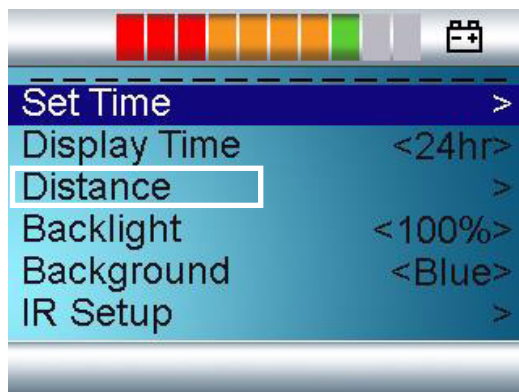

Innstilling for visning av kjørelengde

Total Distance viser antal km stolen har kjørt med nåværende elektronikk.

Trip Distance viser hvor langt stolen har kjørt siden seneste nullstilling av måleren.

I menyen Display Distance kan man velge om det skal være Totale Distance eller Trip Distance som vises på displayen med kjøring

Menyen Clear Trip Distance nullstiller kilometertelleren så neste kjøring begynner på 0 km.

Exit lagrer innstillingene og går tilbake til forrige meny.

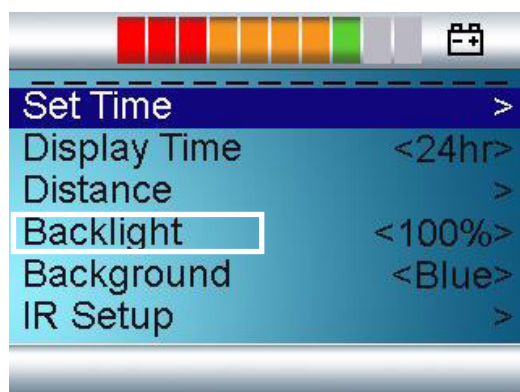

Innstilling av bakgrunnslys

Bakgrunnslyset justeres gjennom å føre joysticken til høyre/venstre. Det kan justeres mellom 0% og 100% med 10% i intervall.

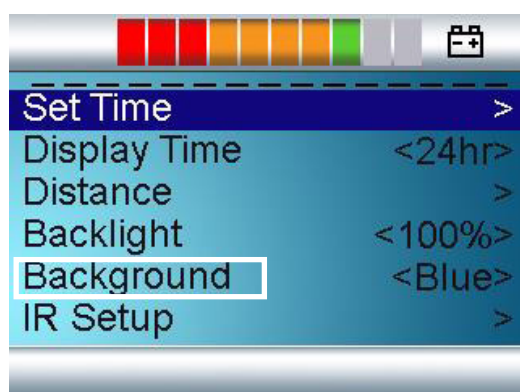

Innstilling av bakgrunn

Standardinnstilling ved leveranse er blå bakgrunn. Ved dager med mye sol kan det være en fordel å bytte farge til hvit.

Mulighetene er: Blue (Blå), White (Hvit), Auto.

Valg av Blue (blå) betyr at bakgrunnen er blå i alle profiler. Valg av White (Hvit) betyr at bakgrunnen er hvit i alle profiler. Valg av Auto betyr at bakgrunnen styres av parameteren Background. Denne kan programmeres til ulike profiler, for eksempel Blue (blå) ved bruk innendørs og White (hvit) til profilen for utendørs.

Infrarød







For fullstendig informasjon om hvordan man oppretter, tar bort og bruker infrarød (IR Setup), menyer og funksjoner, vennligst ta kontakt med leverandøren av produktet, Minicrosser AB.

Exit

Forlatt settings (Innstillinger) og gå tilbake til normal bruk ved å velge Exit.

Innstilling av sete og beinstøtte

Slå på joysticken og trykk på menyknappen (Mode) til ikonet med den ønskede funksjonen vises på skjermen. Bruk deretter joysticken til å justere til ønsket posisjon.

| Funksjon | Ikon |
|-------------------|---|
| Tiltsfunksjon |  |
| Ryggvinkel |  |
| Seteheis |  |
| Venstre benstøtte |  |
| Høyre benstøtte |  |
| Benstøtter begge |  |
| Hvilestilling |  |

Kun de tilgjengelige innstillingene blir vist.

Systemlås

Låser systemet



Trykk og hold på / av i fire sekunder mens systemet er på. Skyv styrespaken fremover til du hører et pip. Skyv styrespaken tilbake til du hører et pip. Deretter er systemet låst.

Låser systemet opp



Skyv styrespaken fremover til du hører et pip. Skyv styrespaken tilbake til pipet. Slip joysticken. Systemet starter i normal modus.

Selvhjelpguide

Om et systemfeil viser seg er det mulighet at selv identifisere ved feilen kommer av, gjennom å se på listen nedenfor for antal LED som blinker. Gjør det gjerne før du kontakter en tekniker.

| LED | Betydning |
|----------|---|
| 1 LED | Batteriene trenger lading, eller det er dårlig tilkobling til et batteri. Hvis tilkoblingen er god, prøv å laste. Ellers, kontakt teknikeren. |
| 2 LED | Dårlig tilkobling til venstre motor. Kontakt kvalifisert tekniker (HMC eller terapeut). |
| 3 LED | Kortslutning i det elektriske systemet fra venstre motor til batteri. Kontakt kvalifisert tekniker (HMC eller terapeut). |
| 4 LED | Dårlig tilkobling til høyre motor. Kontakt kvalifisert tekniker (HMC eller terapeut). |
| 5 LED | Kortslutning i det elektriske systemet fra høyre motor til batteri. Kontakt kvalifisert tekniker (HMC eller terapeut). |
| 6 LED | El-rullestolen hindres i å kjøre på grunn av et eksternt signal. Eksakt hva det er, er avhengig av hvilken stol du har. Ta kontakt med en tekniker. |
| 7 LED | Joystickfeil. Joysticken skal være i midten når systemet startes. |
| 8 LED | Feil i kontrollsystemet. Kontakt kvalifisert tekniker (HMC eller terapeut). |
| 9 LED | Dårlig forbindelse til parkeringsbrems. Kontakt kvalifisert tekniker (HMC eller terapeut). |
| 10 LED | En for høy spenning er lagt til i stolens kontroll system. |
| 7 LED+ S | En kommunikasjonfeil. Kontroller at kabelen til joysticken sitter ordentlig i, og at den ikke er skadd på noe vis. |

Sikkerhetskontroll

Daglig sikkerhetskontroll:

Det elektroniske systemet har en innebygget sikkerhetskontroll som utføres opptil 100 ganger i minuttet. I tillegg til denne kontrollen skal følgende kontrolleres regelmessig:

- Slå elektronikken av (ingen lys i displayet)
- Se om joysticken er bøyd
- Se om joysticken på andre måter er skadet
- Se om joysticken går tilbake til midtstilling når man slipper den

Hvis det konstateres problemer under denne kontrollen, kontaktes en kvalifisert tekniker før stolen tas i bruk igjen.

Ukentlig sikkerhetskontroll

Parkeringsbrems: Skal testes på et flatt underlag med minst en meter fri plass rundt stolen.

- Start stolen og før joysticken langsomt fremover til det høres et klikk. Stolen kan begynne å bevege seg i denne stillingen.
- Slipp straks joysticken og lytt etter klikkelyden som skal komme før det har gått et sekund.

Gjentas i alle kjøreretninger!

- Kontroller at gummiskallet omkring joysticken er hel. Det er viktig for å forhindre at det kommer fukt inn til elektronikken.
- Kontroller at styreboksen er forsvarlig skrudd fast.

Hvis det konstateres problemer under denne kontrollen, kontaktes en kvalifisert tekniker før stolen tas i bruk igjen.

Månedlig kontroll

Kontroller minst en gang i måneden at dekktrykket er korrekt. Det skal være 40,6 psi / 2,8 bar.

Service kontroll:



MC 1144 er sikkerhetsmessig beregnet for bruk i minst 10 år, såfremt den gjennomgår service- og sikkerhetskontroll hvert tredje. Service skal enten gjøres hos Medema Norge AS eller på et autorisert verksted.

VIKTIG: Av sikkerhetsmessige hensyn er det svært viktig at intervall for service- og sikkerhetskontroll overholdes for å minimere faren for bremsesvikt og kortslutninger i ledninger som kan føre til varmeutvikling og brann.

Programmering



Elektronikken er programmerbar, så rullestolens kjøreegenskaper kan optimeres til forskjellige brukere. Dette kan kun utføres av personer som er opplært i styresystemer. Feil endring i parameter kan føre til at stolens kjøreegenskaper blir farlige for brukeren.

Serienummer

På alle rullestoler er det et serienummerskilt med produksjonsår, -måned og serienummer. Det samme serienummeret finnes også på side 2 av bruksanvisningen.

Oppgi dette nummeret ved henvendelse om service, reservedeler osv.

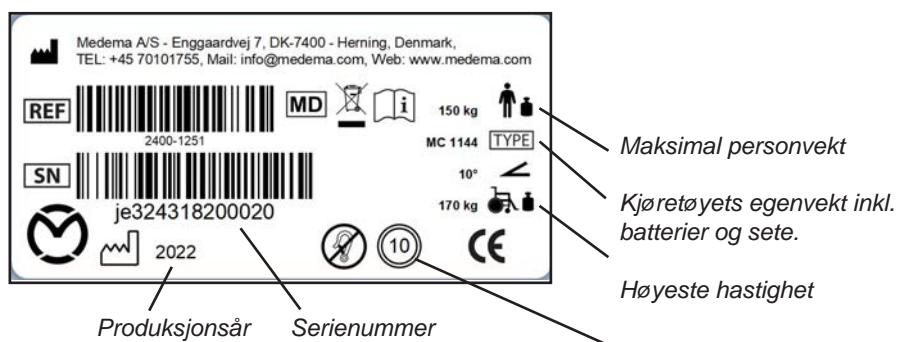

Serienummerskiltets plassering på kjøretøyet.

Inn- og utstigning MC 1144

MC 1144 er et moderne hjelpemiddel som er utviklet for å hjelpe deg å få størst mulig bevegelsesfrihet.

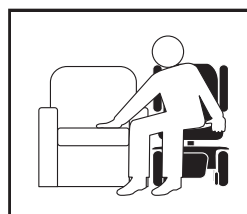

Hvis du selv er i stand til å bevege deg inn / ut av din elektriske rullestol, følg prosedyre nedenfor.

Avhengig av funksjonshemming kan det være bruk for en helper for å løfte brukeren inn / ut stol.

Før du setter deg inn i eller forlater kjøretøyet, skal du kontrollere:

- at rullestolen er slått av.
- at rullestolen ikke er frikoblet.
- at rullestolen og setet du skal flytte deg til, står stabilt.
- at du ikke legger hele kroppsvekten på fotstøttene.
Ellers kan stolen tippe frem. Sving benstøttene bort eller fell opp fotplaten for å få benplass på gulvet.

Kjøring med MC 1144

Før du tar i bruk MC 1144, skal alle tenkelige, daglige situasjoner testes:

- oppover-/nedoverkjøring
- kjøring i ujevnt terreng
- kjøring i skrått terreng

Dette bør gjøres i samarbeid med terapeut eller annen hjelper.



Advarsel!

Setet bør ALLTID være i nedsenket posisjon når du kjører på ujevnt underlag, skråninger eller oppover-/nedoverkjøring. Jo høyere setet er hevet, jo mer ustabil blir stolen.

Armer og ben

Under kjøring skal armene være plassert på armlenene og føttene på fotstøttene.

Kabler og ledninger

Vær alltid oppmerksom på at kabler og ledninger fra f.eks. joystick skal være festet med strips.

Forsering av høydeforskjeller

Forsøk aldri å forsere forhøyninger og kantstein som er høyere enn 7 cm. Og da alltid rett på, slik at for- og bakhjul alltid beveger seg i en rett linje. (Se under.) Det forminsker muligheten for overstyring.

Merk!



Hvis MC 1144/bilen er utstyrt med dokkingsystem fra Dahl Engineering, må du være oppmerksom på at frihøyden endres til 5,5 cm.



Fig. 1



Fig. 2



Fig. 3



Fig. 4

Kjøring i bakke

Ved kjøring i bakke er det viktig å holde rullestolen i bevegelse hele tiden. Hvis det blir nødvendig å stoppe, skal rullestolen startes langsomt igjen.

Ved kjøring i nedoverbakke skal det gjøres så langsomt som mulig.

Hvis MC 1144 kjører for fort, kan den stanses ved å slippe joysticken helt. Trykk forsiktig joysticken frem igjen og fortsett forsiktig resten av veien ned bakken.



Vær oppmerksom på at stoppelengden kan være vesentlig lengre i nedoverbakke enn på plant underlag.



Unngå mange starter / stopp når du kjører i bratte åser. Det kan overopphete MC 1144.

10 gode råd om kjøring med MC 1144

- Sett ned farten ved kjøring rundt i sving og ved kjøring i nedoverbakke.
- Sett ned farten ved kjøring i stigninger. Maks. stigning: 6° = 10 %
- Sett ned farten ved kjøring i skråninger med sidehelling. Maks. sidehelling: 6°
- Unngå parkering på snø og is.
- Parker alltid på et plant (flatt) sted.
- Unngå kjøring i terreng.
- Unngå å kjøre på isglatte kjørebener eller glatte overflater (f.eks. snø eller nyslått gress).
- Unngå å forsere kantstein høyere enn 7 cm. Hvis stolen har dokkingsystem, er frihøyden nede på 5,5 cm.
- Unngå å kjøre skrått opp og ned over kantstein. Risiko for å velte.
- Skal ikke brukes til å trekke vogner o.l.



Merk!

Snakk med lege hvis du tar medisin som kan påvirke evnen til å føre motoriserte kjøretøy.

Det er ikke tillatt å kjøre MC 1144 i påvirket tilstand. Det gjelder både medisin og alkohol.



ADVARSEL

Hvis kjøretøyet oppfører seg unormalt på noen måte - lager lyder, brenner lukt osv. - så stopp kjøretøyet umiddelbart og søk teknisk assistanse. Hvis du fortsetter å kjøre, er det fare for brann eller skade på vitale deler.

Kjøring på offentlig vei

Når du kjører på offentlig vei, fortau, sykkelsti, fotgjengerovergang, gågate, parkeringsplass, handlesenter osv. skal du være svært oppmerksom på å tilpasse hastighet og avstand til medtrafikanter. Opp til 10 km/t skal du følge trafikkreglene som gjelder for gående.



Merk!

Som hovedregel kan du gå ut fra at andre trafikanter ikke ser deg når du sitter på MC 1144. Vær derfor oppmerksom og vent til veien er fri for andre trafikanter før du krysser veien.



Kjøring i trapper/rulletrapper

Stolen er ikke beregnet til det, og det kan forårsake store skader på deg selv og andre.



Elektromagnetisk kompatibilitet (EMC)

MC 1144 oppfyller de kravene som stilles til å bruke rullestolen i et miljø med elektromagnetisk støy.



ADVARSEL

Det kan likevel forekomme sjeldne tilfeller der elektromagnetisk støy kan påvirke MC 1144. Dette kan gjelde radio- og TV-stasjoner og amatør radiosendere.

Benyttes sådant utstyr i nærheten, anbefales det at slukke for MC 1144.

Skulle der, mod forventning, alligevel oppstå ufrivillige bevegelser af køretøjet, eller hvis bremsen frigøres, så sluk for køretøjet, så snart det er sikkert at gjøre det.



ADVARSEL

I sjeldne tilfeller kan en MC 1144 forstyrre driften av enheter i miljøet som sender ut elektromagnetiske felt, for eksempel alarmsystemer i butikker, automatiske dører osv.

Styresystemer er testet og oppfyller kravene iht. ISO7176/14 og EN12184

Bremser

MC 1144 er utstyrt med to sett bremser: motorbremse og parkeringsbremse.

Motorbremsing:

Ved kjøring i nedoverbakke bremser MC 1144s styreenhet slik at motoren bremser.

Parkeringsbremse:

Når kjøretøyet står stille og joysticken ikke berøres, aktiveres automatisk en magnetbremse på hver drivenhet. Ved kjøring frigjøres først magnetbremsen, hvorpå MC 1144 kan kjøres med joystick som tidligere beskrevet.



Merk!

MC 1144 skal ALDRI bremses ved å trykke på I/O-knappen under kjøring. Da slår magnetbremsen til med en voldsom oppbremsing som kan føre til at rullestolen velter.

Frikobling:

MC 1144 er utstyrt med to frikoblingshåndtak. Ett på hver side av kjøretøyet.



Frikobling skal ALLTID gjøres på begge sider.



Advarsel!

Når rullestolen er frikoblet, er bremsesystemet satt ut av drift. Innen en bruker forlates ubevoktet eller forsøker kjøre elrullestolen, sjekk at håndtaket for frikobling er låst, det vil si at det er på så at man ikke kan få elrullestolen i rulling ved å dytte den.



IKKE foreta frikobling i skrått terreng. Dette kan føre til alvorlige personskader og materielle skader.



Normal posisjon for kjøring - skjøvet opp



Posisjon for frikobling - skjøvet ned

Sikringer

På venstre side, bak setet på MC 1144 er det en automatsikring som beskytter batterikretsen.

Denne sikringen er hvit. Hvis den hopper opp, kan man etter noen minutter trykke den ned igjen. Hvis det samme skjer igjen umiddelbart, bør man kontakte autorisert forhandler.

Auto sikringen kan også trekkes ut for å bryte strømmen. Vær oppmerksom på at du bør trekke ganske hardt.

Det er ingen andre sikringer som skal skiftes.



Her finner du automatsikringen.

Batterier

Batteriindikatoren viser hvor mye strøm som er til rådighet for rullestolen.

- Rødt, gult og grønt lys viser at batteriene er fulladet.
- Rødt og gult viser at batteriene bør lades snarest.
- Rødt viser at batteriene må lades snarest mulig, ellers stanser rullestolen.

Batteriene på MC 1144 bør lades når kjøretøyet ikke er i bruk. Dette vil forlenge batterienes levetid.

MC 1144 leveres med lukkede, vedlikeholdsfrie batterier som normalt ikke gir gassutvikling og ikke krever etterfylling med vann.



Merk!

Åpne batterier må **ALDRI** monteres i MC 1144.

Hvis ladingen gjøres utendørs, skal det brukes en tett lader uten vifte.

Bruk bare ladere som er beregnet til lading av tette, vedlikeholdsfrie GEL- eller AGM batterier.

Maksimal ladestrøm er 12 A.

Ladekabelen må **IKKE** forlenges.

Nye batterier kan kjøpes hos Medema Norge AS.

Avhending av batterier

Brukte batterier skal leveres til leverandøren eller en miljøstasjon.

Vær forsiktig ved håndtering av batterier som lekker, siden de inneholder etsende syre bundet i en geleaktig masse.

INFO: Nye batterier kan kjøpes hos Medema Norge AS.

Lading

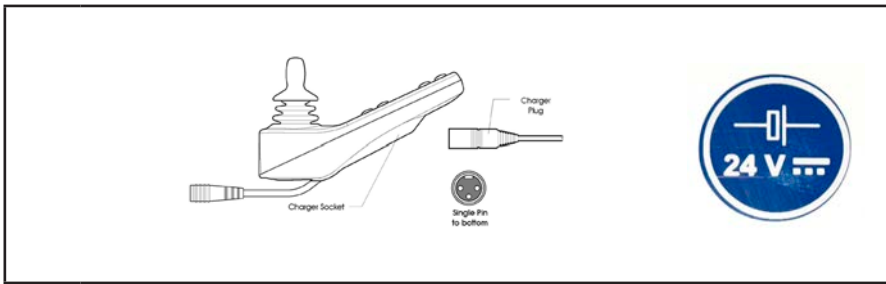

| Lading | |
|--------|---|
| 1 | Sett støpselet i styreboksen på stolen. |
| 2 | Sett støpselet i vegguttaket, eller slå laderen på. |
| 3 | Kontroller ved hjelp av kontrollampene på laderen at ladingen er startet. |
| 4 | Slå laderen av når batteriet er fulladet, eller trekk støpselet ut av vegguttaket og fjern ladestøpselet fra styreboksen. |

Batteriindikatoren på selve kjøretøyet vil etter kort tids lading vise "full". Men batteriene er ikke fulladet før indikatoren på LADEREN lyser grønt.

Merk!

Nye batterier oppnår full kapasitet først etter ca. 20 utladinger/ladinger.

Vær oppmerksom på at batterienes kapasitet avtar med tiden og ved lave temperaturer. Batterikapasiteten ved -10 °C er halvparten av kapasiteten ved $+20\text{ °C}$.

Hvis MC 1144 ikke skal brukes over lengre tid, er det tilstrekkelig å lade den én gang i måneden.

Merk!



Laderen skal IKKE stå på setet under selve ladingen.

Lading mens kjøretøyet er slått på

- Under lading vil batteriindikatoren blinke.
- Etter lading vil batteriindikatoren blinke i ca. 1 min etter at ladestøpselet er tatt ut.

Vanlig vedlikehold

Hvis styreenheten blir skitnet til av matvarer eller annet, bør den tørkes av med en fuktig klut.

Rengjøring av MC 1144 skal kun gjøres med en fuktig klut.



Bruk aldri løsemidler som terpentin, cellulosefortynner eller lignende for å rengjøre kjøretøyet.



Merk!

Bruk av høytrykksspyler eller vannslange kan skade elektroniken i kjøretøyet.

Serviceintervall

MC 1144 er konstruert slik at den krever minimalt vedlikehold.

Vi anbefaler imidlertid å levere den inn til kontroll hvert tredje år hos forhandler.



VIKTIG: Av sikkerhetsmessige hensyn er det svært viktig at intervall for service- og sikkerhetskontroll overholdes for å minimere faren for bremsesvikt og kortslutninger i ledninger som kan føre til varmetvikling og brann.

(Ytterligere informasjon i Servicemanualen.)

Forsikring

Med en MC 1144 med maks. hastighet på 10 km/t er man i lovens forstand en fotgjenger, og der kreves derfor ingen særskilt forsikring.

De fleste innbo-/villaforsikringer gjelder som ansvarsforsikring og dermed er også brukere av MC 1144 omfattet av denne typen forsikringer.

Vi anbefaler at brukeren tar kontakt med forsikringsselskapet ved levering av kjøretøyet. Ved privatkjøp må eventuell kaskoforsikring tegnes separat.

Oppbevaring

Oppbevaring og lading bør skje under tak, helst ved temperatur over 0 °C.

Oppbevaringstemperatur: -40° til +65° celsius.



Merk!

Laderen skal stå tørt, men må ikke tildekkes under bruk.

Når den blir stående over lengre tid uten å bli brukt, anbefaler vi å koble fra strømmen gjennom å dra ut den automatiske sikringen. MC 1144 dekkes over så den beskyttes mot støv, regn og sollys.

Når stolen skal tas i bruk igjen sett i den automatiske sikringen gjennom å trykke den på plass. Lad batteriene fullt og kontroller samtlige funksjoner.

Transport i bil

MC 1144 skal ALLTID være fastspennet under transport.

Hvis rullestolen skal løftes, løft i svinghjul foran og bak. Ikke løft i sete eller skjermer.

Fastspenning i bil gjøres med seler som er festet i to "øyne" foran og to "øyne" bak. Alle er gulmarkerte.



Foran øyet i fastspenning.



Bak øyet i fastspenning.

Viktig!



Hvis MC 1144/bilen er utstyrt med dokkingsystem fra Dahl Engineering, les veiledningen som følger med dokkingsystemet.

Fastspenning med 4-punkt seler i bilgulv

For rullestoler tyngre enn 85 kg anbefales det å bruke en ISO 10542-1-kompatibel WTORS (Heavy Duty System), som er vurdert for rullestolens totalvekt inkludert eventuelle tilleggsutstyr. Hvis du bruker et Heavy Duty-system, bruk 4 stropper for å feste rullestolen, 2 stropper foran og 2 stropper bak.

MC 1144 er testet med Dahl Engineering 4-punkts heavy duty-systemet, som er godkjent for stolens totalvekt inkludert alt tilbehør.

Bruk aldri utstyr som ikke er merket med ISO 10542

Det skal festes i godkjente monteringsbeslag i bilen og de fire fastsveisede øynene på MC 1144.

Selene SKAL monteres innenfor vinklene som vises på bildet for å oppnå optimal styrke.

MC 1144 oppfylder kravene i forhold til DS/ISO 7176-19-2022 for en brukervekt opp til 136 kg.

Når festestropper er montert, skal vinklene falle innenfor de foretrukne vinklene vist nedenfor.

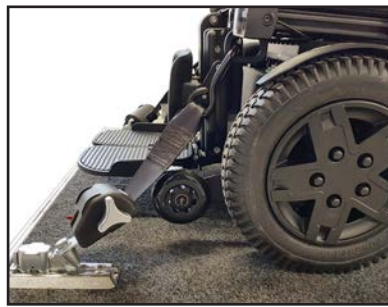
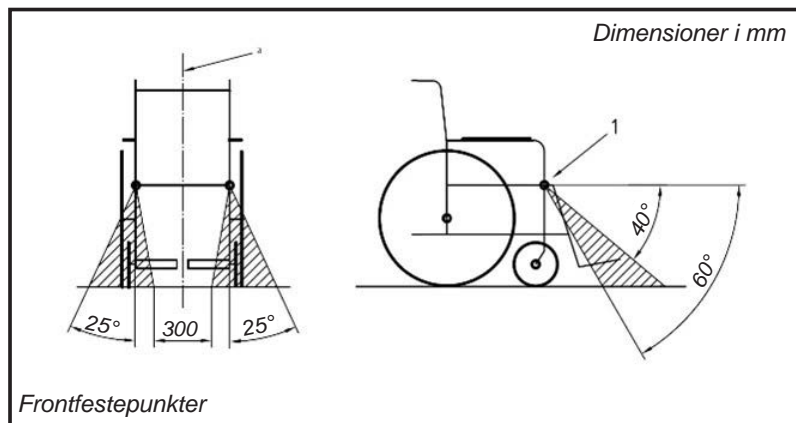

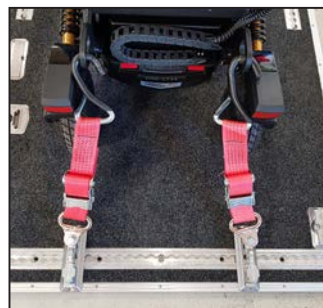
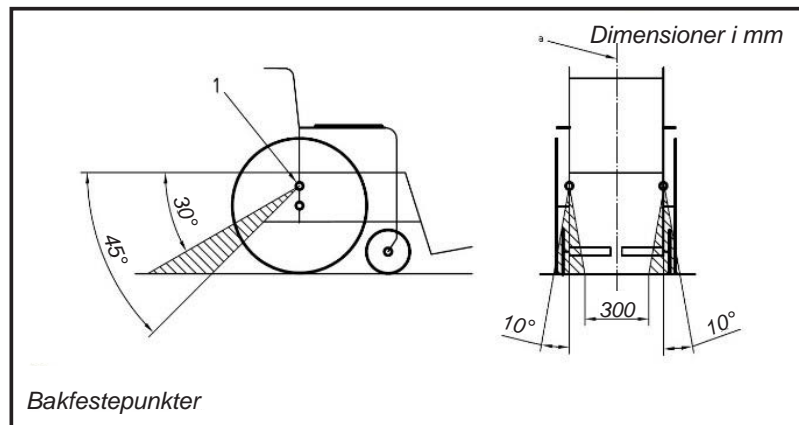

Følg altid seleproducentens anvisninger/dokumentation for montage og brug af det valgte selesystem.

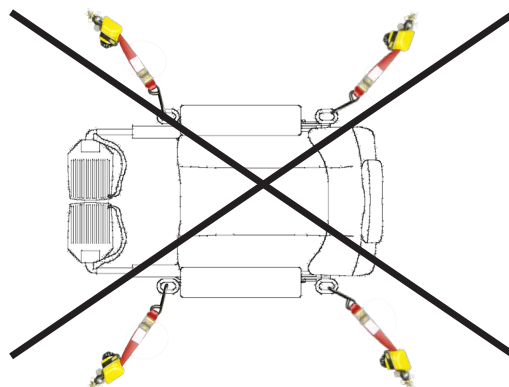

DAHL docking systems

Dahl Engineering tilbyr to dokkingstasjoner. Dahl Docking Mk II. og den høydejusterbare Dahl VarioDock™. Låseplaten og rullestoltilpasningssettene er identiske for begge dokkingstasjonene, og begge er egnet for sikring av rullestolmodell MC 1144.

Testingen viste at dokkingstasjonen er sterk nok til å takle en belastning som tilsvarer rullestolvekten + en passasjer, hvis sikkerhetsbeltet er montert på bunnen av kjøretøyet på tradisjonell måte.

Se vennligst også Dahl Engineerings instruksjoner for installasjon, bruk og vedlikehold av systemet som brukes.



Dahl docking station MK II kit #501750



Dahl docking #501750



Dahl VarioDock kit #503600

| <i>Artikel nummer</i> | <i>Beskrivning</i> |
|-----------------------|----------------------------|
| 501750 | Dahl Docking Station MK.II |
| 503600 | Dahl VarioDock |

Monteret i et køretøj



Docking station monteret på i førersiden og i passagersiden.



Kørestol anvendt som førersæde



Kørestol anvendt som passagersæde.

DAHL Engineering Løvevej 3,
DK - 7700 Thisted,
DENMARK
Tel.: +45 96 18 00 77
web page: wtors.com

Funksjonsbeskrivelse for Dahl Docking stasjon Mk. II

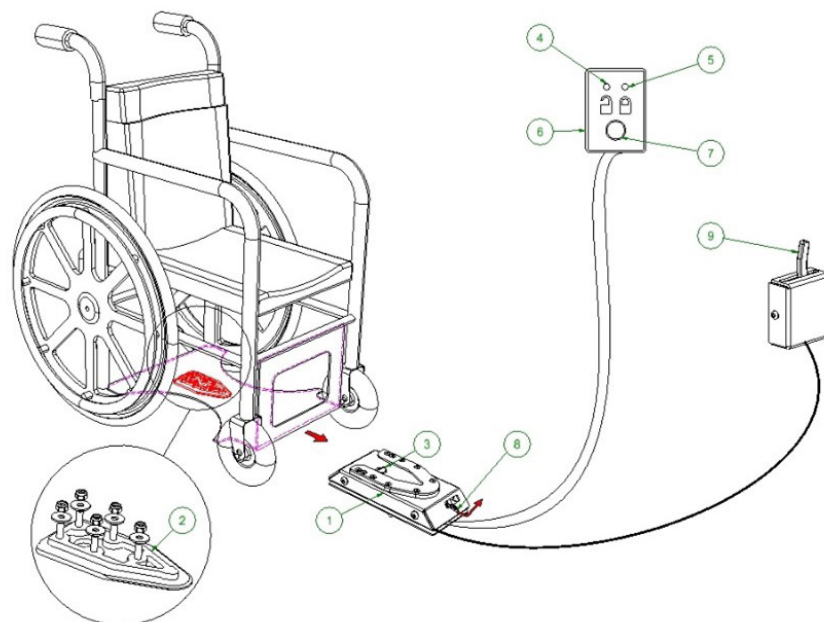

1. Dahl Docking stasjon Mk II
2. Låseplate og 8mm avstandsplate
3. Låsetapp
4. Rød diode - LED
5. Grøn diode - LED
6. Betjeningspanel
7. Trykknapp/utløserknapp
8. Manuell nødutløser
9. Manuell betjeningsgrep

Festing av rullestolen i dokkingstasjonen

1. For å bruke systemet kjøres langsomt og rett over dokkingstasjonen. Låseplaten under rullestolen hjelper med å lede rullestolen på plass i dokkingstasjonen. Når låseplaten er helt fremme i dokkingstasjonen, låser en fjærbelastet låsetapp automatisk låseplaten.
2. Dokkingstasjonen er utstyrt med en kontrollkontakt som indikerer om låseplaten er korrekt fastlåst i dokkingstasjonen. I det øyeblikket låseplaten berører låsetappen, høres en varsel tone, og den røde diodelampen (LED) i betjeningspanelet lyser til låseplaten er helt på plass eller rullestolen kjøres bort fra dokkingstasjonen.
3. Som indikasjon på at rullestolen er korrekt fastlåst, skal varseltonen opphøre, den røde dioden i betjeningspanelet være slukket og den grønne diodelampen (LED) lyse.
4. Når rullestolen er fastlåst, monteres sikkerhetssele og justeres slik at den passer til brukeren.



Advarsel !

Sett aldri kjøretøyet i bevegelse:

- Mens en rullestol holder på å kjøre på plass i dokkingstasjonen.
- Hvis rullestolen ikke er korrekt låst fast.
- Varseltonen høres, og/eller den røde advarselsslampen (LED) i betjeningspanelet blinker eller lyser!

Kontroller derfor alltid om låseplaten er korrekt fastlåst i dokkingstasjonen ved å prøve å rygge rullestolen ut av dokkingstasjonen før kjøretøyet settes i bevegelse (det må ikke være mulig å rygge rullestolen ut av dokkingstasjonen uten å trykke på den røde knappen i betjeningspanelet).

Frigjøring fra dokkingstasjonen

1. Når kjøretøyet er stoppet, fjernes sikkerhetssele.
2. For å frigjøre, kjør rullestolen så langt frem i dockingsstasjonen, som mulig, for å lette presset på låsetappen.
3. Trykk på den røde knappen i betjeningspanelet. Låsetappen utløses/ frigjøres i ca. 5 eller 8 sekunder. Deretter låses/aktiveres låsetappen automatisk igjen.
4. Kjør rullestolen bort fra dokkingstasjonen før de ca. 5 eller 8 sekundene har gått. Forsøk ikke å bakke ut dockingsstasjonen til den røde lysdioden i kontrollpanelet viser at utløssingsposisjonen er tent.



ADVARSEL!

Hvis du starter å bakke fra dokkingstasjonen før den røde lysdioden lyser og låsestiften er sluppet, er det fare for låsetappen utløses ikke, og det blir umulig å komme ut av docking. Når dette skjer, må du gjenta frigjøringsprosedyren.

Manuell frigjøring i tilfelle av strømbrud.

I tilfelle av strømbrudd er det plassert en manuell nødutløser på dokkingstasjonens forkant.

1. Den røde utløserarmen trykkes til siden og holdes fast mens rullestolen kjøres bort.
2. Et kabelaktivert manuell betjeningsgrep kan også være montert (tilbehør). Den røde utløserarmen trykkes også til siden og holdes fast mens rullestolen kjøres bort.

Hvis de beskrevne prosedyrer feiler, leveres også et nødutløservektøy i rød plast med hver docking stasjon.



1. *Kjør rullestolen så langt frem i festet som mulig for å fjerne trykket på låsetappen.*
2. *Plaser utløservektøyet i sprekken mellom låseplaten og docking stasjonen.*
3. *Trykk hardt frem på utløservektøyet og rullestolen til låsetappen tvinges ned - og rullestolen kan rygges ut av docking stasjonen*

Montering av Dahl docking system i kjøretøyet

Dahl Engineering selger kun docking stasjonen til profesjonelle bilombyggere til transport av rullestoler.

Montering skal foretaes av en kvalifisert og erfaren tekniker/ montør. Dahl Engineering kan levere kjøretøy spesifikke monterings veiledninger til en lang rekke kjøretøyer, som montøren skal følge ved montering.

kontakt Dahl Engineering for informasjon vedrørende godkjente kjøretøyer og monteringsposisjoner.

Dahl Engineerings kontaktinformasjon finner du på www.dahlengineering.dk

Montering av tilpasningssett for Dahl Docking låseplate

MC 1144 er forberedt for montering av Dahls tilpasningssett (Dahl art.no. 503236) for docking låsplate, med forborede hull i chassit.

For å montere docking låsplate:

Slå av stolen.

- Demontere eventuelle beinstøtte.
- Demontere setet
- Demontere løft og tiltmodul
- Løft ut batteriene.

Nå er man helt nere i bunn på chassiet, og kan montere låseplaten.

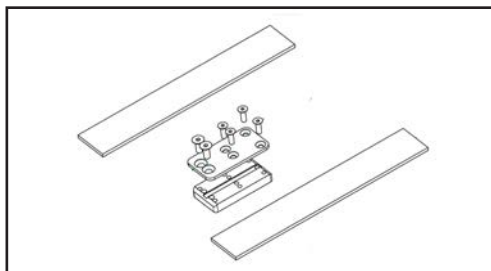

Docking låseplate-sett til MC 1144. Dahl Docking art.nr. 503236



De 2 medfølgende platene plasseres på hver side av monteringsplaten inne i batteriboksen og festes med dobbelsidig teip eller lim.



Den tykke monteringsplade festes med skruene fra festeplaten på innsiden av batteriboksen. De resterende gjengede hullene brukes ved montering av låseplaten.



Nå må vi montere 8 mm avstandsplaten og låseplaten med skruer fra Dahl Docking. Inkludert i Art. no.501750 og 503600.

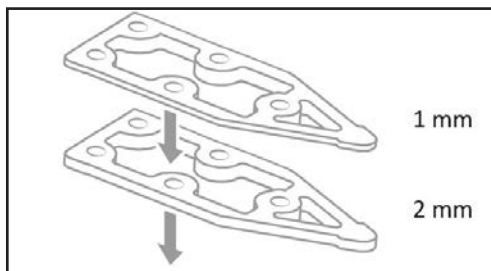

Skruene må kortes inn til total lengde på 29 mm.

Hvis du trenger å senke låseplaten, er det mulig å få flere avstandsstykker. Maks 3 mm.

Advarsel: Ikke bruk kortere skruer her.

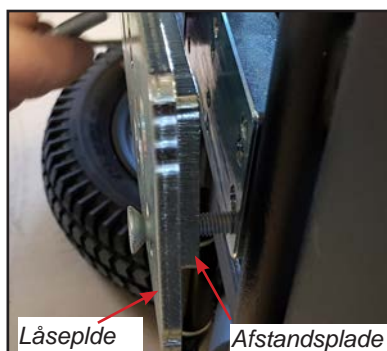

Vær oppmerksom på å peke låseplaten i riktig retning.



Låseplaten skal peke fremover.

Fest alle skruene med Loctite 222 på slitebanene Trekk til skruene med et dreiemoment på 16-18 Nm.

Monter batterier, seteløft, tiltmodul, og benstøtter igjen. kontroller at alle el-funksjoner fungerer som de skal.



Dockingstasjonen skal monteres i bilen. dette skal utføres av et autorisert verksted.

Stolen kjøres inn over dockingstasjonen som griper tak i låseplaten. det høres et klikk når stolen er på plass og sikret.

Når stolen skal løses igjen trykker man på den elektriske utløserknappen. Denne monteres innenfor rekkevidde. Om bilen er slått av eller tom for strøm finnes det også en manuell utløserknapp som kan brukes.

Advarsel!



Ikke bruk andre skruer enn de som er levert fra Dahl Engineering (del #502800 som er kvalitet 14.9, torx nøkkel størrelse 27). Standard forsenkede M8-skruer vil ikke være sterke nok ved en eventuell kollisjon.

Generell instruksjon om sikkerhets sele



Advarsel!

- Bruk en 3 punktts sele for å sikre bruker.
- Både hoft og brystbelte må brukes for å minske risikoen for at hode og overkropp treffer noe i bilen.
- Enhver rullestolforankret passasjersikring, f.eks 3-punkttsbelte, sele eller holdningsstøtter (hoftestropper, hoftebelter) skal ikke brukes eller stole på for passasjerens fastholdelse i et kjøretøy i bevegelse, uavhengig av om det er merket ISO 7176-19, ISO 10542-1 , SAE J2249 eller andre. Bruk et kjøretøy forankret og sertifisert sikkerhetssystem for passasjerer i stedet.
- Bruk en nakkestøtte i korrekt posisjon , når rullestolen transporteres i bil.
- Rullestolens egne belter og seler må ikke stoles på i forbindelse med transport i et kjørende kjøretøy
- Sikkerhetsbelte skal ha full kontakt med skulder, brystkasse og hofter. Og hoftedelen skal plasseres lavt på magen og tett på hoftebøyning. (I henhold til ISO7176-19:2008)
- Selen som sitter tvers over overkroppen, skal passe med midt skulder, og på tvers av brystkassen som på illustrasjon.
- Selene skal justeres så de sitter godt på brukeren med hensyn til brukerens komfort.
- Selene må ikke være vridd.
- Hold øye med at spenner og utløser blir plassert så de ikke blir berørt av rullestolen under kjøring eller under en kollisjon.
- Selene skal ikke bli holdt borte fra kroppen på grunn av rullestolen deler som armlene eller hjul.



Selene skal ikke bli holdt borte fra kroppen på grunn av rullestolen deler som armlene eller hjul.

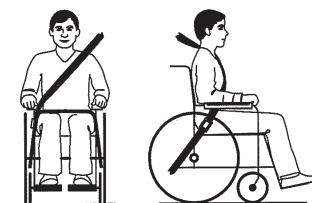

Sikkerhetsbelte skal ha full kontakt med skulder, brystkasse og hofter. Og hoftedelen skal plasseres lavt på magen og tett på hoftebøyning.

Posisjonering av sikkerhetseler ved bruk av 4 punkts stropp-fastspenning system.

Advarsel!



- Hofteselen skal være posisjonert lavt over forsiden av bekkenet, slik at denne danner en vinkel, som ligger innenfor den foretrukne eller alternative sone på 30-75 Grader, som vist på illustrasjonen. en større vinkel innenfor den foretrukne sone på 45-75 grader er ønskelig, men aldri mer enn 75 grader.

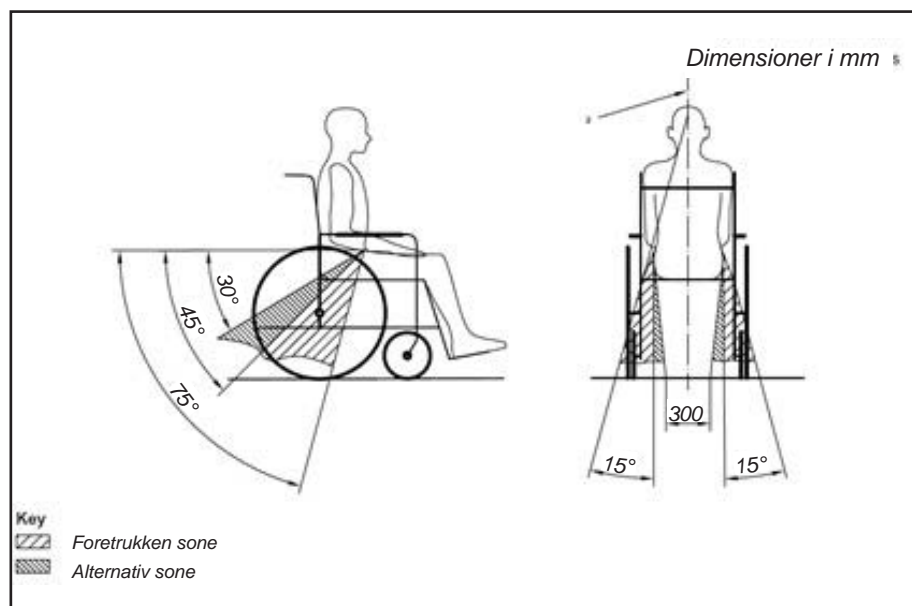

Foretrukne og alternative vinkler for hofteselen ved anvendelse av 4 punkt WTORS

Posisjonering av sikkerhetssele ved fastspenning av rullestol med Dahl docking systemer.

Advarsel!



- Ved fastspenning av rullestol med Dahl docking systemer skal gulvforankrings punktene til sikkerhetssele være plassert 10 til 60 mm på yttersiden av rullestolen hjul. Hofteselen skal være posisjonert lavt over bekkenets forside. Sånn at det blir en vinkel som ligger innenfor den foretrukne eller alternative sone på 30 til 75 grader. som vist på illustrasjonen. en større vinkel innenfor den foretrukne sone på 45 - 75 grader er ønskelig, men aldri mer enn 75 grader.

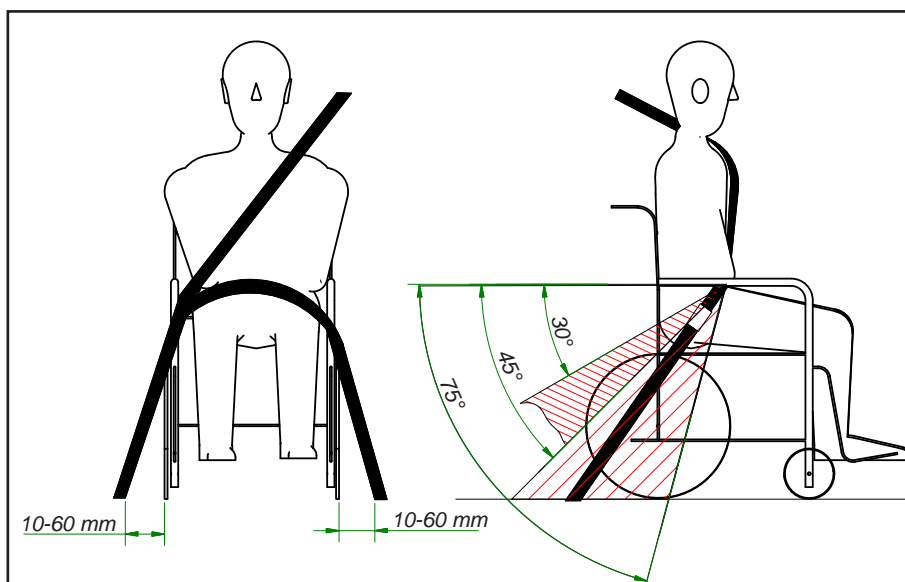

Foretrukne og alternative vinkler for hofteselen ved bruk av Dahl docking system

Kjøretøyet har blitt testet dynamisk i fremoverrettet retning med testdokka spent fast med både hofte og skuldersele (for eksempel skuldersele som en del av et trepunktsbelte).

Både hofte- og skuldersele skal brukes for å redusere mulig påvirkning på hode og bryst.

Når det er mulig skal støtteutstyr/tilbehør enten spennes fast eller tas bort fra rullestolen og festet til kjøretøyet under reisen, så at det ikke løsner og forutsaker personsikkerhet ved en eventuell kollisjon.

Forandringer eller utbytte av elrullestolens forankringspunkter, rammekonstruksjon eller komponenter bør ikke utføres uten å rådføre seg med produsentens rullestol.

Lukkede og forseglede batterier, som "gelelektrolytt" bør monteres på eldre rullestol når den brukes i et kjøretøy.

Vær oppmerksom når du forankrer remmen/sikkerhetsinnretninger i forankringspunktene. De skal plasseres så at utløseren ikke kan treffes/skades ved en eventuell kollisjon.

Sikkerhetsbeltet får ikke holdes borte fra kroppen av rullestolens komponenter sånn som armstøtte eller hjul.



Feil bruk av belte

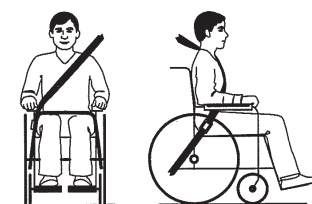

Riktig bruk av belte

Offentlig transporttrafik. (Tog / buss)

Rullestolen er innenfor de krav til ytre mål som finnes i EU direktiverne angående offentlig transport som tog og buss.

Uansett, anbefaler vi at tilgjengelige fester brukes for at ankre fast stolen som vises i avsnittet Fastspent med remmer i bil gulv.

Rullestolbrukeren anbefales alltid å flytte over til et innebygd sete og bruke belte/sikkerhetssystem som finnes innebygd i transportmidlet, om mulig. Den tomme elrullestolen bør oppbevares i bagasjerommet, satt fast på en forsvarlig måte.

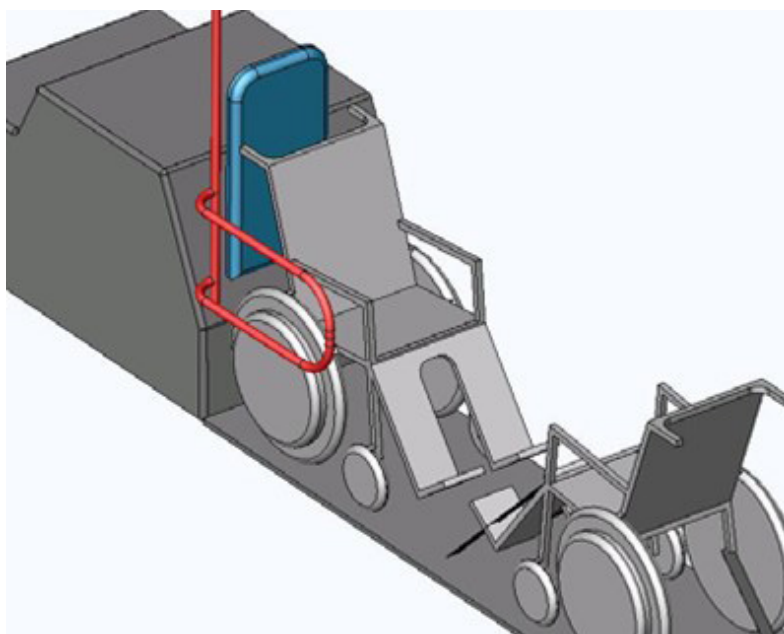

MC 1144 oppfyller kravene i DS/ISO 7176-19:2008 og er derfor konstruert og testet for brukeren bare som et fremovervent sete i et motorkjøretøy.

OBS!

Overholdelse av denne standarden utelukker ikke MC 1144 brukes bakover i store tilgjengelige transportmidler, som for eksempel er utstyrt for bakovervendte rullestolbrukere.

Transport i fly

Hvis MC 1144 skal transporteres med fly, krever flyselskapene:

- at batteriene er flygodkjente.
- at luften er sluppet ut av dekkene.
- at batteriledningene er fjernet (ikke alltid, men ofte).

Hovedbryter kan monteres (ekstrautstyr).

Batterierklæring til bruk ved flytransport finner du på Medemas hjemmeside:

<https://medema.no/tjenester/service-reparation/flysertifikat/>

Sleping

Hvis du skulle være uheldig å få motorstopp, kan MC 1144 slepes eller skyves. MC 1144 skal alltid være avslått og frikoblet under sleping. Se avsnitt om Bremseser.

Ved sleping av MC 1144 festes et tau til slepebeslaget foran - markert med gult. Slep ikke fortere enn 5 km/t. Rullestolen genererer strøm under sleping fordi motoren fungerer som en dynamo. Hvis kjøretøyet slepes i over 5 km/t, er det fare for at motoren genererer så mye strøm at rullestolen blir skadet, og i verste fall tar fyr.

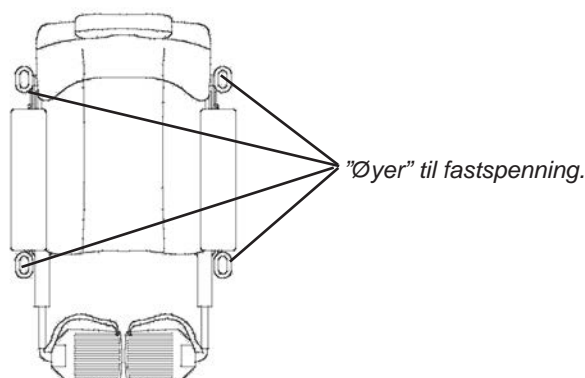

Hjulskift

Hvis du punkterer på et av de luftfylte hjulene, eller hvis et dekk er så slitt at det trenger å skiftes ut, følg anvisningene under.

Dekk og slanger kan kjøpes hos den autoriserte forhandleren som du kjøpte MC 1144 hos.

MC 1144 skal være AVSLÅTT før du begynner.

Løft MC 1144 opp på en trekloss, slik at hjulene ikke er i kontakt med gulvet/underlaget.



Senterhjul

- Avmonter de 5 skruer.
- Ta av hjulet.



Ta av ventilhetten og bruk en skrutrekker, eller tilsvarende til å åpne ventilen for å slippe ut luft.

HUSK!

- Få ut all luft før hjulet adskilles for evt lapping.



Det er risiko for skade på felgen, dersom de to felgdelenes adskilles med luft i dekket.

Avmonter flangen med de 5 skruer.



Skift ut eller lapp slangen. Sørg for at det ikke er fremmedlegemer i dekket før slangen legges på plass.



Pump inn litt luft, men ikke fyll den opp ennå.

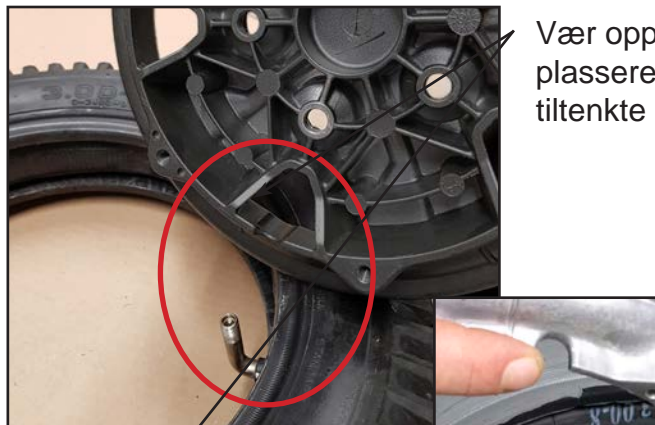

Vær oppmerksom på å plassere ventilen i de tiltenkte hulninger.

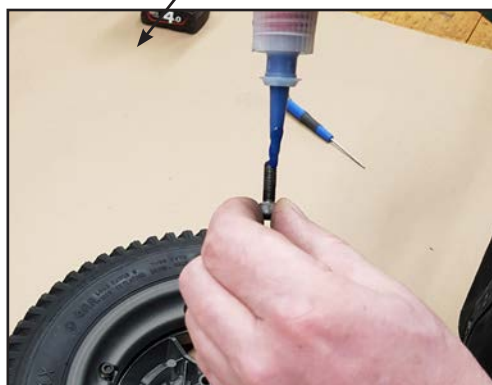

Viktig!
Ved sammenmontering av hjulet skal alle skruer ha Locktite 243.



Sett sammen flangen uten å skru til skruene.



Kontroller at slangen ikke kommer i klem noen steder når flangen klemmes sammen. Hold den sammen mens skruene skrues til.

Stram til 15 Nm



Pump opp dekket til riktig trykk. (se tekniske data)



Monter hjulet på MC 1144 igjen.

Stram til 37,6 Nm

Svinghjul.



Svinghjul.

Den midterste mutter løsnes og tas ut.

Fjern skruen som går gjennom hjulakselen.

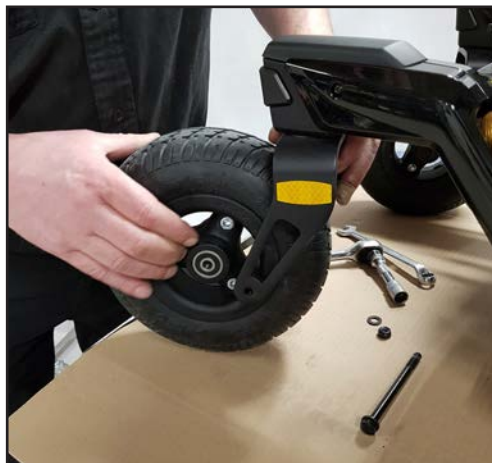

Hjulet kan nå tas av.



Monter en ny i motsatt rekkefølge.

Kontroll av batteripoler

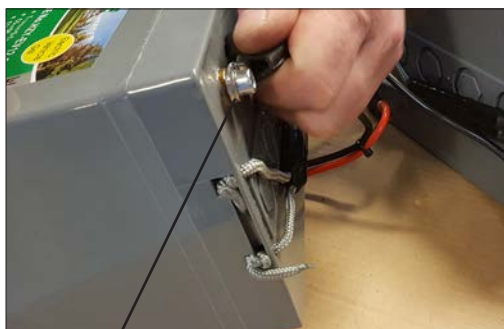

Batteripoler

Kontroller at kabelsko-
ene er fastmontert på
polene.

Stram ev. skruene.

Utskifting av batterier

Om det finnes delte fotplater, sving dem til siden. Om det finnes central fotplate, hev den så høyt som mulig. Hev setet så høyt som mulig, og slå av stolen.



Skyv låsepalene mot midten og vipp
dekselet ut.



Frigjør kontakten med å dra i det røde
håndtaket.

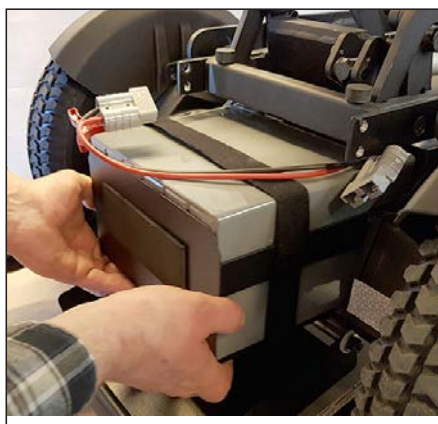

Ta tak i batteriremmen og dra ut
batteriskuffen



Vend rundt på skuffen og dra ut
batteriene.

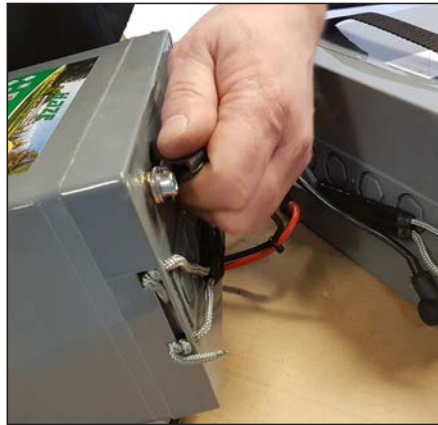

Løse poleringene på de gamle batteriene og fest på de nye



Legg batteriene med polene mot hverandre.



Legg over batteriskuffen, og vend alt helt rundt.

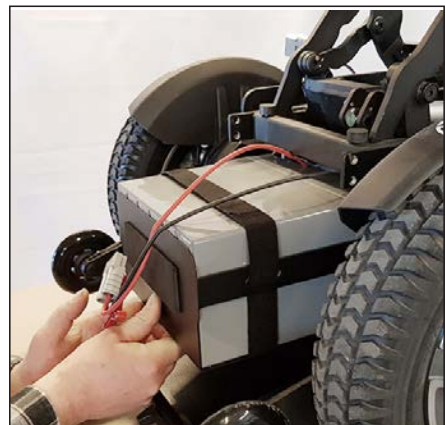

Sørg for at kontakten vendes ut mot åpningen. Før batteriskuffen på plass.

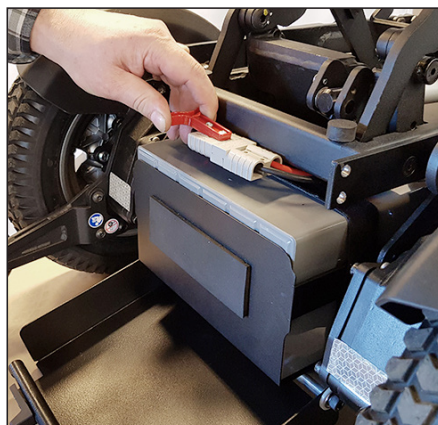

Forbind kontaktene igjen, med å styre/trykke med det røde håndtaket.

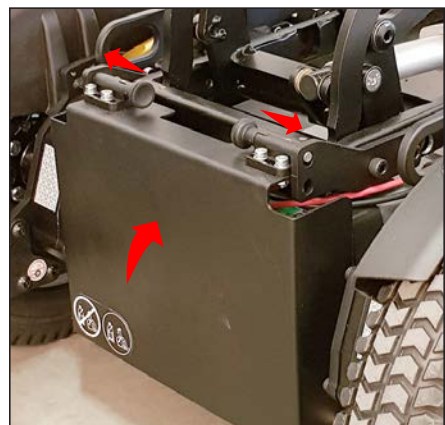

Lukk dekselet igjen. Skyv låsene utover. Slå på stolen. Sjekk at alle funksjoner fungerer ok.

Lys



Lys - retning

Lysets retning kan justeres ved å:

- løsne skruen
- dreii lykten i den ønskede retning.
- spenn skruen igjen.

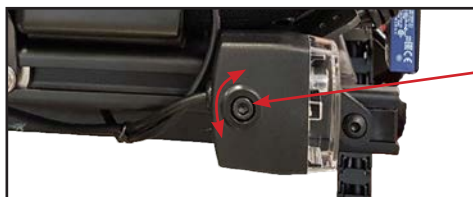

Justeringskruen
Verktøy: Unbrako 5



Lys - plassering i C-skinne

Lykten kan flyttes frem å tilbake i C-skinnen ved å:

- avmonter skruen/lykten
- Avmontere kabelen hvis nødvendig.
- sett C-skinne beslaget i ønsket posisjon.
- monter lykten igjen.

Justeringskruen
Verktøy: Unbrako 5



Eksempel - baklys

Stolen er utstyrt med to lykter i hver side. Frontlykt og baklykt.

Baglykt har gult blinklys og rødt baklys.

Forlykt har gult blinklys og hvitt frontlys.

Hoftebelte



Hoftebelte

Om nødvendig kan du montere hoftebeltet eller H-belte på MC 1144.

Veskeholder



En Veskeholder kan monteres på baksiden av setet, slik at du kan frakte veske, ryggsekk, shopping eller lignende.

Veskeholder er et tilbehør. Kontakt Medema A/S for mer informasjon. Se kontaktinformasjon på side 2 i denne veiledning.

Fotplate/fotstøtte

Alle fotstøtter er konstruert for å være trygge å bruke for minst 10 år.

Elektrisk, sentral fotstøtte



Fotplaten kan justeres frem/tilbake.

Dette gjøres ved å løsne 2 skruer på innsiden av C-skinnen, på begge sider.

HUSK å etterstramme på begge sider.

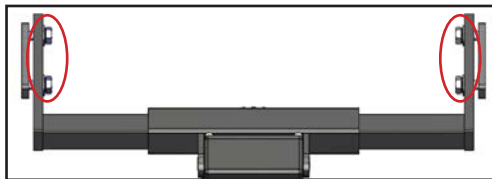

Fjern benstøtten.

- Koble fra kablene.
- Løsne 2 skruer på innsiden av C-skinnen og trekk av fotstøtten.



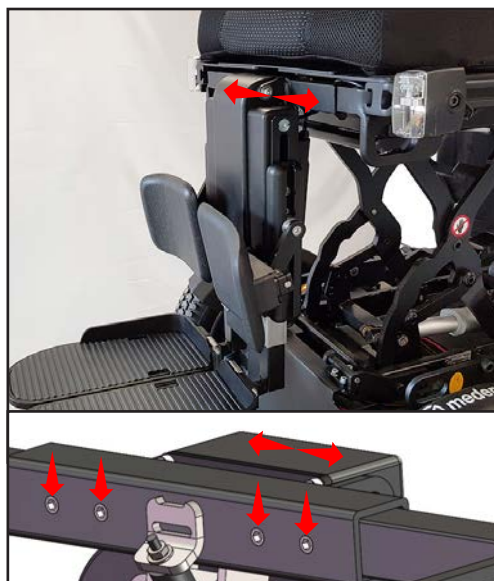

Juster fotplaten sideveis.

Trekk først fotstøtten litt ut. Se hvordan under punktet «Juster fotplaten forover/bakover».

Løsne 4 skruer på baksiden av toppbjelken.

Juster, stram skruene igjen. Skyv fotstøtten på plass og trekk til skruene.

Justering av leggepute



Leggputer - vinkel

Du stiller inn hvor stramt leggputen skal være for å vippe, ved å løsne eller stramme denne pinnbolten.



Leggputer opp/ned.

Løsne skruen som er angitt på bildet ved siden av. Juster og stram igjen.

Vandring: 210 mm fra toppposisjon til laveste posisjon.

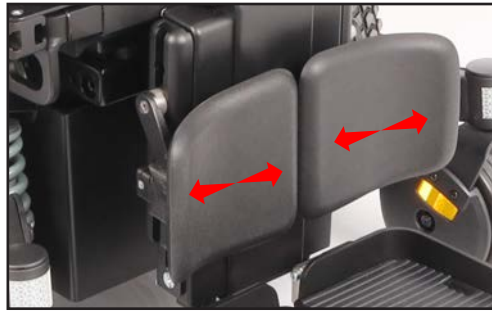

Leggputer ut/inn



Løsne skruen som er angitt på bildet ved siden av. Juster og stram igjen.

Vandring: 40 mm fra inner posisjon til yder posisjon.

Justering av fotplater



Manuell justering av høyden på fotplatene.

Løsne skruen bak, juster og trekk til igjen.



Vinkel på fotplater

Juster ved å skru ut / stille inn denne pinnskruen til ønsket innstilling.

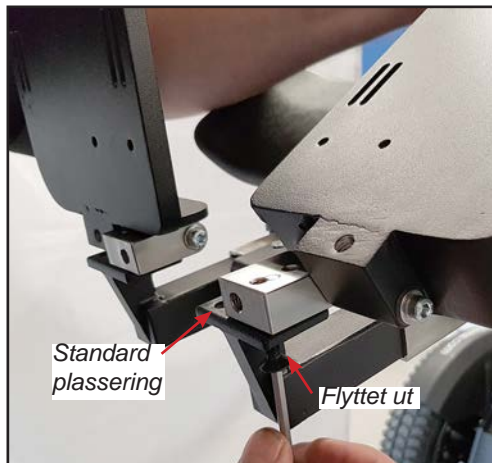

Sideveis tilpasning

Fotplatene er montert i innerste posisjon som standard, slik at det kun er 5 mm mellom dem. Men kan flytte fotplatene til ytterste posisjon, og dermed få 30mm mer pr. fotplate.



Bytt til seteposisjonsinnstillinger ved å trykke på Mode-knappen.

Bytt mellom de forskjellige innstillingene med høyre/venstre joystick.

Finn ikonet for fotstøtter og bruk forover/bakover-joysticken for å justere.

Det er muligheter for å vinkle og forlenge benstøtte. Juster kun for opp/ned benstøtte, og innstilling for kun å vinkle benstøtten.



Merk!

Det er fare for klem når fotstøtten beveger seg, spesielt når den går tilbake til normal posisjon.

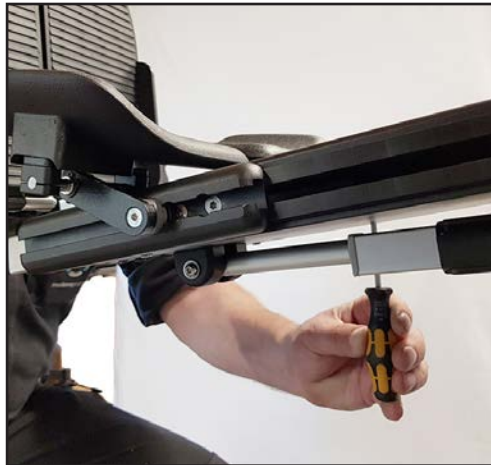

For denne benstøtten er det mulighet for å justere hvor langt, og hvor fort, fotstøtten skal bevege seg ut under vinkling.

Dette gjøres ved å skru på henholdsvis justeringsskrue 1 (hvor langt)

Vinklet mellom -5 og +90



og justeringsskrue 2 (hvor raskt).

Manuell, sentral fotplate



Fotplaten kan justeres frem/tilbake.

Dette gjøres ved å løsne 2 skruer på innsiden av C-skinnen, på begge sider.

HUSK å etterstramme på begge sider.



Fjern benstøtten.

- Koble fra kablene.
- Løsne 2 skruer på innsiden av C-skinnen og trekk av fotstøtten.



Vinkel på benstøtten

Løsne skruene på begge sider. Hold gjerne en finger på begge sider mens du stiller inn riktig vinkel. Trekk til skruene igjen.



Leggputer - vinkel

Du stiller inn hvor stramt leggputen skal være for å vippe, ved å løsne eller stramme denne pinnbolten.



Leggputer opp/ned.

Løsne skruen som er angitt på bildet ved siden av. Juster og stram igjen.

Vandring: 210 mm fra toppposisjon til laveste posisjon.



Leggputer ut/inn

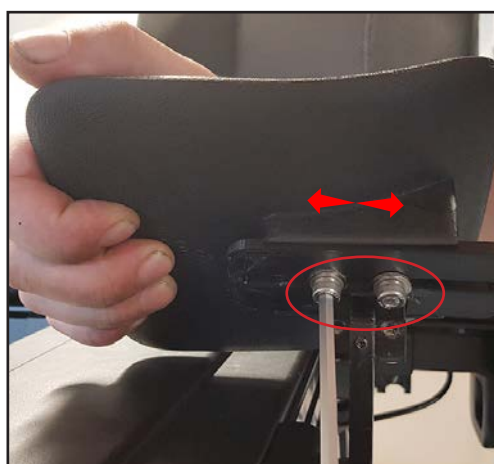

Løsne skruen som er angitt på bildet ved siden av. Juster og stram igjen.

Vandring: 40 mm fra innerposisjon til yderposisjon.

Elektriske delte benstøtter



Benstøttene kan justeres forover/bakover i C-skinnen, ved å løsne to muttere på baksiden av C-skinnen, justere og stramme igjen.

HUSK å etterstramme skruene igjen.



Justering av høyde og vinkel via joystick:

Skift til innstilling av sete-funksjoner ved å trykke på Mode knappen.

Bytte mellom de ulike innstillingene med joystick høyre / venstre.



Ikonet for venstre benstøtte blinker, og kan nå justeres ved å føre joysticken opp/ned.

Skift til høyre med funksjonstasten.

Hvis begge ikoner blinker samtidig, kan benstøttene justeres samtidig.



Leggstøtten kan justeres i vinkel, samt opp/ned ved å løsne disse to skruene, justere og stramme igjen.



Trykk på dette utløserhåndtaket og sving beinstøtten til siden.

I denne posisjonen kan beinstøtten løftes av.

Merk!

Det er ingen ledninger som skal fjernes.



Høyden kan justeres manuelt ved å løsne på disse skruene, justere og stramme til igjen.

Merk! Fotstøtten MÅ monteres med 2 skruer. Ikke juster den så langt ut eller i at det kun brukes en enkelt skruer til festing.





Vinkelen på fotplatene kan justeres manuelt ved å løsne på denne skruen, justere og stramme til igjen.

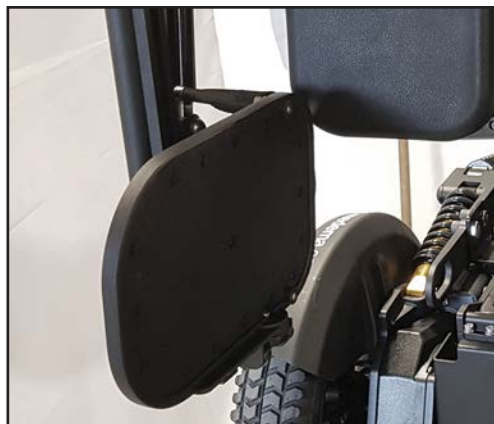

Uten verktøy kan leggstøtten foldes opp og gi bedre plass til bena ved inn- og utstigning.

Manuelle delte benstøtter



Fotstøttene kan justeres frem/tilbake. Løsne først de to skruene som vises på bildet.

HUSK å etterstramme skruene igjen.

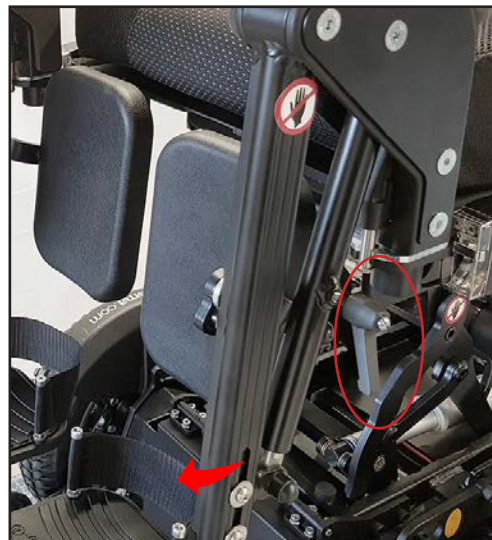

For å justere vinkelen, løsne låsen og vinkelen kan justeres. Lås deretter igjen.



Leggstøtten kan justeres i vinkel, samt opp/ned ved å løsne disse to skruene, justere og stramme igjen.



Trykk på dette utløserhåndtaket og sving beinstøtten til siden.

I denne posisjonen kan beinstøtten løftes av.

Merk!

Det er ingen ledninger som skal fjernes.



Høyden kan justeres manuelt ved å løsne på disse skruene, justere og stramme til igjen.

Merk! Fotstøtten MÅ monteres med 2 skruer. Ikke juster den så langt ut eller i at det kun brukes en enkelt skrue til festing.



Spinalus-3 innstillinger



Innstilling av rygghøyde



Ryggen kan justeres opp og ned i flere seksjoner.

Sprekkryggen (ryggens øvre del) monteres fra fabrikken i øverste hullet. Den kan justeres ned et hull, 30 mm.

Ryggdelen er fra fabrikken montert i det mellomste hullet. Den kan herifra justeres opp eller ned med 25mm hver vei.

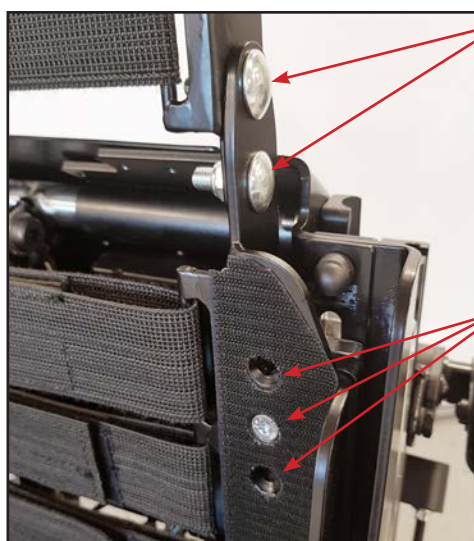

Justeringshull for sprekkryggen.

Verktøy: Polygon nøkkel
13 mm

Justeringshull for ryggdelen.

Verktøy: Torx T30

Trinnløs justering av setedybde



Setedybden kan justeres trinnløst fra 35-55 cm.

Slik som ryggen er bygget har den ingen innvirkning på den øvrige geometrien i ryggen.

Bak på ryggen finnes en glidelås som åpnes, så kan ryggputen trekkes av rygggrammen.

Ryggputen er festet med velcro mot rygggrammen, så det er bare å dra den av.



Seteputen er festet med velcro mot plansetet, så det er enkelt å ta den av.

Ryggen er festet med 2 bolter i hver side. Løsne begge skruene på hver side.

Verktøy: Fastnøkkel 13mm.

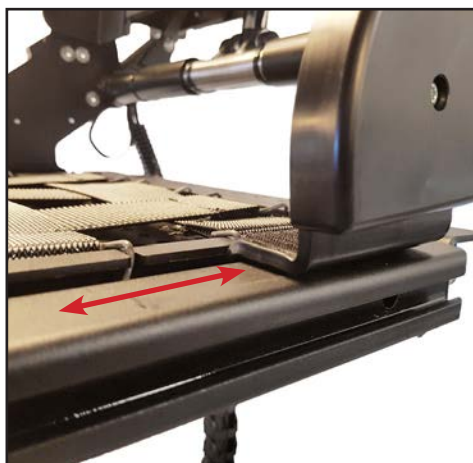

Ryggen kan nå skyves fremover / tilbake til ønsket posisjon.



Armlensjustering



Frem/tilbake

Juster armlenet frem/tilbake ved å løsne de to skruene – juster – stram til igjen.

Lenger frem

Ta av armlenet, se over, og vri braketten 180° ved å løsne skruen, vri braketten og stramme skruen igjen.



Vinkel opp/ned (ledd en)

Løsne skruen på innsiden – juster – og stram skruen igjen.



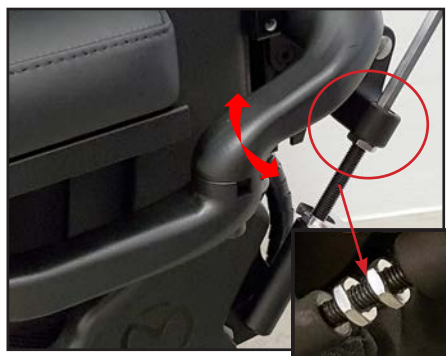

Vinkel opp/ned (ledd to)

Løsne de to mutterne, og endre vinkelen ved å skru skruen inn/ut.

Ved å bruke vinkeljusteringen i både første og andre ledd i kombinasjon, kan armlenet justeres.

Vinkel inn/ut

Løsne de to pinnskruene slik at de ikke lenger kan ses i "vinduet".



Vindu

Pinnskrue



Og løsne denne bolten.



Juster vinkelen og stram bolten og de to pinnskruene igjen.

Armlæn opp/ned



Juster armlænet opp/ned ved å løsne disse tre skruene. - juster - og trekk til skruene igjen. Juster vinkelen opp/ned i det andre leddet slik at armlænet er vannrett igjen. Se tidligere beskrivelse.

Demontering av armstøtten



For å fjerne armlænet, løsne fjærskruen som holder det på plass.

Vipp armlænet opp og finn fjærskruen.

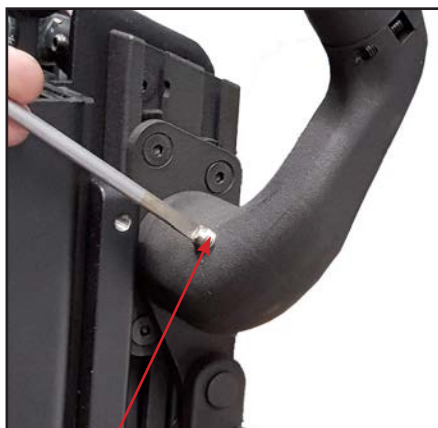

Pinol skru. Løsne den. Fjern armlænet.

Husk å fjerne kabelen for joystick eller tilbehør.

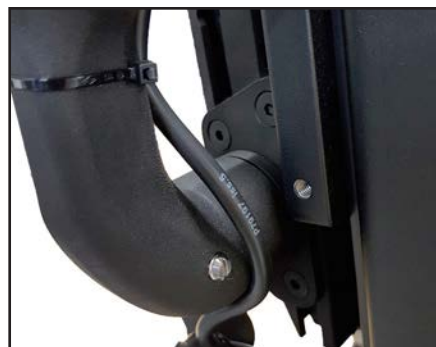

Breddejustering av setet.



Spinalus-3 setesystem er en modulbart sete fra 40 til 55 cm i setebredde, med steg i 5 cm.

Ved bytte fra en setebredde til en annen, trenger man bare å bytte sittedyne og ryggdyne.

Under seteputen og bak ryggputen er det gjort sånn

at man kan justere for optimal sittekomfort og til de ulike setebreddene. Den øverste delen av ryggen (sprekkryggen) kan vinkles frem og tilbake.

Ryggen har en justerbar dynamisk rygg som betyr at ryggen går ned mens ryggen vinkles bakover, det vil si en glidende funksjon som kompenserer for posisjonendring og reduksjon av glidning.

Armstøtten følger ryggen og har også en dynamisk bevegelse som holder dem parallele når ryggen er vinklet. Armstøtte finnes i mange forskjellige lengder og kan justeres trinnløst og tilbake.

Setedybden kan justeres trinnløst fra 35 til 55 cm. Ryggens oppbygning har justeringen av setedybden ingen effekt på den andre geometrien på ryggen.

Kontakt dit hjelpemiddelsentral eller autorisert servicetekniker hvis bredden på setet skal endres. Mer informasjon kan finnes i servicehåndboken.

Dynamisk rygg justering

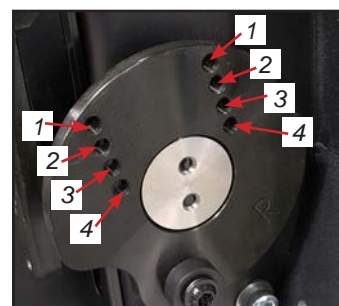

I de ytre hullene (hull 1) lavere sete 80 mm

Du kan justere hvor langt setet senkes mens ryggstøtten kjøres tilbake. De to skruene (på begge sidene) flyttes i de viste hullbildene.

| Hull | Avstand |
|------|---------|
| 1 | 80 mm |
| 2 | 70 mm |
| 3 | 50 mm |
| 4 | 40 mm |

OBS!



Må være samme oppsett på begge sider av setet. Jo nærmere senter de plasseres desto mindre senkes ryggen.

Justering av nakkestøtte



Høydejustering: Bruk tommelskruen for å løsne hodestøtten. Juster til ønsket høyde – og trekk til igjen.



Hodestøtten kan justeres i alle ledd, for optimal komfort.

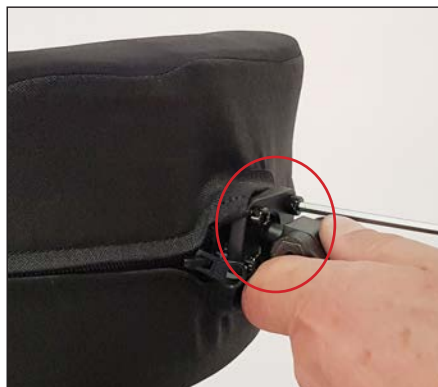

Selve puten kan justeres i alle retninger ved å løsne de 4 skruene bak - justere - og stramme igjen.

Utsvingbart styreboksfeste for Spinalus-3



Vårt utsvingbare styreboksfeste gir mange muligheter for å plassere joysticken for optimal individuell tilpasning.

Justering av hardhet.



Her justeres hvor lett beslaget skal gå når man fører det til siden.

Verktøy: Torx T10

Justering i armlenes dybde



Brett opp armstøtten.

To skruer holder styreboksfeste i armlenet.
Løsne skruene.

Styreboksfeste og dermed Joysticken kan nå flyttes i dybden til ønsket posisjon. Etter utført justering dra til skruene igjen.

Verktøy: Unbrakonøkkel 5 mm

Justering av joysticken



Joystick festet sitter på et kuleledd. Gjennom å løsne en av de to skruene kan joysticken vris etter ønske. Etter utført justering stram skruene igjen.



Høydejustering av joysticken



Gjennom å løsne skruvene som vises på bildet kan joysticken justeres opp/ ned, med sentrum i denne akselen.

Verktøy: Torx T30



Finn den riktige posisjonen.



Stram skruvene igjen.

Verktøy Torx T30



Denne innstillingen påvirker også hvor langt joysticken faller under armstøtten.

Bytte av joystick



Joysticken er festet til en brakett. Løsne og fjern de to skruene og demonter joysticken.

En ny joystick monteres i motsatt rekkefølge.

Husk!!
Fest kabelen igjen.

Verktøy: Unbrakonøkkel 4 mm

Flytte joysticken til motsatt armstøtte.



Løsne og ta ut de to skruene som holder fast styreboksfestet.

Demontere joysticken.



Ta bort ende stopp skinnen.

Dra ut styreboksfeste fra skinnen.

Monter joysticken i omvendt rekkefølge på det andre armstøtten.



For at styreboksfestet nå skal svinge til andre siden skal disse to skruvene byttes om.

Verktøy: Torx T25



Skruvene er ikke like lange. Den lengste skruven skal sitte lengst til høyre når styreboksfestet er montert på høyre side og lengst til venstre på det andre armstøtten.

Fest kabelen.

Rekondisjonering

Når en MC 1144 skal gjøres klar til en ny bruker, er det viktig at følgende blir kontrollert:

- Drivaksel (rengjør, se etter lekkasje og kontroller lager)
- Dekktrykk (se tekniske data)
- Dekktilstand (se etter rifter og unormal slitasje)
- Kabler (kontroller at isoleringen på kablene er uskadet, og at ingen kabler sitter i klem, stripse løse kabler, se etter tegn på varmeskader)
- Styringsenhet m/joystick (se etter fukt, utfør funksjonstest)
- Batterier (utfør belastningstest, kontroller batteripoler og rem)
- Lader (kontroller at laderen gir riktig ladespenning/strøm)
- Sikringer (utfør funksjonstest)
- Bevegelige deler, som beinstøtter osv. (smør med syrefri olje)
- Hjul (kontroller svinghjul, tipp hjul og senterhjul, rengjør og se etter slakk)
- Bremses/frikobling (kontroller)
- Bolter og skiver (kontroller bolter/skiver på hele stolen, og kontroller at de er strammet korrekt og intakte)
- Heis og vipp (se etter brudd på ramme, heis og vipp, og kontroller at det ikke er revner eller brudd – må ikke sveises)
- Ramme (se etter revner, fjern eventuell rust, mal igjen – må ikke sveises)
- Svitsj (kontroller svitsjen som styrer hastighetsreduksjonen når heisen er aktivert)
- Tilbehør (kontroller tilbehør, manuelt og elektronisk. Eventuelt manglende fingerskruer og grep erstattes.)
- Prøvekjøring (alle funksjoner prøves i ytterstillingene, og rullestolen prøvekjøres med maks. belastning)
- Bruksanvisningen skal ligge i en plastlomme på setet.

Hvis skjermdelene har blitt matte:

- Tørk av skjermene med en fuktig klut.
- Voks med autovoks.

Ytterligere informasjon i servicemanualen.

Annex - El-tilbake



Tekniske data

| Generell informasjon: | |
|--|--|
| Total lengde - med delte beinstøtte | Min. 1180 mm / Max. 1180 mm |
| Total lengde - med sentral fotstøtte | Min. 1200 mm / Max. 1200 mm |
| Total lengde - uten beinstøtte | Min. 1010 mm / Max. 1010 mm |
| Total bredde | Min. 610 mm / Max. 710 mm |
| Total høyde (heiset hevet) (heiset senket) | Min. 1315 mm / Max. 1395 mm Min. 1015 mm / Max. 1095 mm |
| Total høyde Low Rider (heiset hevet) (heiset senket) | Min. 1290 mm / Max. 1370 mm Min. 990 mm / Max. 1070 mm |
| Total høyde inkl. hodedstøtte (heiset hevet) (heiset senket) | Min. 1480 mm / Max. 1560 mm Min. 1180 mm / Max. 1260 mm |
| Total høyde inkl. hodedstøtte Low Rider (heiset hevet) (heiset senket) | Min. 1440 mm / Max. 1520 mm Min. 1140 mm / Max. 1220 mm |
| Vekt inkl. batterier, Spinalus 3 sete (40-55 cm), delte el-benstøtter, nakkestøtte, swing away og joystick. | 165 kg |
| Vekt inkl. batterier, Spinalus 3 sete (40-55 cm), benstøtte hel elektrisk voksen, nakkestøtte, swing away og joystick. | 175 kg 172 kg (Low Rider) |
| Vekt uten batterier, sete, benstøtter, nakkestøtte, swing away og joystick. | 90 kg |
| Masse av den tyngste avtagbare delen (hodedstøtte) | 1,35 kg |
| Vurdert helling alle retninger | 10° |
| Kjørestrekning | 30 km (*) |
| Kjørestrekning med alternative batterier | 50 km (*) |
| Frihøyde | 70 mm |
| Kantforsering | 70 mm |
| M/dokkingstasjon | 55 mm |
| Maks. hastighet fremover | 10 km/t |
| Minimum bremselengde fra maks. hastighet | 2000 mm |
| Støy: | |
| Støynivå | 59 dB |
| Temperaturdriftsforhold | -25 °C til +50°C |
| Sete: | |
| Seterplanvinkel Spinalus-3 | Min 0° / Max 5° |
| Setebredde Spinalus-3 | 400, 450, 500, 550 mm |
| Setedybde Spinalus-3 | Min 350 mm / Max 550 mm |
| Seteløft/tilt Spinalus-3 Heve/senke Tiltvinkler (***) Tiltvinkler option (****) | 300 mm Min -0° / Max +50° Min -5° / Max +45 |

| | |
|--|---|
| Høyde fra gulv til overkant på setepute Spinalus VB. (ikke tiltet) Spinalus-3 Standard Option | Min 500 mm / Max 520 mm Min 465 mm / Max 485 mm |
| Høyde fra gulv til overkant på seteramme. (ikke tiltet) Spinalus-3 | 390, 430 or 450 mm |
| Ryggvinkel Spinalus-3 (**) | Min 0° / Max 50° (**) |
| Seterygghøyde Spinalus-3 (std.) ***** | 550 mm (fra 480 til 670 mm) |
| Fotplate til overkant setepute | Min 340 mm / Max 545 mm |
| Vinkel fra ben til seteoverflate | Min 92° / 164° |
| Avstand fra armlen til sitteplate | Min. 180 mm / Max 320 mm |
| Horisontal plassering av aksel | Front |
| Minimum svingradius uten benstøtte | 900 mm |
| Minimum svingradius med delt el-beinstøtte | 1200 mm |
| Minimum svingradius med midt-sentrum fotplate voksen | 1200 mm |
| Hjulstørrelse: Sikkerhetshjul: Senterhjul: Svinghjul: | Ø100 mm / solid Ø350 mm / pneumatic Ø220 mm / solid |
| Dekktrykk Senterhjul | 40.6 psi / 2.8 bar |
| Motor | To motorer med senterdriv. 300 WK - 1200 WP |
| Maks. personvekt | 150 kg |
| Fjæring | Ja |
| Muligheter for ekstrautstyr | Ja |
| Standardfarge | Svart |
| Klassifisering | Klasse B |
| Batterier: | |
| Batterier - Standard Alternativ | 2 x 12 V / 60 Ah GEL 2 x 12V / 85 Ah (alternativ) |
| Batterimål - Standard Alternativ | 225 x 135 x 215 mm 260 x 168 x 211 mm (alternativ) |
| Batterivekt std. Alternativ | 2 x 18,5 kg 2 x 26,1 kg (alternativ) |
| Ladetid | Minst 8 timer |
| Ladeapparat | 24V DC - 10 amp |
| Elektronikk | 120 A - R-net |
| Lykter: | |
| Blinklys / Lys | Diode |

Rullestolen er i overensstemmelse med følgende standarder:

| | |
|--|-----------|
| ISO 7176-15 Vedlegg A | |
| a) krav og testmetoder for statiske, støt- og utmattelsesstyrker (ISO 7176-8) | Oppfyller |
| b) Kraft- og kontrollsystemer for elektriske rullestoler, krav og testmetoder. (ISO 7176-14) | Oppfyller |
| c) klimatest i samsvar med ISO 7176-9 | Oppfyller |
| d) krav til antennelsestemperatur i samsvar med ISO 7176-16 | Oppfyller |
| DS / ISO 7176-19: 2008 Mobilt utstyr på hjul for bruk som seter i motorvogner. Brukervekt maks 136 kg. | Oppfyller |
| MC 1144 kræsj testet med belter fra Dahl Engineering | Bestått |
| MC 1144 Kræsj testet med dockingsystem fra Dahl Engineering. | Bestått |

(*) Kjørestrekningen avhenger av: temperatur, vind, terreng, dekktrykk og brukervekt. Maksimal kjørestrekning med nye batterier og ved +20 °C på plan, fast vei.

Optimal batterikapasitet oppnås etter ca. 20 ladinger/utladinger.

***** Alternativer for rygg høyde er avhengig av setebredden. Dimensjoner er gitt i henhold til ISO 7176-7 Måling av sete- og hjuldimensjoner. Se bestillingsguide for ytterligere informasjon om alternative rygger.

Cassasjon



MC 1144 kan mot et gebyr leveres til nærmeste forhandler, som vil sørge for at den avhendes etter de til enhver tid gjeldende miljøforskrifter.

Setevinkler

**

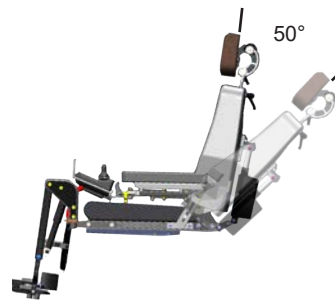

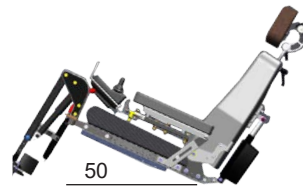
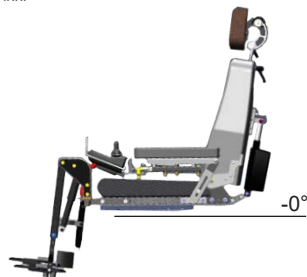

Optional

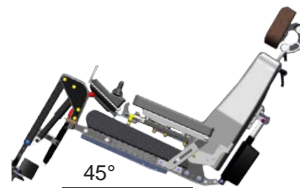
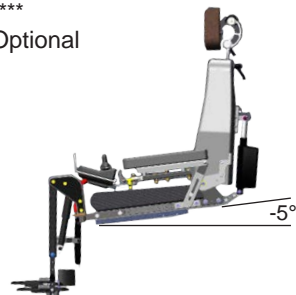

Egne notater



medemagruppen