

Hepro C4

BRUKERMANUAL

Vi gratulerer med din nye Hepro S4 elektriske rullestol. Den er laget for å gi deg større mulighet til transport både innendørs og utendørs. Vi håper du drar nytte av produktet i mange år fremover. For din egen sikkerhet er det viktig at du setter deg grundig inn i denne brukerinformasjonen!

Brukerinformasjonen er bare gyldig når den skrives ut. Siste utgave ligger alltid på www.hepro.no

Hepro AS

Hepro AS er en norsk industribedrift som utvikler, produserer, markedsfører og selger hjelpemidler for voksne og barn med bevegelseshemming. Bedriften ble etablert i 1987. Hovedkontor og fabrikk ligger på Rognan i Nordland.

Teknisk service

Service utføres i fabrikk på Rognan, men også hos våre servicepartnere rundt om i Norge. Våre selgere har også opplæring i teknisk vedlikehold. Ved feil på våre produkter utlånt over folketrygden skal førstelinjetjenesten i kommunen eller NAV Hjelpemiddelsentral kontaktes. Ved feil på produkter som er kjøpt direkte kontaktes Hepro på telefon **+47 75 69 47 00** eller e-post: **service@hepro.no**

Garanti

Ved bruk i samsvar med brukerinformasjonen yter Hepro to – 2 – års garanti mot material- og produksjonsfeil. Ved reklamasjoner eller henvendelser om produktet skal produktets serienummer **alltid** oppgis som referanse.

Produkter som er solgt på avtale med NAV følger denne avtalens bestemmelser.

Produktet er konstruert, testet og godkjent etter følgende standarder:

NS-EN 12184:2014

- Class C, Elektrisk rullestol med manuell styring for utendørs bruk. Godkjenningen gjelder både hastighet på 10 og 15 km/t.
- Test og godkjenning er gjennomført av Berlin Cert.

Direktiv 93/42/EØF Forordning (EU) 2017/745

- Merket med 

PRODUSERT AV AFIKIM

ELECTRIC VEHICLES

Kibbutz Afikim, 15148, Israel

Tlf :972-4-6756451

ADVARSEL

Les brukerhåndboken nøye før du bruker **HEPRO C4**.

Hvis du ikke fullt ut forstår noen del av denne håndboken, kan du kontakte forhandleren eller noen av våre servicesentre.

Les denne håndboken trinn for trinn, fordi personskaade eller skade kan oppstå ved feil bruk!

ADVARSEL

Elektromagnetisk interferens ("EMI") kan føre til at kjøretøy oppfører seg uberegnelig, dette kan være farlig for brukeren. Ta deg tid til å lese kapittel 10 i denne boken

Serienummer og produsentens data er festet foran, på metalletiketten som er montert på plastbeskyttelsesdekselet

GARANTI

AFIKIM ELECTRIC VEHICLES arbeider kontinuerlig for å forbedre sine produkter, kvalitet og pålitelighet, i konstant innsats for å sikre kundenes tilfredshet så vel som sin plass i markedet.

Garanti for **HEPRO C4** er underlagt din lokale distributørs garanti.

INFORMASJON

Kun lisensierte distributører av **AFIKIM ELECTRIC VEHICLE** er kvalifisert til å distribuere teknisk informasjon om **HEPRO C4**

I tilfelle du finner feil informasjon, vennligst kontakt din lokale distributør

CE-SERTIFISERING

Afikim Electric Vehicles Ref. Registreringsnummer hos kompetent myndighet
(UK) er: CA000292.

Vår autoriserte representant innenfor EU er:

Squire 12, Am Flughafen, 60549

Frankfurt am Main, Tyskland

www.arazygroup.com

Telefon: +49 69 95932-5090

Faks: +49 69 95932-5200

E-post: germany@arazygroup.com

Innhold

OVERSIKT OVER HEPRO C4	7
SIKKERHETSSYMBOLER FOR HEPRO C4	8
<i>Avhending og resirkulering:</i>	12
SIKKERHETSINSTRUKSJONER FOR <i>HEPRO C4</i>	13
GENERELT	13
ENDRINGER	13
AVTAKBARE DELER.....	13
KLEMFARE	14
SIKKERHETSKONTROLL FØR KJØRING	14
VEKT BEGRENSNINGER	14
INFORMASJON OM KLATREEVNE	15
ADVARSEL!	16
KJØRING I SVINGER.....	16
INFORMASJON OM BREMSING	16
UTENDØRS KJØRING	17
OFFENTLIGE GATER OG VEIER	17
STASJONÆRE HINDRINGER (TRINN, FORTAUSKANTER OSV.).....	17
FORHOLDSREGLER I DÅRLIG VÆR	17
FRIKOBLINGS MODUS.....	18
TRAPPER OG RULLETRAPPER	18
HEISER	18
BATTERIER.....	19
TRANSPORT AV SCOOTER I MOTORKJØRETØY.....	19
SIKKERHETSBELTE	19
KOMME INN OG AV <i>HEPRO C4</i>	19
LENE OG BØYE	20
RESEPTBELAGTE LEGEMIDLER / FYSISKE BEGRENSNINGER	20
ALKOHOL/RØYKING.....	20
<i>ELEKTROMAGNETISK INTERFERENS OG RADIOFREKVENSFORSTYRRELSER (EMI/RFI)</i>	<i>20</i>
GENERELL BESKRIVELSE AV HEPRO C4	21
JUSTERINGSINSTRUKSJONER	23
BRUKSANVISNING.....	24
<i>GENERELT</i>	24
<i>BRUK AV LCD-SKJERM</i>	26
<i>KJØRING OG GENERELL BRUK</i>	28
LADDING	30

VEDLIKEHOLD	31
Periodiske vedlikeholds prosedyrer	31
<i>Anbefalte periodiske ytelseskontroller.....</i>	<i>31</i>
<i>Detaljerte vedlikeholds prosedyrer.....</i>	<i>32</i>
LAGRING	34
FEILSØKING OG REPARASJON.....	34
<i>Feilkoder for kontrolleren som vises på displayet:.....</i>	<i>35</i>
Spesifikasjonsark.....	36
<i>Endringslogg for brukermanual.....</i>	<i>37</i>

OVERSIKT OVER HEPRO C4

Gratulerer med valget av HEPRO C4.

HEPRO C4 er en scooter for eldre eller funksjonshemmede, den kan brukes for nytte, moro og sport. Scooterklassifisering: Klasse C i henhold til EN12184. Det betyr utendørs bruk

HEPRO C4 er designet for en maksimal lasteevne på opptil 150 kg

HEPRO C4 er designet for eldre eller funksjonshemmede. Det kreves et visst nivå av motorisk evne, visuell og kognitiv evne for å bruke scooteren.

HEPRO C4 er designet for å fungere under normale miljøforhold fra svært kalde temperaturer (-30°C) til veldig varme temperaturer (+ 45 °C).

HEPRO C4 kan benyttes i lette regnbyger, men mye bruk anbefales ikke hvis det regner kraftig eller snør

HEPRO C4 er enkel å betjene. De relativt store hjulene tillater brukeren å kjøre på asfalterte veier, over moderat ulendt terreng og over hindringer opp til 12 cm.

HEPRO C4 maksimal sikker skråning er: 9° (16%). Ikke forsøk å kjøre opp eller ned bakker som er brattere enn dette.

Bremsesystemet stopper kjøretøyet jevnt og på kort lengde etter at gasskontrollspaken er sluppet.

HEPRO C4 er utstyrt med støtdempere foran og bak for å gi brukeren en komfortabel kjøring, selv om du bruker kjøretøyet på litt tøffe veier. En standard håndbrems er også tilgjengelig.

Setet er romslig og komfortabelt, og kan roteres for enkel tilgang. Setet kan justeres fremover og bakover. Setet kan også justeres opp og ned av en tekniker.

Alle kontrollene er montert på styret og er enkle å betjene.

HEPRO C4 kan kjøre omtrent 40 km før batteriene må lades opp. Avstanden reduseres dersom scooteren brukes hyppig i bakker, i ulendt terreng eller når det er kaldt. Riktig lufttrykk i hjulene er også viktig.

Kun vedlikeholdsfrie forseglede bly/syre batterier skal benyttes.

SIKKERHETSSYMBOLER FOR HEPRO C4



Symbolene nedenfor brukes i hele brukerhåndboken og på scooteren for å identifisere advarsler og viktig informasjon. Det er veldig viktig å lese og forstå disse.



ADVARSEL! Indikerer en mulig farlig tilstand/situasjon. Unnlatelse av å følge angitte prosedyrer kan forårsake personskade, komponentskade eller funksjonsfeil.

På scooteren er dette et trekantet svart symbol.



OBLIGATORISK! Disse handlingene må utføres som angitt. Unnlatelse av å utføre obligatoriske handlinger kan forårsake personskade og på scooteren.



FORBUDT! Disse handlingene må ikke utføres på noe tidspunkt eller under noen omstendigheter. Å utføre en forbudt handling kan forårsake personskade og / eller skade på utstyret. På scooteren er dette et svart symbol med en sirkel og skråstrek.



Vær oppmerksom på og følg følgende sikkerhetsinstruksjoner. Advarsler og merknader er trykt i denne brukerhåndboken; det er viktig at du leser nøye alle kapitlene i håndboken før du bruker **HEPRO C4**.

Nyeste utgave av håndboken kan lastes ned fra Hepro sin hjemmeside



Bli kjent med **HEPRO C4** før du kjører den.

Kjør sakte til du blir vant med scooteren og dens forskjellige funksjoner, sikkerhetsfunksjoner, bremseegenskaper og begrensninger.



Se nøye etter fotgjengere og kjør med forsiktighet

Blant gående anbefales å kjøre i halvhastighetsmodus.

Kjør bare der det er tillatt i henhold til alle gjeldende lokale lover og forskrifter



Fjern aldri deler av HEPRO C4- For eksempel skjermer, deksler eller nødbremsespak.

Fjern aldri noen av advarselsetikettene. Hvis noen av advarselsetikettene fjernes, blir slitt av eller malt over, etc., be forhandleren om å gi deg en nye etiketter.



Legg aldri hender, fingre eller ben i bevegelige deler eller under noe beskyttende deksel, siden bevegelige og mulig varme deler er under disse dekslene.



Når du foretar justeringer; justere vinkel på seteryggen, justere armlenet, flytte setet fremover eller bakover, justere avstand til styret, samt når du klemmer gasskontrollspaken eller håndbremsen, må du alltid passe på at hendene og fingrene ikke kommer i klem mellom noen av de bevegelige delene.



Last aldri **HEPRO C4** med mere enn 150 kg. Dette gjelder samlet vekt av bruker og bagasje. Bruk den aldri med en ekstra person. Dette gjelder også barn.

Lasten i den fremre kurven må ikke overstige 5 kg.



Fyll aldr mere luft i dekken enn det som er spesifisert.



Bruk aldri **HEPRO C4** i trapper.

Prøv aldri å kjøre over et hinder som er mer enn maksimalt anbefalt. Når du kjører over et hinder, kjør alltid slik at fronten vender mot hindringen.



Hvis **HEPRO C4** av en eller annen grunn ikke stopper når du slipper gasskontrollspaken, eller tar lengre tid å stoppe enn den burde (ca. 2 meter på et jevnt underlag), bruk umiddelbart håndbremsen til å stoppe, vri hovednøkkelbryteren til AV og kontakt forhandleren.



Bruk **ikke HEPRO C4** i kraftig regn eller ekstrem fuktighet, eller ved temperaturer under -30 °C eller over +45 °C



ADVARSEL, overflatetemperaturene kan være høye



Setet veier 21 kg. Hvert batteri veier ca. 20 kg

Motor og transaksel veier minimum 25 kg. Vær forsiktig når du løfter setet og batteriene.

Se instruksjoner for løfting av setet og batteriene i kapittel: Vedlikehold og Feilsøking og reparasjon.



Hvis **HEPRO C4** er involvert i noen form for en ulykke der deler er skadet, må du få en kvalifisert tekniker til å undersøke skaden før du fortsetter å bruke den.



Batterier inneholder bly og syre, noe som er veldig etsende. Batterier må håndteres og kastes i på godkjent mottak



HEPRO C4 Er ikke ment å brukes som sete i motorvogn



Når du kjører, må du alltid sørge for at ryggstøtten er i helt oppreist stilling.



Bruk kun bly/syre vedlikeholdsfrie forseglede batterier.



ADVARSEL!!! Spesiell forsiktighet må utvises for å forhindre at barn bruker **HEPRO C4**.

Ikke la barn leke i nærheten av scooteren mens batteriene lades.



Kjør alltid forsiktig. Juster hastigheten i henhold til veiforholdene. Når du svinger i høy hastighet, kan **HEPRO C4** bli ustabil. Før du gjør skarpe svinger, reduser hastigheten til minimum.



HEPRO C4 er i stand til å kjøre opp bakker brattere enn anbefalt.

Kjør alltid veldig sakte og ikke kjør på sidevegs i bratte bakker. Sjekk at nødbremsen fungerer som den skal.

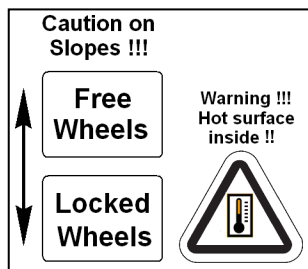

Når du er i en skråning, må du aldri plassere **HEPRO C4** i frihjulsmodus mens du sitter på den eller står ved siden av den.



Lysene på **HEPRO C4** skal være tent når sikten er redusert, dag eller natt.

Setetrekket ditt er brannsikkert, det må ikke dekkes til eller erstattes med andre polstringer enn polstring av samme type.



Når du tar av batteridekselet, må du passe på varme deler. Motoren, akslinger, EMB, elektroniske kort og kontroller kan være varme, Ikke berør dem før du har sjekket temperaturen.



Pass på at fingrene ikke klemmes mellom spakene og gummigrepet.



Ikke bruk mobiltelefon, walkietalkie, bærbar PC eller annen radiosender mens du bruker **HEPRO C4**.

Ikke koble en skjøteledning til batteriladeren.



Hold verktøy og andre metallgjenstander borte fra batteripolene. Kontakt med verktøy kan forårsake elektrisk støt eller overoppheting. Ikke sitt på **HEPRO C4** når den er på noen form for heis.



Eksplorative forhold eksisterer

Avhending og resirkulering:



HEPRO C4 består av resirkulerbare materialer (plastdeler, batterier, elektronikk osv.). For informasjon om riktig avhending av **HEPRO C4**, dens deler og emballasje, kontakt din autoriserte forhandler.



Bruk vernebriller.



Inneholder bly.



Batteriladeren er kun til innendørs bruk.



Brannfarlig materiale. Ikke utsett for åpen flamme.



Den manuelle utløser-spaken til EMB er plassert på baksiden av **HEPRO C4**. Når du bruker denne spaken, må du være forsiktig så du ikke berører overflaten på motoren, den kan være veldig varm.

Se advarselsetiketten på baksiden av scooteren.

SIKKERHETSINSTRUKSJONER FOR HEPRO C4

GENERELT



OBLIGATORISK! Ikke bruk din nye **HEPRO C4** scooter for første gang uten å ha lest og forstått det som står i brukerhåndboken. **HEPRO C4** er et toppmoderne produkt, designet for økt mobilitet.

Innholdet i denne håndboken er basert på forventningen om at en ekspert på elektriske rullestoler har montert **HEPRO C4** til brukeren og har bistått forskrivende helsepersonell og/eller autorisert forhandler med å gi instruksjoner for bruken av produktet.

Når du begynner å bruke **HEPRO C4** til daglige aktiviteter, vil du sannsynligvis støte på situasjoner der du trenger litt øvelse. Ta deg god tid, og du vil snart ha full og trygg kontroll når du manøvrerer gjennom døråpninger, på og av heiser, opp og ned ramper, og over moderat ulendt terreng.

Nedenfor er noen forholdsregler, tips og andre sikkerhetshensyn som vil hjelpe deg med å trygt betjene **HEPRO C4**

ENDRINGER



Vi har designet og konstruert *din HEPRO C4* for å gi maksimal mobilitet og nytte. Du må, under ingen omstendigheter endre, legge til, fjerne eller deaktivere noen funksjon, del eller funksjon av **HEPRO C4**.

ADVARSEL! Ikke modifier AFI **SCOOTER C** på noen måte som ikke er godkjent av produsenten. Ikke bruk tilbehør hvis de ikke er testet eller godkjent av produsenten.

AVTAKBARE DELER



ADVARSEL! Ikke prøv å løfte eller flytte **HEPRO C4** etter noen av de avtakbare delene, inkludert armlenene, setet eller dekslene

KLEMFARE



På **HEPRO C4** er det noen punkter som har potensial til å være klempunkter. Dette er hovedsakelig bevegelige deler.

SIKKERHETSKONTROLL FØR KJØRING



Bli kjent med følelsen av scooteren og dens egenskaper. Vi anbefaler at du utfører en sikkerhetskontroll før hver bruk for å sikre at den fungerer trygt.

Utfør følgende inspeksjoner før du bruker scooteren

- ✓ Kontroller at dekktrykket er riktig. Oppretthold lufttrykk som er angitt i denne håndboken
- ✓ Kontroller alle elektriske tilkoblinger. Pass på at de er sikre og ikke korroderte.
- ✓ Sjekk bremsene.
- ✓ Kontroller batteriladingen.
- ✓ Hvis du oppdager et problem, kontakt din HEPRO AS for å få hjelp.

VEKT BEGRENSNINGER



Scooteren din er vurdert for maksimal vektkapasitet. Se spesifikasjonsark for detaljer.

OBLIGATORISK! Hold deg innenfor den angitte vektkapasiteten for din **HEPRO C4**. Overskridelse av vektkapasiteten gjør garantien ugyldig.

Hepro vil ikke bli holdt ansvarlig for mened og / eller skade på person eller eiendom som følge av manglende overholdelse av vektbegrensninger.

ADVARSEL! Ikke ta med passasjerer på Scooteren. Dette kan føre til ustabilitet.

INFORMASJON OM KLATREEVNE



Flere og flere bygninger har ramper med spesifiserte hellingsgrader, designet for enkel og sikker tilgang. Noen ramper kan ha sving (180-graders svinger) som krever at du har gode svingferdigheter på **HEPRO C4**.

- ✓ Fortsett med ekstrem forsiktighet når du nærmer deg slutten av en rampe eller skråning.
- ✓ Ta brede svinger med **HEPRO C4** rundt alle trange hjørner. Hvis du gjør det, vil scooterens bakhjul følge en bred bue. Ikke kutt svinger, og ikke støt på eller bli hengende på noen rekkverk hjørner.
- ✓ Når du kjører ned en rampe, må du holde scooterens hastighetsjustering på laveste nivå
- ✓ Unngå plutselige stopp og starter.
- ✓ Se figur A for å bestemme maksimal helling, avhengig av scooterhastighet.
- ✓ **HEPRO C4** har maksimalt hastighet 10 km / t: (950W)
- ✓ **HEPRO C4** har maksimal hastighet på 10 km / t: (950W)

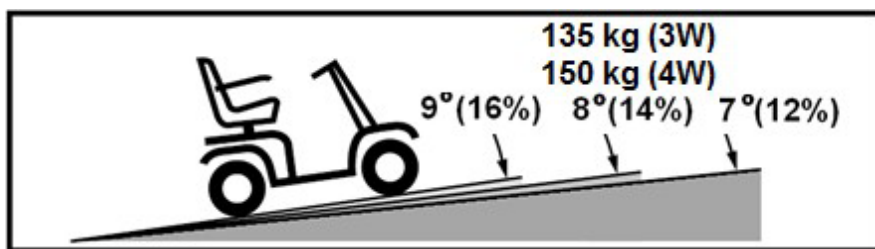

Figur A. Maksimal anbefalt helningsvinkel

Når du kjører opp en skråning, prøv å holde **HEPRO C4** i bevegelse. Hvis du må stoppe, start opp igjen sakte, og akselerer forsiktig. Når du kjører ned en skråning, sett hastighetsbryteren til MIN og kjør bare fremover. Hvis **HEPRO C4** begynner å bevege seg nedover skråningen raskere enn du vil, la den stoppe helt ved å slippe gasskontrollspaken, og skyv deretter gasskontrollspaken litt fremover for å sikre en trygg og kontrollert nedstigning.

ADVARSEL! Når du er i en skråning, må du aldri plassere **HEPRO C4** i frihjulsmodus mens du sitter på den eller står ved siden av den.

ADVARSEL! Når du kjører i en skråning, må du ikke sikksakke eller kjøre opp i vinkel. Kjør alltid **HEPRO C4** scooteren rett opp skråningen. Dette reduserer muligheten for å velte. Vær alltid ekstremt forsiktig når du kjører i en skråning.

ADVARSEL! Ikke kjør **HEPRO C4** over en skråning eller diagonalt opp eller ned en skråning; hvis mulig, ikke stopp mens du kjører opp eller ned en skråning.

ADVARSEL! Ikke kjør opp eller ned en mulig farlig skråning (f.eks. områder dekket av snø, is, klippet gress eller våte blader).

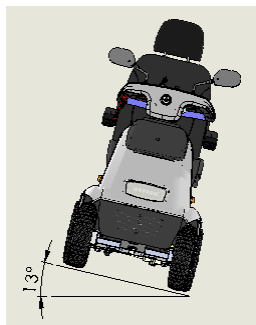

ADVARSEL!

Selv om **din HEPRO C4** er i stand til å klatre i bakker som er større enn de som er illustrert i figur A, må du ikke under noen omstendigheter overskride retningslinjene for stigning eller andre spesifikasjoner som er beskrevet i denne håndboken.

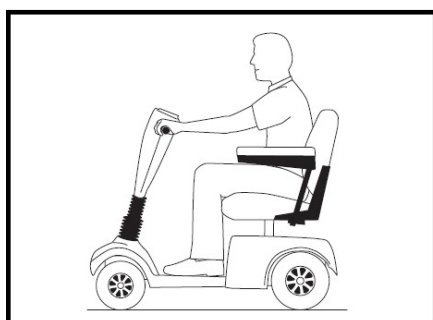

Figur B. Normal kjørestilling

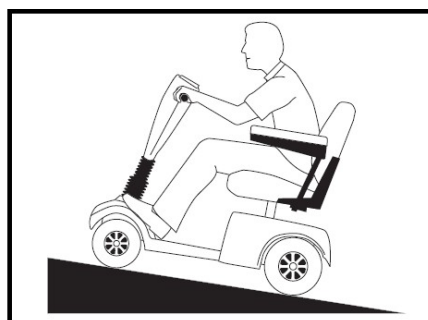

Figur C. Økt stabilitetsposisjon

Når du nærmer deg en skråning, er det best å lene seg fremover. **Se figur B og C.** Dette flytter tyngdepunktet av **HEPRO C4** og gir forbedret stabilitet.

MERK: Hvis gasskontrollspaken slippes mens du beveger deg fremover opp en rampe, kan **HEPRO C4** rulle tilbake omtrent 30 cm før bremsen kobles inn. Hvis gasspådraget slippes mens du beveger deg i revers, kan **HEPRO C4** rulle tilbake omtrent en meter før bremsen kobles inn.

KJØRING I SVINGER

For høye svinghastigheter kan føre til tipping. Faktorer som påvirker muligheten for tipping inkluderer, men er ikke begrenset til, hastighet, hvor skarpt du svinger, ujevne veibaner, skrå veibaner, kjøring fra et område med lav trekkraft til et område med høy trekkraft (for eksempel å passere fra et gressområde til et asfaltert område og bråe retningsendringer. Høye svinghastigheter anbefales ikke. Hvis du føler at du kan tippe over i et hjørne, reduser hastigheten med en gang

ADVARSEL! Når du svinger kraftig, reduser hastigheten og oppretthold et stabilt tyngdepunkt. Når du bruker **HEPRO C4** i høye hastigheter, må du ikke svinge skarpt. Bruk alltid sunn fornuft når du svinger.

INFORMASJON OM BREMSING

Din **HEPRO C4** er utstyrt med to kraftige bremsesystemer:

- ✓ Regenerativ: Bruker strøm til å bremse kjøretøyet raskt når gasskontrollspaken går tilbake til senter-/stopp posisjon.
- ✓ Parkbrems: Aktiveres automatisk også når strømmen av en eller annen grunn fjernes fra systemet.

UTENDØRS KJØRING

- ✓ **HEPRO C4** er designet for å gi best mulig stabilitet under normale kjøreforhold, på tørre, jevne overflater. Vi erkjenner imidlertid at det vil være tider når du vil møte andre overflater. Av denne grunn er **HEPRO C4** designet for å fungere godt på asfalt, gress og grus. **HEPRO C4** Kan trygt kjøres på plener og i parker.
- ✓ Reduser hastigheten når du kjører i ujevnt terreng og/eller mykt underlag.
- ✓ Unngå høyt gress som kan floke seg i hjulene.
- ✓ Unngå løst pakket grus og sand.

OFFENTLIGE GATER OG VEIER

Husk at Hepro C4 er definert som en elektrisk rullestol. Det betyr at du, etter «Forskrift for kjørende og gående trafikk» er definert som gående i trafikken. Det betyr at du skal kjøre som om du er gående i trafikken

STASJONÆRE HINDRINGER (TRINN, FORTAUSKANTER OSV.)



ADVARSEL! Ikke kjør der det er ubeskyttede avsats og/eller fortauskanter, verandaer, trapper osv.

ADVARSEL! Ikke prøv å forsere et hinder som er for høyt. **ADVARSEL!** Ikke prøv å rygge ned noen trinn, fortauskanter eller annen hindring. Dette kan føre til at **HEPRO C4** tipper.

ADVARSEL! Forsikre deg om at **HEPRO C4** treffer vinkelrett på fortauskanter eller hvilken som helst kant du vil forsere

ADVARSEL! Ikke prøv å klatre opp en fortauskant som er høyere enn 5 cm.

FORHOLDSREGLER I DÅRLIG VÆR

Hvis du på turen blir utsatt for regn, snø, alvorlig kulde eller varme mens du bruker **HEPRO C4**, forøk å søke ly ved første anledning. Tørk **HEPRO C4** grundig før du lagrer, lader eller bruker den.

FORBUDT! Drift i regn, snø, salt, tåke og på glatte overflater kan ha en negativ innvirkning på det elektriske systemet.

ADVARSEL! Langvarig eksponering for ekstremt varmt eller kaldt vær kan påvirke temperaturen i elektronikken, Vær forsiktig når du bruker **HEPRO C4** i ekstremt varme, kulde eller direkte sollys i lengre perioder.

FRIKOBLINGS MODUS



HEPRO C4 er utstyrt med en manuell frihjulsspak. Når den aktiveres, kan scooteren skyves.

For mer informasjon om hvordan du kobler **HEPRO C4** inn og ut av frihjulsmodus, se kapittel Generell beskrivelse av **HEPRO C4**.

ADVARSEL! Når din **HEPRO C4** er i frihjulsmodus, er parkeringsbrems systemet utkoblet

- ✓ Frikoble bare på jevne overflater.
- ✓ Forsikre deg om at nøkkelen er fjernet fra nøkkellåsen.
- ✓ Stå ved siden av **HEPRO C4** for å aktivere eller koble fra frihjulsmodus. Gjør aldri dette mens du sitter på **HEPRO C4**.
- ✓ Etter at du er ferdig med å skyve **HEPRO C4**, må du alltid koble til kjøremodus for å låse bremsene (trekk den manuelle frihjulsspaken bakover).
- ✓ En ekstra funksjon innebygd i **HEPRO C4** er «**push-too-fast**» beskyttelse, som beskytter den mot å få for høy hastighet mens den er i frihjulsmodus.
Push-too-fast opererer i to forskjellige moduser:
- ✓ Hvis nøkkelen er i AV-posisjon mens **HEPRO C4** er i frihjulsmodus, aktiverer **HEPRO C4**-kontrolleren regenerativ bremsing når den skyves raskere enn den forhåndsprogrammerte hastigheten
- ✓ Hvis nøkkelen er i PÅ-posisjon mens **HEPRO C4** er i frihjulsmodus, vil scooteren bremse i alle hastigheter. Dette forhindrer at **HEPRO C4** får uønsket fart hvis frihjulsspaken heves utilsiktet mens du kjører.
- ✓ Når du bruker denne spaken, må du være forsiktig så du ikke berører motoren. Den kan være veldig varm. Se advarselsetiketten på baksiden av scooteren i nærheten av spaken.

TRAPPER OG RULLETRAPPER

HEPRO C4 scootere er ikke designet for å kjøre opp eller ned trapper eller rulletrapper. Bruk alltid heis.

HEISER

Moderne heiser har en sikkerhetsmekanisme på kanten av døren som, når de skyves, åpner døren.

- ✓ Hvis du er i døråpningen til en heis når døren (e) begynner å lukke, skyv på gummidørkanten eller la gummidørkanten komme i kontakt med **HEPRO C4**; da vil døren åpne seg igjen.
- ✓ Pass på at håndvesker, pakker eller eventuelle ekstrautstyr ikke blir fanget i heisdører.

MERK: Noen ganger kan det være vanskelig å manøvrere **HEPRO C4** i heiser og bygningsinnganger. Vær forsiktig når du prøver å manøvrere **HEPRO C4** på trange steder, og unngå områder som kan utgjøre et problem.

BATTERIER (se også Bytte batterier, side 32)



I tillegg til følgende advarsler nedenfor, må du sørge for å overholde all annen informasjon om batterihåndtering.

OBLIGATORISK! Batteripoler, terminaler og tilhørende tilbehør inneholder bly og blyforbindelser. Bruk vernebriller og hansker når du håndterer batterier og vask hendene etter håndtering.

ADVARSEL! Scooterbatterier er tunge. Hvis du ikke klarer å løfte så mye vekt, sørg for å få hjelp. Bruk riktig løfteteknikk og unngå å løfte utover din kapasitet.

ADVARSEL! Beskytt alltid batteriene mot frysing og lad aldri et frosset batteri. Batterier som er fulladet, klarer godt kulde. Tomme batterier vil fryse og bli ødelagt når det er kaldt.

ADVARSEL! Koble batterikablene riktig. RØDE-kabler (+) må kobles til positive (+) batteripoler og SORTE-kabler skal kobles til negative batteripoler. BYTT ut skadede kabler umiddelbart. Beskyttelses hetter må installeres over alle batteripoler.

MERK: Hvis batteriet er skadet eller sprukket, må du umiddelbart legge det i en plastpose og kontakte ditt lokale avfallshåndteringselskap for instruksjoner for resirkulering.

TRANSPORT AV SCOOTER I MOTORKJØRETØY

ADVARSEL! Ikke sitt på **HEPRO C4** mens den fraktes med bil.

ADVARSEL! Forsikre deg alltid om at **HEPRO C4** og batteriene er ordentlig sikret når den transporteres. Batterier må fraktes i oppreist stilling, og beskyttelses hetter må installeres på batteripolene. Batterier må ikke transporteres med brannfarlige eller brennbare gjenstander.

SIKKERHETSBELTE

Selv om **HEPRO C4** kan være utstyrt med et sikkerhetsbelte, er dette beltet ikke designet for å gi tilstrekkelig beskyttelse under transport i motorvogner. Alle som reiser med bil, må være forsvarlig sikret i bilenes eget sikkerhetsbelte.

ADVARSEL! Forsikre deg om at **HEPRO C4** er ordentlig sikret under transport.

ADVARSEL! Slå av strømmen når du stopper. Dette vil forhindre uventet start dersom noe kommer bort i gasskontrollspaken.

KOMME INN OG AV HEPRO C4



Å komme seg av og på **HEPRO C4** krever en god balanse. Vær oppmerksom på følgende sikkerhetstips når du går av og på **HEPRO C4**:

- ✓ Fjern nøkkelen fra nøkkelbryteren.
- ✓ Forsikre deg om at **HEPRO C4** ikke er i frihjulsmodus
- ✓ Sørg for at setet er sikret på plass.
- ✓ Løft armlenene opp dersom du entrer fra siden

ADVARSEL! Plasser deg så langt bak i setet som mulig

ADVARSEL! Unngå å legge all vekten på armlenene for eksempel under overføringer. Slik bruk kan føre til at scooteren velter

LENE OG BØYE

ADVARSEL! Ikke bøy deg, len deg eller strekk deg etter gjenstander. Det kan føre til velt

FORBUDT! Hold hendene borte fra dekkene og hjulene når du kjører. Vær oppmerksom på at løstsittende klær kan festes i dekk og hjul.

RESEPTBELAGTE LEGEMIDLER / FYSISKE BEGRENSNINGER

Det må utvises forsiktighet og sunn fornuft når du bruker **HEPRO C4**. Dette inkluderer bevissthet om sikkerhetsspørsmål hvis du bruker reseptbelagte legemidler, er påvirket av alkohol eller når brukeren har spesifikke fysiske begrensninger.

ADVARSEL! Rådfør deg med legen din dersom du bruker reseptbelagte medisiner eller hvis du har visse fysiske begrensninger.

ALKOHOL/RØYKING



HEPRO C4-brukeren må utvise forsiktighet og sunn fornuft når du bruker **HEPRO C4**. Dette inkluderer bevissthet om sikkerhetsproblemer hvis du er påvirket av alkohol, eller mens du røyker.

ADVARSEL! Ikke bruk HEPRO C4 hvis du er påvirket av alkohol. Dette vil svekke dine kjøreferdigheter.

ADVARSEL! Produsenten anbefaler på det sterkeste at du ikke røyker og i hvert fall ikke mens du bruker scooteren.

ELEKTROMAGNETISK INTERFERENS OG RADIOFREKVENSFORSTYRRELSER (EMI/RFI)



ADVARSEL!

HEPRO C4 er testet og godkjent i henhold til kravene i EN 12184 også angående elektromagnetisk interferens.

Det vil i praksis si:

Rullestolen blir ikke påvirket av elektromagnetiske felt. Forutsatt at de tilfredsstillende egne godkjenningsskrav

Rullestolen påvirker ikke annet elektrisk utstyr som følge av det elektromagnetiske feltet den selv utstråler

Hvis du likevel mistenker at rullestolen påvirkes eller påvirker annet elektrisk utstyr må Hepro AS eller Hjelpemiddelsentralen kontaktes omgående

GENERELL BESKRIVELSE AV HEPRO C4

Merk: Tallene i parentes refererer til delene som er illustrert i figur 1, 2 og 3.

Figur 1

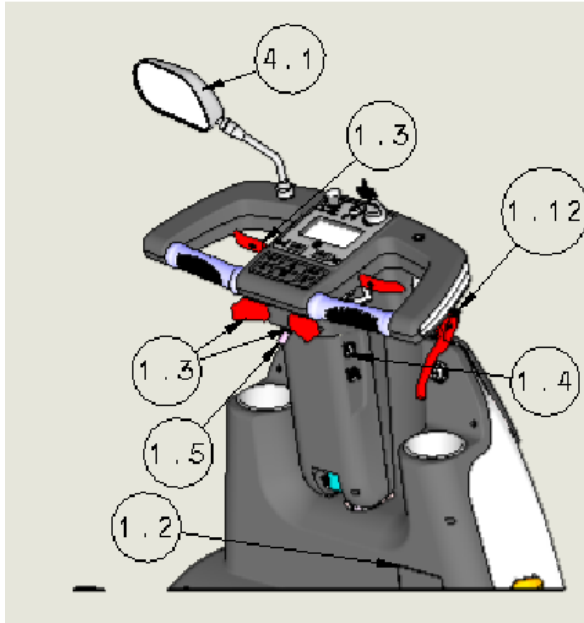

Figur 2

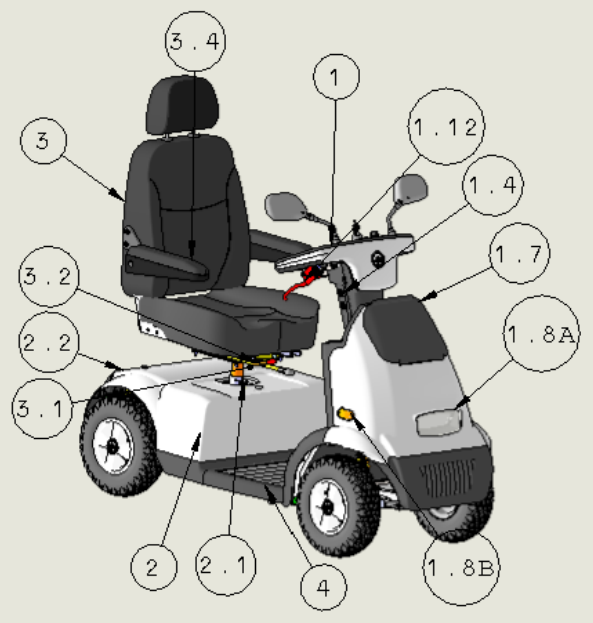

Figur 3

Plate med serienummer og produsentens data (1.2)	Serienummer og produsentdata er plassert på dekselet foran foten.
Tiller (1) / Styre (1)	Din HEPRO C4 er designet for å kjøres med begge hender. Den leveres med høyrestyrte kontrollere. Venstre kontroll kan settes opp av forhandleren din.
Speil (4.1)	HEPRO C4 har 2 speil.
Gasskontroll spak (1.3)	Brukes til å kontrollere hastigheten.
Bremsepedal (1,12)	Brukes til å bremse under nødstilfeller
Ladekontakt (1.4)	Brukes til å koble til laderpluggen
Styrejusteringsspak (1.5)	Styret kan justeres fremover eller bakover. Utløsp spaken, gjør justeringen, og sett spaken tilbake til låst posisjon.
Fremre kurv (1.7)	For å bære varer og personlige effekter. Maksimal belastning 5 kg
Frontlys (1.8) og foran blinkers (1.8)	(A) Frontlykt for dårlige siktforhold (B) Blinklys for svingsignaler
USB-lader (1,20)	Bruk til lading av for eksempel mobiltelefon
Batterideksel (2)	Beskytter motor, elektronikk og batterier.
Sikringer (2.1a, 2.1b)	2.1a -- Hovedsikring 70A - Halvautomatisk 2.1b -- Ladesikring 10A - Halvautomatisk plassert mellom bakhjulet og batteridekselet.
EMB manuell utløser (2.2)	En manuell utløserpedal på baksiden av HEPRO C4 lar deg skyve eller trekke scooteren. Trykk / trekk i spaken som vist på etiketten: Når spaken er i frigjort posisjon, kan HEPRO C4 ikke kjøres. Merk: Etter at spaken er betjent, må du tilbakestille systemet = tenningslåset slås AV og PÅ igjen. Utløs aldri spaken når HEPRO C4 er i en skråning.
Bakre støtfanger (2.2)	
Bakre kjørelens og bremselens (2.2)	
Blinklys bak (2.2)	
Sete (3)	Setet er utstyrt med foldbare armlener (7.3). Selve setet kan også roteres.
Armlener (3.4)	Brukes for komfortabel inngang. Kan løftes oppover
Sete forover/ bakover spak (3.1)	Brukes til å flytte setet fremover eller bakover.
Seterotasjonsspak (3.2)	Brukes til å svinge setet 45° eller 90° i begge retninger.
gulv (4)	Kan være dekket med teppe som kan fjernes for rengjøring.

JUSTERINGSINSTRUKSJONER

(Tallene viser til figur 4 og 5)

Justere vinkelen på styret (1,5)	Juster vinkelen på styret: <ul style="list-style-type: none">• Utløs styrejusteringsspaken (1,5) ved å skyve den ned.• Slipp spaken når styret er på ønsket sted.
Justere styrets høyde	Styrets høyde kan justeres ca. 25mm av en tekniker.
Sete	Før du prøver å kjøre HEPRO C4 , må du kontrollere at støpselet er koblet fra ladekontakten (1.4). <u>Merk:</u> Når laderen er tilkoblet kan ikke scooteren brukes Bruk seterotasjonsspaken (3.2) til å rotere setet, og løft armlenet (3.4) for å gi deg enkel tilgang til setet.
Styre og hånd Beskyttere	Når du kjører, hold alltid hendene på styret (1) og innenfor håndbeskytterne.
Justere støtdemperne til brukeren	Det er mulig å justere den bakre støtdemperen til ønsket belastning. Be om nødvendig en tekniker om å justere støtdemperne etter dine behov.

Figur 4

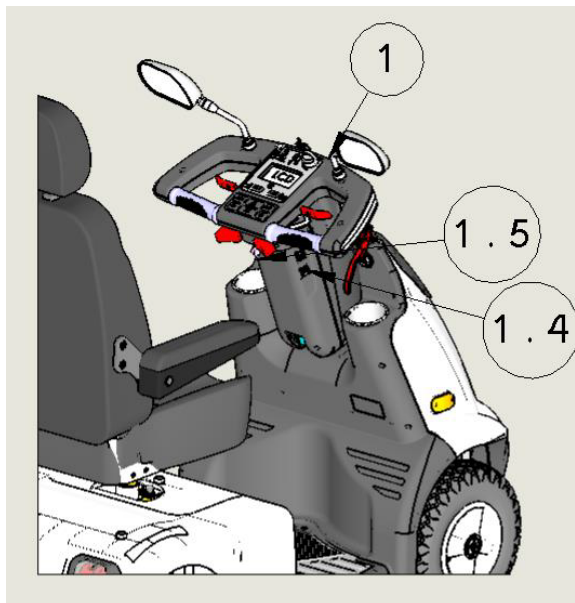

Figur 5

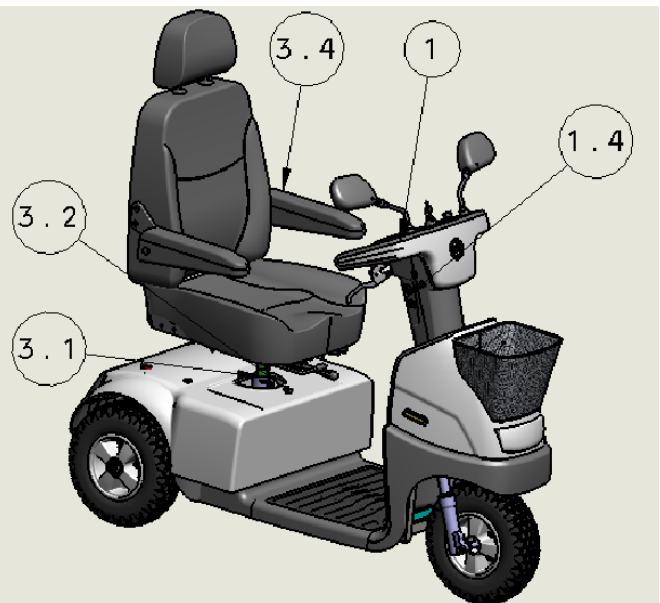

BRUKSANVISNING

GENERELT

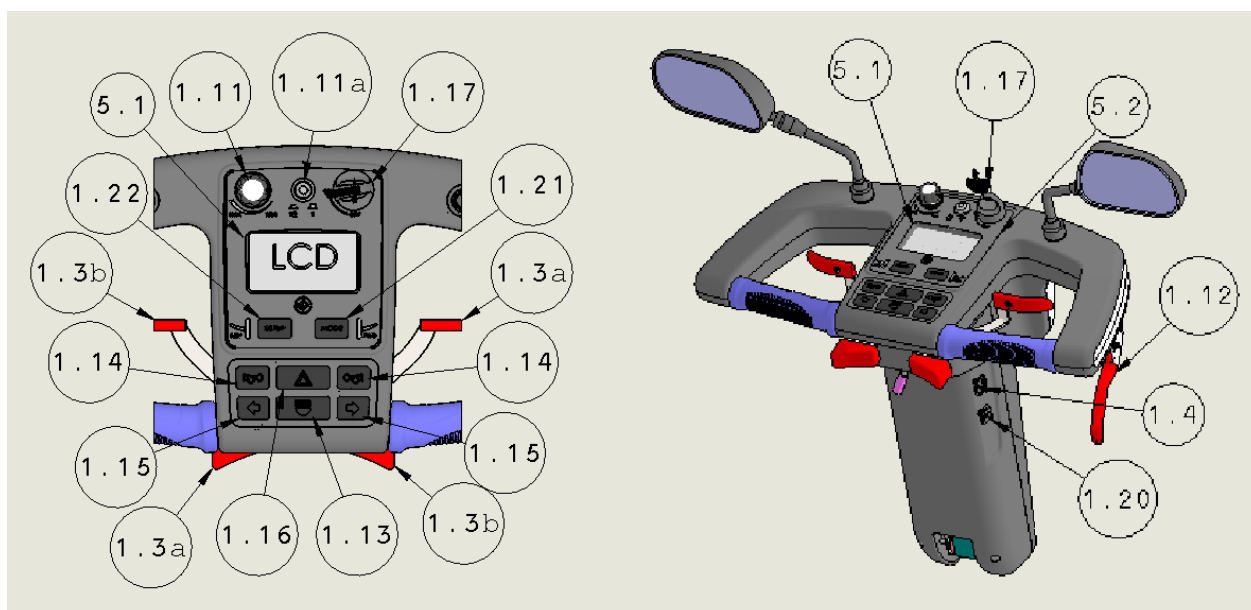

Figur 6

(Tallene viser til figur 6 og 7)

<p>Nøkkel bryter (1,17)</p>	<ul style="list-style-type: none"> • Hovednøkkelbryteren er plassert øverst på styreboksen (1). Nøkkelbryteren har to posisjoner: <ul style="list-style-type: none"> ✓ AV - HEPRO C4 kan ikke kjøres og EMB er låst. ✓ PÅ -Strøm tilføres og EMB frigjøres automatisk når gasskontrollspaken klemmes. <p>For å betjene HEPRO C4, sett inn nøkkelen i nøkkelbryteren og vri den til PÅ (med klokken). Bryteren forblir i denne posisjonen og den grønne LED-lampen (5.2) lyser.</p>
<p>Automatisk avstenging</p>	<p>Når nøkkelbryteren blir stående påslått slås kontrollsystemet av automatisk etter ca. 20 minutter.</p> <p>Dersom den har slått seg av automatisk, slå nøkkelbryteren AV og deretter PÅ igjen.</p>
<p>Justere håndbremsen</p>	<p>Håndbremsen kan justeres av en autorisert tekniker.</p> <p>Håndbremsen er en del av sikkerhetssystemet ditt.</p> <p>IKKE juster det selv - få profesjonell hjelp!</p>
<p>Gasskontrollspak og manuell håndbrems</p>	<p>For å kjøre: Klem forsiktig på gasskontrollspaken (1.3) til du når ønsket hastighet. Hastigheten blir større etter hvert som spaken aktiveres</p> <p>For å stoppe: Slipp gasskontrollspaken (1.3). Scooteren stopper gradvis, automatisk.</p> <p>Merk: Du kan også bruke manuell håndbrems for nødstop (1.12).</p>
<p>Blinklys</p>	<p>Før du svinger, trykk på den aktuelle blinklys-bryteren: venstre eller høyre (1,15) Trykk bryteren fremover for å slå av indikatoren.</p>

	Når blinklysene er aktivert, blinker den aktuelle LED-lampen.
Lydsignal horn knapper (1,14)	Trykk på en av de 2 knappene (1,14) for å aktivere lydsignal. Lydsignal kobles automatisk inn under følgende forhold: 1. Ved reversering 2. Når du bruker venstre eller høyre indikator <u>Bemerkning:</u> Det er mulig å endre lydsignal-funksjonen ved å endre en dipp-bryter i frontkortet. Dette må gjøres av en autorisert tekniker.
Frontlys bryter (1,13)	For å slå på frontlyset og baklysene, trykk på lysknappen (1.13). Når lysene er PÅ, lyser LED-lampen (5.6). For å slå av lysene, trykk en gang til på knappen.
Nød blink (1,16)	Nød blink-knappen aktiverer alle blinkende lys på HEPRO C4 . For å slå av nød blinking, trykk en gang til på knappen. Når nød blink er aktivert, blinker begge lysdiodene (5.3 og 5.4).
Ladding	Når HEPRO C4 lades, kan den ikke starte Ved ladding, lyser et signal på displayet.
Sikker kjøring / Halv hastighet bryter (1,11)	Hvis du kjører på ramper, høye fortauskanter eller i skarpe svinger, kjør veldig sakte. Vurder å endre halvhastighetsbryteren (1.11) til halvhastighetsmodus. Prøv aldri å gå over et hinder som er mer enn den maksimalt anbefalte skråningsvinkelen, og hindringshøyden gitt i spesifikasjonsarket. Kjør alltid forsiktig og juster hastigheten etter veiforholdene. Før du gjør skarpe svinger, reduser hastigheten for å forhindre at du velter
LCD-skjerm (5.1)	Når du kjører, vises all nødvendig informasjon på LCD-skjermen
MODE og RESET knapp (1,21)	MODE / RESET-knappen vil endre den digitale avlesningen fra Hastighet til Reiseavstand eller Tid. Avstanden vises i km, eller miles, og tiden vises i timer. (Merk: Innstillinger på displayet kan gjøres av en tekniker. Når du trykker på MODE-knappen til modusene: "reisetid" og "reiseavstand" og fortsetter å trykke på den i mer enn 7 sekunder vil "reisetid" og "reiseavstand" tilbakestilles til null.
Oppsett-knappen (1,22)	Oppsett-knappen brukes til å stille klokken.
Parkering	Etter å ha stoppet HEPRO C4 , vri nøkkelbryteren (1.17) til AV og fjern nøkkelen. LED-lampen slås AV. Merk: EMB låses automatisk når gasskontrollspaken slippes og Scooteren har stoppet helt.

BRUK AV LCD-SKJERM

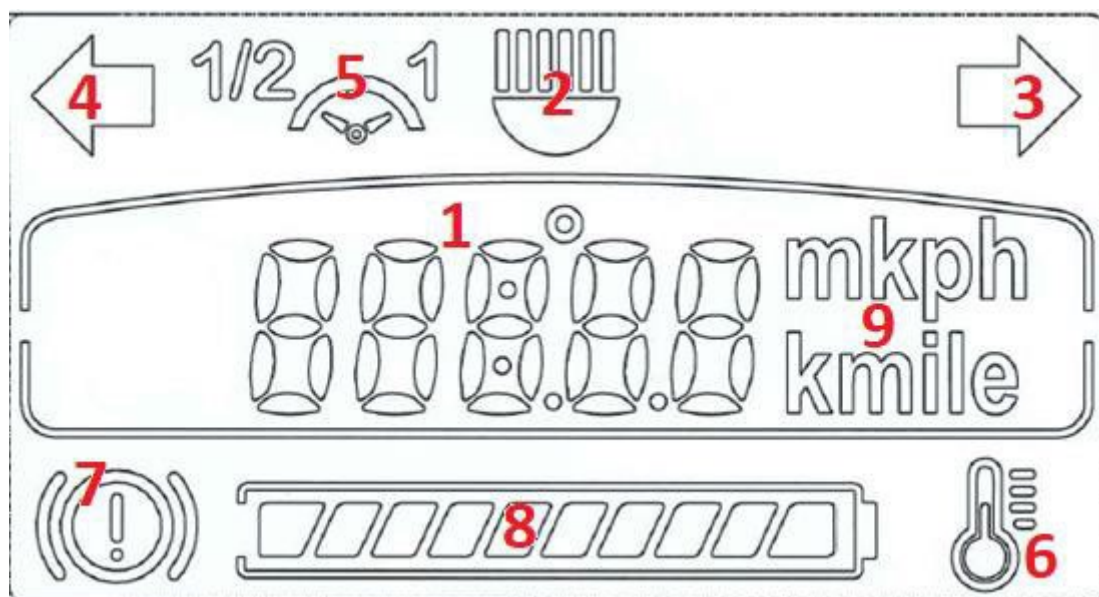

LCD-skjerm	Når du kjører og bruker scooteren vises all nødvendig informasjon på LCD-skjermen (5.1). Se detaljer nedenfor.
Indikator for batteristatus	Indikatoren for batterikapasitet (8) viser gjenværende batterikapasitet. Som bensinmålere i biler er indikatoren ikke helt nøyaktig, det er bare en veiledning for å hjelpe deg med å ikke gå tom for strøm. Nøyaktigheten til indikatoren avhenger også av batteriets type og alder. Når indikatoren viser 2-3 barer, må du lade batteriene så snart som mulig. Når indikatoren viser en blinkende linje, må du lade opp umiddelbart. Du kan bare kjøre en kort avstand (3-4 km på jevnt underlag).
Feil indikator	HEPRO C4 er utstyrt med feilindikasjon. Feilindikasjonen vises som en blinkende kode på batteriindikatoren, samt en feilkode på LCD-skjermen (1.1).
Lysindikator	Når hovedlysene er PÅ (foran og bak) lyser en lampe (2).
Blinker Indikatorer	Når blinklysene er PÅ, lyser lampene 3 og/eller 4.
Halv hastighet viser	Når halvhastighetsbryteren (1/2) er aktivert vil det lyse i tegnet "1/2" (5).
Alarm indikator	Hvis motoren blir overopphetet, panikkbremsen er aktivert, manuell utløsningsbremse er i OPEN-posisjon, eller elektrisk EMB åpnes, lyser alarmindikatoren (7).
Hastighet skjerm (1)	LCD-skjermens digitale område vil vise hastigheten til HEPRO C4 . Hastigheten vises i km / t eller mph. Innstillingen kan gjøres av en tekniker.

Motor høy temperatur indikator (6)	Ikke relevant																						
Oppsett av klokke	<p>Når du bytter til klokkemodus med MODE-knappen, trykker du på den i 7 sekunder for å gå inn i oppsettmodus for klokken.</p> <p>Justere klokken:</p> <p>Bruk venstre oppsettknapp og høyre modusknapp: Hvert trykk på modus endrer tidsenheten og den valgte enheten blinker.</p> <p>Under blinkingen øker hvert trykk på oppsettet 1 enhet.</p> <table border="1"> <thead> <tr> <th>Stadie</th> <th>Vise</th> <th>Blinkende</th> </tr> </thead> <tbody> <tr> <td>1</td> <td>HH:mm</td> <td>Mm</td> </tr> <tr> <td>2</td> <td>HH:mm</td> <td>Hh</td> </tr> <tr> <td>3</td> <td>DD.MM eller MM.DD</td> <td>Dd</td> </tr> <tr> <td>4</td> <td>DD.MM eller MM.DD</td> <td>Mm</td> </tr> <tr> <td>5</td> <td>20 ÅÅ</td> <td>Åå</td> </tr> <tr> <td>6</td> <td></td> <td>Lagre oppdatert tid og dato</td> </tr> </tbody> </table>		Stadie	Vise	Blinkende	1	HH:mm	Mm	2	HH:mm	Hh	3	DD.MM eller MM.DD	Dd	4	DD.MM eller MM.DD	Mm	5	20 ÅÅ	Åå	6		Lagre oppdatert tid og dato
Stadie	Vise	Blinkende																					
1	HH:mm	Mm																					
2	HH:mm	Hh																					
3	DD.MM eller MM.DD	Dd																					
4	DD.MM eller MM.DD	Mm																					
5	20 ÅÅ	Åå																					
6		Lagre oppdatert tid og dato																					

KJØRING OG GENERELL BRUK

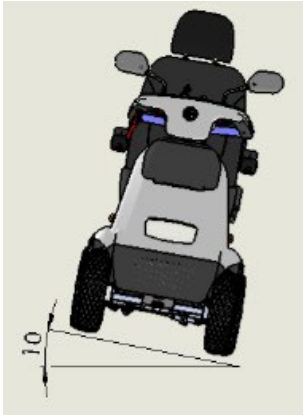
Klatring og hinder	For å forsere en hindring, kjør fremover mot hindringen til forhjulene berører hindringen, deretter holder du godt fast i styret og øker gasspådraget. Hvi nødvendig kan du ta litt tilfart, men pass på at framhjulene treffer hindringen samtidig.
Kjøring i bakker og svinger	<p>Før du gjør skarpe svinger, spesielt i stigninger, reduser hastigheten til minimum, .</p> <p>HEPRO C4 er i stand til å kjøre opp bakker brattere enn den anbefalt. Ikke kjør i skråninger der du ikke er sikker på hvor bratt det er. Kjør veldig sakte og unngå sidevinkler høyere enn 18% (10 °).</p> 
Før bruk	Etter å ha lest gjennom hele håndboken og før du bruker HEPRO C4 , gjør en visuell sjekk av alle delene av kjøretøyet. Se spesielt etter at det ikke er noen synlige skader. Hvis du har spørsmål eller bekymringer, kan du kontakte Hepro AS
Programmering av kontroller	Flere parametere i kontrollere kan programmeres. Programmering må kun utføres av autorisert tekniker. Feil programmering kan forårsake skade på både produkt og bruker
Ytelseskontroll	<p>En ytelseskontroll anbefales når du først mottar scooteren eller etter en periode uten å ha benyttet scooteren:</p> <ol style="list-style-type: none"> 1. Slå på nøkkelbryteren. 2. Kontroller at både den grønne PÅ-lampen og batteristatusindikatoren lyser. 3. Klem sakte på kjørekontrollspaken og kontroller at HEPRO C4 beveger seg med en hastighet som tilsvarer i hvilken grad du klemmer spaken. 4. Slipp gasskontrollspaken og kontroller at HEPRO C4 stopper jevnt, og at du hører klikket når EMB slår inn. 5. Kontroller at alle knappene på styret fungerer som de skal. 6. Slå av nøkkelbryteren. <p>HEPRO C4 er nå klar til å kjøre.</p>
Før bruk	Før du bruker HEPRO C4 , må du være sikker på at du vet din egen vekt og vekten av eventuelle gjenstander du skal ha med. Maksimal total belastning 150 kg

Sikkerhetsbelte	Bruk sikkerhetsbelte hvis det er nødvendig Sikkerhetsbelte kan bestilles fra Hepro AS
Sikring av HEPRO C4 i motorkjøretøy for transport	For å transportere HEPRO C4 i et motorkjøretøy, må den sikres (se figur 8). Bruk standard godkjente stropper til å feste de 4 festepunktene. 2 foran på siden og 2 bak Advarsel: Når du transporterer HEPRO C4, må du aldri la noen sitte på den.

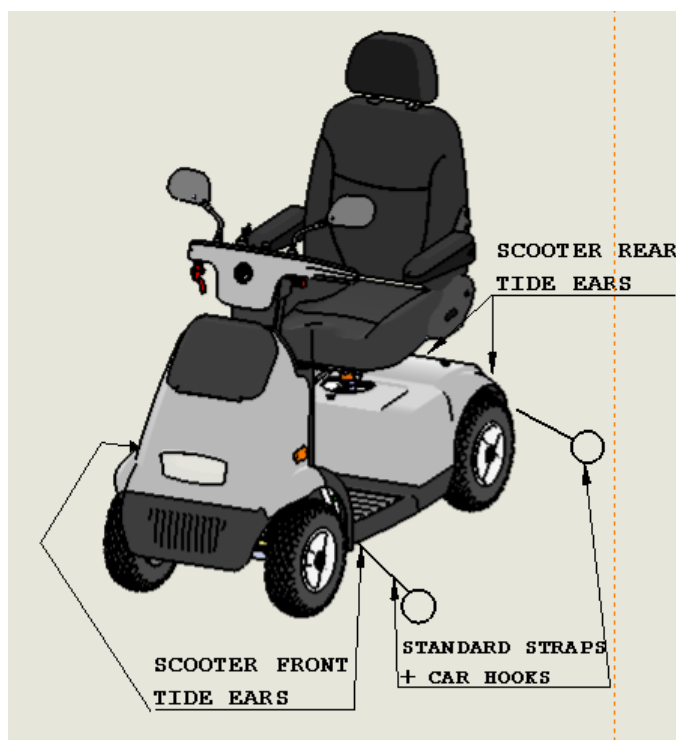

Figur 8

Transport	For å redusere høyden på HEPRO C4 , kan setet fjernes som forklart i kapittel Vedlikehold, Styret kan foldes ned.
-----------	--

LADDING

Les bruksanvisningen til laderen

LADDING AV BATTERIER (se figur 9)

1. Sett laderpluggen (8) inn i ladekontakten (10) på høyre side av styret.
2. Koble laderens strømledning (9) til en stikkontakt (11).
3. Når laddingen er fullført, fjerner du laderens strømledning (9) fra stikkontakten (11) koble deretter ut laderpluggen (8) fra ladekontakten (10).
4. Lagrede batterier bør vedlikeholds lades hver 6. måned
5. Hvis du ikke har brukt **HEPRO C4** på lang tid, må du lade batteriene i minst 24 timer før du kjører.

Anbefalt laderutine

1. Bruk scooteren etter behov til ladeindikatoren varsler om lite strøm
2. Etter bruk lad opp scooterbatteriene. Laderen kan være tilkoblet konstant når scooteren ikke er i bruk.
3. Laderen er automatisk og stopper seg selv.
4. Du trenger ikke å lade etter hver kjøretur hvis ikke batteriindikatoren viser et behov.
5. Ved ladding av scooteren i løpet av dagen, bør du vente til den er helt oppladet før du kobler fra.
6. Det anbefales ikke å la batteriene være uladete i noen dager, det kan redusere kjørelengde og batteriets levetid.

- Når ladepluggen er tilkoblet, kutter kontrolleren automatisk all strøm til det elektriske systemet. Scooteren kan ikke kjøres.

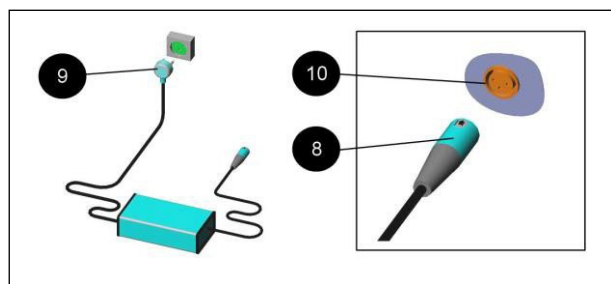

- Laderen som følger med, er egnet for ladding av bly/syre-batterier. Bruk bare denne laderen

Figur 10

VEDLIKEHOLD

Merk:

1. Vedlikeholds håndbok er tilgjengelig for teknikere.
2. Tallene i parentes viser til delene som er illustrert i figur 11.



HEPRO C4 krever svært lite vedlikehold, men som med alle kjøretøy vil det være nødvendig med litt ettersyn og vedlikehold

Den forventede levetiden er for **HEPRO C4** er 7 år. Den vil vare betydelig lengre hvis den pleies og vedlikeholds prosedyrer følges nøye.

Når du utfører vedlikehold på **HEPRO C4**, må du sørge for at den står på et jevnt underlag og at nøkkelen ikke er satt inn.

Periodiske vedlikeholds prosedyrer

- ✓ For periodisk vedlikehold er det ikke nødvendig med spesialverktøy.

Nei.	Type tjeneste	Frekvens
1	Sjekk lufttrykket i alle dekk.	Hver uke
2	Sjekk nødbremser	Hver uke
3	Sjekk normal kjøring og stopp	Hver måned
4	Sjekk dekkslitasje	Hver måned
5	Se etter manglende og skadede deler (se figur 1 til 4).	Når du først mottar HEPRO C4 eller etter lang tid uten å bruke den.
6	Kontroller at alle skruer og deler er sikre	En gang i året av en tekniker.
7	Bytt batterier (For å bytte batteriene må setet og batteridekselet (som er plassert under setet) fjernes.)	<ul style="list-style-type: none">• Hvert 2-3 år,• Etter ca. 300-400 fulle sykluser med ladning / utladning,• Når kjørelengde på en enkelt lading blir kort, eller• Etter at en tekniker anbefaler erstatte den.
  Brukte batterier skal ikke kastes med vanlig søppel. For informasjon om riktig avhending av batteriene, kontakt leverandøren		
8	Renhold	Eksternt – ved behov. Internt – En gang i året av tekniker.

Anbefalte periodiske ytelseskontroller

Langsom eller treg bevegelse

Hvis scooteren ikke kjører i full fart og batteriets tilstand er god, må du kontrollere posisjonen til fartsbegrensningskontrollen. Hvis justering av fartsbegrensningskontrollen ikke løser problemet, kan det være en feil. Kontakt service

Ukentlig Sjekk.

- Hastighet: Sett hastighetshendelen i full fart fremover og slå på tenningen. Scooteren skal ikke bevege seg. Hvis den gjør det, må du kontakte service..
- Parkeringsbrems: Denne testen skal utføres på et jevnt underlag med minst en meter klar plass rundt scooteren.
 - Slå på tenningen. Kontroller at statusindikatoren forblir på, eller blinker sakte, Klem hastighetshendelen sakte fremover til du hører parkeringsbremsen (EMB) klikker. Scooteren kan begynne å bevege seg. Slipp gassen umiddelbart. Du skal kunne høre parkeringsbremsen klikke inn i løpet av få sekunder. Gjenta testen i motsatt retning.
- Kabler og kontakter:
Kontroller at alle kontaktene på scooteren er ordentlig festet, og se etter at alle kabler er frie for skader.

Detaljerte vedlikeholds prosedyrer

Type tjeneste	Frekvens
Fjerne setet og batteridekselet (2)	Vri setet ved å vri spaken (7.5) 45° (begge retninger). Setet kan bare fjernes i denne vinkelen. Fjern setet -(7) Hold setet med en hånd på ryggstøtten, og den andre foran, løft det av setestolpen.
	Advarsel! Setet veier 20 kg. Setet bør løftes av to personer eller med tilstrekkelig løfteutstyr. Skruløs de 3 skruene som holder batteridekselet og løft det rett av
Fjerne og erstatte batter deksel (2)	Ta bort det gamle og sett på et nytt (2.6).
Batterier	Hvert batteri veier ca. 23 kg Batteriene bør løftes av to personer eller med egnet løfteutstyr
Dekk	Riktig dekktrykk er avgjørende for styring, stabilitet og kjørelengde. Sjekk dekktrykket minst annenhver uke (25 ±2 psi)..
Renhold	Bruk bare en fuktig klut og mildt vaskemiddel til rengjøring. Bruk aldri en slange, da dette kan skade elektriske komponenter.

Type tjeneste	Frekvens
Bytte batterier	<p>Batterier må kun byttes av tekniker.</p> <p>Advarsel! Arbeid med batterier kan forårsake skade og personskade hvis det ikke gjøres riktig.</p> <p>I denne prosedyren henvises det til figur 12.</p> <ol style="list-style-type: none"> 1. Fjern isolasjons hetten fra den ene batteriterminalen. 2. Bruk en 10/13 mm nøkkel til å skru ledningene ut av terminalen. Pass på at nøkkelen ikke berører andre terminaler eller metalleder. Dette kan forårsake kortslutning og personskade. 3. Gjenta trinn 1 og 2 for alle de andre terminalene. 4. Ta ut de gamle batteriene og installer de nye. 5. Koble ledningene til de nye batteriene som vist i figur 11 (også vist på etiketten i nærheten av batteriene). 6. Skru ned terminalene sikkert, og bytt ut isolasjons hetter hvis de er skadet

Battery wiring Label :(*)**

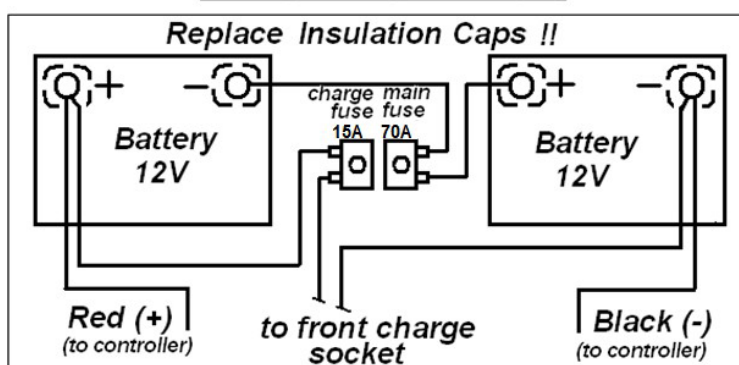

Rear Wiring connection and Fixing Instructions:

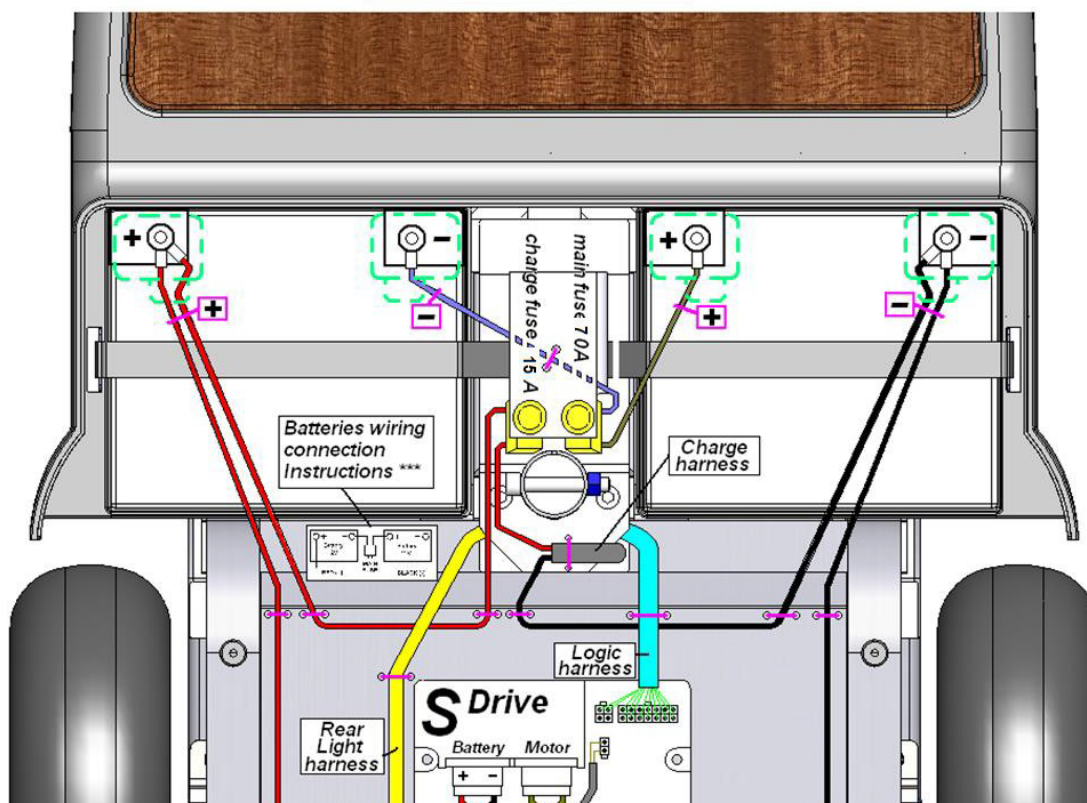

LAGRING

Ved langtidslagring, lenger enn fire måneder, anbefales det å oppbevare **Hepro C4** på et tørt, rent og sikkert sted, med tilgang til stikkontakt slik at du kan lade den.

Under lagring anbefales det at **Hepro C4** er dekket til. Når scooteren ikke er i bruk, bør du lade batteriene minst en gang i måneden til normal bruk gjenopptas.

Vi anbefaler ikke å oppbevare **Hepro C4** under ekstremt kalde forhold. Lagring i temperaturer under 10° Celsius reduserer kjørelengde og batterikapasitet.

FEILSØKING OG REPARASJON



Tabellen nedenfor inneholder feilsøknings- og reparasjonsinstruksjoner for feil som kan oppstå når du bruker **HEPRO C4**. Og den beste måten å rette opp feilen på. Tabellen inneholder tre kolonner:

Symptom	Sannsynlig årsak	Tiltak
Problemet du opplever	De mest sannsynlige årsakene, (mest sannsynlig først)	Anbefalte tiltak for å korrigere sannsynlig årsak

Husk: Du kan når som helst kontakte forhandleren din for ytterligere støtte.

	Symptom	Sannsynlige årsaker	Tiltak
1	Flatt dekk og ustabil kjøring.	✓ Lavt lufttrykk ✓ Punktering –	✓ Pump opp dekk til normalt trykk (se "Nødvendige detaljerte vedlikeholds prosedyrer") ✓ Reparere eller skift dekk og slange
2	Lysdiodene blinker, og kjøretøyet beveger seg ikke.	✓ (identifisert av feilkoden)	✓ Ring for teknisk støtte
4	Håndbremsen er fullt aktivert, men kjøretøyet stopper ikke.	✓ Løs Håndbrems mekanisme	✓ virestrømpe kan være tett. Kun av autorisert tekniker.
5	Når gasskontrollspaken slippes på en jevn overflate, skal scooteren stoppe på 2,1m. Hvis ikke:	✓ Kontrolleren er defekt eller ute av justering	✓ Ring for teknisk støtte
6	Tastebryteren er slått PÅ, men PÅ-lampen tennes ikke.	✓ Hovedsikring (50A) har løst ut eller elektrisk feil. (Se 2.1 i fig. 1)	✓ Tilbakestill sikring Merk: Ikke tilbakestill sikringen mer enn to ganger. Hvis symptomet fortsatt er der, kan du ringe Hepro AS for å få hjelp.
7	HEPRO C4 beveger seg ikke når du klemmer på gasskontrollspaken.	✓ Nøkklebryteren er AV ✓ Laderen er koblet til ladekontakten ✓ Utløerspaken til EMB er koblet ut. ✓ Feil i kontrollsystemet	✓ Slå tastebryteren PÅ ✓ Koble fra laderen ✓ Koble til EMB-spaken. ✓ Slå nøkklebryteren AV og PÅ igjen. ✓ Ring for teknisk støtte

8	Periodiske feil	<ul style="list-style-type: none"> ✓ Batterikapasiteten er lav ✓ Defekte tilkoblinger ✓ Feil batteri 	<ul style="list-style-type: none"> ✓ Lad batteriene i minst 18 timer ✓ Fjern batteridekselet og sjekk batteritilkoblingen. Hvis terminalene er korroderte, rengjør du dem med en fuktig, ren klut ✓ Hvis røde lysdioder fortsatt er på, kontakt service
9	Hovedlys, baklys eller indikatorlys virker ikke.	<ul style="list-style-type: none"> ✓ Feil LED-lys kort eller elektronikkfeil 	<ul style="list-style-type: none"> ✓ Ring tekniker for å få hjelp.
10	Når du kjører oppoverbakke eller med tung last, reduseres hastigheten gradvis (men scooter beveger seg fortsatt).	<ul style="list-style-type: none"> ✓ Kontrolleren ble overopphetet 	<ul style="list-style-type: none"> ✓ Stopp kjøringen og la kontrolleren avkjøles

Feilkoder for kontrolleren som vises på displayet:

Displayet kan vise feilkode på to forskjellige måter,

Feilkode som vises på alfanumerisk skjerm:

ERR01	Dårlig tilkobling til batteriet.
ERR02	Dårlig tilkobling til motoren.
ERR03	Motoren har kortsluttet til en batteritilkobling
ERR04	Frikobling er aktivert under kjøring
ERR06	Elektromagnetisk brems er manuelt åpnet
ERR07	Feil med potensiometer
ERR08	Kontrollerfeil - sjekk at alle kontaktene er godt festet
ERR09	Dårlig forbindelse mellom kontrolleren og EMB
ERR10	For høy spenning

Feilkode vist som en serie blinkende signaler på feilindikatoren:

Antall blink	Feilbeskrivelse
1	Batteriet trenger å lades eller det er feil med batteritilkoblingen. Sjekk alle tilkoblinger og lad batteriet
2	Dårlig elektrisk forbindelse til motoren. Sjekk kabler mellom motor og kontroller
3	Kortslutning i motor. Kontakt service
4	Motoren er frikoblet. Koble inn med frikoblingshendelen
5	Ikke i bruk
6	Laderen er tilkoblet.
7	Potensiometer feil. Kan komme hvis gasshendelen ikke er i nøytral posisjon når tenningen slås på
8	Kontrollerfeil. Sjekk alle kabelforbindelser
9	Feil med EMB. Sjekk alle kabler
10	For høy spenning. Sjekk batteriforbindelsene. Høy spenning kan forekomme dersom det kjøres i nedoverbakke med fulladet batteri. Slå på alle lys og kjør med sakte fart

Spesifikasjonsark

Type: HEPRO C4

Maksimal bruker vekt: 150 kg

Informasjon om offentliggjøring (ISO 7176-15)					
	Standard referanse				
	min.	.max.	Standard referanse	min.	.max.
Total lengde	1366 mm		Vinkel på seteplan		3°
Total bredde	665 mm		Effektiv setedybde	450 mm	
Brettet lengde			Effektiv setebredde	460 mm	
Brettet høyde	805 mm		Høyde på seteoverflaten i forkant	660 mm	
Total masse - 4w	122 kg		Ryggstøtte vinkel		
Masse av den tyngste delen			Høyde på ryggstøtten	520 mm	
Statisk stabilitet nedoverbakke			Fotstøtte til seteavstand	255 mm	
Statisk stabilitet oppoverbakke	13°		Vinkel fra ben til seteoverflate	93°	
Statisk stabilitet sidelengs	10°	14°	Armlen til seteavstand	160 mm	
Energiforbruk			Forsiden plassering av armlenet struktur	280 mm	
Dynamisk stabilitet i oppoverbakke			Styrets diameter	65 mm	
Klatring av hindringer	25 mm	100 mm	Horisontal plassering av aksel		
Maksimal hastighet fremover		10 km/t	Minimum svingradius 4W -	340 cm	
Minimum bremselengde fra maks hastighet	2100 mm		Minimum turn-around radius		
Pneumatiske dekk - Alle dekk	4.10/3.50-6 tommer		Lader for lading av bly/syre batteri	24VDC maksimal lading 8 Amp.	
Trykk på fordekk: Trykk på bak dekk :		25 psi 25 psi			
Batteritype , Kapasitet Lader for batteridimensjoner	Forseglet bly/syre batteri 2x12V 40-70Ah maks. Ladestrøm 8 AMP. maksimum				
Alternativer	Venstrestyrt gasshendel		Kurv bak		

Endringslogg for brukermanual

Utgave	Dato	Endring	Sign
1	21.11.2022	Oversatt fra original	BHH