



Little Wave "Clik" XP

Little Wave "Clik" XPe

BRUKSANVISNING & GARANTI

 Mobility

Takk for at du valgte en Little Wave Clik rullestol.
Les denne bruksanvisningen nøye før stolen tas i bruk.
FØR stolen tas i bruk bør brukeren få instruksjoner i trygg og sikker bruk av stolen av en terapeut eller annen fagperson.
Kontakt leverandør dersom du har spørsmål relatert til bruk, håndtering, brukerveiledningen eller vedlikehold av stolen.

Kontakt Etac AS på telefon 815 69 469,
E-post: hovedkontor.norge@etac.com

Samsvarserklæring - 

Dette produktet er CE-merket iht. Europarådets medisinske direktiv 93/42/EEC om medisinsk utstyr. CE-merket må fjernes ved ombygging av produktet, når det kombineres med et produkt fra en annen fabrikant eller ved bruk av annet enn originale KI-Mobility reservedeler og tilbehør.

Produktet er i overensstemmelse med kravene iht. ISO 7176/19, EN12182 og 12183.



Innholdsfortegnelse

Sikkerhet og stabilitet.....	4
ADVARSLER	
Les dette før bruk.....	4
Generelle advarsler.....	5
Tilpasning av stolen.....	6
Rullestolens stabilitet.....	6
Kjøring av stolen.....	8
Kjøreteknikk opp/ned trapp.....	10
Hjelpemotor.....	10
Posisjonierende belter.....	11
Forflytning.....	11
Rullestolen i ulike miljøer.....	12
KLARGJØRING OG BRUK AV STOLEN	
Klargjøring av din rullestol og dens deler.....	13
Ta av/på drivhjul.....	14
Rullestol rygg.....	14
TILPASSE SETEENHETEN	
Justering setedybde/ryggposisjon.....	16
Tilpasning/justering setetrekke.....	17
Justering fotbøyle/ Vinkeljusterbar fotplate.....	18
Oppfellbare fotplater.....	19
Justering ryggvinkel.....	20
Høydejustering rygg.....	21
Plassering sittepute.....	22
Høyderegulering T-armleener.....	23
Armlener.....	24
Høyderegulering barn/juniorstr T-armleener.....	25
Justering tverrstag/posisjonering armlene.....	26
Armlene advarsler.....	26
TILPASNING KJØREEGENSKAPER	
Setehøyde bak.....	27
Setehøyde foran.....	28
Justering tyngdepunkt.....	30
Cambervinkel drivhjul.....	32
Spissing av drivhjulene til null.....	33
Vinkeljustering av gaffelaksen.....	35
Bremser.....	35
Tippesikring.....	36
LA DIN CLIK VOKSE I BREDDEN	
Å la din Klik vokse i bredden.....	41
Justering og bytte av ryggglås wiren.....	43
Fjerning av ryggavstiver.....	43
Ta av bakaksel.....	45
Bytte av tverrstag.....	45
Montere bakaksel.....	46
Montering av ryggavstiver høydejusterbar rygg.....	48
Bytte av fotplate.....	50
DIVERSE	
Justering av aksler.....	51
BRUK AV RULLESTOL SOM SETE I BIL	
Bruk av rullestol som sete i bil.....	52
VEDLIKEHOLD	
Ettersyn og vedlikehold.....	54
Rengjøring.....	58
GARANTI	
Garanti.....	59

LES DETTE FØR BRUK

Sikkerhet og stabilitet

KI Mobility leverer flere ulike rullestolmodeller som kan dekke dine behov. Det anbefales å konsultere en terapeut eller annen fagkyndig ved valg av rullestolmodell, for å finne den modellen, konfigurasjonen og tilpasningen som best dekker dine behov. Valg av rullestolmodell, konfigurasjon og tilpasning / innstilling har en direkte innvirkning på stolens stabilitet. Følgende faktorer påvirker din sikkerhet og stabilitet:









- a) Dine personlige evner og kapasitet, som styrke, balanse og koordinasjon.
- b) Hvilken type farer og hindringer du kan møte i løpet av dagen
- c) Stolens spesifikke dimensjoner, tilbehør og konfigurering. Spesielt viktig er setehøyde, setedybde, setevinkel, ryggvinkel, drivhjulenes og svinghjulenes størrelse og posisjon. Enhver endring av disse parametrene vil endre stolens stabilitet. Endringer på stolen bør kun gjøres av kvalifisert personell.

ADVARSLER

I brukermanualen vil du finne  flere steder. Disse er brukt for å identifisere og formidle ulike type farer. Før stolen tas i bruk bør hele denne bruksanvisningen leses nøye av bruker og alle som eventuell assisterer brukeren. Observer varselsymbolet og ta gitte advarsler, forholdsregler eller farer i betraktning. Sørg for å følge samtlige instruksjoner og påse trygg bruk av stolen.

Varselsymbolene indikerer fare eller risiko ved bruk, som kan forårsake alvorlig personskade eller død for bruker eller andre personer.

Generelle advarsler

-  **Ikke belast stolen ut over maks belastning på 75 kg.** Med maks belastning menes brukervekt pluss annet utstyr eller last. Ved å overstige maks belastning kan stolen utsettes for skader, eller øke sannsynligheten for fall eller at stolen tipper bakover.
-  **Ikke bruk stolen i forbindelse med trening med vekter,** da bevegelsen og tilleggsvekten vil endre stolens tyngdepunkt, noe som øker faren for at stolen tipper.
-  **Dersom stolen er utstyrt med luftfylte dekk, pass på at dekkene har riktig lufttrykk i henhold til oppgitt nivå på siden av dekket.** Din rullestolleverandør kan hjelpe deg å fastslå om du har luftfylte dekk. Dersom dekkene ikke har riktig lufttrykk kan det påvirke stolens stabilitet ved bruk, og øke sjansen for at den tipper.
-  **Ikke prøv å kjøre stolen opp og ned på ramper,** eller på tvers over en helling større enn 9 grader, da det kan resultere i fall eller tipping.
-  **Ikke kjør stolen på hellende underlag som er glatt, eller dekket av is, olje eller vann.** Dette kan gi ustabile forhold.
-  **Ikke len deg ut over siden eller ryggen på rullestolen for å strekke deg etter noe.** Du kan falle ut av stolen.
-  **Ikke løft stolen etter avtagbare deler som armlener eller fotplater.** Stolen skal alltid løftes i rammen.
-  **Ikke stram bolter og festeanordninger for deler og tilbehør festet på stolrammen for hardt til,** det kan føre til skade og påvirke sikkerheten og stolens levetid.
-  **Følg instruksjonene over for å unngå alvorlig personskade eller død.**

Tilpasning av rullestolen

Little Wave Klik rullestolen er konstruert og produsert under streng kontroll. Som en del av denne prosessen inngår kontroll av at stolens komponenter fungerer optimalt sammen, komponentene har blitt testet i henhold til ulike standarder for å sikre høy kvalitet og er godkjent brukt sammen på stolen.

Stolen skal IKKE MODIFISERES ELLER PÅ ANNEN MÅTE BYGGES OM, UNNTATT PÅMONTERING AV GODKJENT TILBEHØR. KUN PERSONELL AUTORISERT AV PRODUSENT / LEVERANDØR KAN FORETA GODKJENTE ENDRINGER SOM INVOLVERER BORING ELLER KUTTING AV RAMMEN:

Ta kontakt med leverandør før det påmonteres tilbehør eller andre komponenter som ikke er godkjent / levert av produsenten.

2. Rullestolens stabilitet

For å sikre riktig stabilitet i rullestolen må tyngdepunktet og rullestolens hjulbase være riktig innstillt i forhold til din balanse og dine evner. Det er flere faktorer som har innvirkning på disse to elementene:

- Setehøyde
- Setedybde
- Ryggvinkel
- Drivhjulenes størrelse og posisjon
- Svinghjulenes størrelse og posisjon
- Sittesystemets komponenter / deler

Generelt kan det sies at den viktigste faktoren for stabilitet bakover er drivhjulenes posisjon. Det finnes ytterligere momenter som kan ha negativ innvirkning for din stabilitet. Det anbefales å kontakte en terapeut eller annen fagperson med kjennskap til dine behov og evner, for å fastslå hvordan dette påvirker din bruk av stolen.

 Ved å flytte drivhjulene framover økes sannsynligheten for at rullestolen tipper bakover. Gjør små justeringer av gangen inntil du finner det optimale balansepunktet på din rullestol.

 Jo lengre bakover svinghjulene plasseres, desto større er sannsynligheten for at stolen tipper forover. Hvis mulig, monter svinghjulene langt fram, og hver gang du foretar en statisk aktivitet som innebærer at du endrer ditt tyngdepunkt, roter da svinghjulene slik at de peker forover for å oppnå størst mulig hjulbase .

 **Følg instruksjonene over for å unngå alvorlig personskade eller død.**

Rullestolens stabilitet forts.

-  Tilbehør som brukes daglig skal alltid monteres av en kvalifisert tekniker. Endringer i sittestilling eller vekt krever at din stol tilpasses av en kvalifisert tekniker. Bruk alltid tippesikringer når du skal venne deg til nye tilpasninger av stolen.
-  Under dine daglige gjøremål og aktiviteter endres ditt tyngdepunkt flere ganger, noe som endrer og påvirker stabiliteten i stolen din. Vær oppmerksom på dette og ta forholdsregler for å minimere risikoen for å falle.
-  Påkledning i rullestolen innebærer bevegelser og posisjoner som kan redusere stabiliteten. Forsikre deg om at tippesikringen er nedfelt og roter svinghjulene forover.
-  Vær aktsom når du strekker deg etter gjenstander dersom denne bevegelsen gjør at du forskyver deg i setet. Dette endrer ditt tyngdepunkt. Forsikre deg om at tippesikringen er nedfelt.
-  Hvis du skal forsere en fortauskant eller annen hindring ved å balansere på to hjul, forsikre deg om at er tippesikringen nedfelt og len deg forover. Ikke forsøk å balansere på to hjul med mindre du er en erfaren bruker, og ha alltid en person bak deg som kan bistå med assistanse ved behov.
-  Plassering av gjenstander, som ryggsekk eller veske bak eller foran på stolen, endrer balansen og tyngdepunktet på stolen. Vekten av slike gjenstander kan være svært varierende fra gang til gang, ta derfor ikke for gitt at du kjenner balansepunktet.
-  Vær oppmerksom på at å transportere / ha tunge gjenstander i rullestolen kan ha en negativ effekt på balansen, og kan forårsake at stolen tipper.
-  Forsikre deg om at tippesikringen er nedfelt. Konferer med en terapeut om hvordan du planlegger å bruke stolen, samt enhver planlagt endring. Dersom disse instruksjonene ikke følges, kan det forårsake en potensielt farlig situasjon.
-  **Følg instruksjonene over for å unngå alvorlig personskade eller død.**

KJØRING AV STOLEN

Stolen er designet for å kjøre på fast, flatt underlag som betong, asfalt og gulv. Utvis forsiktighet når stolen kjøres på vått eller sleipt underlag.



Ikke kjør stolen i sand, løs jord eller røft terreng da det kan føre til fall eller at man mister kontroll over stolen.



En rullestolbruker blir ansett som en fotgjenger. Dersom man er nødt til å kjøre på offentlig vei, vær obs på faren med motorkjøretøy.



Gjenstander og andre farer i veibanen (hull i veibanen eller skade på fortauet) kan skade stolen og forårsake fall, tipping eller at man mister kontroll over stolen.



Ikke kjør stolen i rulletrapper.

Minimer disse risikoene ved å:

- 1) Vær på vakt for faremomenter, og se langt fremover mens du kjører stolen.
 - 2) Sørg for at gulvområdene hvor du oppholder deg hjemme og på jobb, er på ett nivå og fri for hindringer.
 - 3) Fjern eller eliminer dørterskler.
 - 4) Installer kjørerampe ved inn- og utganger. Sørg for at rampen har en jevn overgang mot bakken.
 - 5) Korrigjer balansen:
 - a) Len overkroppen noe FOROVER når du forserer en hindring oppover
 - b) Press overkroppen BAKOVER når du kjører nedover
-
- 1) Dersom stolen har tippesikring, felles disse ned før du forserer en hindring oppover
 - 2) Hold begge hendene på drivringene når du kjører over en hindring.
 - 3) Skyv eller trekk aldri i f.eks. et møbel eller dørhåndtak for å kjøre rullestolen.
 - 4) Kjør ikke rullestolen på gate, vei eller motorvei.
 - 5) Kjør ikke stolen over hindringer uten assistanse.



Følg instruksjonene over for å unngå alvorlig personskade eller død.

KJØRING AV STOLEN forts.

- Forsikre deg om at ramper, hellinger eller fortauskanter du vil forsere er egnet til rullestolkjøring, se for eksempel TEK10, §12-18. Å kjøre opp eller ned, eller på tvers av en bakke som er for bratt, kan føre til at du mister balansen.

Se <http://www.dsb.no/en/Retts-kilder/Regelverk/Oppslagsverket/3906/3907/6937/7048/7065/>



Følg instruksjonene over for å unngå alvorlig personskade eller død.

KJØRETEKNIKK

Oppover trapp

- Sørg for assistanse av minst to personer med tilstrekkelige krefter og kompetanse til å håndtere vekten av rullestolen med bruker for å komme seg oppover en trapp.
- Rullestolen med bruker beveges bakover oppover trappen.
- Plasser en person bak og en foran brukeren. Personen som går foran må gripe i en del av stolrammen.
- Personen som går bak tilter stolen bakover, og begge løfter stolen sammen. Ta ett skritt av gangen.
- Det kan være nødvendig å vippe opp eller eventuelt fjerne tippesikringen. Forsikre deg om at tippesikringen vippes ned, eventuelt monteres på igjen, før stolen kjøres igjen.

Nedover trapp

- Ved kjøring nedover trapp skal bruker være vendt forover.
- En person, med tilstrekkelige krefter og kompetanse til å håndtere vekten av rullestolen med bruker, går bak bruker, tilter stolen bakover og triller stolen på bakhjulene nedover ett trinn av gangen.
- Det kan være nødvendig å vippe opp eller eventuelt fjerne tippesikringen. Forsikre deg om at tippesikringen vippes ned, eventuelt monteres på igjen, før stolen kjøres igjen.

Hjelpemotor

Det anbefales ikke å påmontere hjelpemotor eller lignende på Little Wave Klik stolen. Little Wave Klik rullestolene er ikke designet eller testet for bruk med elektrisk motor. Dersom du vurderer å påmontere hjelpemotor på stolen, bør du forsikre deg om at produsenten av hjelpemotoren har godkjent kombinasjonen som trygg og effektiv.

Se etac.no for oversikt over kombinasjonsavtaler som gjelder Little Wave Klik.



Følg instruksjonene over for å unngå alvorlig personskade eller død.

Posisjonerende belter



Posisjonerende belter er designet for å bidra til riktig posisjonering av brukeren i stolen. De er ikke tiltenkt å brukes som sikkerhetsbelter, og skal KUN bidra til å støtte brukerens positur. Dersom beltene brukes ut over tiltenkt bruk kan det forårsake alvorlig personskade.

- Forsikre deg om at brukeren ikke sklir ned under posisjoneringsbeltet i stolen. Det kan hemme pusten og forårsake alvorlig personskade eller død.
- Posisjoneringsbeltet bør være tettsittende og stramt nok til å forbli i riktig posisjon, men ikke så stramt at det hemmer pusten. Det skal være plass til å skyve hånden mellom beltet og brukeren.
- Bruk **ALDRI** posisjonerende belter:
 - a) Som tvangsbelte. Slike belter krever spesial godkjenning.
 - b) På en bevisstløs bruker
 - c) Som sikkerhetsbelte for passasjer i motorkjøretøy. Et posisjoneringsbelte er ikke designet for å erstatte et sikkerhetsbelte festet til kjøretøyets ramme, slik kravet er for sikkerhetsbelter. Ved brå oppbremsing eller stopp vil brukeren kastes forover. Et posisjoneringsbelte stopper ikke denne bevegelsen, og ytterligere skader kan forårsakes av belter eller stropper.

Forflytning



En forflytning krever god balanse og stabilitet. Det anbefales å trene med en terapeut før man utfører forflytning på egen hånd.

- Foreta nødvendige tiltak for å minimere avstanden mellom de to forflytningsflatene før forflytning.
- Lås drivhjulene
- Roter svinghjulene slik at de peker fremover for å øke stolens hjulbase.
- Fjern eller sving bort fotstøttene.
- Sørg for å ha tilgjengelig assistanse, med mindre du er en erfaren bruker.

Forflytning på egen hånd kan innebære fare. Det kreves god balanse og smidighet. Vær oppmerksom på at det ved enhver forflytning vil være et moment hvor rullestol setet ikke er under deg.



Følg instruksjonene over for å unngå alvorlig personskade eller død.

Rullestolen i ulike miljøer



- Din rullestol er laget av flere ulike materialer, som metall og stoff. Ved eksponering for vann eller svært fuktige omgivelser kan det føre til at metallet ruster eller korroderer, og at stoffet revner. Tørk stolen snarest mulig etter at den har vært utsatt for vann. **IKKE BRUK STOLEN I DUSJEN, SVØMMEBASSENG, ELLER SJØ/INNSJØ.** Dette vil føre til at metallet ruster eller korroderer, og føre til funksjonssvikt.
- Ikke kjør stolen i sand. Sand kan trenge inn i hjullagrene og andre bevegelige deler. Det vil forårsake skade på stolen og føre til funksjonssvikt.

KLARGJØRING OG BRUK AV STOLEN

Din Little Wave Clik rullestol og dens deler

- a) Inspiser og vedlikehold stolen i henhold til anvisningene i del VI. i denne bruksanvisningen.
- b) Dersom du avdekker et problem, sørg for å få foretatt service eller reparasjon før stolen tas i bruk.
- c) Sørg for at det årlig gjennomføres en komplett inspeksjon, sikkerhetsjekk og service på stolen foretatt av autorisert personell.

Dersom disse instruksjonene ikke leses eller følges, kan det resultere i skade på stolen, fall eller tap av styring, som kan forårsake alvorlig personskade på bruker eller andre.

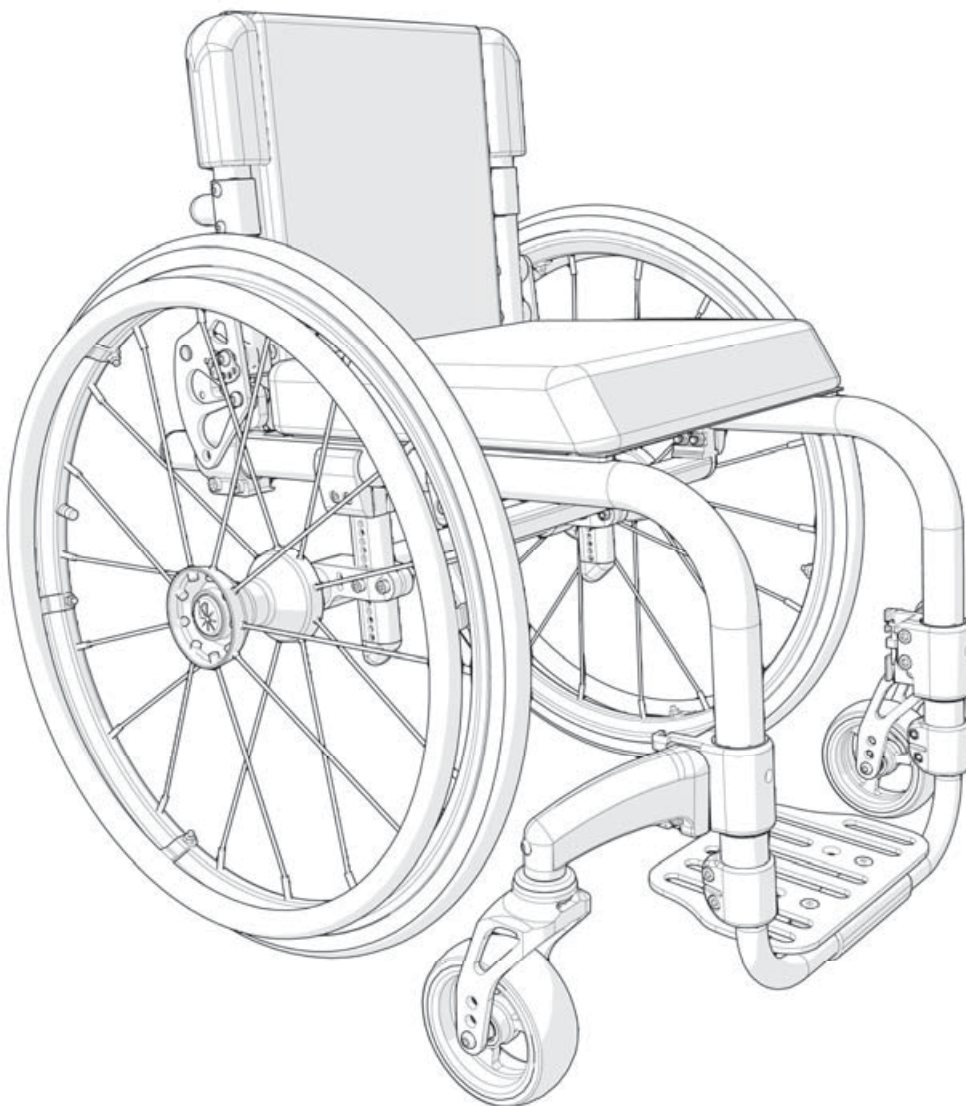

KLARGJØRING OG BRUK AV STOLEN

Ta av og sette på drivhjulene (Fig. 22, 23)

1. Sette på hjul (Fig. 22)

- Trykk inn utløserknappen til Quick Release (QR) mekanismen slik at låsekulene trekker seg tilbake. Vær oppmerksom på forskjellen om man har QR knappen trykket inn eller ikke, og effekten det har på låsekulene på den andre enden av akslen.
- Stikk akslen inn i hjulaksen, dersom den ikke er plassert der.
- Trykk inn QR utløserknappen igjen og stikk akslen inn i navhylsen.
- Slipp QR-knappen slik at hjulet låser inn i navhylsen. Dersom QR-knappen ikke kommer fullstendig ut igjen, og låsekulene ikke settes i låst posisjon etter at QR-knappen er sluppet, må lengden på akslen justeres.

Fig. 22

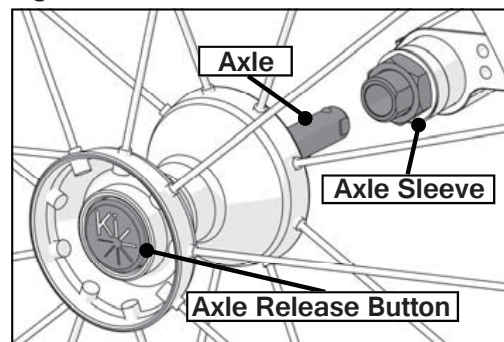
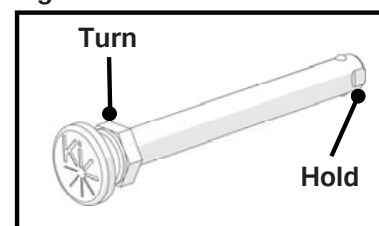

Fig. 23



2. Ta av hjul

- Hold hjulet nær navet og trykk inn knappen på yttersiden av aksel
- Hold knappen inne, og trekk hjulet og akselen ut av navhylsen.

NB: Sett deg godt inn i kapittel P. Ta av og sette på drivhjulene, før du foretar justering av aksel lengden! Når kneleddsbremsen er i låst posisjon, kan man ikke ta av eller sette på drivhjulene.

Rullestol ryggen (Fig. 26, 27)

Felle ryggen fram på din Klik rullestol:

- Dra wireren bak stolrammen bakover for å utløse låsemekanismen (fig 26:A) og fold ryggen fram mot rullestol setet (fig 27).
- For å få ryggen tilbake i opprett posisjon, dra igjen utløserwirene bakover slik at låsen åpner seg og ryggen kan rettes opp.
- Sørg for at ryggen klikker godt på plass igjen når den settes i opprett posisjon.

ADVARSEL: Ikke sitt i eller kjør stolen før rygglåsen har klikket på plass. Dette kan resultere i fall, tipping, eller at man mister kontroll over rullestolen som kan forårsake alvorlig skade på bruker eller andre.

KLARGJØRING OG BRUK AV STOLEN

Rullestol ryggen (Fig. 26, 27)

Rette opp ryggen på din Klik rullestol:

1. For å få ryggen i opprett posisjon, dra utløserwiren bakover (fig 26:A) slik at låsen åpner seg og ryggen kan rettes opp. (fig 27).
2. Sørg for at ryggen klikker godt på plass igjen når den settes i opprett posisjon.

Fig. 26

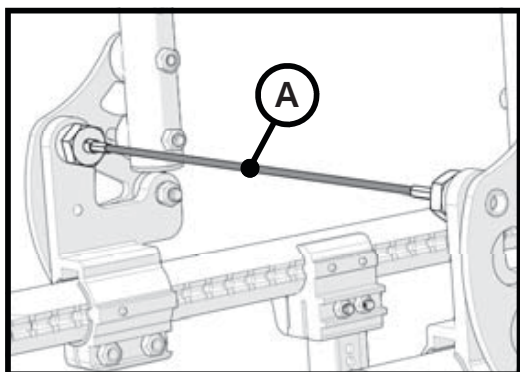
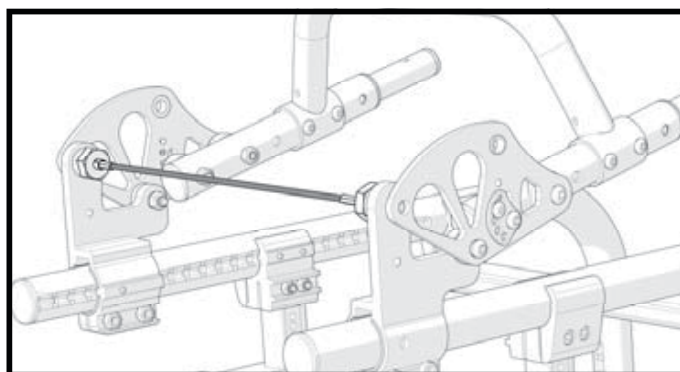

Fig. 27



! Ikke sitt i eller kjør stolen før ryglåsen har klikket på plass. Dette kan resultere i fall, tipping, eller at man mister kontroll over rullestolen som kan forårsake alvorlig skade på bruker eller andre.

TILPASNING SETEENHET

Ved tilpasning av seteenheten er hovedmålet at brukeren sitter godt, har mulighet å utføre praktiske handlinger og at kjøringen blir så enkel som mulig.

Justering av setedybde - ryggposisjon (Fig. 31)

Justering av plassering av ryggen på Clik rammen:

1. Løsne de to skruene på undersiden av ryggbraketten (Fig. 31: A). Gjenta på den andre siden.
2. Skyv ryggbrakettene på hver side til ønsket setedybde. Det er viktig at du flytter begge sider samtidig / like mye. Du vil kjenne det "klikker" mens du flytter brakettene. Pass på at du flytter brakettene like mye på hver side. Intervall på "klikkene" er 1,3 cm.
3. Når brakettene er i ønsket posisjon og har klikket på plass, stram til skruene på ryggbraketten (Fig. 31:A). Gjenta på den andre siden.

NB: Etter at man har flyttet ryggbraketten kan det være nødvendig med justering av balanseringen is stolen (Kapittel G), Avstiverrøret (Kapittel HH) og setetrekk (Kapittel FF). Kontroller alltid stolens stabilitet bakover etter justering, og før stolen tas i bruk.

Fig. 31

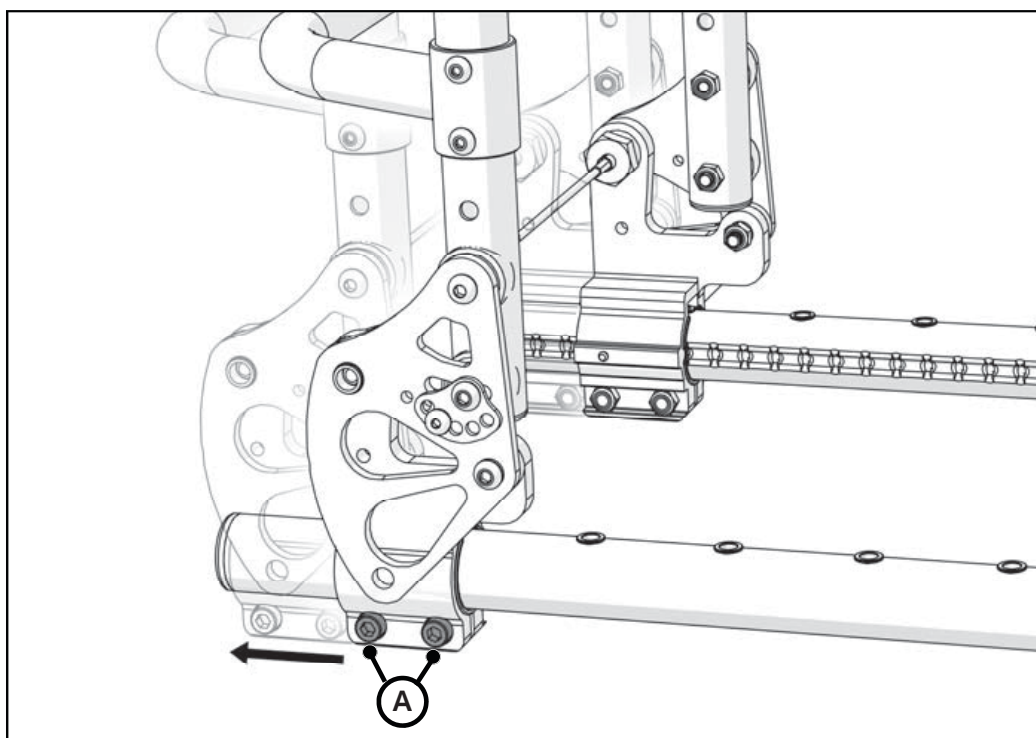

Flytting av ryggen bakover kan gjøre stolen mindre stabil bakover. Gjør alltid justeringer i små trinn, og sjekk stolens stabilitet med en ledsager til stede for å unngå tipping. Det anbefales å bruke tippesikringer.

TILPASNING SETEENHET

Tilpasning og/eller justering av størrelse på setetrekket (Fig. 38,39)

1. Dybdejustering

Setetrekket på din Clik kan dybdejusteres med 7,5cm. Se Clik Teknisk guide på www.kimobility.com for å fastslå hvor mye setetrekket kan reguleres.

- Oppå setet: Løft bakre del av det fremre setetrekke opp fra det bakre setetrekke.
- Under setet: Dra fremre del av bakre setetrekke bort fra fremre setetrekke.
- Skru ut skruene til bakre del av setetrekket på begge sider av rammen (Fig. 38: A).
- Flyt setetrekket bakover til skruerhullene faller over hverandre.
- Sett skruene på plass igjen og skru til. (Fig. 38: A).

2. Justering av spenningen i setetrekket.

- Under setet, på høyre side, finnes en borrelås flapp.
- Løsne skruene på siden av borrelås flappen (Fig. 38: A).
- Dra borrelås flappen løs.
- For å stramme opp setetrekket dra flappen mot den andre siden. For å slakke setetrekket trykk setetrekket ned over mot gulvet.
- Når setetrekket har den ønskede spenningen sett borrelås flappen på plass igjen.
- Skru til skruene (Fig. 38: A).

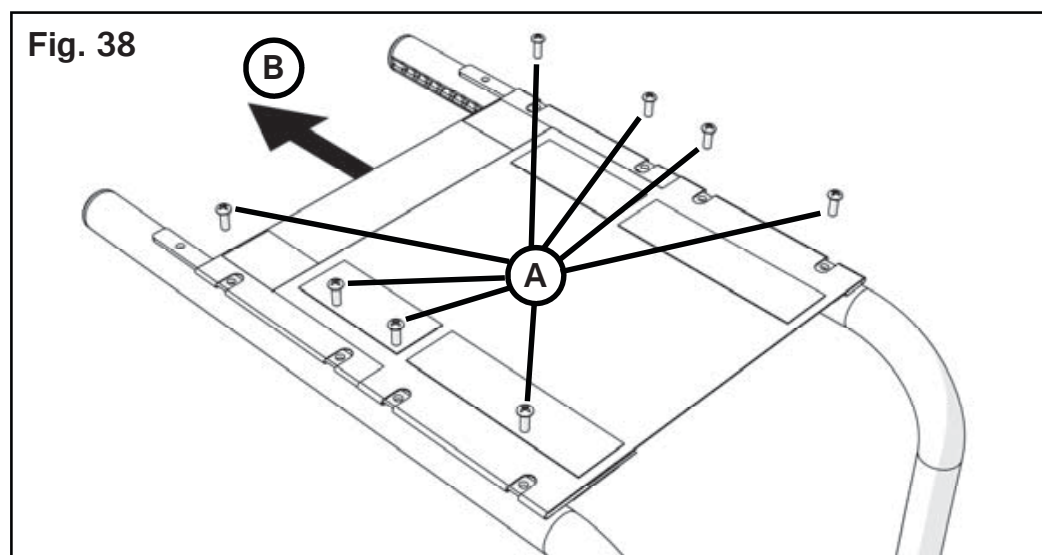

TILPASNING SETEENHET

Justering av fotbøylen (Fig. 24)

A) Høyde justering av fotbøylen.

1. Løsne skruene i fotbøyleklemmene på begge siden av rammen. (Fig. 24:A)
2. Skyv fotbøylen opp eller ned til ønsket høyde.
3. Påse at begge sider er justert til lik høyde.
4. Skru til skruene til moment 4,6 Nm.

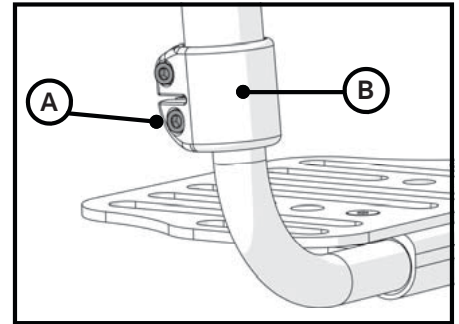

Opsjon: Vinkeljusterbar fotplate (Fig. 25)

Vinkeljustering av fotplate

1. Bruk en 4 mm umbrakonøkkel til å løsne, men ikke fjerne, de 2 skruene som fester fotplaten til fotplatebeslaget. (Fig. 25: A)
2. Med skruene løsnet kan fotplaten enkelt endres i vinkel.
3. Velg ønsket fotplatevinkel og skru skruene fast igjen til moment 9Nm.

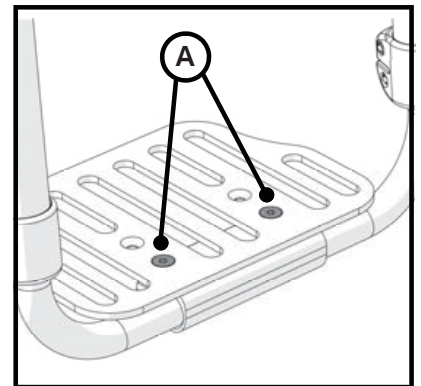

Endring dybdeplassing av oppfellbare fotplater

1. Fjern begge skruer fra fotplaten (Fig. 24: A). Pass på at mutterne på undersiden av beslaget ikke faller ned når skruene løsnes.
2. Når skruene er løsnet, plasseres fotplaten i ønsket posisjon lengre fram eller bak. Sett skruene på plass igjen i den ønskede posisjon.
3. Plasser mutterne i slissen under beslaget og skru skruene godt til.

TILPASNING SETEENHET

Clik - Høy, monterte bakover - oppfellbar fotplate (tilvalg) (Fig. 47, 48, 49)

Vinkeljustering av fotplatene:

- Løsne, men ikke fjern, de to skruene midt på beslaget
- Når skruene er løsnet kan beslaget roteres på fotplaterøret.
- Velg ønsket vinkel i fotplaten og stram til skruene til moment 9Nm.

Endring av dybde plassering av vinkeljusterbare fotplater:

- Skrue begge skruene (A) ut av fotplaten. Pass på at mutterne på undersiden av beslaget ikke faller av når du løsner skruene (Fig. 47).
- Sett fotplaten i ønsket dybde posisjon, og før skruene inn i de passende hullene i røret.
- Før mutterne inn i sporet under beslaget og stram til skruene igjen.

Høydejustering av fotplaten:

- Løsne skruene (B) litt i fotplatebeslaget. Pass på at skruene ikke skrues ut for mye. Gjenta på den andre siden av rullestolen (Fig. 47).
- Fotplaten vil gli opp og ned på rammen.
- Finn ønsket høyde og stram lett til en av skruene (B) på hver side. Stram deretter til alle 4 skruer (B). Drei hver skrue litt av gangen slik at man unngår at beslaget klemmes ujevnt til. (Fig. 47).

NB: Dersom skruene strammes ujevnt kan det føre til at gjengene i beslaget skades.

Fig. 47

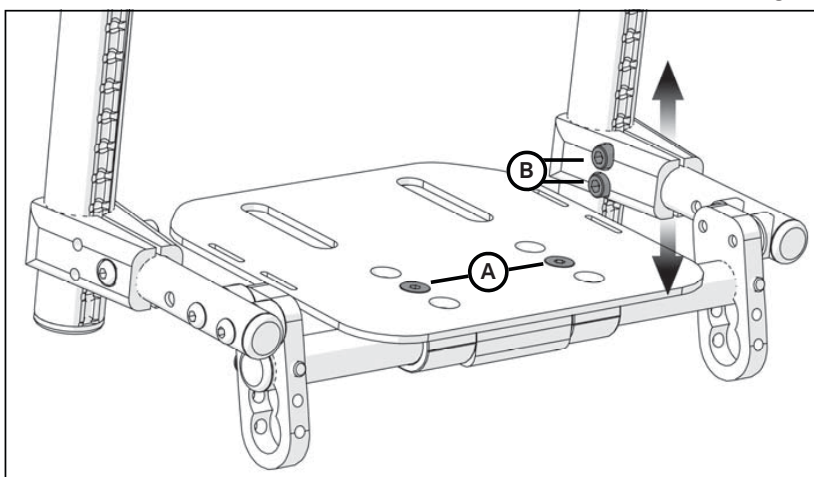

Fig. 48

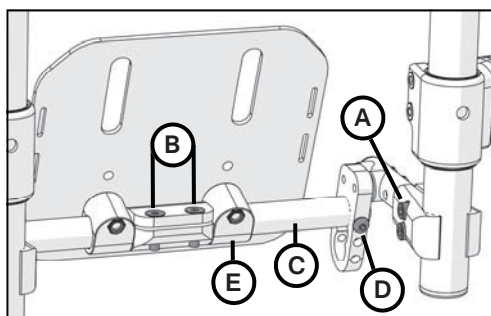
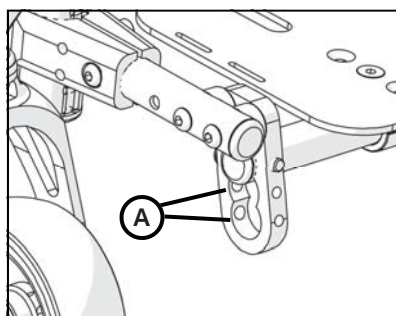

Fig. 49



Ryggvinkel justering (Fig. 28)

Justering av ryggvinkel:

1. Løsne umbrakoskruen A på utsiden av ryggplaten (Fig. 28:A). Gjør dette på hver side av ryggen.
2. Skru skrue B helt ut (Fig. 28:B). Gjør dette på hver side av ryggen.
3. Juster ryggvinkelen i ønsket vinkel, juster hullene i braketten riktig posisjon for å kunne få skrue B på plass igjen (Fig. 28:C).
4. Sett inn skrue B og stram til. Gjenta på den andre siden av ryggen.
5. Stram til skrue A (Fig. 28:A). Gjenta på den andre siden av ryggplaten.

NB: Å senke rygghøyden eller å endre ryggvinkelen kan redusere stabiliteten i stolen. Justeringer skal foretas i små trinn, kontroller stolens stabilitet sammen med en ledsager for å unngå at du tipper bakover.

Fig. 28

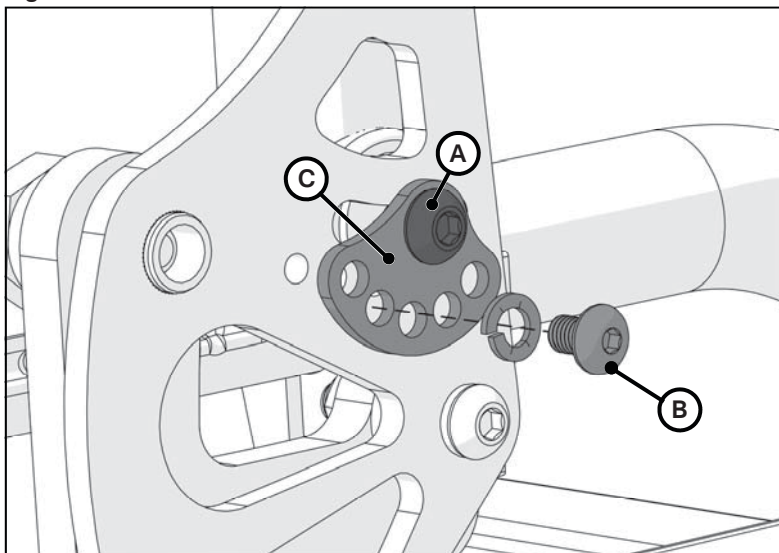

! Dersom instruksjonene ikke tas til følge, kan det føre til fall eller at man mister kontroll over rullestolen og føre til alvorlig personskade for brukeren eller andre.

TILPASNING SETEENHET

HØYDEJUSTERING AV RYGG (Fig. 29)

For å justere høyden på rullestolryggen:

1. Fjern skruene A på hver side av ryggavstiverbøylen (Fig. 29: A). Bruk 2st 3mm umbrakonøkkel.
2. Skyv sylindren ut av ryggavstiverbøylene med hjelp av umbrakonøkkelen.
3. Skyv det øvre ryggørret (Fig. 29: B) i ønsket rygghøyde. Gjenta på motsatt side.
4. Når ønsket høyde er oppnådd juster hullene i ryggavstiver, den nedre og det øvre ryggørret slik at skruene kan settes på plass igjen. Gjenta på motsatt side.
5. Skyv sylindren gjennom hullene på hver side. Påse at sylindrene går gjennom ryggavstiveren, det nedre ryggørret og det øvre ryggørret. NB: ryggavstiveren kan høydejusteres langs det nedre ryggørret.
6. Sett skruene på tilbake i sylindren (Fig. 29: A) på hver side og stram til.

Fig. 29

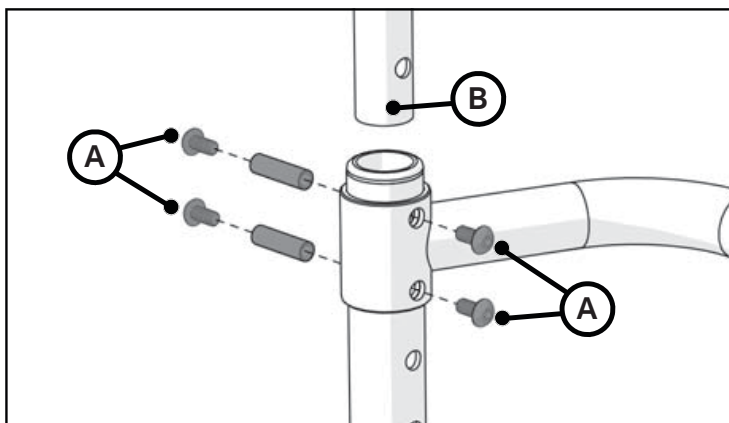

! Pass på at alle skruer er på plass og at ryggen er låst for å unngå skade eller uhell.

! Endring av rygghøyde eller ryggvinkel kan redusere stolens stabilitet. Gjør alltid justeringer i små trinn, og sjekk stolen med en ledsager til stede for å hindre at stolen tipper.

! Dersom instruksjonene ikke tas til følge, kan det føre til fall eller at man mister kontroll over rullestolen og føre til alvorlig personskade for brukeren eller andre.

TILPASNING SETEENHET

Plassering av sittepute

a) **Little Wave Clik er beregnet for bruk sammen med en egnet rullestolpute.**

Å sitte over lengre tid uten bruk av egnet rullestolpute kan forårsake trykksår.

- b) Standard hengekøyesete er utstyrt med borrelåsbånd. Puten som brukes i stolen bør ha borrelås som kan festes til borrelåsbåndet i setet, slik at puten blir liggende på plass ved bruk. Pass på at puten er ordentlig festet før forflytning, eller før brukeren setter seg i stolen.
- c) Dersom stolen som opsjon ikke er utstyrt med standard hengekøyesete ved levering, ta kontakt med din hjelpemiddelsentral eller leverandør. Dersom stolen er utstyrt med annet sete, følg setets medfølgende instruksjoner.
- d) Før hver bruk, kontroller alltid at puten er ordentlig festet til setet med borrelåsen, slik at den ikke glir unna eller flytter på seg. Dersom seteputen ikke er ordentlig festet til setet kan den gli bakover mot ryggens utløserwire, noe som kan føre til at ryggen felles og/ eller beveger seg uventet.



Å unnlate å sikre en pute kan forårsake at den sklir ut av stolen på grunn av bruk eller under forflytning og kan lede til at man mister kontroll over rullestolen.



Følg instruksjonene over for å unngå alvorlig personskade eller død.

TILPASNING SETEENHET

Høyderegulering T-armlener (fig. 2)

1. Montering

- Skyv armlenerøret inn på armstøttefestet på rullestolrammen.
- Armlenet låses automatisk på plass. Kontroller at låsehendelen står i riktig posisjon, som vist i fig. 2 C.

2. Høyderegulering

- Vri utløserspaken (fig. 2A)
- Skyv armlen polsteret opp eller ned til ønsket posisjon.
- Drei spaken tilbake til låst posisjon mot armlenestangen.
- Skyv armlenepolster ned til polsteret låser seg på plass. Kontroller at utløserspaken er posisjonert som vist på bildet (Fig. 2 A)

3. Ta av armlene

- Klem inn hendelen (fig. 2B) og ta av armlenet.

4. Sette på armlene

- Skyv armlenet tilbake i festet
- Armlenet låser / klikker på plass.

Fig. 2

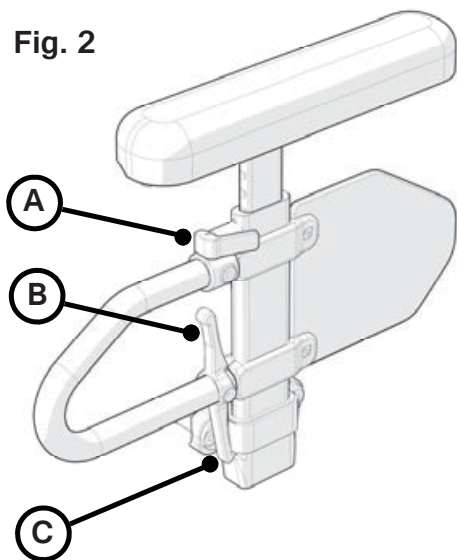

Dersom instruksjonene over ikke følges kan det føre til at armlenet løsner fra rullestolen, og resultere i fall eller at man mister kontroll over rullestolen.



Løft aldri stolen etter armlenene, de kan knekke eller løsne, og resultere i fall eller at man mister kontroll over rullestolen.



Følg instruksjonene over for å unngå alvorlig personskade eller død.

TILPASNING SETEENHET

Polstrede, utsvingbare, regulerbare armlener

1. Montering

- Skv armlenet inn på røret bak på rammen.
Pass på at pinnen faller på plass.

2. Sving ut armlenet

- Løft armlenet opp til pinnen løsner fra beslaget og sving det til siden.

3. Ta av armlenet

- Trekk armlenet rett opp av beslaget

4. Høyderegulering

- Løft armlenet opp av beslaget
- Løsne og fjern skruen ut av den vertikale delen av armlenet Fig. 3: A) og dra ut sylindren (Fig. 3: B).
- Velg ny høyde og sett sylindren på plass (Fig. 3: B).
- Skru skruen i sylindren og stram til (fig. 3A).
- Sett armlenet tilbake i beslaget
- Etterstram skruen (fig. 3A).
- Gjenta trinnene over på det andre armlenet.

5. Justering av armlene vinkel

- Skruen i fig. 4: A løsnes fra innsiden av ryggbeslaget og skruen i Fig 4: B fjernes. Armlene kan nå vinkles til den ønskede posisjonen.
- Når den ønskede vinkelen er oppnådd, sørg for at skruhullene faller over hverandre (Fig. 4: C).
- Sett skruen i fig. 4 B på plass igjen og skru til.
- Stram skruen i Fig. 4: A.

Fig. 3

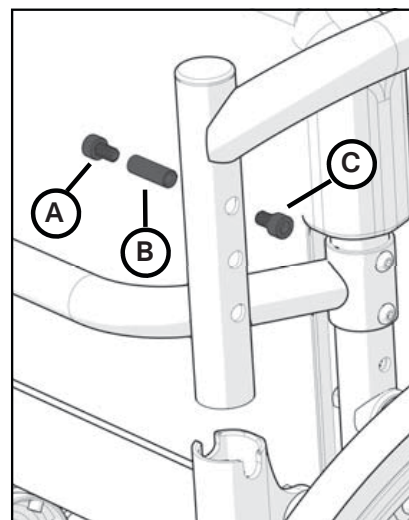
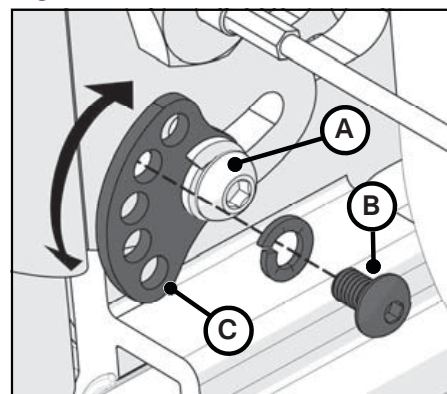

Fig. 4



! Når disse armlenene er i låst posisjon er de bare låst mot det å svinge ut, og de er designet for kun å tåle press nedover. Dersom armlenene trekkes oppover løsner de og tas av, og man kan ikke løfte eller håndtere stolen etter armlenene. Dersom instruksjonene over ikke følges kan det føre til at armlenet løsner fra rullestolen, og resultere i fall eller at man mister kontroll over rullestolen.

! Følg instruksjonene over for å unngå alvorlig personskade eller død.

TILPASNING SETEENHET

Høydergulering av barn/juniorstørrelse til T-armlener

1. Montering

- a) Skyv armlenestangen inn på beslaget på rullestolrammen. Påse at pinnen i armlenerøret faller på plass i beslaget (Fig. 5).

2. Ta av armlene

- a) Skyv utløserarmen (Fig. 6: A) mot klesbeskytteren for å løse ut pinnen fra beslaget.
- b) Trekk armlenet rett ut av holderen.

3. Høydejustering av armlenehøyde

- a) Ta av armlenet
- b) Skru ut de 2 skruene fra innsiden av klesbeskytteren (fig. 7: A).
- c) Løsne skruene i Fig 7: B fra høydeklossen gjennom armlenestangen, men dra dem ikke helt ut. Skruen skal bli sittende igjen i låsemekanismen. Gjenta på den andre siden.
- d) Juster høydeklossen og låsemekanismen til den ønskede høydeposisjon. Skru igjen skruene i Fig 7: B. Gjenta på den andre siden.
- e) Plasser klesbeskytteren i den ønskede posisjonen og skru skruene i Fig. 7: A på plass igjen og stram til. Gjenta på den andre siden.
- f) Sett armlenestangen inn i beslaget igjen. (Fig. 5)

Fig. 5

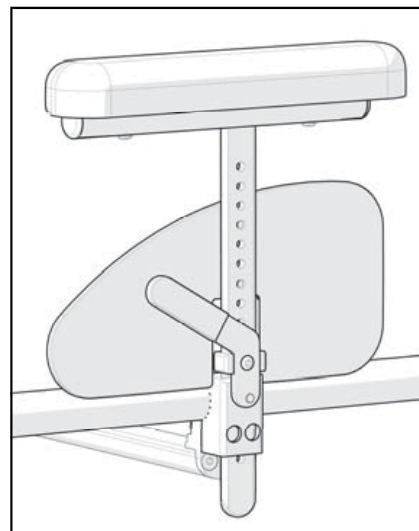

Fig. 6

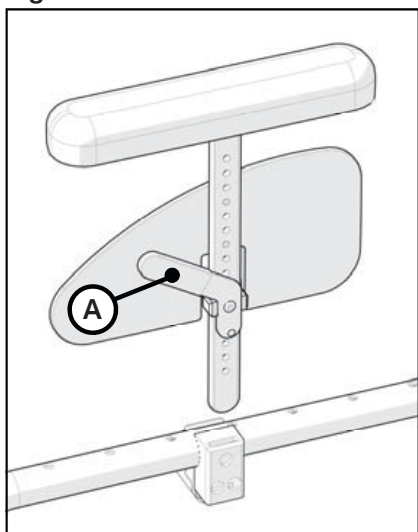
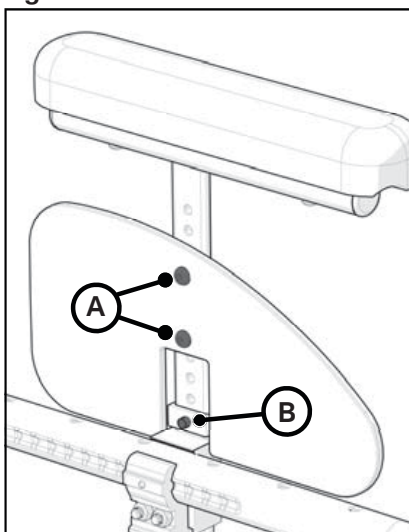

Fig. 7



TILPASNING SETEENHET

Justering av tverrstaget og posisjoneringen av armlene/sidestøtte på rammen (Fig. 46)

1. Ta av hjul, sidestøtter og armlener fra stolen slik at tverrstaget er bedre tilgjengelig.
2. Dersom din Klik har klesbeskyttere eller armlene er armlenebraketten montert på tverrstaget. (Fig. 46: C).
3. Løsne to skruer (Fig. 46: A) på hver side av tverrstaget, slik at beslaget kan skli fritt over rammerøret.
4. Ta beslaget i begge sider og skyv det i ønsket retning. Det er viktig at du beveger beslaget likt på begge sider. Du vil kjenne at det klikker når du fører beslaget langs rammen. Intervallet mellom "klikkene" er 1,3cm.
5. Når beslaget er plassert i ønsket posisjon og har klikket i fordypningen i rammen, stram til de 4 skruene. (Fig. 46: A).

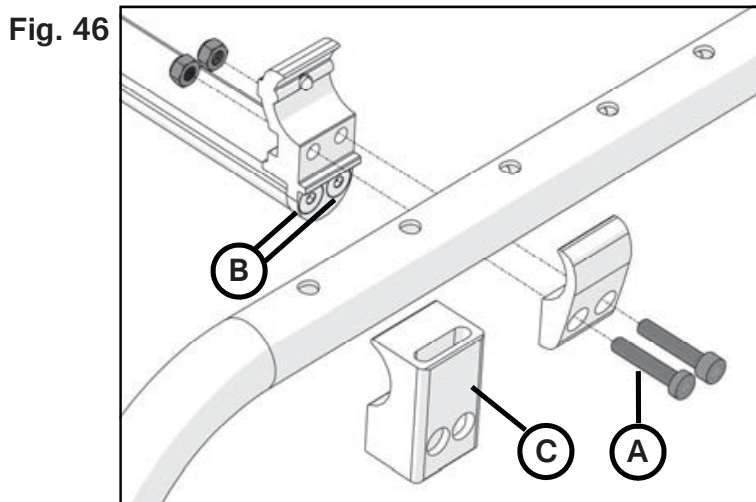

⚠ Advarsler vedrørende armlener

- Samtlige armlener fra KI Mobility er designet slik at de kan tas av stolen, og bærer ikke vekten av stolen de er festet på.
- Løft ALDRI stolen etter armlenene. Armlenene vil løsne og brukeren kan falle.
- Stolen skal kun løftes etter ikke-avtagbare deler, eller i rammen.

Dersom disse instruksjonene ikke følges kan det føre til fall, at stolen tipper eller at man mister kontroll over rullstolen, som kan forårsake alvorlig personskade på bruker eller andre.



Følg instruksjonene over for å unngå alvorlig personskade eller død.

TILPASNING KJØREEGENSKAPER

Clik - justering av setehøyde bak (fig. 19)

1. Ta av hjulene ved å trykke inn knappen på quick release akselen.
2. Bruk en 3mm umbrako nøkkel og en 8mm skiftenøkkel for å skru av de to mutterne (Fig. 19:A) som holder den øvre og nedre delen av akselbraketten sammen på høyderøret.
3. Sett akselbrakettene i ønsket høyde og skru mutterne på plass igjen.
4. Gjenta på begge sider av stolen.

Fig.19

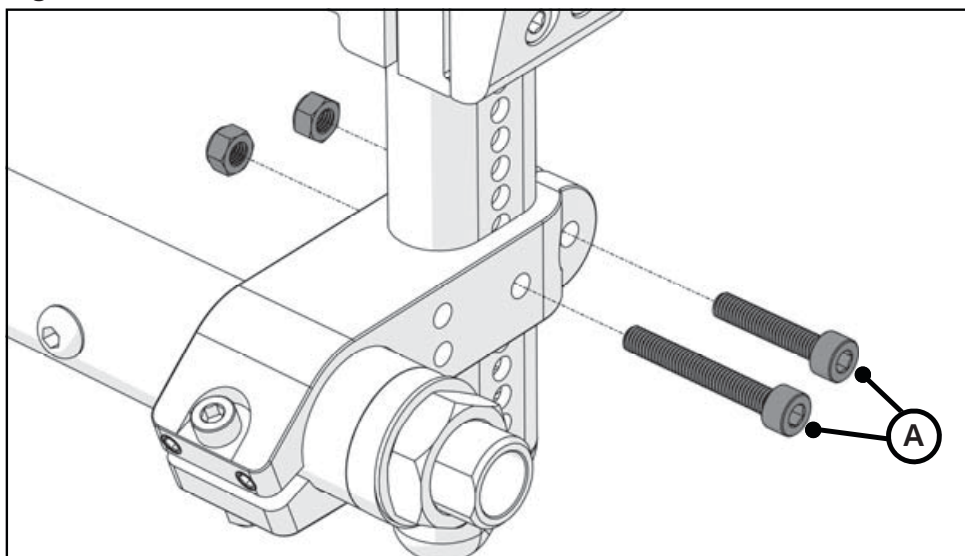

NB - Høydejusteringer er i 0,6mm trinn.

NB - Endring av setevinkel krever justering av vinkle på gaffelakselen.

! Senking av setehøyden bak minsker stolens stabilitet bakover. Jo mer du flytter bakhjulene forover, desto større sjanse er det for at stolen tipper bakover.

Gjør alltid endring av innstillinger i små trinn, og sjekk stolens stabilitet med en ledsager til stede for å unngå tipping. Det anbefales å bruke tippesikringer.

! Følg instruksjonene over for å unngå alvorlig personskade eller død.

TILPASNING KJØREEGENSKAPER

Høydejustering av sete foran (fig. 17, 18)

1. Justering av svinghjulgaffel

MERK: ENDRING AV SETEHØYDE FORAN VIL PÅVIRKE RYGGVINKEL OG SETEVINKEL. DISSE INNSTILLINGENE BØR SJEKES ETTER HØYDEJUSTERING AV SETE FORAN.

Setehøyden foran kan justeres i intervaller på 1,3cm ved å flytte svinghjulet opp eller ned i hjulgaffelen.

1. Bruk to 4mm umbrakonøkler til å fjerne akselskruene og skyv hjulet oppover eller nedover til ønsket posisjon.
2. Sett inn de to skruene igjen og stram til 9Nm.
3. Lodd gaffelakselen som beskrevet i kapittel om Vinkeljustering av svingjul.

Fig.17

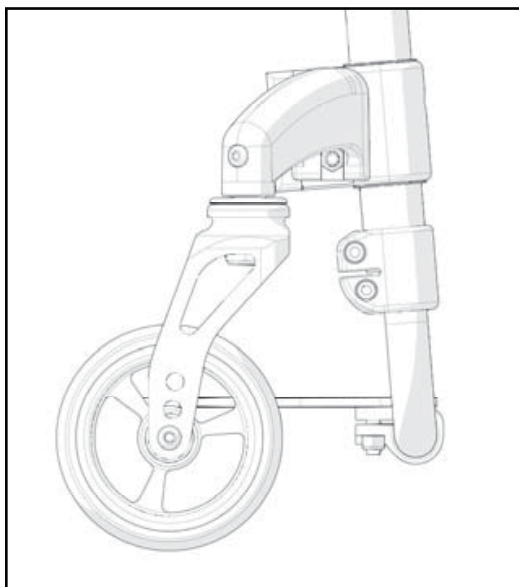

! Endring av setehøyde kan endre stolens stabilitet. Gjør alltid endring i innstillinger i små trinn, og sjekk stolens stabilitet med en ledsager til stede for å unngå tipping. Det anbefales å bruke tippesikringer.

! Følg instruksjonene over for å unngå alvorlig personskade eller død.

TILPASNING KJØREEGENSKAPER

Høydejustering av setet foran (fig. 17, 18) forts.

2. Høydejustering av svinghjulsoppheng

NB: ENDRING AV SETEHØYDE FORAN PÅVIRKER RYGGVINKELN OG SETEVINKELN. SJEKK DISSE INNSTILLINGENE ETTER ENDRING.

Setehøyden foran kan justeres i 1,3cm trinn ved å flytte svinghjulsopphengget oppover eller nedover på rammerøret.

1. Løsne de to øvre mutterne (Fig. 18: A).
2. Start med høyre eller venstre svinghjulsoppheng. Beveg svinghjulsopphengget oppover eller nedover til ønsket setehøyde foran, du kjenner tappen "klikke" i gropene i rammen når du beveger det.
3. Forsikre deg om at hver side innstilles helt likt. Dette gjøres enklest ved å telle antall klikk når du beveger svinghjulsoppet og/eller måler hver side etter justeringen.
4. Når ønsket innstilling er gjort, strammes mutterne til igjen (Fig. 18: A).
5. Gjenta på den andre siden, med samme antall klikk.
6. Lodd gaffelakselen som beskrevet i kapittel om Justering av svinghjuls-gaffel.

Fig.18

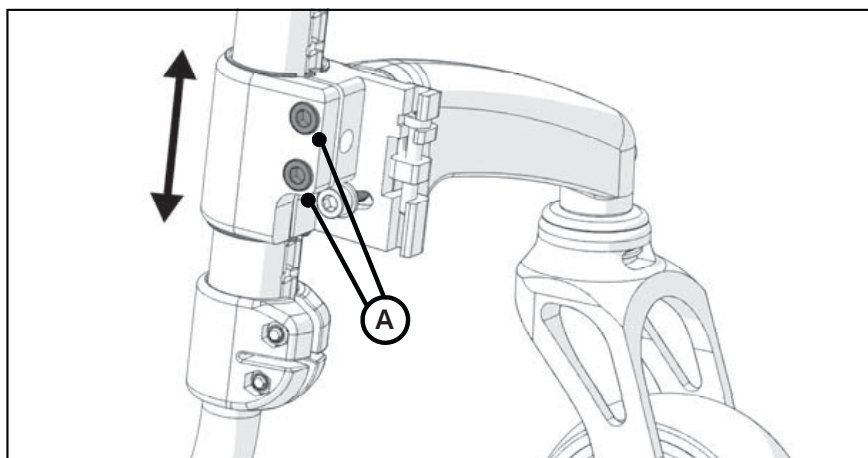

! Endring av setehøyde kan endre stolens stabilitet. Gjør alltid endring i innstillinger i små trinn, og sjekk stolens stabilitet med en ledsager til stede for å unngå tipping. Det anbefales å bruke tippesikringer.

! Følg instruksjonene over for å unngå alvorlig personskade eller død.

TILPASNING KJØREEGENSKAPER

Clik - Justering av tyngdepunkt (fig. 8, 9)

Den viktigste reguleringen på din Little Wave Clik rullestol er bakakselens posisjon.

Du kan regulere tyngdepunktet ditt ved å flytte de to drivhjulsbeslagene (fig. 8: A) forover eller bakover på seterammen (fig: 8 B). Ved å flytte drivhjulsbeslagene forover forkortes hjulbasen og det blir mindre vekt på svinghjulene, dette gjør stolen enklere å manøvrere. Ved å flytte drivhjulsbeslagene bakover blir stolen mer stabil og det er mindre risiko for å tippe bakover.

NB Endring av tyngdepunkt kan påvirke setehøyden bak (avsnitt J), spissing (innover eller utover) av drivhjulene (avsnitt I), og om svinghjulene står i lodd (avsnitt L). Dersom du flytter tyngdepunkt bør alle disse innstillingene justeres etter behov.

NB Ved endring av stolens tyngdepunkt må bremseposisjonen justeres, dersom de finnes på stolen. Se avsnitt for instruks for justering av bremsen.

Fig. 8

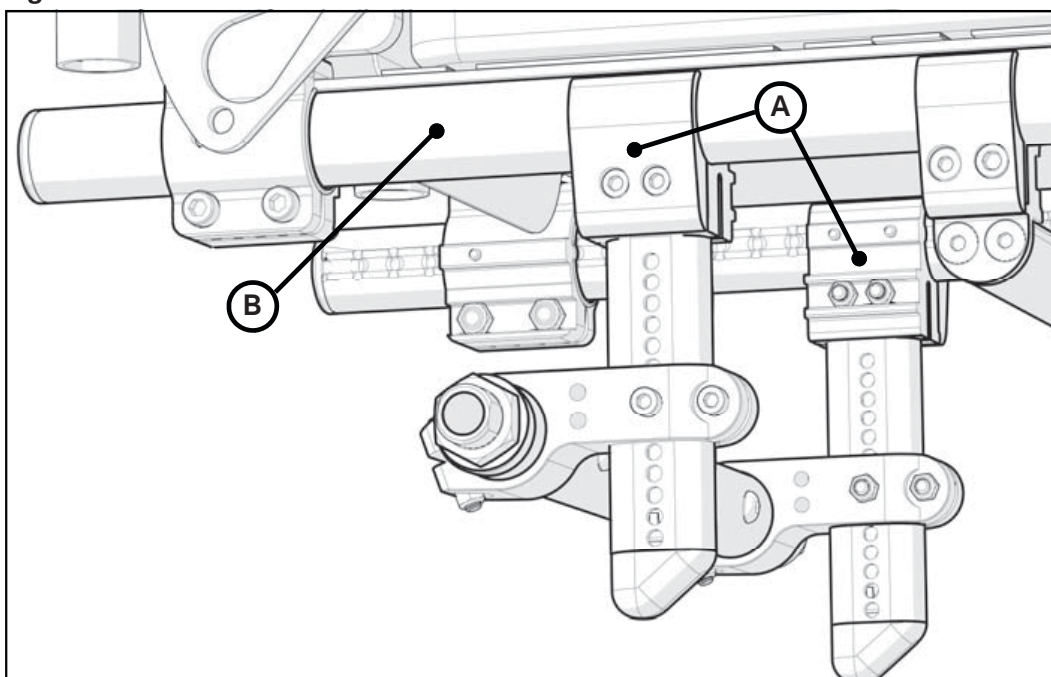

TILPASNING KJØREEGENSKAPER

Clik - Justering av tyngdepunkt (fig. 9) forts.

For å justere stolens tyngdepunkt:

- a) Ta av begge drivhjulene.
- B) Løsne de to skruene (C) samt mutterne til drivhjulsbeslagene (fig. 9: A og B) på seterørene.
- C) Skyv drivhjulsbeslaget forover eller bakover langs seterøret. Du skal kunne kjenne at tappen distinkt klikker i gropene mens beslaget flyttes. Trinnene er 6mm fra hverandre.
- d) Forsikre deg om at beslagene på begge sider av rammen er i samme posisjon før skruene og muttrene strammes til.
- f) Når drivhjulsbeslagene er skrudd til, settes drivhjulene på. Sett deg i stolen og manøvrer den sammen med en ledsager for å få følelse med det nye tyngdepunktet.

Fig. 9

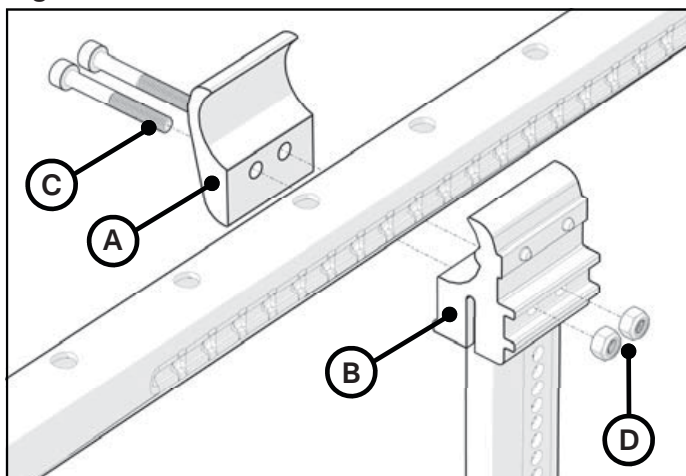

Bruk alltid minst to skruer til å feste drivhjulsbeslagene til rammen.



Jo mer bakhjulene flyttes fremover, desto større risiko er det for at stolen tipper bakover. Gjør alltid små endringer i innstillingene av gangen, og sjekk stolens stabilitet med ledsager til stede for å unngå at stolen tipper. Det anbefales å bruke tippesikringer til du har vent deg til endringen og er sikker på at du ikke tipper.



Følg instruksjonene over for å unngå alvorlig personskade eller død.

TILPASNING KJØREEGENSKAPER

Cambervinkel drivhjul (fig. 10-13)

Hjulcamber, vist i antall grader (fig. 10 og 11: A), gir økt sidestabilitet på grunn av hjulbasens økte bredde og vinkel. Det gir også mulighet for å snu raskere og gir bedre grep på drivringene.

Cambervinkelen blir bestemt av utbyttbare camberhylser (Fig. 12: B) som kan skaffes hos forhandleren i vinkler på 0°, 2°, 4°, 6° og 8°.

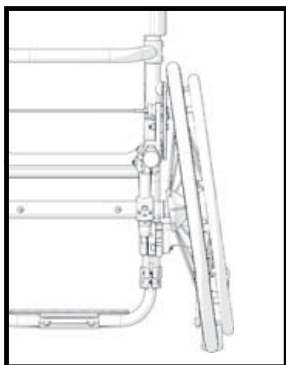

Fig. 10

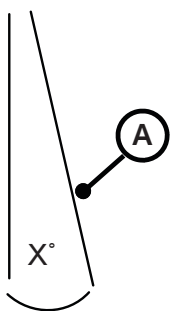

Fig. 11

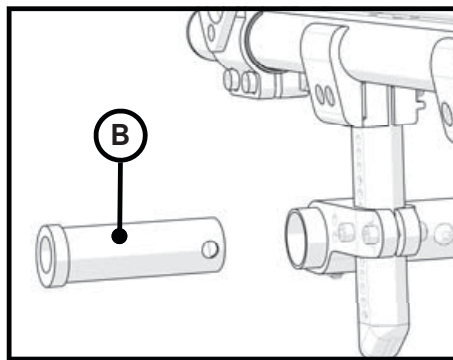

Fig. 12

Breddejustering av hjulbasen (fig. 13)

Breddejustering av hjulbasen gir brukeren mulighet til å flytte hjulene nærmere eller lengre bort fra hoftene. Det kompenserer også for endring av cambervinkel og gir riktig avstand for hjulene, for optimal kraftbruk.

Breddejustering av hjulbasen (fig. 9):

1. Løsne mutteren (fig. 13: A) med en 24mm skiftnøkkel og drei navhylsen (fig. 13:B) inn eller ut til ønsket bredde.
2. Stram mutteren igjen.
3. Gjenta på den andre siden av stolen.

Fig. 13

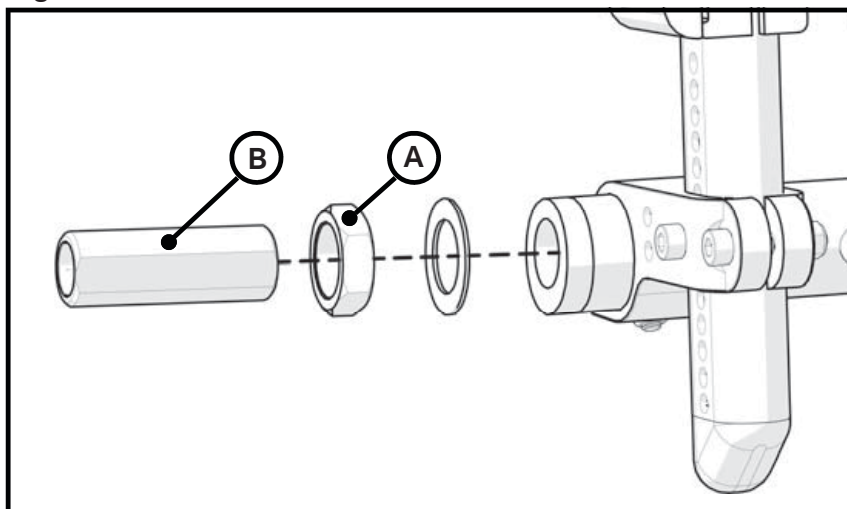

TILPASNING KJØREEGENSKAPER

Spissing av drivhjulene til null (fig. 14.1)

NB - en rullestol med 0° cambervinkel kan ikke ha et spissing problem. Denne justeringen er bare nødvendig når man bruker 2°, 4°, 6° eller 8° camberhylser.

Spissing beskriver hvor godt drivhjulene er justert relativt mot bakken. Det påvirker hvor lett stolen triller. Rullemotstanden er minimalisert når spissingen er justert til null grader.

For å justere spissingen til null grader:

1. Løsne umbrakoskruen (fig. 14.1:A) (1 per side) i bakakselbeslaget. Deretter løsnes settskruene (Fig. 14: B), to per side.
2. Roter bakakselen (fig. 14.1: C) til skruen (fig. 14.1:D) som fester camberhylsene er i plan med underlaget. Spissingen er nå på null grader.
3. Før skruene (14.1:A og B) skrus til, kontroller at bakakselen er sentrert venstre / høyre i relasjon til rullestolrammen. Distansen skal være identisk på begge sider.
4. Skru skruene (14.1: A) fast på en jevn og balansert måte. Skru fast den ene skruen til 5,5 Nm og så den andre til 5,5 Nm, deretter den første skruen til 9 Nm og så den andre til 9 Nm. Gjenta prosedyren på den andre siden.
5. Stram til settskruene (fig. 14.1: B)

Fig.14.1

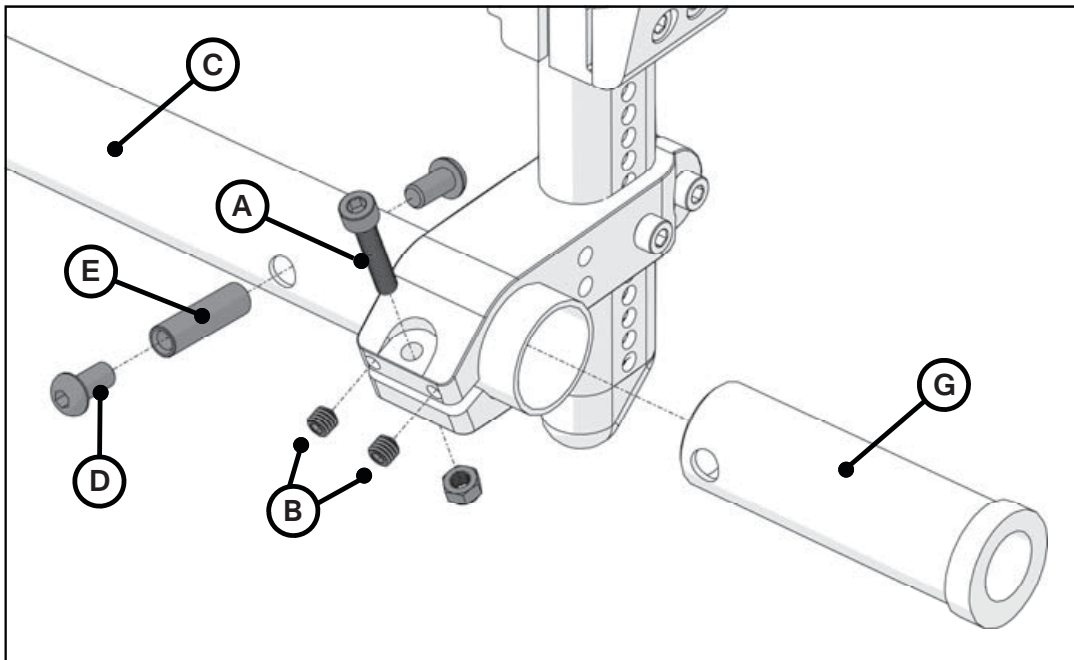

TILPASNING KJØREEGENSKAPER

Vinkeljustering av gaffelaksen (fig. 20, 21)

For å beholde Little Wave Clik rullestolens optimale kjøreegenskaper må gaffelaksen alltid stå vinkelrett i forhold til underlaget. Dette er gjort som standard fra fabrikk. Mange av justeringene når stolen blir fininnstilt til deg, gjør at svinghjulsopphenget kommer ut av sin vinkelrette posisjon.

Kontroller alltid vinkelen på gaffelakselen etter at alle andre justeringene er foretatt, og juster vinkelen om den ikke er vinkelrett i forhold til gulvet.

For optimale kjøreegenskaper og svingegenskaper må gaffelakselen alltid være i 90° vinkel mot underlaget (vinkelrett i forhold til gulvet).

1. Plasser stolen på et plant underlag (for eksempel et bord).
2. Løsne de to skruene (Fig. 20:A) øverst og nederst på hjulbraketten med en umbrakonøkkel, slik at svinghjulsopphenget kan dreies.
3. Plasser en stor vinkel (90°) på underlaget og mot den flate delen av gaffelen som vist på bildet (fig 21)
4. Bruk en 3mm umbrakonøkkel i justeringsskruen (Fig20: B) til å justere vinkelen i gaffelakselen. Dette kommer til å vinkle gaffelen framover eller bakover. Juster akselen til den er vinkelrett i forhold til underlaget.
5. Når innstillingen er riktig, stram til de to skruene (Fig. 20: A)
6. Stram til skruene på en balansert jevn måte, stram den ene skruen til moment 5,6Nm og deretter den andre like mye. Stram deretter den første skruen til moment 9 Nm og til slutt den andre like mye. Gjenta på den andre siden av stolen.

Fig.20

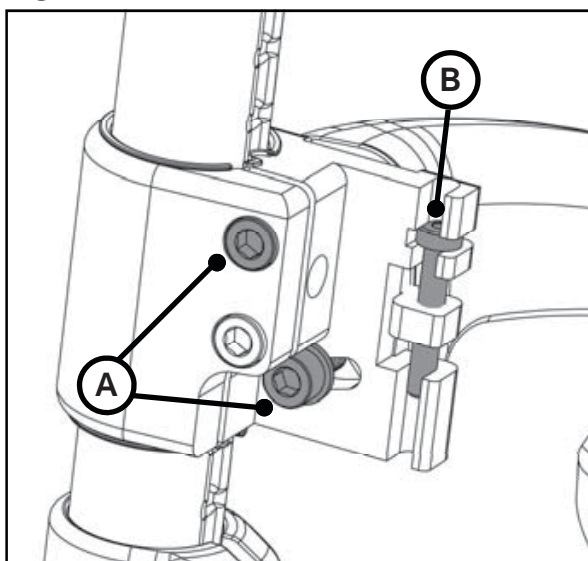
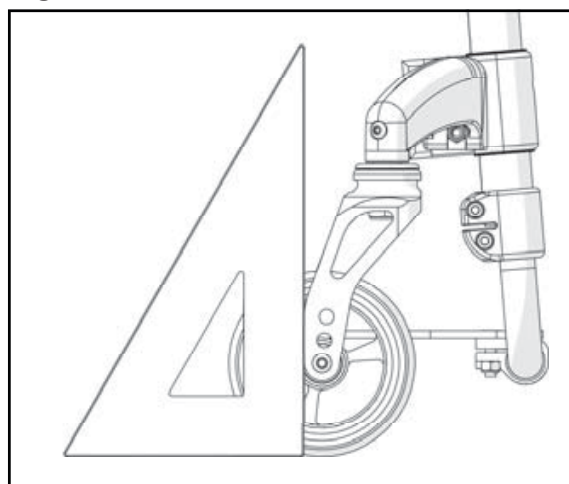

Fig.21



TILPASNING KJØREEGENSKAPER

Bremser (Fig. 33, 34)

Klik rullestoler blir levert med en av flere bremsetyper montert på stolen:

- Kneleddsbrems skyv
- Kneleddsbrems dra
- Kneleddsbrems skyv (lav modell)
- Saksebrems kort
- Kneleddsbrems skyv med bremsepakforlenger
- Kneleddsbrems dra med bremsepakforlenger
- Ryggesperre
- Saksebrems lav profil

Innstillingen av bremsebraketten gjøres på samme måte for alle bremsetypene.

- a) Bruk en 5mm umbrakonøkkel og løsne den ene skruen på braketten (mindre enn en omdreining)
- b) Gjenta dette på den andre skruen, slik at braketten kan flyttes på rammen.
- c) Skyv bremsepakken i bremsemodus og beveg hele klammen mot dekket til bremseklossen trykker inn dekket og hindrer hjulet å bevege seg. (Fig. 33).
- d) Bremseklossen må, med bremsen i låst posisjon, skyves ca 3 mm inn i dekket for at bremsen skal kunne fungere godt (Fig. 34).
- e) Stram til skruene (Fig. 33).

Fig. 33

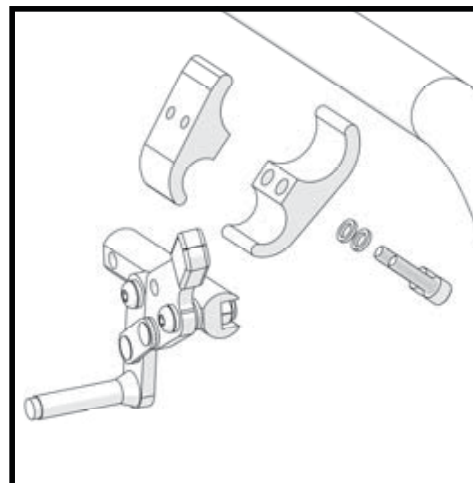
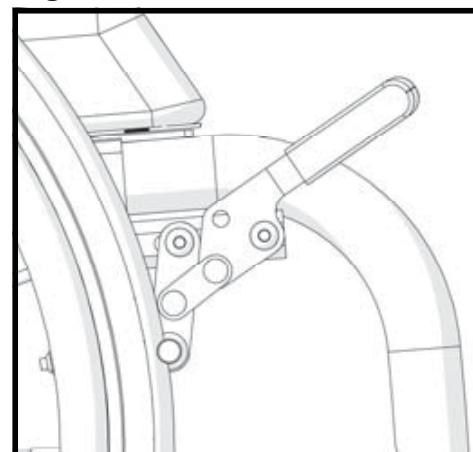

Fig. 34



Bremsene på drivhjulene er IKKE designet for å bremse eller stanse en rullestol i bevegelse. Bruk kun bremsen for å hindre at hjulene ruller når stolen står helt stille.

- Bruk aldri bremsene til å bremse ned eller stanse rullestolen din når den er i bevegelse. Det kan føre til at du mister kontrollen over rullestolen.
- Bruk alltid begge bremser ved forflytning til eller fra stolen. Rullestolen kan trille dersom ikke begge hjulene er låste.
- For lavt trykk i dekket kan redusere bremsens funksjon på denne siden og stolen kan trille når du ikke forventer det.
- Påse at en låst bremsekloss går minst 3 mm ned i dekket. Dersom den ikke gjør det, kan bremsefunksjonen reduseres.



Dersom disse instruksjonene ikke leses og følges, kan det resultere i fall eller at du mister kontroll over stolen, og forårsake alvorlig skade eller død for bruker eller andre.

TILPASNING KJØREEGENSKAPER

Tippesikringer (standard modell)

Tippesikringer bidrar til å hindre at stolen tipper bakover. Korrekt innstilte tippesikringer gir signifikant økning i stolens stabilitet bakover. Din stabilitet kan påvirkes ved kjøring over ujevnt underlag, rampe, helling eller annet underlag som endrer ditt tyngdepunkt. Din stabilitet kan også påvirkes av andre ytre krefter som påvirker deg og stolen, for eksempel dersom noen lener seg på eller trykker kjørehåndtakene nedover. Dette kan skje den mest erfarne rullestolbruker. Mennesker i dine omgivelser forstår ikke nødvendigvis at de påvirker din stabilitet.

Det anbefales på det sterkeste å bruke tippesikringer!

! Tippesikringer må alltid brukes. Enten du kjører over ujevnt underlag, eller oppholder deg i et rom sammen med mange andre, kan det oppstå uventede situasjoner og din vekt kan forskyves brått og forårsake fall, som kan føre til alvorlig skade eller død.

1. Montering av tippesikringer (Fig. 35)

- Trykk inn låsetappen på tippesikringsrøret slik at begge tapper forsvinner inn i røret. Skyv tippesikringsrøret inn i braketten montert under akselrøret.
- Skyv tippesikringsrøret inn i braketten.
- Vri tippesikringsrøret rundt til låsetappen kommer ut av hullene i braketten.
- Sett på den andre tippesikringen på samme måte.

Fig. 35

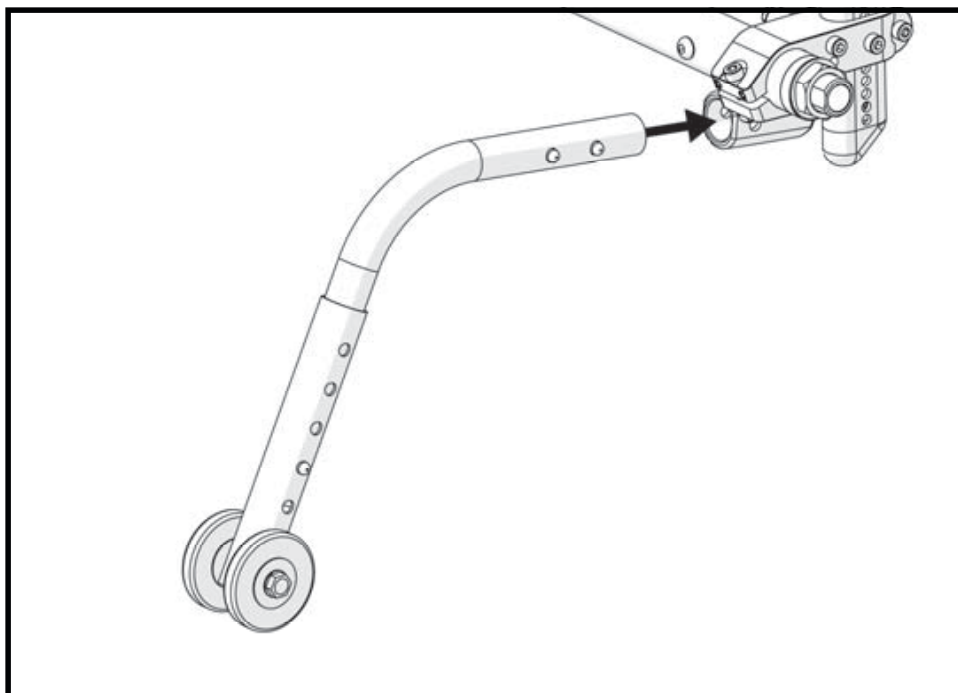

! Følg instruksjonene over for å unngå alvorlig personskade eller død.

TILPASNING KJØREEGENSKAPER

Tippesikringer forts.

2. Høydejustering av standard tippesikringshjulet. (Fig. 36)

Det kan hende at høyden på tippesikringshjulet må justeres for å oppnå korrekt klaring (mellom 3 og 5 cm).

- Trykk inn låsetappen.
- Hev eller senk nedre del av tippesikringen til ett av de forborede hullene på røret.
- Slipp låsetappen
- Gjenta med den andre tippesikringen. Hjulene skal stå i nøyaktig samme høyde.

Fig. 36

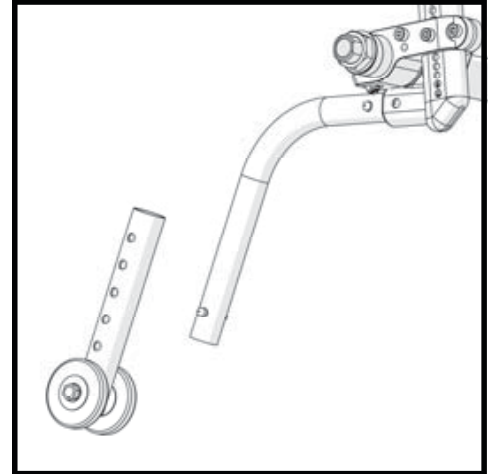

3. Fell opp tippesikringen (Fig. 37).

Fell opp tippesikringen når stolen kjøres av en ledsager, når du kjører over en hindring eller fortauskant.

- Trykk inn låsetappen.
- Hold tappene inne og fell opp tippesikringen.
- Slipp låsetappen.
- Gjenta på den andre siden.
- Husk å felle ned tippesikringen igjen.

Fig. 37

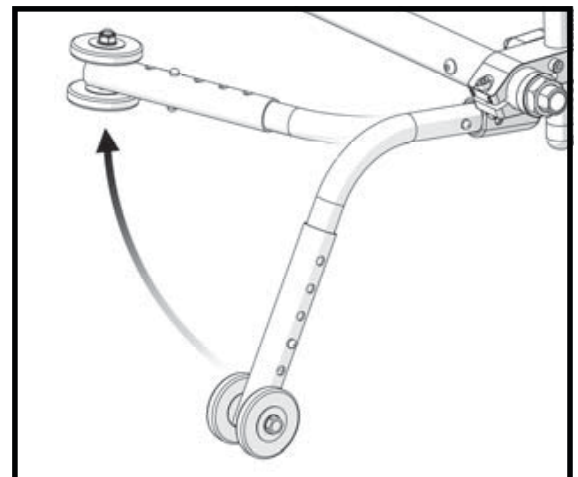

Unnlatelse av å lese og følge disse instruksjonene kan føre til skade på stolen, fall eller miste av styring, som kan forårsake skade på bruker eller andre.

TILPASNING KJØREEGENSKAPER

Clik - Standard femte hjul tippesikring (Fig. 40, 41)

Ki Mobility anbefaler tippesikring eller standard femte hjul på alle rullestoler.

Sette på plass og ta bort det femte hjul:

- Trykk inn låsetappene (Fig. 40: A) på røret slik at knappene dras inni røret.
- Skyv røret inn i beslaget. (Fig. 40: B).
- Skyv og roter røret inntil tappene spretter ut av hullene i beslaget.

Høyde justering

- Gaffel opphenget til femte hjulet kan høydejusteres.
- Skrue vingemutteren (Fig. 41: A) utfra gaffelakselopphenget.
- Skyv gaffelakselen til den ønskede høyden, sett vingemutteren på plass og skru til.

I tilfelle hjulet er i kontakt med gulvet kan det hende at drivhjulene ikke kommer i kontakt med gulvet. Ki Mobility anbefaler at standard femte hjul er minst 1,5 cm over gulvet. vurder om en høyere posisjon er nødvendig i tilfelle rullestolen blir brukt utendørs.

Fig. 40

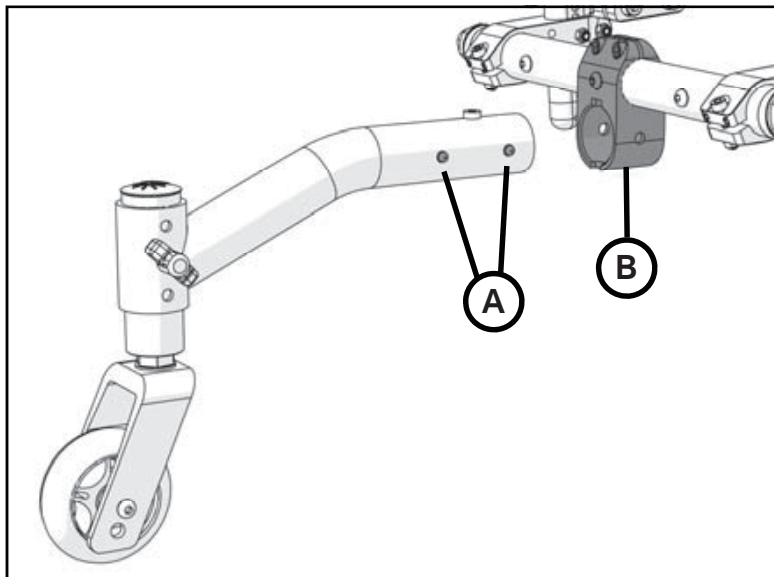
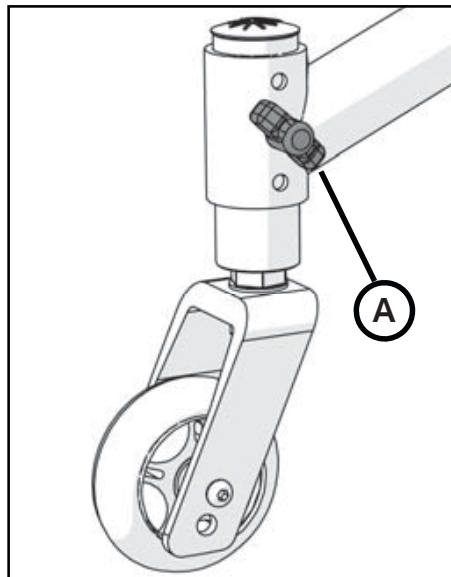

Fig. 41



TILPASNING KJØREEGENSKAPER

Clik - Dynamisk femte hjul tippesikring (opsjon) (Fig. 42, 43, 44, 45)

Ki Mobility anbefaler bruk av tippesikring eller et dynamisk femte hjul på alle rullestoler.

1. Å montere på eller ta av et Dynamisk femte hjul.

- For å ta av et femte hjul, dra ut fjærlåsen (Fig. 42: A) for å frigjøre låsepinnen og dra hele hjulsettet ut av braketten (Fig. 42: B).
- For å sette hjulsettet på plass igjen, dra ut fjærlåsen (Fig. 42: A) skyv hjulsettet inn i braketten (Fig. 42: B).
- Roter hjulsettet litt slik at sporet (fig. 42: C) sklir over tverrpinnen (Fig. 42: D).
- Slipp fjærlåsen (Fig. 42: A).

2. Høyde justering fra gulvet

- Gaffelaksen er høydejusterbar inn i gaffelakselhuset.
- Løsne bolten i klemmen. (Fig. 43: A)
- Skyv gaffelakselen til den ønskede høyden (Fig. 43: B) Pass på at gaffelakselen ikke roterer inn i gaffelakselhuset mens man endrer høyden.
- Skru til bolten i klemmen (Fig. 43: A).

Fig. 42

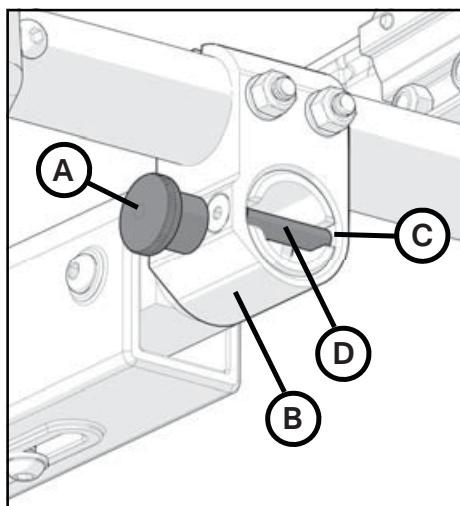
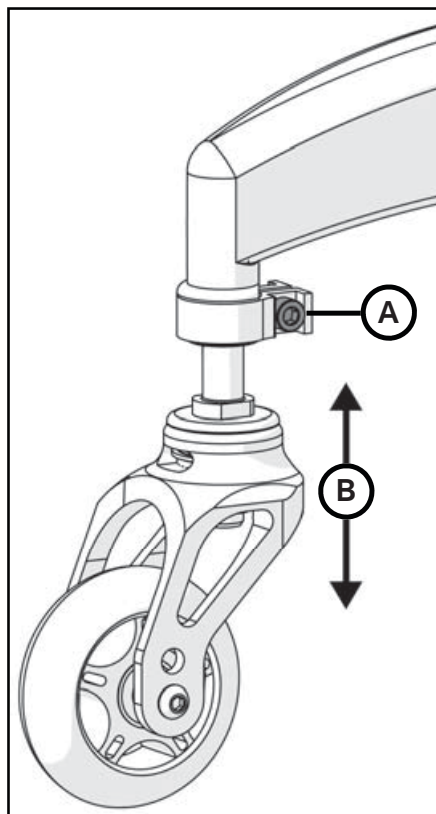

Fig. 43



TILPASNING KJØREEGENSKAPER

Clik - Dynamisk femte hjul (opsjon) forts.

3. Justering av fjæringskraften

- Ta det dynamiske femte hjulsettet av stolen. Se s. 39.
- Løsne skruen på undersiden av hjulsettet. (Fig. 44: A).
- For å redusere fjæringskraften skyv skruen og gummiklossen bort fra hjulgaffelen. For å øke fjæringskraften skyv skruen og klossen mot hjulgaffelen.
- Skru fast skruen (Fig. 44: A). Pass på å ikke skru den til for hardt.

4. Bytte ut dempeklossen

Clik rullestolen er levert med to dempeklosser for det dynamiske femte hjulet.

Den stivere er sort, den myke er gult.

- Ta det dynamiske femte hjulsettet av stolen. Se s. 39.
- Bruk to 4mm unbrakonøkler for å skru skruene ut fra siden av dynamiske femte hjul armen. (Fig. 45: A)
- Skyv sylindren (Fig. 45: B) ut av armen med hjelp av umbrakonøkkelen.
- Dra opphingsbeslaget (Fig. 45: C) ut av armen.
- Skru ut skruen på undersiden av armen. Dempeklossen kan nå tas ut av armen (Fig. 45: D).
- Skyv den nye dempeklossen inn i armen, med det gjengede hullet mot den avlange åpningen i armen.
- Ha skiven på skruen (Fig. 45: D) og skru den inn i det gjengede hullet i dempeklossen.
- Skru skruen til (Fig. 45: D). Pass på å ikke skru til for hardt.
- Skyv opphingsbeslaget inn i armen (Fig. 45: C). Påse at den flate delen av beslaget legges over dempeklossen.
- Sørg for at hullene i armen og i opphingsbeslaget ligger over hverandre og skyv sylindren inn igjen. (Fig. 45: B)
- Skru fast skruene med 2 stykk 4mm unbrakonøkler (Fig. 45: A).

Fig. 44

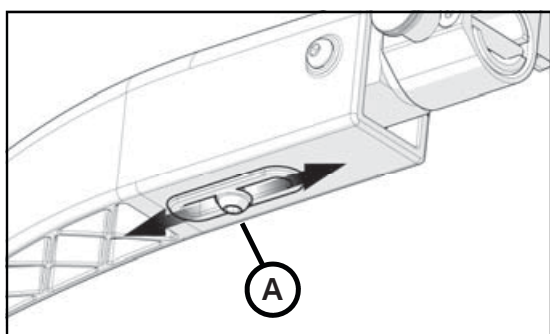

52

Fig. 45

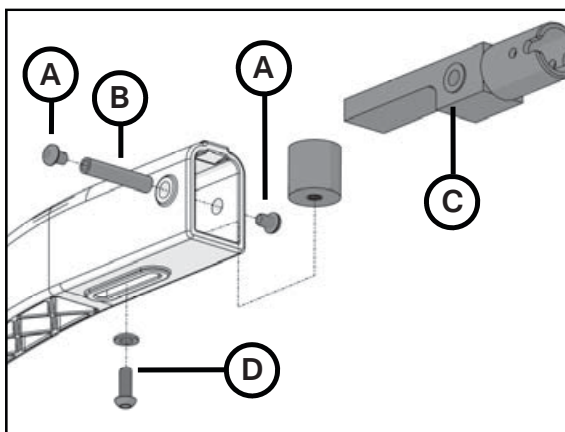

40

LA DIN CLIK VOKSE I BREDDEN

Det anbefales å gjøre justeringer i denne rekkefølgen når du skal tilpasse din Klik i bredden:
Ta av følgende deler fra stolen i denne rekkefølgen:

1. Trekk
2. Rygglåswire
3. Ryggavstiver
4. Fotbøyle og fotstøtter - Justerbart fotbrett eller Klik høymontert fotbrett med oppfelling bak. Se det aktuelle kapittelet for fotstøttetyper montert på din stol
5. Bakaksel
6. Tverrstag

Påmonter nye deler for breddejustering av stolen i omvendt rekkefølge. Se instruksjoner i aktuelle kapitler for å ta av og sette på deler.

Tilpasning og/eller justering av størrelse på setetrekket (Fig. 38,39), forts.

3) Bytting av setetrekk (Fig. 39)

- a) Skru ut skruene fra setetrekkspile på begge sider. Ta vare på skruene.
- b) Ta setetrekket av spilene.
- c) Tre det nye setetrekket på spilene.
- d) Ha hullene i spillene på samme høyde som de gjengede hullene i seterammen.
- e) Skru skruene på plass i alle hull og skru dem forsiktig på plass. Etter at alle skruene er skrudd inn, etterstram skruene.

Fig. 39

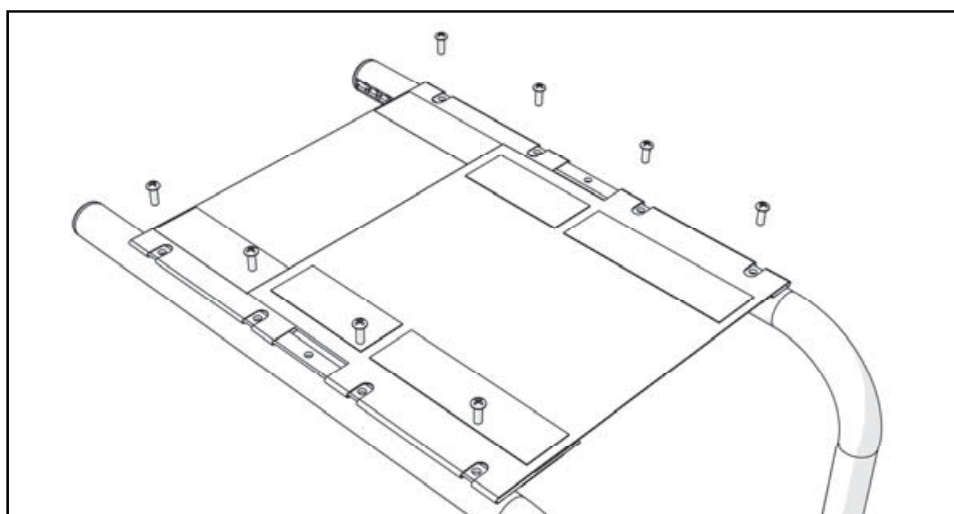

LA DIN CLIK VOKSE I BREDDEN

JUSTERING OG BYTTE AV RYGGGLÅS WIREN (Fig. 30)

Ta av ryggglås wiren:

1. Hold wireenden (Fig. 30 :B) på plass.
2. Vri låsepinnen (Fig. 30:A) mot klokken for å løsne wiren fra låsepinnen.
3. Gjenta på den andre wireenden.

Fig. 30

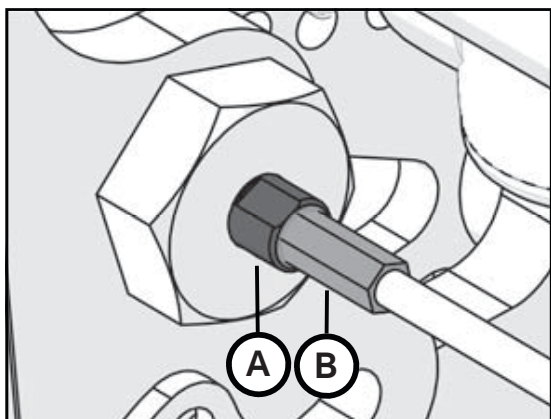

LA DIN CLIK VOKSE I BREDDEN

Fjerning av ryggavstiver på høydejusterbar rygg i forbindelse med breddejustering (Fig. 32)

Fjerning av ryggavstiver for å øke bredden på din Klik stol:

1. Ta av ryggtrekket og skru ut skruen øverst på hver side av ryggtrekket. Dra ryggtrekket av ryggørene og legg det til side. Noter deg posisjonen til ryggavstiveren og ryggørene slik at de kan monteres tilbake i samme posisjon når justeringen er gjort.
2. Bruk en 3mm umbraconøkkel for å skru av skruene på hver side av ryggavstiveren (Fig.32:A).
3. Skyv cylinderen, med hjelp av en umbrakonøkkel, ut av ryggørene - ryggavstiveren.
4. Trekk ryggavstiveren av ryggørene og sett den til side.

Fig. 32

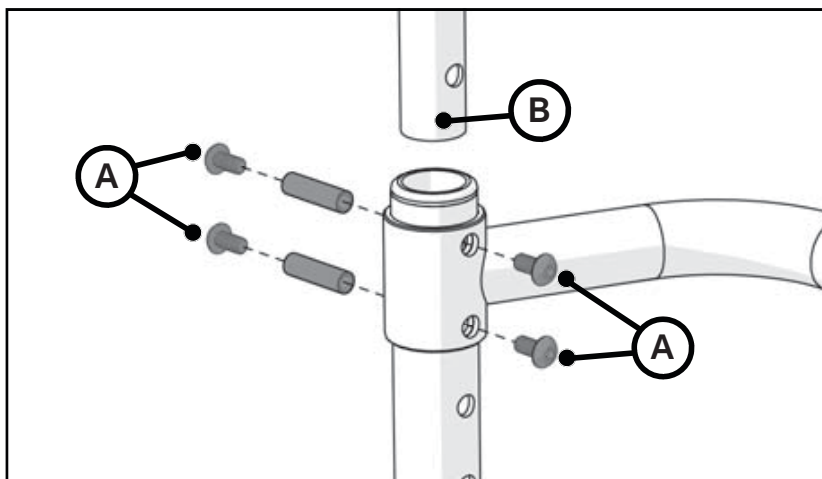

Ikke bruk eller kjør rullestolen når ryggavstiveren er tatt av.

B) Bytting av fotbøyle i tilfelle f.eks breddejustering:

NB: Disse instruksjonene gjelder ikke høymonterte fotplater. Se instruksjon i på side 52 Høymonterte bakover oppfellbare fotplater.

1. Løsne skruene i fotbøyleklemmene nederst på hver side av rammen. (Fig. 24:A).
2. Dra fotbøylen ned mot gulvet til fotbøyleørene har kommet fri fra rammerøret.



Følg instruksjonene over for å unngå alvorlig personskade eller død.

LA DIN CLIK VOKSE I BREDDEN

Ta av bakakselen (fig. 14.1, 15, 16)

Ta av bakakselen på din Klik

1. Ta av drivhjulene
2. Skru av skruen som holder camberhylsen (fig. 14.1:D) med to umbrakonøkler.
3. Skyv sylindren (Fig. 14.1: E) med en umbrakonøkkel ut av bakakselen.
4. Løsne skruene til bakakselbeslaget (Fig 14.1: A) for å løsne dette.
5. Løsne settskruene (Fig. 14.1: B).
6. Dra camberhylsen (Fig. 14.1: G) ut av bakhjulsakselen (Fig. 14.1: C).
7. Gjenta trinn 2-6 på den andre siden.
8. Om stolen er utstyrt med en standard eller dynamisk femte hjul tippesikring se tilsvarende trinn (a. - d.) under før du fortsetter med trinn 9. Om din stol ikke har en standard eller dynamisk femte hjul tippesikring fortsett med trinn 9.

Ta av standard femte hjul tippesikring (Fig. 15):

- a) Ta av femte hjul og plasser til siden.
- b) Skru ut bolten (Fig15: A) fra beslaget.
- c) Løsne klemskruene (Fig 15: B) til beslaget beveges fritt over bakakselen.
- d) Gå til trinn 9.

Ta av det dynamiske femte hjul tippesikring (Fig 16):

- a) Ta av femte hjul og plasser til siden.
- b) Skru ut de to skruene fra beslaget (Fig 16: A).
- c) Beslaget kan nå beveges fritt over bakakselen
- d) Gå til trinn 9.

9. Skyv bakakselen til venstre eller til høyre for å ta det bort fra bakakselbeslagene. OM du har et femte hjul beslag på bakakselen skal det nå tas av bakakselen.

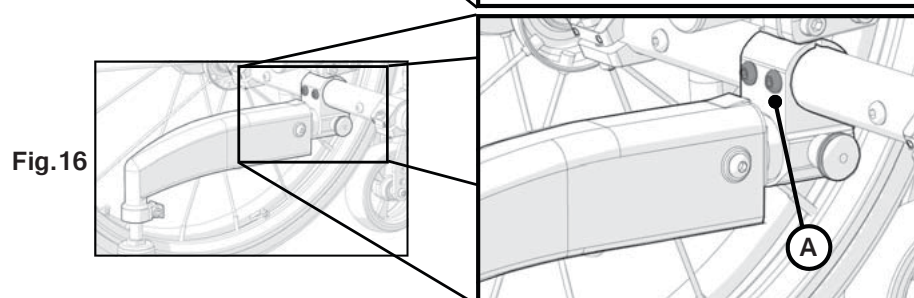
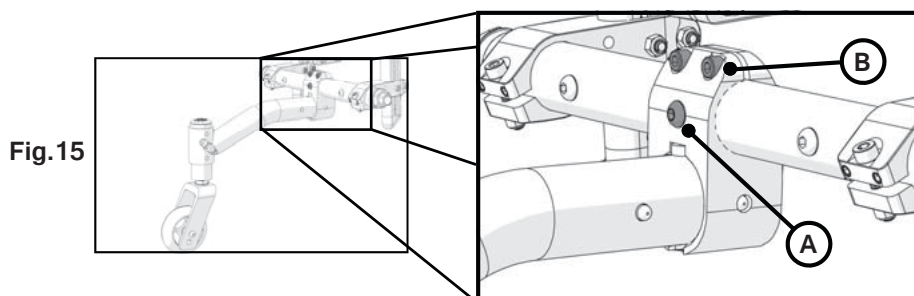

LA DIN CLIK VOKSE I BREDDEN

Bytting av tverrstaget når bredde justeres på din Clik (Fig. 46)

1. Ta av hjul, sidestøtter og armlener fra stolen slik at tverrstaget blir lett tilgjengelig.
2. Skru ut to skruer (Fig. 46:B) på hver ende av tverrstaget.
3. Dra tverrstaget ut av beslagene og sett det til side.
4. Ta det nye tverrstaget og klem det på plass inn i beslagene. Beslaget har stram passform, det kan være nødvendig å presse rammen fra innsiden litt fra hverandre for å få tverrstaget på plass.
5. Juster hullene i tverrstaget slik at de faller overens med hullene i beslaget.
6. Sett inn skruene (Fig. 46:B) på hver side og stram til.

Fig. 46

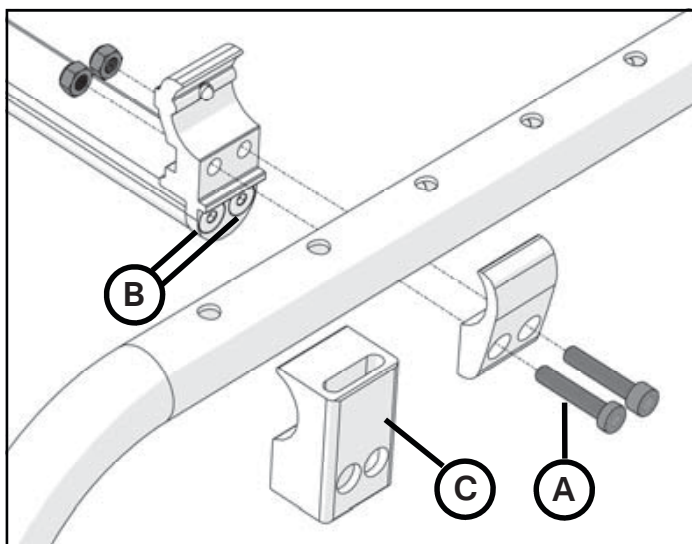

LA DIN CLIK VOKSE I BREDDEN

Å montere en bakaksel (Fig. 14, 15, 16)

For å montere en ny bakaksel på din Klik rullestol:

1. Ta bort den eksisterende bakakselen ved å følge trinnene på s- 44: Ta av bakakselen.
2. Skyv den nye bakakselen gjennom bakakselbeslaget enten fra venstre eller høyre side på stolen. Om din stol har en standard eller dynamisk femte hjul tippesikring se på trinnene (a-e) nedenfor før du fortsetter med trinn 3. Om din stol ikke er utstyrt med en standard eller dynamisk femte hjul tippesikring fortsett med trinn 3.

Å montere et standard femte hjul beslag på bakakselen

- a) Skyv femte hjul beslaget på den enden av bakakselen som allerede er skjøvet gjennom bakakselbeslaget. Hjulinnfestningen skal befinne seg under bakakselen med skruene mot stolens bakside.
- b) Før bakakselen gjennom det andre bakakselbeslaget.
- c) Skyv femte hjul beslaget mot midten av bakakselen og sentrer hullet i akselen med det i beslaget og skru inn 6mm bolten.
- d) Sett skruen (Fig. 15: A) inn i tilsvarende hull. Fest mutteren på andre siden og skru godt til.
- e) Dra til klemskruene på oversiden av beslaget (Fig. 15: B). Gå videre med trinn 4 på neste side.

Å montere et dynamisk femte hjul beslag på bakakselen.

- a) Skyv femte hjul beslaget på den enden av bakakselen som allerede er skjøvet gjennom bakakselbeslaget. Hjul innfestningen skal befinne seg under bakakselen med sylindere mot stolens framside.
- b) Før bakakselen gjennom det andre bakakselbeslaget.
- c) Skyv femte hjul beslaget mot midten av bakakselen og sentrer de to hullene i akselen med de to hullene i beslaget (Fig. 16: A).
- d) Før boltene (Fig. 16: A) i hullene. Sett på skivene og fest mutterne. Skru godt til. Gå videre til trinn 3.

LA DIN CLIK VOKSE I BREDDEN

Å montere bakakselen (Fig. 14.2, 15, 16) forts.

3. Sentrer bakakselen i beslagene.
4. Skyv camberhylsen inn i enden på bakakselen. Om du bruker 2°, 4° eller 6° camber drei hylsene til hullene gjennom hylsene og hullene i bakakselen kommer overens.
5. Skyv sylindren (Fig. 14.2: E) gjennom hullene i bakakselen.
6. Skru inn skruene (Fig. 14.2: D) i sylindren ved å bruke to unbrakonøkler og skru til.
7. Gjenta trinn 3 til 5 på andre siden av stolen.
8. Sett bakhjulene på stolen. Se s. 33 for å spisse hjulene til 0 og for å ferdigstille monteringen av bakakselen.

Fig.14.2

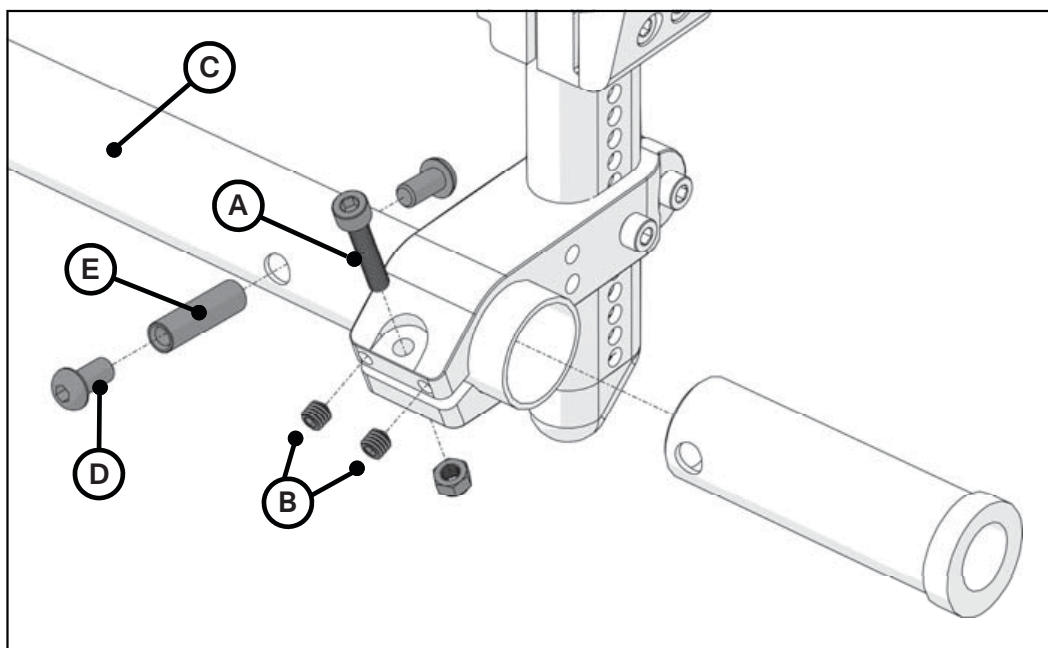

LA DIN CLIK VOKSE I BREDDEN

Montere på ryggavstiver for høydejusterbar rygg (Fig. 32)

Sett ryggavstiver med den nye bredden, på ryggørerne:

1. Tre ryggavstiveren over den øvre del og nedre del av ryggørerne, til ønsket posisjon.
2. Plasser ryggavstiver i ønsket høyde på ryggen.
3. Sjekk at øvre ryggør fremdeles står i ønsket ryghøyde.
4. Når ønsket høyde er oppnådd sørg for at hullene i ryggavstiveren, øvre- og nedre ryggør kommer overens med hverandre. Gjenta på den andre siden.
5. Plasser hylsene tilbake i de riktige hull i ryggørerne. Påse at sylinderene går gjennom ryggavstiveren, det nedre ryggøret og det øvre ryggøret. NB: Ryggavstiveren kan høydejusteres langs det nedre ryggøret.
6. Sett tilbake skruene i sylindere (Fig. 32: A) på hver side og stram til.

Fig. 32

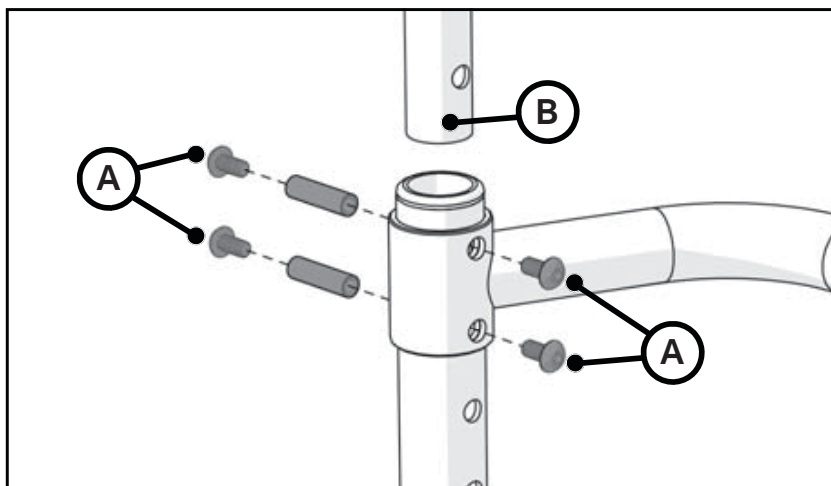

LA DIN CLIK VOKSE I BREDDEN

Bytte av ryggglås wiren:

1. Ta ny wire
2. Plasser wiren inn i låsepinnen (Fig. 30: B).
3. Hold wireenden (Fig. 30: B) på plass mens låsepinnen (Fig. 30: A) vris med klokken for å skru wiren inn i pinnen. Skru den inn til omtrent halve wireenden er skrudd inn i låsepinnen. Gjenta på andre enden av wiren.
4. Juster til ønsket lengde. Se instruksjon over.



Dersom instruksjonene ikke tas til følge, kan det føre til fall eller at man mister kontroll over rullestolen og føre til alvorlig personskade for brukeren eller andre.

Fig. 30

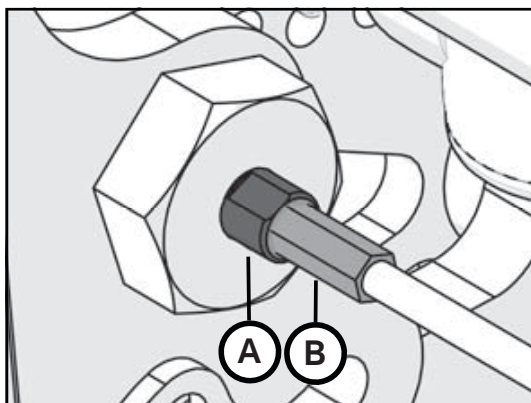

Lengdejustering av ryggglås wiren:

1. Hold wireenden (Fig. 30: B) på plass med fingrene.
2. Vri låsepinnen (Fig. 30: A) med klokken for å stramme (forkorte) og mot klokken for å løsne (forlenge) wiren. Wiren fungerer optimalt når den er strukket rett ut. Ikke stram for mye. Påse at låsepinnen låser ryggbeslaget på begge sider.
3. Juster jevnt i hver ende av wiren.

LA DIN CLIK VOKSE I BREDDEN

Clik - Høymontert oppfellbar fotplate (tilvalg) (Fig. 47, 48, 49)

Bytte fotplater i forbindelse med å la stolen vokse i bredden:

1. Ta av fotplater (Fig. 48):
 - a. Skru ut skruene (Fig. 48: A) på hver side av fotplatebeslaget.
 - b. Fotplaten kan nå tas av rammen.
2. Montere på nye fotplater
 - a. Løsne skruene (Fig. 48:B) på det vinklede fotplatebeslaget.
 - b. Trekk røret (Fig. 48:C) ut av vinkelbeslaget.
 - c. Skru ut skruene (fig 48: D) fra hovedbeslaget
 - d. Trekk røret (Fig. 48:C) ut av hovedbeslaget.
 - e. Sett på det nye røret fra breddeøkningssettet (Fig. 48:C).
 - f. Gjenta skritt A-E på den andre siden.
 - g. Sett inn skruen (Fig. 48:D) gjennom hovedbeslaget og røret (Fig. 48:C). Stram til. Gjenta på den andre siden. Pass på å bruke samme hullplassering i hovedbeslaget på begge sider.

NB: Tre mulige posisjoner (Fig. 48:A). Velg den optimale posisjonen for ønsket høyde for fotplaten.

- h. Tre røret (Fig. 48:C) gjennom vinkelbeslaget (Fig. 48:E) og inn i midtre beslaget. Gjenta på den andre siden.
- i. Monter fotstøtten på rammen i ønsket høyde ved å sette brakettene på rammen.
- j. Sett på skruene (Fig. 48:A) i beslaget på hver side.
- k. Stram lett til en skrue på hver side. Stram så til de fire skruene. Drei hver skrue litt av gangen slik at man unngår at beslaget klemmes ujevnt til.
- l. Still fotplatevinkelen ved å rotere beslaget rundt fotplate røret.
- m. Velg ønsket posisjon og stram til de to skruene (fig. 48:B) til moment 9Nm.

Fig. 48

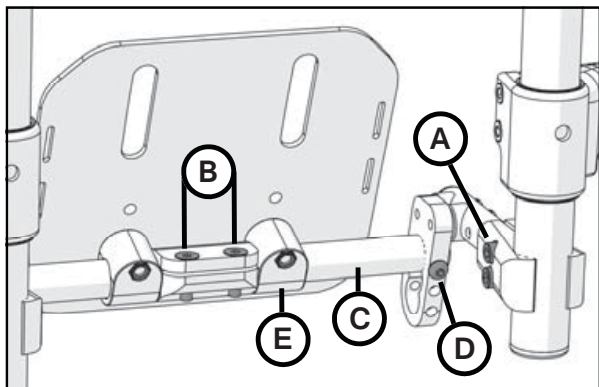
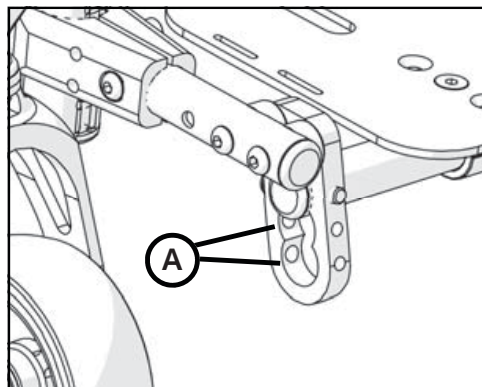

Fig. 49



DIVERSE

Justering av aksler (Fig. 23)

- a) For å kunne justere lengden på akselen trenger man en 19mm fastnøkkel for å skru justeringsmutteren. I tillegg trenger man en 11 mm fastnøkkel for kunne fiksere andre enden av akselen.
- b) Om hjulakselen ikke låser seg inn i navhylsen må akselen justeres. Vri mutteren en kvart omgang mot klokken og prøv om akselen låser seg inn i navhylsen. Dersom den fremdeles ikke låses, prøv videre til den er sikkert låst inn i hylsen.
- c) Dersom hjulet har låst seg i navhylsen, men det er mye bevegelighet i hjulet (hjulet kan beveges inn og ut i akselen), juster lengden til navet med klokken til det ikke er merkbar bevegelighet mellom hjulet og navhylsen, og akselen er sikkert låst i stolen.

! Påse at QR knappen er kommet helt ut og at låsekulene inne i navhylsen har kommet helt ut, før man begynner å bruke stolen. Om dette ikke gjøres kan hjulet falle av stolen, noe som kan gi alvorlig personskade eller død.

Fig. 23

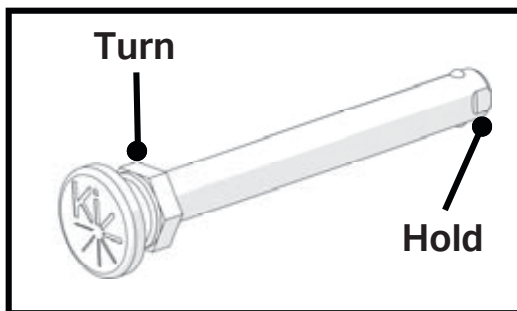

BRUK AV RULLSTOL SOM SETE I BIL

Det er alltid tryggest å forflytte seg ut av rullestolen, og over til et bilsete med egnede 3-punkts belter. Bruk aldri rullestolen som sete i motorkjøretøy hvis det ikke er utstyrt med Transportfeste.

Little Wave Clik rullestolserien utstyrt med Transportfeste, er testet og godkjent i henhold til RESNA WC-4:2012, Section 19: Wheelchairs used as seats in motor vehicles og ISO 7176-19:2008 Rullestoler -- Part 19:

Wheeled mobility devices for use as seats in motor vehicles. RESNA og ISO standarden er utviklet for å teste rullestolens strukturelle egenskaper som sete for bruk i motorkjøretøy. Standardene er også utviklet for å være forenlig med rullestol festebelter og setebelter i ISO 10542-1 (WTORS).

Siden ikke alle konfigureringer av Little Wave Clik rullestolserien er kompatible med å bruke rullestolen som sete i bil, tilbys kun godkjente konfigurasjoner fra produsenten. Dersom du gjør endringer på din Little Wave Clik rullestol etter at du har mottatt den, bør du kontakte din leverandør for å forsikre deg om at den fortsatt er egnet til bruk som sete i motorkjøretøy.

Dersom din Little Wave Clik er utstyrt med Heavy Duty Option og Transport i bil opsjon, bør den ikke brukes som sete i bil dersom du veier over 56 kg.

Dersom det originale setet og ryggen, som er designet og testet som del av Transport opsjonen, er byttet ut, ta kontakt med din leverandør / terapeut for å avklare om det påmonterte setet / ryggen er originale deler eller ikke. En komplett stol med ramme, sete system, rullestol feste og beltesystem samt et forskriftsmessig utstyrt kjøretøy, alt i henhold til standardene nevnt i dette avsnittet, bør være på plass før Little Wave Clik stolen med Transport opsjon tas i bruk som sete i et kjøretøy.

Når rullestolen brukes som sete i motorkjøretøy, pass på følgende;

- Brukeren må sitte i forovervendt posisjon
- Maks brukervekt er 56 kg
- Ryggsekker og vesker bør fjernes og oppbevares trygt på egnet sted i kjøretøyet. I tilfelle en trafikk ulykke kan løse gjenstander bli farlige prosjektiler som kan skade eller drepe passasjerer i kjøretøyet.
- Brukeren må bruke beltesystemer godkjent i henhold til Wheelchair Tie-down and Occupant Restraint System RESNA WC-4:2012, Section 18: Wheelchair tie-down and occupant restraint systems for use in motor vehicles eller ISO 10542- 1:2012 Technical systems and aids for disabled or handicapped persons
-- Wheelchair tie-down and occupant-restraint systems -- Part 1: Requirements and test methods for all system.

BRUK AV RULLSTOL SOM SETE I BIL

Bruk av rullestol som sete i bil forts.

Fest rullestolens festebelter i de 4 festepunktene (to foran og to bak) på Little Wave Klik rullestol med Transport opsjon (fig 1) i henhold til belte-fabrikantens anvisninger og RESNA WC-4:2012, Section 18 eller ISO 10542-1:2012 - Part 1.

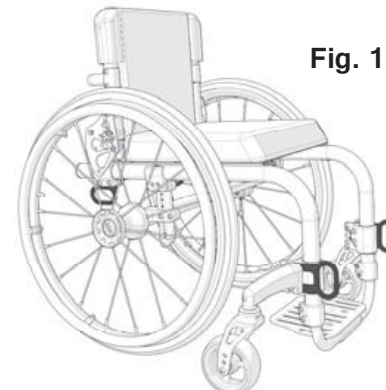

Fig. 1

- Fest sikkerhetsbelter i henhold til belteprodusentens anvisninger og RESNA WC-4 2012, avsnitt 18 eller ISO 10542-1:2012, del 1.
- Hofte-, brystbelter eller skuldersele eller annet posisjoneringsutstyr (tilbehør) bør ikke brukes, og skal ikke anvendes som sikkerhetsbelte, med mindre det er merket og godkjent av produsenten i henhold til RESNA WC-4 2012, avsnitt 18 eller ISO 10542-1:2012, del 1.
- Hodestøtte, ryggstøtte eller annet posisjoneringsutstyr (tilbehør) bør ikke brukes som sikkerhetsutstyr med mindre det er merket og godkjent av produsenten i henhold til RESNA WC-4 2012, avsnitt 18 eller ISO 10542-1:2012, del 1 eller RESNA WC-42012, avsnitt 20: Rullestolseter for bruk i motorkjøretøy eller ISO 16840-4:2009 Rullestolseter - del 4: Seter for bruk i motorkjøretøy.
- Etter at stolen er innstilt og tilpasset, skal øvre del av rullestolens - originale - rygg være mindre enn 10 cm lavere enn toppen av skulderen din.
- Ved bytte av setesystem til et eksternt system, bør det påses at utstyret / tilbehøret / delen er testet og godkjent i henhold til RESNA WC-2:2012, Avsnitt 20 eller ISO 16840-4:2009 - del 4.
- Fest setesystemet til rullestolrammen i henhold til seteprodusentens anvisninger og RESNA WC-2:2012, Avsnitt 20 eller ISO 16840-4:2009 - del 4.
- Hofte-, brystbelter eller skuldersele, eller annet posisjoneringsutstyr (tilbehør) bør ikke brukes som sikkerhetsbelte med mindre det er merket og godkjent av seteprodusenten i henhold til RESNA WC-4 2012, avsnitt 20 eller ISO 10542-1:2012, del 4.
- Bruk av hodestøtte, sidestøtter eller annet posisjoneringsutstyr (tilbehør) bør ikke brukes og skal ikke anvendes som sikkerhetsbelte med mindre det er merket og godkjent av sete produsenten i henhold til RESNA WC-4 2012, avsnitt 18 eller ISO 10542-1:2012, del 1 eller RESNA WC-42012, avsnitt 20: Rullestolseter for bruk i motorkjøretøy eller ISO 16840-4:2009 Rullestolseter - del 4: Seter for bruk i motorkjøretøy.
- Tilbehør som bord, oksygenflaskeholder, oksygenflasker, i Intravenøsstativ, ryggsekker, vesker eller annet tilbehør som ikke er produsert av KI Mobility bør tas av og lagres separat på egnet sted i kjøretøyet. Ved ulykkestilfelle kan disse gjenstandene bli farlige prosjektiler som kan forårsake personskade eller død for passasjerer i kjøretøyet.
- Dersom rullestolen har vært involvert i en ulykke bør den ikke brukes da det kan ha oppstått ikke-synlige skader eller materialtretthet.

BRUK AV RULLSTOL SOM SETE I BIL

Bruk av rullestol som sete i bil forts.

NB Kontakt organisasjonene under dersom du ønsker et eksemplar av RESNA- eller ISO-standardene.

RESNA

1700 North Moore St., Suite 1540

Arlington, VA 22209

Phone: 703-524-6686

Fax: 703-524-6630

Email: technicalstandards@resna.org

ANSI/RESNA-standarder:

RESNA WC-4:2012, Section 18:

Wheelchair tie-down and occupant restraint systems for use in motor vehicles.

RESNA WC-4:2012, avsnitt 19:

Rullestol brukt som sete i motorkjøretøy.

RESNA WC-4:2012, avsnitt 20:

Wheelchair seating systems for use in motor vehicles.

International Organization for Standardization (ISO)

ISO Central Secretariat

1, ch. de la Voie-Creuse

CP 56

CH-1211 Geneva 20 Switzerland



Følg instruksjonene over for å unngå alvorlig personskade eller død.

VEDLIKEHOLD

Ettersyn av din Clik rullestol.

Regelmessig vedlikehold forlenger rullestolens levetid og sikrer best funksjonalitet. Reparasjoner og bytte av deler bør utføres av kvalifisert og autorisert tekniker.

1. Generelt ettersyn

- a) Rengjør stolen minst en gang per måned. Dersom stolen brukes i skitne miljøer, bør den rengjøres oftere.
- b) Kontroller at alle skruer og muttere er strammet til. Dersom ikke annet er angitt, bør muttere være strammet til moment 4,5 Nm.
- c) Kontroller dekk og hjul:
 - Kontroller dekket for slitasje. Skift dekk dersom mønsteret er slitt bort, eller dersom dekket har slitte områder eller synlige sprekker.
 - Dersom du har luftfylte dekk, sjekk trykket og fyll til nivået oppgitt på siden av dekket.



Bytt slitte dekk. Bremsen tar ikke ordentlig dersom lufttrykket ikke er som oppgitt på siden av dekket. Dette kan resultere i fall eller at man mister kontroll over rullestolen.

- d) Sjekk hjulene for eventuelle løse eiker.
- e) Sjekk bremsene. Etter hvert som dekkene slites bør bremsene justeres.
- f) Sjekk sete og rygg trekket for rifter, eller om trekket har blitt slakt. Trekket kan etterstrammes siden det vil slakkes med tid og bruk. Se s. 41 Justering og/eller endring av bredde av setetrekk.



Følg instruksjonene over for å unngå alvorlig personskade eller død.

VEDLIKEHOLD

Materialet i sete og ryggtrekk

1. Dersom man oppdager at stoffet i sete og ryggtrekk begynner å vise tegn på slitasje, bør de umiddelbart skiftes ut. Dersom du unnlater å gjøre det, kan setet eller ryggen revne.
2. Setetrekket slites over tid. Se etter om stoffet rakner, steder hvor materialet blir tynnslitt eller revner spesielt i sømmene eller hjørnene. Dette bør gjøres ukentlig.
3. At man gjentatte ganger flytter seg inn og ut av stolen vil slite ned materialet og øker behovet for å kontrollere og skifte ut setetrekket.
4. Vær oppmerksom på at vask eller større mengder væske reduserer stoffets flammehemmende egenskaper.
5. Ta kontakt med rullestolleverandøren ved spørsmål eller bekymringer angående sete og ryggtrekket, eller hvis du føler at det bør skiftes ut.



Dersom man ikke setter seg inn i, og følger disse instruksjonene, kan det forårsake skader på rullestolen, fall eller at man mister kontroll over rullestolen, noe som kan medføre alvorlig personskade eller død for brukeren eller andre.

Ukentlig kontroll

- a) Sjekk at bremsene er riktig tilpasset.
- b) Sjekk at skruene til drivhjulsakselen er ordentlig skrudd fast
- c) Se etter at ingen eiker er knekt, bøyd eller løse.
- d) Kontroller at svinghjulene og gaflene svinger og ruller fritt.
- e) Se etter tegn på slitasje på dekk og hjul.
- f) Kontroller at luftfylte hjul har riktig lufttrykk.

VEDLIKEHOLD

Ettersyn av din Clik rullestol forts.

Månedlig kontroll

- a) kontroller akslene på bakhjulene og stram til ved behov.
- b) kontroller hjullager for hår og skitt, og fjern dette ved behov..
- c) kontroller bremsene og se til at de er festet riktig. Pass på at bremsene ligger godt til dekkene.
- d) kontroller at alle fester er strammet godt til
- e) sjekk at drivringene ikke er løse
- f) kontroller at rammen ikke har noen form for deformasjon, defekt, sprekker, bulker eller bøyer. Dette kan være tegn på materialtretthet i rammen, noe som kan føre til funksjonsfeil på stolen. Dersom dette skulle oppstå, bruk ikke stolen og kontakt din leverandør omgående.

Årlig kontroll

Ettersyn og justering foretas av en kvalifisert tekniker.



Bruk ikke stolen dersom den har ødelagte eller slitte komponenter.



Etter å ha foretatt justeringer på stolen, sjekk at samtlige skruer og muttere er strammet godt til før stolen tas i bruk for å unngå fare for skade.



Ikke stram skruene og mutterne for hardt da det kan skade rammen.



Dersom disse advarslene ikke leses eller tas til følge, kan det føre til at man mister kontroll over rullestolen og forårsake alvorlig personskade for brukeren eller andre.

VEDLIKEHOLD

Rengjøring

1. Aksler og hjul

- a) Aksler og hjul rengjøres med en fuktig klut ukentlig.
- b) Hår og lo vil samle seg i svinghjulsakselen. Demonter svinghjulsakselen og fjern hår som har samlet seg hvert halvår.

NB Ikke bruk WD-40, eller andre penetrerende oljer. Disse oljene ødelegger hjullagre.

NB Ikke bruk noen form for kjemiske rengjøringsmidler på hjul eller dekk.

2. Trekk

- a) Trekket skal vaskes for hånd. Maskinvask kan skade stoffet.
- b) Dryp tørkes. Bruk IKKE tørketrommel, det vil skade stoffet.

C. Lagring

- a) Oppbevar stolen tørt og rent når den ikke er i bruk. Det er ellers risiko for at stolen rustet og/eller korroderer.
- b) Dersom stolen har vært lagret i mer enn noen uker bør du forsikre deg om at den fungerer ordentlig. Kontroller, og utfør om nødvendig, samtlige punkter som er nevnt under "Ettersyn" på de foregående sider.
- c) Dersom stolen har vært lagret i mer enn to måneder bør den etterses av forhandler eller leverandør før den tas i bruk igjen.

Dersom disse advarslene ikke leses eller tas til følge, kan det føre til at man mister kontroll over rullestolen og forårsake alvorlig personskade for brukeren eller andre.



GARANTI

KI Mobility gir kjøperen av stolen livstidsgaranti for material- og produksjonsfeil på rullestolens ramme og QR aksler. Samtlige andre deler og komponenter på stolen produsert av KI Mobility har to års garanti for material og produksjonsfeil fra kjøpsdato.

Forventet levetid på rammen er fem år.

Begrenset garanti

1. Det gis begrenset garanti på:
 - a) Slitedeler; trekk, dekk, armlenepolster, slanger, armlener og kjørehåndtak.
 - b) Skade forårsaket av manglende vedlikehold, utilsiktet bruk eller ikke autorisert montering eller reparasjon.
 - c) Skade på grunn av overskridelse av stolens maks belastning.
2. Garantien gjelder ikke dersom stolens serienummer merking er fjernet eller endret.
3. Garantien gjelder ikke dersom den originale stolen har blitt bygget om / modifisert, og det kan fastslås at dette er årsak til funksjonssvikt eller skade.

Produsentens ansvar

KI Mobility har kun ansvar for å erstatte eller reparere, basert på egen vurdering, deler som dekkes av garantien. KI Mobility har intet øvrig ansvar / erstatningsansvar, hverken eksplisitt eller implisert.

Brukerens ansvar

- a) Før utløp av garantiperioden varsles KI Mobility via autorisert forhandler, slik at du kan få godkjent retur av eller reparasjon av deler som dekkes av garantien. (returnnummer)
- b) Kontakt leverandør og få sendt produkter med godkjent returnnummer til KI Mobility, frakt forhåndsbetales av avsender.
- c) Eventuelle påløpte kostnader for utført reparasjon eller bytting av deler betales av bruker.



Produsent:

Ki Mobility
4848 Industrial Park Road
Stevens Point, Wisconsin 54481
715-254-0991
www.kimobility.com
DCN0026.7



Leverandør:

ETAC AS
Vanemveien 1, 1599 Moss
Pb. 249, 1501 Moss
Tlf 815 69 469
hovedkontor.norge@etac.com
www.etac.no