

JAY® Fit Back



Important Consumer Information

NOTE: This manual contains important instructions that must be passed on to the user of this product. Please do not remove this manual before delivery to the end user.

SUPPLIER: This manual must be given to the user of this product.

USER: Before using this product, read this entire manual and save for future reference.

WARRANTY REGISTRATION: To validate the warranty on this product, please complete and return the postcard attached to the enclosed instruction and warranty booklet.

Owner's Manual

Schienale JAY® Fit



Importanti informazioni per l'utente

NOTA: Questo manuale contiene importanti istruzioni che devono essere comunicate all'utente di questo prodotto. Si prega di non rimuovere il manuale prima della consegna all'utente.

RIVENDITORE: Questo manuale va consegnato all'utente del prodotto.

UTENTE: Prima di usare il prodotto, leggere attentamente tutte le sezioni del manuale e conservarlo per riferimento futuro.

GARANZIA: per la garanzia di questo prodotto, si prega di conservare la prova d'acquisto del prodotto.

Manuale d'uso

Respaldo JAY® Fit



Información importante para el consumidor

NOTA: Este manual contiene instrucciones importantes que deben ser transmitidas al usuario del producto. Por favor no retire este manual antes de la entrega al usuario.

DISTRIBUIDOR: Debe entregar este manual al usuario del producto.

USUARIO: Antes de utilizar este producto, lea atentamente el manual completo.

REGISTRO DE GARANTÍA: Para validar la garantía de este producto, complete y envíe la postal adjunta al manual de instrucciones y cuadernillo con la garantía.

Manual del Usuario

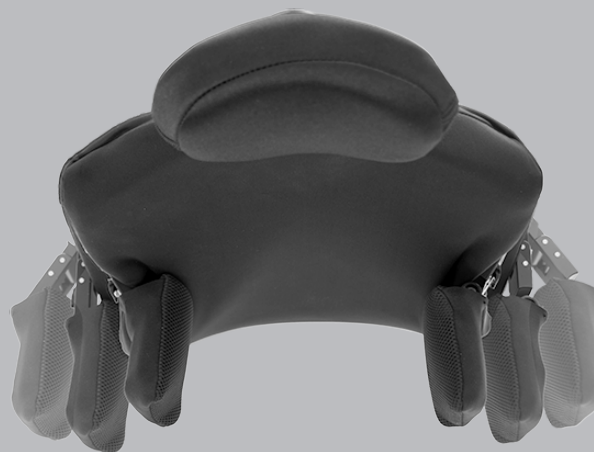
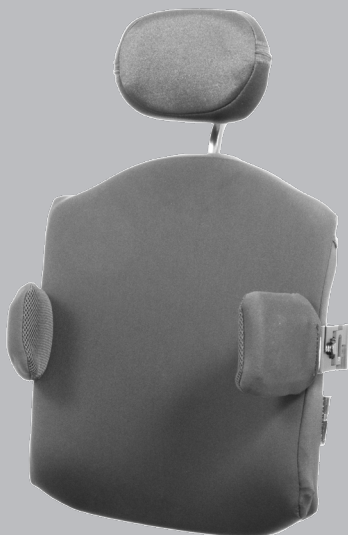

Encosto JAY® Fit



Informação importante para o consumidor

NOTA: Este manual contém instruções importantes que devem ser transmitidas ao utilizador deste produto. Não elimine este manual antes de o entregar ao utilizador final.

FORNECEDOR: Este manual deve ser entregue ao utilizador deste produto.

UTILIZADOR: Antes de usar este produto, leia todo o manual e guarde-o para referência futura.

REGISTO DA GARANTIA: Para validar a garantia deste produto, preencha e envie o postal em anexo às instruções e livro da garantia incluídos.

Manual do Utilizador

JAY® FIT ryggstøtte



Viktig kundeinformasjon

MERK: Denne bruksanvisningen inneholder viktige instruksjoner som må gis til brukeren av dette produktet. Bruksanvisningen må ikke fjernes før produktet leveres til sluttbrukeren.

LEVERANDØR: Denne bruksanvisningen må gis til brukeren av dette produktet.

BRUKER: Les igjennom hele bruksanvisningen før du bruker dette produktet, og ta vare på den for fremtidig bruk.

REGISTRERING AV GARANTI: brukes ikke i Norge

Brukerveiledning



ENGLISH	4
INTRODUCTION	4
VISUALLY IMPAIRED DEFINITIONS	5
JAY FIT BACK	7
GENERAL WARNINGS	9
USE AND MAINTENANCE	13
INSTALLATION AND ADJUSTMENT	15
ACCESSORIES	17
WARRANTY	18



PORTUGUÊS	49
INTRODUÇÃO	49
DEFICIÊNCIA VISUAL	50
DEFINIÇÕES	51
ENCOSTO JAY FIT	52
ADVERTÊNCIAS GERAIS	54
UTILIZAÇÃO E MANUTENÇÃO	58
INSTALAÇÃO E AJUSTE	60
ACESSÓRIOS	62
GARANTIA	63



ITALIANO	19
INTRODUZIONE	19
IPOVEDENTI	20
DEFINIZIONI	21
SCHIENALE JAY FIT	22
AVVERTENZE GENERALI	24
USO E MANUTENZIONE	28
INSTALLAZIONE E REGOLAZIONI	30
ACCESSORI	32
GARANZIA	33



NORSK	64
INNLEDNING	64
SYNSHEMMET	65
DEFINISJONER	66
JAY FIT RYGGSTØTTE	67
GENERELLE VARSLER	69
BRUK OG VEDLIKEHOLD	73
MONTERING OG JUSTERING	75
EKSTRAUTSTYR	77
GARANTI	78



ESPAÑOL	34
INTRODUCCIÓN	34
PERSONAS CIEGAS O CON VISIÓN PARCIAL	35
DEFINICIONES	36
RESPALDO JAY FIT	37
ADVERTENCIAS GENERALES	39
USO Y MANTENIMIENTO	43
INSTALACIÓN Y AJUSTE	45
ACCESORIOS	47
GARANTÍA	48

SUNRISE LISTENS:

Thank you for choosing a JAY® Fit Back. We want to hear your questions or comments about this manual, the safety and reliability of your back system and the service you receive from your Sunrise supplier.

Please feel free to write or call us at the address and telephone number below:

Sunrise Medical
 Thorns Road
 Brierley Hill
 West Midlands
 DY5 2LD
 Phone: 0845 605 66 88
 Fax: 0845 605 66 89
 www.SunriseMedical.co.uk

Be sure to maintain in a safe place all the instructions and manuals you received with your back system. The contain important user and safety information and should be referred to often.

FOR ANSWERS TO YOUR QUESTIONS:

Your authorised supplier knows your back system best, and can answer most of your questions about safety, use and maintenance and important adjustments. For future reference, fill in the following:

Supplier:

Address:

.....

Telephone:

Serial Number:

Date of Purchase:

INTRODUCTION

⚠ WARNING!

READ BEFORE USE: 

Failure to follow these recommendations and instructions can cause equipment failures that result in serious injury.

CLINICAL CONSULTATION

Sunrise Medical recommends that a clinician, such as a doctor or therapist, experienced in back and positioning be consulted to determine if a Jay Fit Back is appropriate.

HARDWARE COMPATIBILITY

Jay Fit Backs are designed to be physically compatible with most types of wheelchairs. Backs should only be installed by an Authorised Sunrise Medical Supplier. To determine hardware compatibility for a particular wheelchair please follow the instructions in section II, "Manual Wheelchair Back Cane Compatibility". Sunrise Medical manufactures two styles of mounting hardware, Standard and Quick-Mount. Standard hardware is not recommended for reclining wheelchairs, standing wheelchairs and wheelchairs that tilt in space beyond 30 degrees.

HARDWARE MAINTENANCE

Sunrise recommends that all fasteners on Jay Fit Backs be checked for wear, such as loose bolts or broken components every 6 months. Loose fasteners should be re-tightened according to the installation instructions. All fasteners should be tightened to 2.3 Nm (20 in.-lbs.). Contact your authorised Sunrise Medical Supplier immediately to replace any broken components. Do not continue to use the back after identifying loose or broken components.

MOTOR VEHICLE TRANSPORTATION

If you have any questions regarding these instructions contact your Authorised Sunrise Medical Supplier or Sunrise Medical directly.

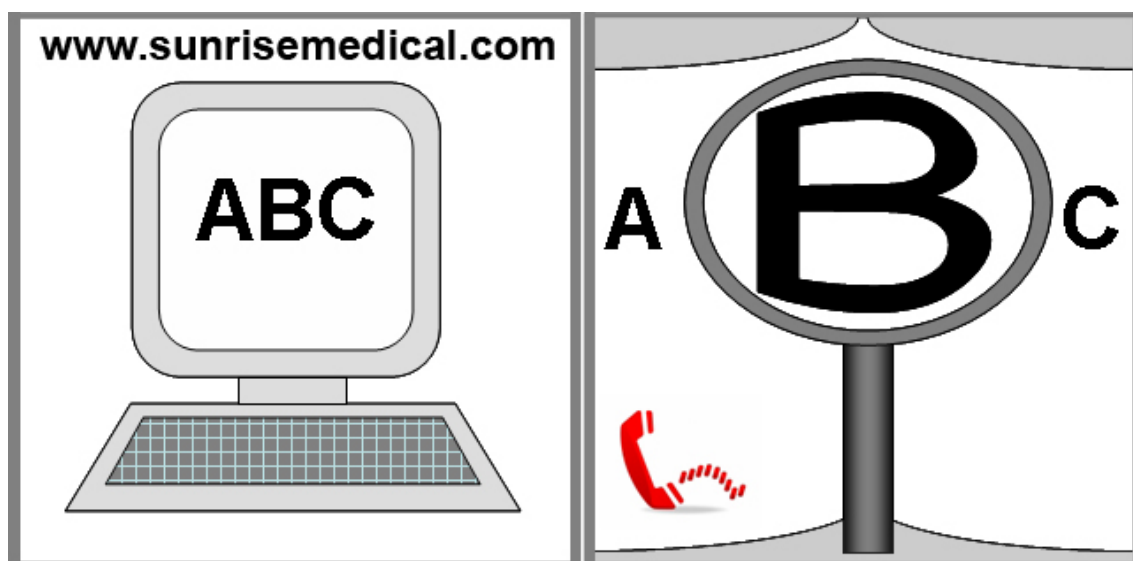



**EN**

IF YOU ARE VISUALLY IMPAIRED, THIS DOCUMENT CAN BE VIEWED IN PDF FORMAT AT WWW.SUNRISEMEDICAL.CO.UK OR ALTERNATIVELY IS AVAILABLE ON REQUEST IN LARGE TEXT.

FOR FURTHER INFORMATION ON THE FULL SPECIFICATION AND OPTIONS AND ACCESSORIES PLEASE REFER TO THE ORDER FORM.

ALL INFORMATION IS SUBJECT TO CHANGE WITHOUT NOTIFICATION. PLEASE CONSULT SUNRISE MEDICAL WITH ANY QUERIES YOU MAY HAVE.

Definitions

Word	Definition
 DANGER!	Advice to the user of potential risk of serious injury or death if the advice is not followed.
 WARNING!	Advice to the user of a risk of injury if the advice is not followed.
 CAUTION!	Advice to user that potential damage to equipment may occur if the advice is not followed.
<p>NOTE:</p>	General advice or best practice.
	Reference To Additional Documentation.
	Protect from contact with water or excessive moisture.

Sunrise Medical recommends that a clinician such as a doctor or therapist experienced in back and positioning be consulted to determine if the JAY® Fit back is an appropriate solution. These back systems should only be installed by an Authorised Sunrise Medical dealer.

JAY® FIT BACK (FIG.1.0-2.0)

The JAY®Fit Back system is designed to provide the important benefits of a proper back support for a wide variety of users. It is designed to provide simple, comfortable and effective support to help maximize function and increase sitting tolerance. In addition, it is light-weight, durable and easy to upgrade.

**FIG.1.0.
JAY FIT BACK SUPPORT**

- 1. Cover.
- 2. Foam.
- 3. Shell.

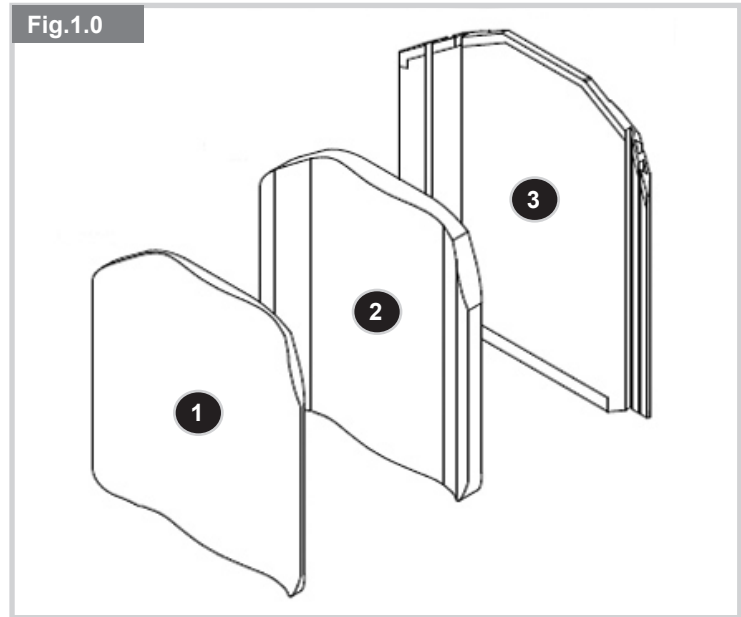

**FIG.2.0.
JAY FIT BACK HARDWARE ADJUSTABLE
QUICK MOUNT**

- 1. Push Handle Collar.
 - 2. Securing Hardware.
 - 3. Channel Nuts.
 - 4. Back Shell.
- A. Attachment Brackets.
B. Snaptite Hardware.

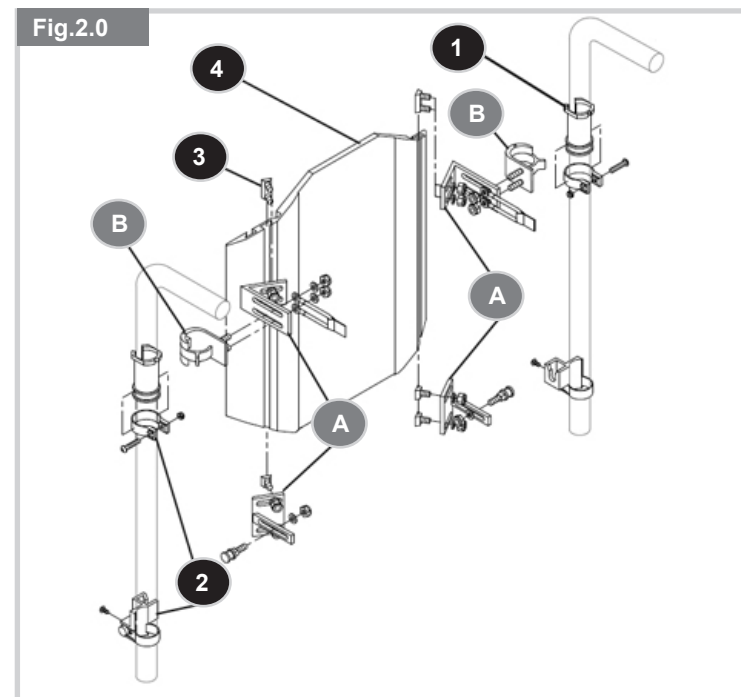

A. WEIGHT LIMITS**⚠ DANGER!**

- NEVER exceed the weight limit specified by Sunrise Medical.
- The weight capacity provided is for the combined weight of a rider and items carried using on-board storage.
- If you do exceed the weight limit, damage to your product, a fall, tip over or loss of control may occur and cause severe injury to the rider or others.

Weight Capacities:

JAY™Fit Back - 113 kg, (250lbs).

B. INTENDED USE

JAY™Fit back is intended use is to provide support and comfort to persons limited to a seated position.

⚠ DANGER!

- DO NOT use this system for purposes other than what is intended by the manufacturer.
- If you fail to heed these warnings damage to your wheelchair, a fall, tip-over or loss of control may occur and cause severe injury to the rider or others.

C. ATTENDANTS AND CAREGIVERS**⚠ WARNING!** 

- Before you assist a rider, be sure to read all warnings contained in this manual, and follow all instructions that apply.
- Be aware that after consulting a healthcare advisor, you will need to learn safe and proven body mechanics to use and create assistive methods best suited to your abilities.

D. ACCESSORIES**⚠ WARNING!**

- Unauthorised modifications or use of parts, or accessories not supplied or approved by Sunrise Medical may change the wheelchair structure.
- This will void the warranty and may cause a safety hazard.

Example:

Some problems that may occur, but are not limited to:

1. Adding a component to the frame, changing the structural integrity of the wheelchair.
2. Any modification or disassembly can potentially create an unsafe situation where rider and/or attendant are put at risk.

E. REDUCE THE RISK OF AN ACCIDENT**⚠ WARNING!**

1. BEFORE riding, you should be trained in the safe use of this wheelchair by your health care advisor.
2. Practice bending, reaching and transfers until you know the limit of your ability. Have someone help you until you know what can cause a fall or tip-over and how to avoid doing so.
3. Be aware that you must develop your own methods for safe use best suited to your level of function and ability.
4. NEVER try a new manoeuvre on your own until you are sure you can do it safely.
5. Get to know the areas where you plan to use your wheelchair. Look for hazards and learn how to avoid them.

F. SAFETY CHECKLIST**⚠ DANGER!**

Before Each Use Of Your Back system:

1. Make sure the attachment (mounting hardware is secure and tight. Check for noise, vibration, or a change in ease of use. (may cause loose fasteners, or damage to your wheelchair).
2. Immediately repair any problem.
3. Your Authorised supplier can help you find and correct the problem.
4. If your wheelchair has anti-tip tubes, lock them in place.
5. If you fail to heed these warnings, damage to your wheelchair, a fall, tip-over or loss of control may occur and cause severe injury to the rider or others.

G. CHANGES & ADJUSTMENTS**⚠ DANGER!**

- See your Authorised supplier and have them adjust back components any time a change or adjustment needs to be made.
- Unauthorised modifications, or use of parts not supplied or approved by Sunrise may change the wheelchair structure. This will void the warranty and may cause a safety hazard.
- If you fail to heed these warnings, damage to your wheelchair, a fall, tip-over or loss of control may occur and cause severe injury to the rider or others.

H. CENTRE OF GRAVITY**⚠ WARNING!**

- Installing a back support on a wheelchair may affect the centre of gravity of the wheelchair, and may cause the wheelchair to tip back-wards potentially resulting in injury to the rider.

I. ANTI-TIPS**⚠ WARNING!**

Anti-tip tubes can help keep your wheelchair from tipping over backward in normal conditions.

- Sunrise recommends the use of anti-tip tubes
- ALWAYS assess the need for anti-tips that could be added to the wheelchair to help increase the stability of the wheelchair and back system.

J. PUSHING OR LIFTING**⚠ DANGER!**

- Do not use the JAY™ Fit back to move or push the wheelchair.
- Do not use the back handle to lift the wheelchair. It is intended only for Back removal.
- Improper use of the back by pushing or pulling may cause the back to unexpectedly detach from the wheelchair.
- If you fail to heed these warnings damage to your wheelchair, a fall, tip-over or loss of control may occur and cause severe injury to the rider or others.

K. COMPATIBILITY**⚠ DANGER!**

The JAY™Fit is designed to be compatible with most wheelchairs with the following exception:

- Wheelchairs that are angle adjustable with recline or tilt, and result in a back angle greater than 60° from the vertical.
- The JAY Fit Back used with these types of wheelchairs may cause the back to accidentally disconnect from the wheelchair. This could result in a fall or potential injury of the rider and/or caregiver.

L. POSITIONING BELTS (OPTIONAL)**⚠ DANGER!**

Use positioning belts **ONLY** to help support the rider's posture. Improper use of these belts may cause severe injury to or death to the rider.

1. Make sure the rider does not slide down in the wheelchair seat. If this occurs, the rider may suffer chest compression or suffocate due to pressure from the belts.
 2. The belts must be snug, but must not be so tight that they interfere with breathing. You should be able to slide your open hand, flat, between the belt and the rider.
 3. A pelvic wedge or a similar device can help keep the rider from sliding down in the seat. Consult with the rider's doctor, nurse or therapist to find out if the rider needs such a device.
 4. Use positioning belts only with a rider who can co-operate. Make sure the rider can easily remove the belts in an emergency.
 5. NEVER Use Positioning Belts:
 - a. As a patient restraint. A restraint requires a doctor's order.
 - b. On a rider who is comatose or agitated.
 - c. As a motor vehicle restraint. In an accident or sudden stop the rider may be thrown from the wheelchair. Wheelchair seat belts will not prevent this, and further injury may result from the belts or straps.
- If you fail to heed these warnings damage to your wheelchair, a fall, tip-over or loss of control may occur and cause severe injury to the rider or others.

M. CUSHIONS**⚠ WARNING!**

- If you suffer from pressure sores or if you are at risk that they will occur, you may need a special seat system or a device to control your posture.
- Consult your doctor, nurse or therapist to find out if you need such a device for your well-being.

N. FASTENERS**⚠ DANGER!**

Many of the screws, bolts and nuts on this wheelchair are special high-strength fasteners.

Use of improper fasteners may cause your wheelchair to fail.

- **ONLY** use fasteners provided by an authorised supplier (or ones of the same type and strength, as indicated by the markings on the heads).
- Over or under-tightened fasteners may fail or cause damage to wheelchair parts.
- If bolts or screws become loose, tighten them as soon as you can.
- If you fail to heed these warnings damage to your wheelchair, a fall, tip-over or loss of control may occur and cause severe injury to the rider or others.

O. PINCH POINTS**⚠ WARNING!**

When hinged or adjustable components are moved or adjusted, there is a potential for a pinch point to exist.

To avoid pinch points:

- Use an open Palm to lock or fasten hardware and components.
- Always be aware of pinch point areas and use caution.

P. POSTURAL SUPPORT ACCESSORIES**⚠ DANGER!**

When using Removable, adjustable, or hinged components:

1. Check the function of all moveable component accessories that may be added to this device.
 2. Ensure that these items are fully adjusted and locked into position to provide the necessary support to the user.
 3. Items such as swing-away laterals, abductors, and head supports are an important to the safety and health of the user and must be checked regularly to make sure they have not moved or been left unlocked accidentally.
- If you fail to heed these warnings damage to your wheelchair, a fall, tip-over or loss of control may occur and cause severe injury to the rider or others.

Q. ENVIRONMENTAL CONDITIONS**⚠ CAUTION!**

Contact with water or excess moisture may cause your wheelchair to rust or corrode. Avoid all extreme weather situations if possible.

- Do not use your components in a shower, pool or other body of water. The parts are not water-tight and may rust or corrode from the inside.
- Avoid excess moisture (for example, do not leave your wheelchair in a damp bathroom while taking a shower).
- Dry your components as soon as you can if they get wet, or if you use water to clean them.

R. JAY™FIT BACK TRANSIT SAFETY**⚠ DANGER!**

JAY™Fit back has been dynamically tested for use in a motor vehicle. This system conforms with ANSI/RESNA-WC 19 and ISO Standard 7176-19. If JAY™Fit back is to be used in a transit situation, it must be mounted to a wheelchair that conforms to the performance requirements of ANSI/RESNA-WC 19 and ISO Standard 7176-19. For Rider safety, Please follow all installation, use, and maintenance instructions within this manual as well as the transit instructions listed below:

- If possible and feasible, the rider should transfer to the Original Equipment Manufacturer vehicle seat and use the vehicle restraints.
- The distance between the top of the user's shoulder and the top of the back should not exceed 6.5" (16.5 cm).
- The wheelchair must be labelled as appropriate for use as a seat in a motor vehicle, dynamically tested to the performance requirements of ANSI/RESNA-WC 19 and ISO Standard 7176-19 and installed, used and maintained according to the manufacturer's instructions.
- If the original wheelchair seat was replaced, the new seat must be approved for wheelchair transit, installed and used as indicated in the manufacturer's instructions.
- The Wheelchair Tie-down and Occupant Restraint System (WTORS) should be compatible with the specific wheelchair, used as indicated in the manufacturer's instructions and should comply with the performance requirements of ISO Standard 10542.
- The Wheelchair must be forward facing during transport.
- If you fail to heed these warnings damage to your chair, a fall, tip-over or loss of control may occur and cause severe injury to the rider or others

⚠ WARNING!

- The owner of this equipment is responsible for making sure that it has been set up and adjusted by an authorised dealer under the advice of a healthcare professional.
- The back and hardware may require periodic safety and function checks.
- Adjustments should be performed by your authorised dealer.
- Always use parts and/or accessories that have been recommended or approved by Sunrise Medical.

A. MAINTENANCE AND CLEANING

- Proper maintenance and cleaning will improve performance and extend the useful life of your equipment.
- Clean your equipment regularly. This will help you find loose or worn parts and make your equipment easier to use. You will need a mild detergent solution and cleaning rags.
- If discovered, have loose, worn, bent or damaged parts replaced before using the back.

B. CRITICAL SAFETY CHECKS 

Fasteners:

- Sunrise Medical recommends that all fasteners be checked for wear, such as loose bolts or broken components every 6 months.
- Loose fasteners should be re-tightened according to the installation instructions.
- Contact your authorised dealer immediately to replace any components.
- Do not continue to use the system after identifying loose or broken components.

C. EASY CLEANING (FIG.6.0)

1. Back cover

- Remove the cover from back-shell by detaching the Velcro®.
- Unzip the zipper on the bottom of the cover.
- Remove the foam and turn the cover inside out.
- Zip the cover closed to avoid snagging.
- Machine wash in warm water (50°C).
- Drip and tumble dry in on Low Heat.

⚠ CAUTION!





- Do not dry clean covers or use industrial washers or dryers to clean covers.
- Do not steam autoclave.
- Do not bleach.
- Laundry care symbol definitions are shown.

2. Back shell

The back-shell should be wiped clean with soap and water on a regular basis to prevent build up of dirt and grime.

3. Positioning components

- Remove the components one at a time, noting the placement for re-assembly.
- Positioning components can be wiped clean with soap and water.
- DO NOT immerse positioning components underwater.

Fig.6.0 Laundry Care Symbols	
	Machine wash in warm water (50° C)
	Only non-chlorine bleach, when needed
	Drip dry
	Do not iron
	Do not dry clean

D. WHEELCHAIR DIMENSIONS

1. The JAY™Fit is designed to replace the wheelchair's sling upholstery. Prior to installation determine if the wheelchair has compatible push handles, by measuring the width between our push handles as seen in Fig.8.0.
2. Next check that the push handles are a compatible diameter. The JAY™Fit hardware can be mounted on wheelchair push handles ranging from 19.0 mm, (3/4") to 32.0 mm, (1-1/8"). Measure your back cane diameter (Fig.7.0) and refer to Fig.9.0 to ensure your push handles are compatible.
3. If you cannot determine that the push handles are compatible please contact your authorised Sunrise Medical provider or Sunrise Medical customer service.

Fig.8.0

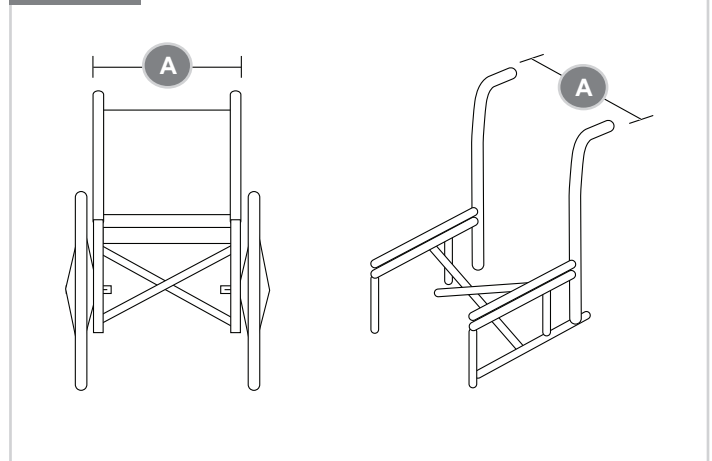
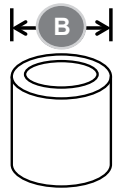

Fig.7.0



JAY Fit Width (all contours)	Push Handle Diameter (B)	
	Minimum Width	Maximum Width
254 mm - 457 mm (10" - 18")	19.0 mm (3/4")	28.5 mm (1-1/8")

Fig.9.0

JAY Fit Width (all contours)	Push handle width measured from the outside edges of the tubes (A)	
	Minimum Width	Maximum Width
254 mm (10")	246 mm (9.7")	312 mm (12.3")
305 mm (12")	297 mm (11.7")	363 mm (14.3")
356 mm (14")	349 mm (13.7")	413 mm (16.3")
406 mm (16")	400 mm (15.7")	464 mm (18.3")
457 mm (18")	451 mm (17.7")	545 mm (20.3")

A. FITTING THE JAY FIT BACK

⚠ WARNING!

- Installing a cushion on a wheelchair may affect the center of gravity of the wheelchair and may cause the wheelchair to tip backward, potentially resulting in injury.
- Always assess for the potential need for anti-tippers or amputee axle adapter brackets to be added to the wheelchair to help increase stability.

NOTE: The Jay Fit Back is designed for paediatric wheelchair clients. The back is very easy to adjust based on a child's changing needs. When installing or adjusting components, tighten all fasteners to 2.3 N-m (20 in.-lbs.).

B. ATTACH ONE LOWER RECEIVER ASSEMBLY TO EACH UPRIGHT POST OF THE WHEELCHAIR

1. Remove the black caps on the lower receiver assemblies (B) and release the bands by removing the band screws (C).
2. Position the lower receiver assemblies on the back posts in the approximate desired locations. **HINT:** These assemblies may be oriented in front or behind the back posts. The stud slot always faces inward. When mounted behind the back post, the assembly offers 0 cm to 3.7 cm (0-1.5") of forward adjustment. When the assembly is mounted in front of the back post, you have an adjustment range of 3.7 cm to 7.5 cm (1.5" - 3") forward.
3. Replace the band screw and tighten firmly. Replace the black cap.
4. To adjust the height of an assembly, loosen the adjustment screw until the receiver slides freely on the back posts. Tighten the adjustment screw when the proper height is determined. Both receivers should be set to the same height.

C. INSTALL THE JAY FIT BACK

1. Place the Jay Fit Back in the wheelchair so the bottom stud nuts (A), on the brackets attached to the back shell, slide into the lower receiver assemblies. If the width is not right, see next step "D" overleaf.
2. The top of the back should rest against the uprights. The top hooks on the upper portion of the back shell, should rest flush against the posts.

Fig.10.0

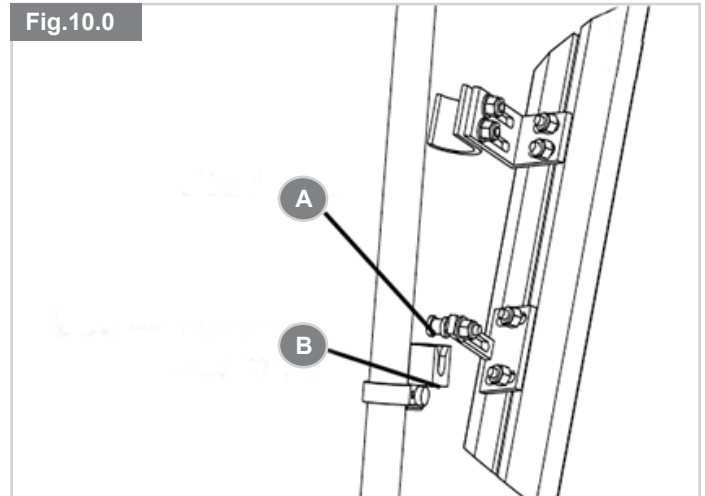
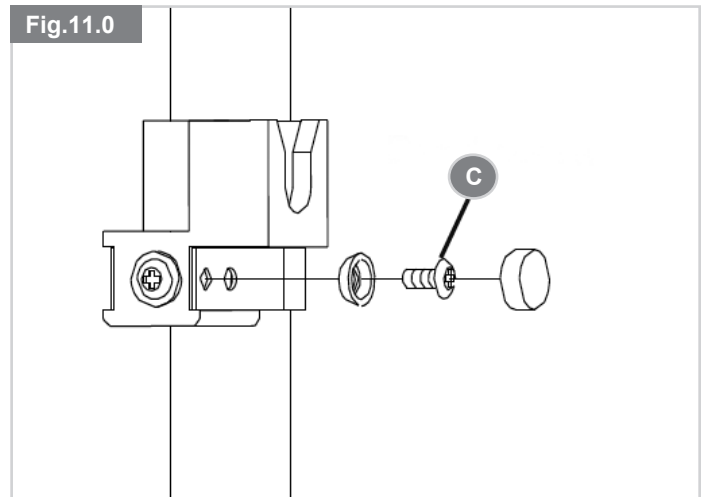

Fig.11.0



- A** Stud Nut.
- B** Lower Receiver Assembly.
- C** Band Screw.

D. BOTTOM WIDTH ADJUSTMENT

Remove the Jay Fit Back from the wheelchair. Loosen the lower back bracket nuts and slide the brackets so that the stud nuts (E) fit into the lower receiver assemblies (B, previous page). Adjust the brackets evenly on both sides and lightly tighten the bracket nuts.

E. TOP WIDTH ADJUSTMENT

Remove the Jay Fit Back from the wheelchair. Loosen the upper back bracket nuts (D) and slide the brackets so that the upper back hooks match the wheelchair post width. Adjust the brackets evenly on both sides and tighten the bracket nuts. Replace the back in the wheelchair.

F. ASSESS AND ADJUST BACK HEIGHT

Position the user's hips to the back of the wheelchair. The top of the back should be located approximately at the top of the shoulder. To adjust the height of the back, loosen screw (F) and slide lower receiver assemblies up or down. Once proper height is determined, tighten brackets firmly. HINT: If you encounter interference with the lower back brackets, simply loosen the brackets at the point of attachment to the back, and move up or down in the track as needed.

G. ASSESS AND ADJUST SEAT DEPTH AND BACK ANGLE

1. To adjust seat depth, loosen the fasteners for the top hook and lower receiver stud nut on both sides (G). Slide the back on the bracket nuts to the desired depth.
2. To add recline, slide the top hooks forward or back to find the desired angle of recline. Recline may also be obtained by adjusting the placement of the stud nut on the lower bracket.
3. Adjust the top hooks and lower receiver stud nut evenly on both sides and tighten the fasteners.

Fig.12.0

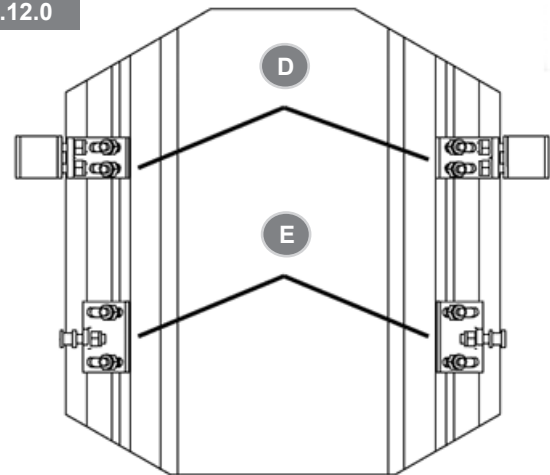

Fig.13.0

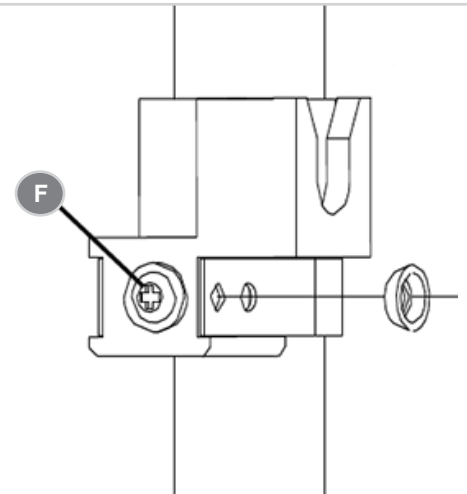
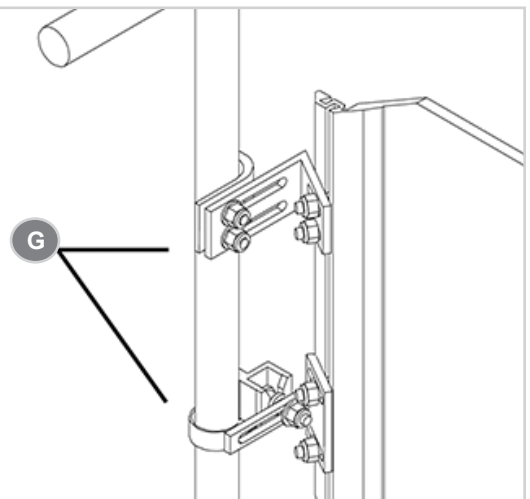

Fig.14.0



- D** Upper Back Brackets.
- E** Lower Back Brackets.
- F** Adjustment Screw.
- G** Seat Depth and Angle Adjustment.

H. INSTALL THE TOP QUICK RELEASE QUARTER TURN BRACKET HARDWARE

Attach one top quick release quarter turn bracket (H) to each upright post of the wheelchair.

1. The top quick release quarter turn bracket is designed to fit on 1.6 cm, 1.9 cm, 2.2 cm, and 2.5 cm (5/8", 3/4", 7/8" and 1") diameter back post tubing. (The bracket comes assembled to attach to 2.2 cm or 2.5 cm tubing.) Check Fig.15.0 to determine which strap hole is appropriate for the installation. Wrap the strap around the wheelchair post. Screw (K) may have to be loosened to align the strap hole with the barrel nut located inside the bracket body. Place a washer on screw (J) and insert the screw through the appropriate hole in the strap. Tighten screw (J) into the barrel nut through the side of the bracket body. Tighten the opposite screw if necessary.
2. Snap the screw caps over both screw heads.
3. To adjust the height of the bracket, loosen screw "A" until the bracket slides freely on the back post. Once the proper height of the back is determined, tighten the screw. All future adjustments of the back height are done with screw (K).
4. Always turn the quick-release quarter turn bracket to the "DOWN" position to secure the top hook in place.

NOTE: If you encounter interference with the top back brackets, simply loosen the brackets at the point of attachment to the back, and move up or down in the track as needed.

⚠ WARNING!

- The top quick-release quarter turn brackets must be in their downward position when the back is in use. Improper use may cause the back to unexpectedly detach from the wheelchair.
- Do not use the Jay Fit Back to push or lift the wheelchair. Improper use may cause the back to unexpectedly detach from the wheelchair.

Fig.15.0

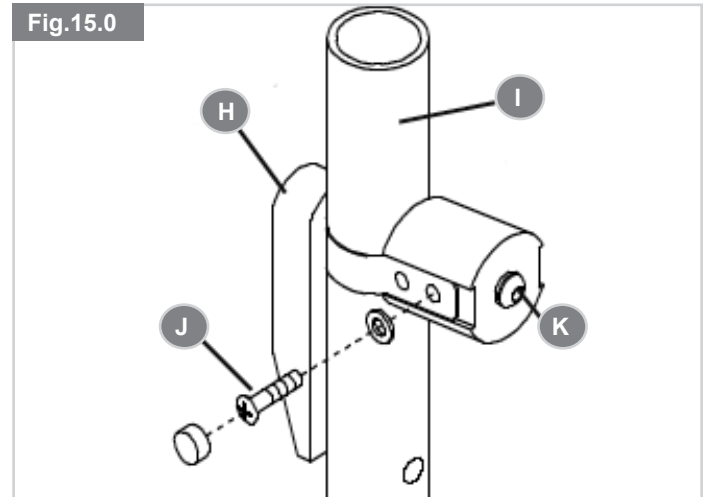
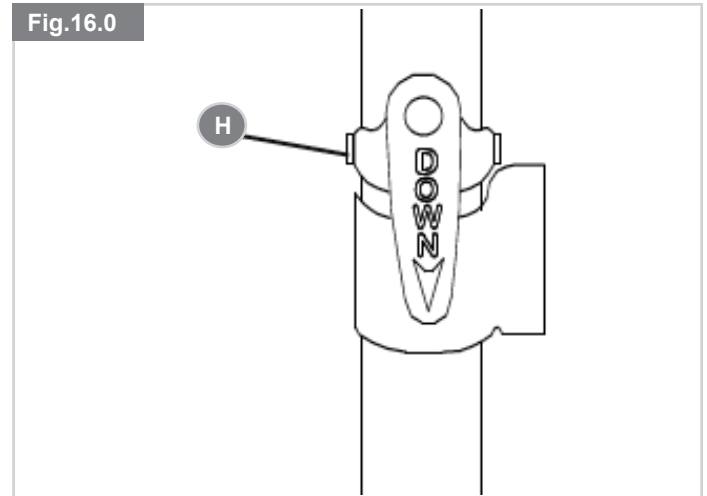

Fig.16.0



- H** Quick Release Quarter Turn Bracket.
- I** Wheelchair Post.
- J** Fixing Screw.
- K** Adjustment Screw.

I. ADD OR ADJUST LATERAL/POSTERIOR PELVIC SUPPORT AS REQUIRED

To obtain proper placement, we recommend placing the individual in the wheelchair with the back adjusted to the desired height.

Have the person lean forward at the waist and position the lateral/posterior pelvic support so that the maximum thickness is immediately at the belt line.

Remove the foam insert from the back by unbuttoning the two snap buttons located at the bottom of the shell. Add or remove the lateral/posterior contour strips as needed for the client. Place the lateral pyramids on the left and right ends of the lateral/posterior contour strips for additional lumbar support.

The mounting track for the lateral/posterior contour strips may be raised or lowered to match the client's needs by loosening the mounting track hex nut, sliding in the track, and re-tightening where needed (L).

NOTE: The lateral/posterior pelvic supports may be difficult for clients to tolerate initially. Give the individual time to get accustomed to the support before giving up on it. In the long run, it may encourage proper posture and enhance sitting stability.

J. ASSESS AND FIT THE LATERAL THORACIC SUPPORTS

Assess client for proper positioning of the lateral thoracic supports. Each support is independent and may be adjusted for your client's clinical need.

1. To adjust the height, angle, or width of the lateral thoracic supports, remove the foam inserts, loosen the internally mounted bolts (M) and slide in the track to the desired height and width. The angle is obtained by tilting the bracket as needed. Tighten the bolts.
2. To adjust the depth of the lateral thoracic pads, remove the pad covers, loosen the attaching bolts, slide to the desired depth, re-tighten the bolts, and replace the pads.

⚠ WARNING!

A minimum of 25 mm (1") of clearance should exist between the top of the lateral support and the arm pit.

Fig.17.0

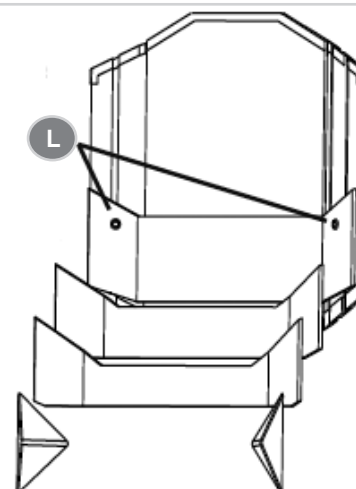
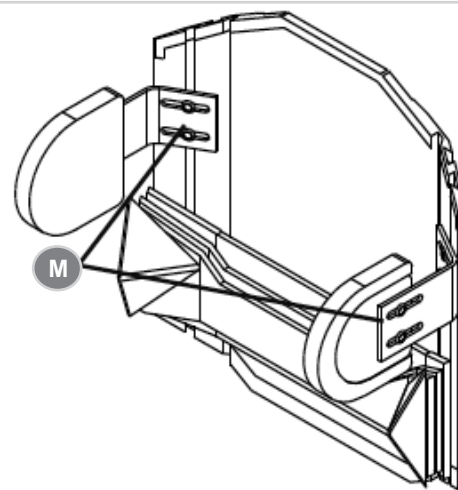

Fig.18.0



K. MOUNTING AN OPTIONAL HEADREST

The Jay Fit Back has a universal headrest plate (N) mounted to it. Care should be taken to use the proper screw length when mounting.

L. SECURE THE FOAM AND COVER TO THE SHELL

To secure the back foam and cover on the Jay Fit Back, slide the top edge of the cover over the top lip of the shell. Press the back in place against the shell, pull the two button snaps under the bottom of the shell and snap to the buttons.

M. REMOVAL AND REPLACEMENT

Following installation and adjustment, the back can be easily removed from the wheelchair if necessary. Simply twist the quick release brackets (H - Fig.16.0), out of the way on both sides and lift the back up and out of the chair.

To replace, lower the stud nuts into the lower receiver assembly until it rests against the upright posts. Twist the quick release brackets down over the top hooks on the back.

The back will retain angle adjustment when removed and replaced on the wheelchair.

Fig.19.0

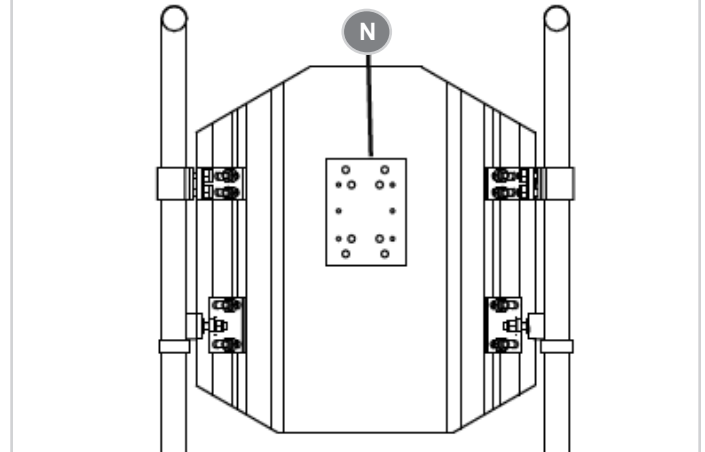

N. HEIGHT ADJUSTABLE QUICK MOUNT ATTACHING SEAT HARDWARE

To Remove the Seat:

NOTE: Fig.20.0 viewed from underneath, Fig.21.0 and Fig.22.0 are viewed from the side.

1. With the chair unoccupied, reach under the front of the seat and pull the quick release cable (P) forward.
2. While holding the release cable forward, lift the front of the seat from the latch mechanism assembly (O) and slide the rear brackets (Q) forward from the rear receiver clamp assemblies (R) on the chair.

To Attach the Seat:

1. Holding the seat as shown in Fig.21.0, slide the rear brackets (Q) into the rear receiver clamp assemblies (R).
2. Centre the latch mechanism assemblies onto the front receiver studs (S) and press down until locked.
3. Insert the safety lock pin (T) into the latch mechanism assembly .

NOTE: For a wheelchair with the Sunrise Transit Option, your system will have two lock pins. insert the safety lock pins into the latch mechanism assemblies (S) on both sides of the seat during transit.

⚠ WARNING!

Risk of injuries and how to avoid them:

Improper attachment of the seat may cause the seat to unintentionally disconnect during use, potentially causing the rider to fall.

To avoid the risk:

- It is vital to follow all instructions when re-attaching the seat.
- Before seating the rider, ensure that the seat is locked in place.
- Return to your supplier for adjustment if the latch mechanism assemblies do not centre and lock on the front receiver studs with ease.

Fig.20.0

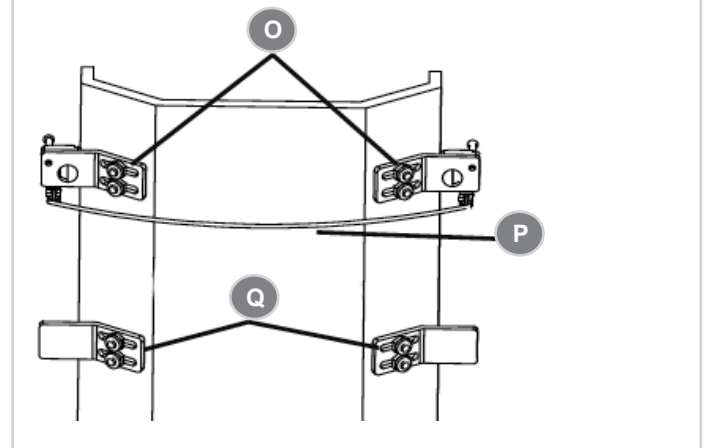

Fig.21.0

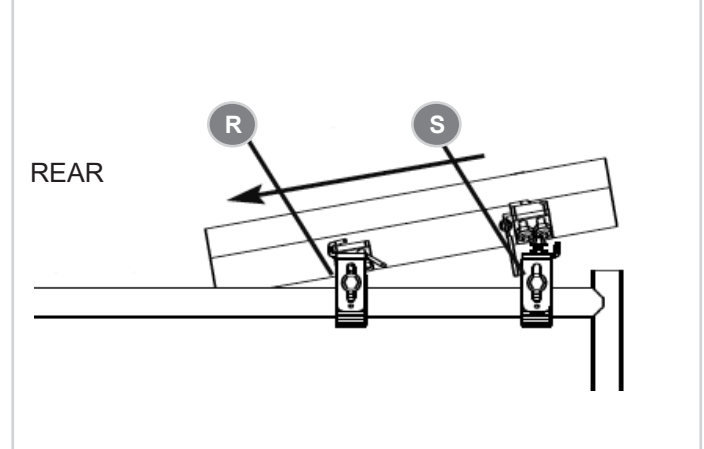
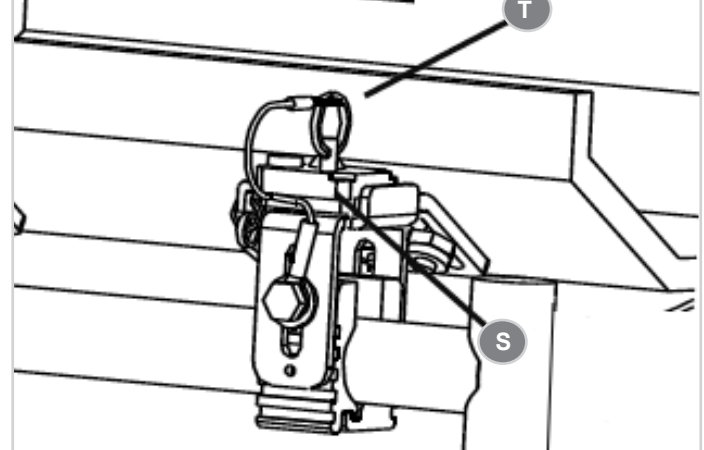

Fig.22.0



O. ADJUSTABLE QUICK MOUNT ATTACHING BACK HARDWARE

To Remove the Back:

1. With the chair unoccupied, release the Snaptite hinge (V).
2. For a wheelchair with a Transit Option, you must release the safety retainer strap (W) first.
3. Tilt the top of the back forward and lift from the lower back receivers (Y).

To Attach the Back:

1. Holding the back, slide the lower stud bracket nuts (X) into the lower back receivers (Y).
2. Press the Snaptite attaching hardware around the Snaptite receiver (U) and snap the hinge (V) shut.
3. For a wheelchair with the Sunrise Transit Option, you MUST re-attach the safety retainer strap (W) by pulling it around the Snaptite hinge (V).

⚠ WARNING!

Risk of injuries and how to avoid them:

- Failure to lock the back in place on the chair back post, may cause the back to disengage from the chair frame, potentially causing the rider to fall.

To avoid the risk:

- It is vital to follow all instructions when re-attaching the back.
- Before seating the rider, ensure that the back is locked in place.
- Return to your authorised supplier for adjustment if the Snaptite hinge does not close with ease around the receiver, or if the safety retainer strap does not fit around the hinge.

Fig.23.0

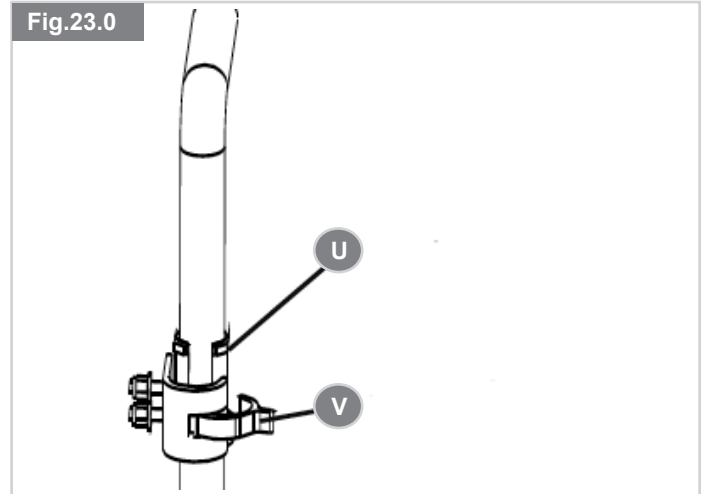

Fig.24.0

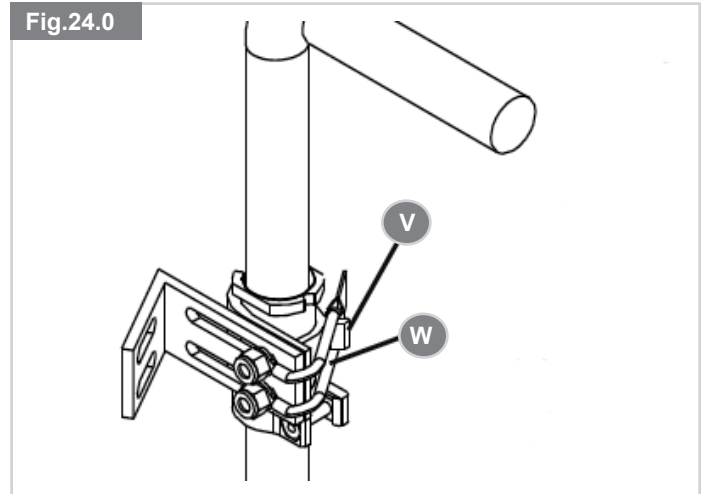
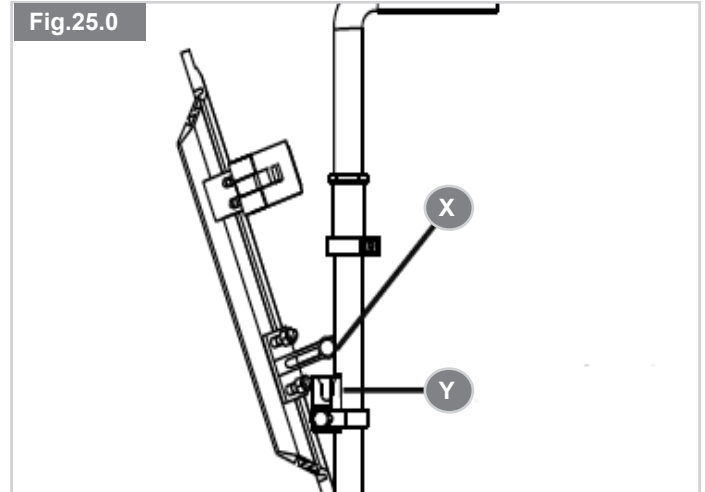
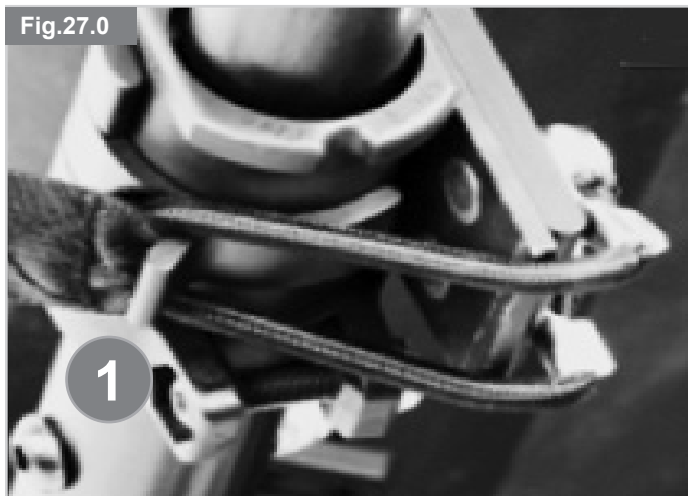
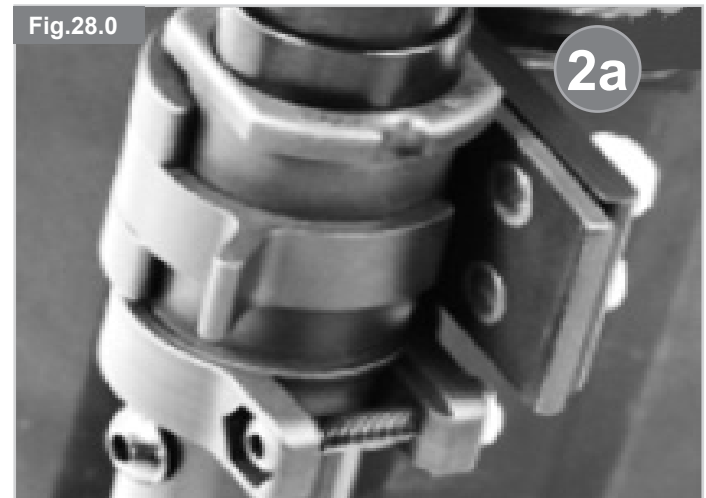
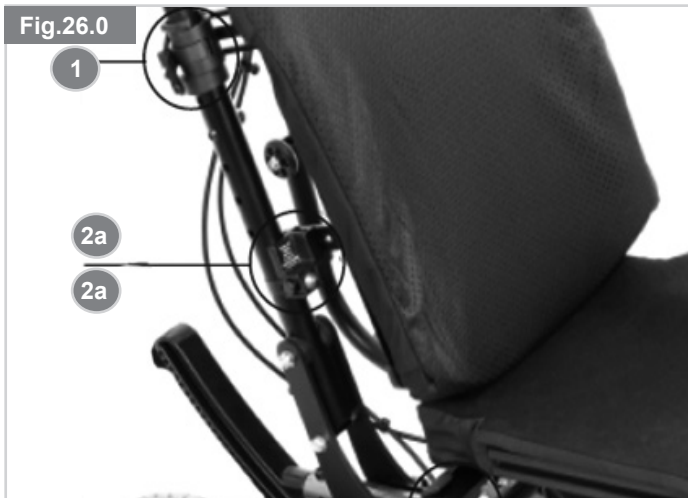

Fig.25.0



P. QUICK MOUNT SEAT HARDWARE CHECK LIST

- Check that all the fixings are in place and correctly fitted.
- Check that the Quick Release Quarter Turn is engaged downwards in the locked position.
- Confirm that the Stud Post is seated in the receiver.
- Check that the Rear Seat Hook Mounts are firmly located under the retaining hardware.
- Check that the Front Seat Hook Mounts are firmly located against the seat stop.











A. SPINE-ALIGN POSITIONING COMPONENTS

Spine Align Positioning Components are designed to provide intimately shaped support with-in an “off-the-shelf” back. Depending on your market, Spine Align components may be included with your back.

1. Spine Align Positioning Component installation

- a. Have the user remove pressure from the Back by leaning or sliding partially forward if possible.
- b. Remove the top cover pocket and lift the cover forward to reveal the inside of the JAY® Fit Back.
- c. Place the positioning component(s) on the Velcro inside of the shell and reattach the top cover pocket.
- d. Have the user test the current Spine Align setup for comfort and support and repeat steps a-c until adjustment is complete.
- e. Multiple configurations and combinations of Spine Align components can be used. If additional Spine Align shapes or sizes are required, please contact your Sunrise Medical authorised dealer.
- f. Mounting an optional head rest. Head rests can be mounted to the JAY Fit Back, using the head rest mounting plate and head rest mount.
- g. Securing the foam and cover to the shell.
 - To secure the back foam and cover on the JAY® Fit System back, slide the top edge of the cover over the top lip of the shell.
 - Press the back in place against the shell.
 - Pull the two button snaps under the bottom of the shell and snap into the buttons.

NOTE: If you require further information on the JAY® Fit Spine Align system, please review our animation at www.sunrisemedical.com.

Positioning Components	
Large Lumbar	
Small Lumbar	
Wedge	
Curved Shim	
Flat Shim	
Posterior/Lateral Pelvic	
Lateral Shim	
Large Bean Bag	
Small Bean Bag	

24 MONTH LIMITED WARRANTY

1. Each JAY® Fit Back is carefully inspected and tested to provide peak performance. Every JAY® Fit Back is guaranteed to be free from defects in materials and workmanship for a period of 24 months from the date of purchase, provided normal use. Should a defect in materials or workmanship occur within 24 months from the original date of purchase, Sunrise Medical will, at its option, repair or replace it without charge. This warranty does not apply to punctures, tears or burns, nor to the back's removable cover.
2. Claims and repairs should be processed through the nearest authorized supplier. Except for express warranties made herein, all other warranties, including implied warranties of merchantability and warranties of fitness for a particular purpose are excluded. There are not warranties which extend beyond the description on the face hereof. Remedies for breach of express warranties herein are limited to repair or replacement of the goods. In no event shall damages for breach of any warranty include any consequential damages or exceed the cost of non-conforming goods sold.
3. For goods provided by Sunrise Medical Pty Ltd in Australia, our goods come with a guarantee by Sunrise that cannot be excluded under the Australian Consumer Law. You are entitled to replacement or refund for a major failure & for compensation for any other reasonable foreseeable loss or damage. You are also entitled to have the goods repaired or replaced if the goods fail to be of acceptable quality & the failure does not amount to a major failure. The benefits to you given by this warranty are in addition to your other rights & remedies under a law in relation to the goods to which the warranty relates.
4. If you have any questions: Contact Sunrise Medical Customer Service.

SUNRISE MEDICAL È A DISPOSIZIONE

Grazie per aver scelto uno schienale JAY® Fit. Sunrise Medical sarà lieta di rispondere a domande o commenti su questo manuale, sulla sicurezza e l'affidabilità di questo schienale e sul servizio di assistenza offerto dal rivenditore Sunrise.

Per contattarci, è possibile usare l'indirizzo e il numero di telefono riportati di seguito.

Sunrise Medical S.r.l.
Via Riva 20, Montale
29122
Piacenza
Italia
Tel.: +39 0523 573111
Fax: +39 0523 570060
www.SunriseMedical.it

Conservare in un luogo sicuro tutte le istruzioni e il manuale allegati allo schienale, poiché contengono importanti informazioni a cui si dovrà fare spesso riferimento.

RISPOSTE ALLE DOMANDE DEGLI UTENTI:

Il rivenditore Sunrise conosce perfettamente questo schienale e sarà in grado di fornire una risposta alle vostre domande sulla sicurezza, sull'uso, sulla manutenzione e sulle regolazioni importanti. Per riferimento futuro annotare i seguenti dati.

Rivenditore:

Indirizzo:

.....

Telefono:

Numero di serie:

Data di acquisto:

INTRODUZIONE**⚠ AVVERTENZA!****LEGGERE PRIMA DELL'USO:** 

La mancata osservanza delle istruzioni potrebbe generare malfunzionamenti con conseguenti gravi lesioni personali.

CONSULENZA CLINICA

Per determinare l'idoneità all'uso dello schienale Jay Fit, Sunrise Medical raccomanda di rivolgersi a un medico o a un terapeuta esperto in schienali e sistemi di postura.

COMPATIBILITÀ DELLO SCHIENALE

Gli schienali Jay Fit sono stati progettati per essere compatibili con la maggior parte delle carrozzine. Gli schienali devono essere installati da un tecnico autorizzato Sunrise Medical. Per verificare la compatibilità dello schienale con una carrozzina specifica, attenersi alle istruzioni riportate nella Sezione II, "Compatibilità dei montanti dello schienale con una carrozzina manuale". Sunrise Medical propone due tipologie di montaggio dello schienale: "Standard" e "Rapido". La soluzione "Standard" non è consigliata per le carrozzine reclinabili, per le carrozzine verticalizzanti e per le carrozzine che prevedono un angolo di inclinazione superiore a 30°.

MANUTENZIONE DELLO SCHIENALE

Sunrise raccomanda di effettuare ogni sei mesi una verifica per rilevare eventuali segni di usura, di allentamento o di danni di tutti i dispositivi di fissaggio. Serrare i dispositivi di fissaggio allentati attenendosi alle istruzioni per l'installazione. Stringere tutti i dispositivi di fissaggio con una coppia di serraggio di 2,3 Nm. Se è necessario sostituire dei componenti rotti, contattare immediatamente il rivenditore Sunrise Medical autorizzato. In presenza di componenti allentati o danneggiati, interrompere l'utilizzo dello schienale.

TRASPORTO SU VEICOLI A MOTORE



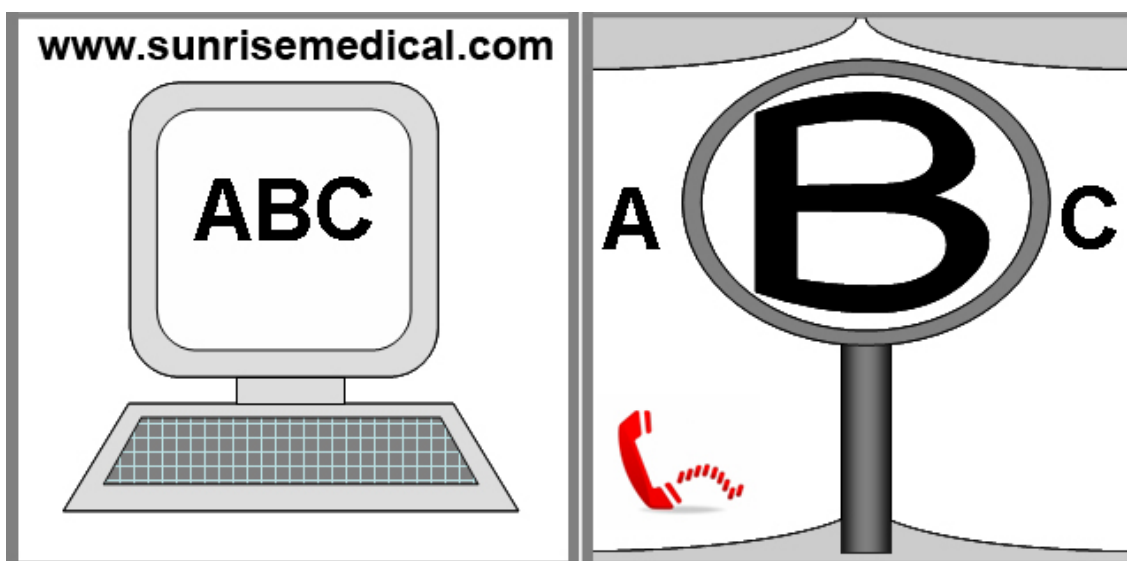

Per qualsiasi domanda relativa a queste istruzioni, rivolgersi al rivenditore autorizzato Sunrise Medical, oppure contattare direttamente Sunrise Medical.

**IT**

QUESTO DOCUMENTO È PRESENTE IN FORMATO PDF PER GLI IPOVEDENTI SUL SITO WEB ALL'INDIRIZZO WWW.SUNRISEMEDICAL.IT.

**FARE RIFERIMENTO AL MODULO D'ORDINE PER ULTERIORI INFORMAZIONI SULLE SPECIFICHE E SULLE OPZIONI E GLI ACCESSORI DISPONIBILI.
TUTTE LE INFORMAZIONI SONO SOGGETTE A MODIFICHE SENZA PREAVVISO. PER QUALSIASI DUBBIO O CHIARIMENTO, RIVOLGERSI A SUNRISE MEDICAL.**

Definizioni

Termine	Definizione
 ATTENZIONE!	Informa l'utilizzatore di possibili rischi di gravi lesioni o di decesso nel caso in cui la raccomandazione non venga seguita.
 AVVERTENZA!	Informa l'utilizzatore di rischi nel caso in cui la raccomandazione non venga seguita.
 ATTENZIONE!	Segnala all'utente i possibili danni al prodotto nel caso di mancato rispetto della raccomandazione fornita.
NOTA:	Raccomandazione generale o metodo migliore.
	Riferimento a documentazione supplementare
	Proteggere da possibili contatti con acqua o umidità eccessiva.

Per determinare l'effettiva idoneità all'uso dello schienale Jay Fit, Sunrise Medical raccomanda di rivolgersi a un medico o a un terapeuta esperto in schienali e sistemi di postura. Questo schienale deve essere installato da un tecnico Sunrise Medical.

SCHIENALE JAY® FIT

Lo schienale JAY® Fit è stato progettato per fornire gli importanti benefici che un corretto sostegno della schiena comporta per un'ampia gamma di utenti. Ideato per fornire un supporto semplice, comodo ed efficace, favorisce la funzionalità e aumenta la tolleranza alla posizione seduta. Inoltre, è leggero, durevole e facile da integrare.

FIG. 1.0. STRUTTURA DELLO SCHIENALE JAY FIT

1. Fodera.
2. Schiuma.
3. Guscio.

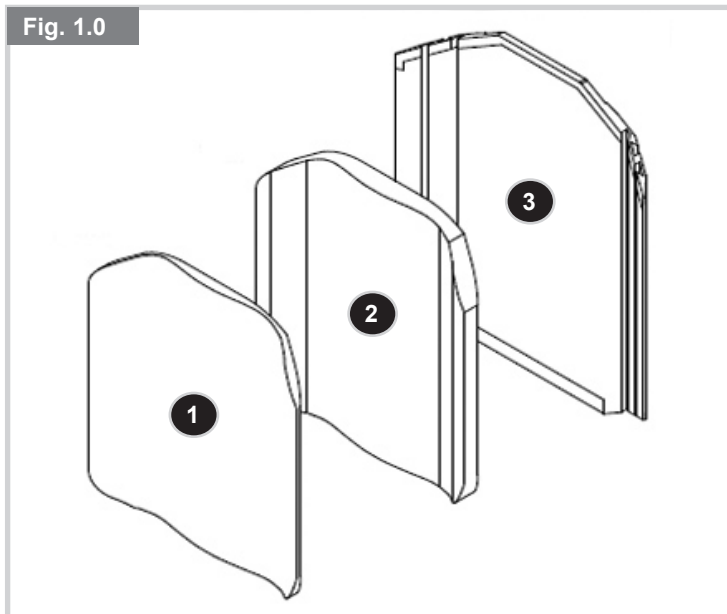

FIG. 2.0. SISTEMA DI AGGANCIO DELLO SCHIENALE JAY FIT TH

1. Perno di blocco.
2. Chiave da 10,0 mm.
3. Chiave a brugola.

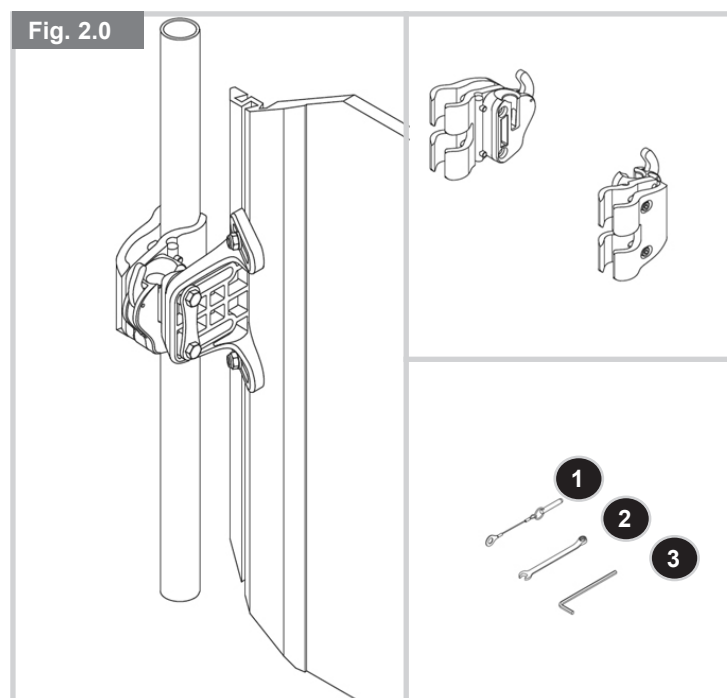

FIG. 3.0.
SISTEMA DI AGGANCIO RAPIDO SCHIENALE JAY FIT

1. Elemento flangiato per la maniglia di spinta.
2. Elementi di fissaggio.
3. Dadi per canalina.
4. Guscio posteriore.

- A. Staffe di fissaggio.
B. Ganci a scatto

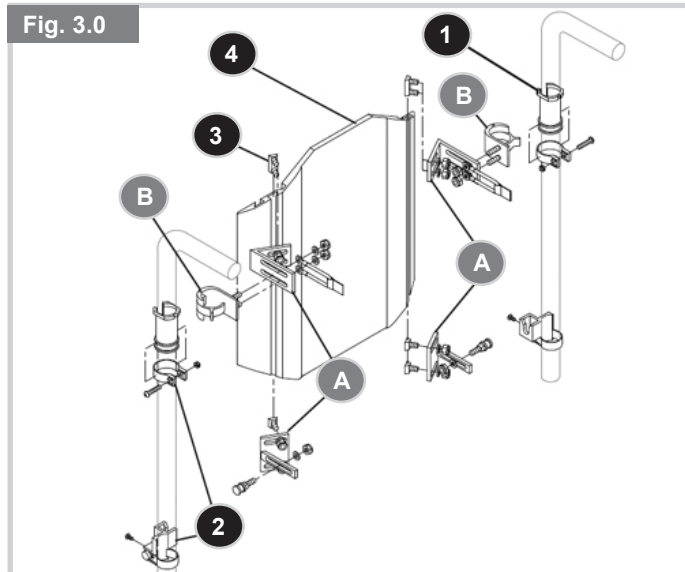

FIG. 4.0.
SISTEMA DI AGGANCIO JAY FIT: A SCATTO CON ELEMENTO FLANGIATO

1. Elemento flangiato per la maniglia di spinta.
2. Dadi per canalina.
3. Guscio dello schienale

- A. Staffe di fissaggio.
B. Ganci a scatto

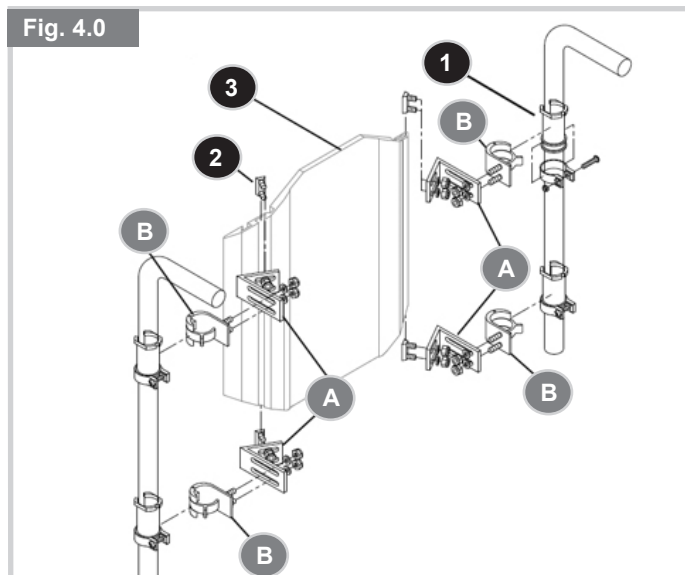
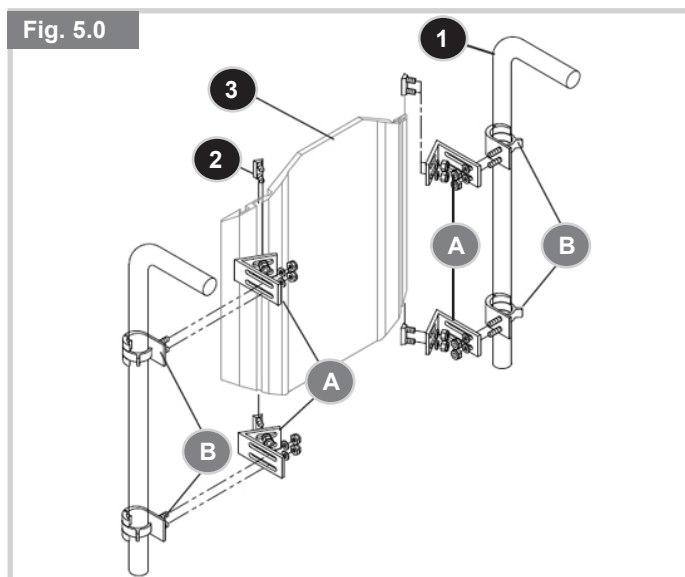

FIG. 5.0.
SISTEMA DI AGGANCIO JAY FIT: A SCATTO SENZA ELEMENTO FLANGIATO

1. Maniglia di spinta
2. Dadi per canalina.
3. Guscio posteriore.

- A. Staffe di fissaggio.
B. Ganci a scatto



A. PORTATA MASSIMA**⚠ ATTENZIONE!**

- NON ECCEDERE MAI la portata massima specificata da Sunrise Medical.
- La portata massima si riferisce al peso combinato dell'utente e degli oggetti trasportati quando si usa la carrozzina.
- Il superamento della portata massima potrebbe danneggiare la carrozzina, causare la caduta dell'utente o il ribaltamento/perdita di controllo, con conseguenti gravi lesioni personali per l'utente e per le persone circostanti.

Portata massima:

Schienale JAY™ Fit: 113 kg.

B. DESTINAZIONE D'USO

Lo schienale JAY™ Fit è destinato a fornire sostegno e comfort agli utenti in carrozzina.

⚠ ATTENZIONE!

- NON usare questo sistema di seduta per scopi diversi da quelli previsti dal produttore.
- Se non ci si attiene alle istruzioni sopra riportate, si rischia di danneggiare la carrozzina, cadere, ribaltarsi o perdere il controllo della carrozzina e causare lesioni gravi a se stessi o agli altri.

C. ASSISTENTI E ACCOMPAGNATORI**⚠ AVVERTENZA!** 

- Prima di prestare assistenza ad un utente, accertarsi di aver letto tutte le avvertenze contenute in questo manuale ed attenersi a tutte le istruzioni riportate.
- Consultare un operatore sanitario per apprendere le procedure di sicurezza e adottare la postura adeguata che meglio si adatta alle proprie capacità per assistere la persona in carrozzina.

D. ACCESSORI**⚠ AVVERTENZA!**

- Le modifiche non autorizzate o l'uso di ricambi o accessori non forniti o non approvati da Sunrise Medical possono influire negativamente sulla struttura della carrozzina.
- In questo caso la garanzia sarà considerata nulla.

Esempio:

Tra i problemi che potrebbero verificarsi, senza per questo escluderne altri, vi sono:

1. L'applicazione al telaio di componenti che potrebbero influire negativamente sull'integrità strutturale della carrozzina.
2. La modifica o l'eliminazione di accessori/elementi che potrebbero creare potenziali condizioni di pericolo con rischi per l'utente e/o per l'assistente.

E. PER RIDURRE I RISCHI DI INCIDENTE**⚠ AVVERTENZA!**

1. PRIMA di iniziare a usare la carrozzina, è necessario farsi mostrare dall'assistente sanitario come utilizzarla in modo sicuro.
2. Esercitarsi a svoltare, allungarsi ed eseguire trasferimenti per determinare i propri limiti. Farsi aiutare da qualcuno fino a quando non si capisca che cosa può causare una caduta o un ribaltamento e come evitare tale situazione.
3. Ricordare sempre che l'utente deve imparare ad utilizzare la carrozzina in base alle proprie capacità.
4. NON provare una nuova manovra da soli fino a quando non si è sicuri di poterla eseguire in modo sicuro.
5. Acquisire dimestichezza con i luoghi in cui si intende usare la carrozzina. Individuare gli ostacoli ed imparare a evitarli.

E. CONTROLLI DI SICUREZZA**⚠ ATTENZIONE!**

Prima di utilizzare lo schienale:

1. Verificare che i componenti montati siano ben posizionati e adeguatamente fissati. Verificare la presenza di rumori anomali, vibrazioni o difficoltà di utilizzo (potrebbero allentare i componenti di fissaggio, oppure danneggiare la carrozzina).
2. Risolvere qualsiasi problema prima di utilizzare lo schienale.
3. Eventualmente rivolgersi al rivenditore autorizzato per assistenza.
4. Se la carrozzina è dotata di ruotine antiribaltamento, bloccarle in posizione.
5. Se non ci si attiene alle istruzioni sopra riportate, si rischia di danneggiare la carrozzina, cadere, ribaltarsi o perdere il controllo della carrozzina e causare lesioni gravi a se stessi o agli altri.

G. MODIFICHE E REGOLAZIONI**⚠ ATTENZIONE!**

- Ogni volta che si rende necessaria una modifica o una regolazione dei componenti dello schienale, rivolgersi a un rivenditore autorizzato.
- Le modifiche non autorizzate o l'uso di parti non fornite o approvate da Sunrise Medical possono alterare la struttura della carrozzina e renderla pericolosa. In questo caso la garanzia sarà considerata nulla.
- Se non ci si attiene alle istruzioni sopra riportate, si rischia di danneggiare la carrozzina, cadere, ribaltarsi o perdere il controllo della carrozzina e causare lesioni gravi a se stessi o agli altri.

H. CENTRO DI GRAVITÀ**⚠ AVVERTENZA!**

- L'installazione di uno schienale su una carrozzina potrebbe influire sul baricentro della carrozzina stessa e causarne il ribaltamento all'indietro, con conseguenti lesioni per l'utente.

I. RUOTINE ANTIRIBALTAMENTO**⚠ AVVERTENZA!**

In condizioni d'uso normali, l'adozione di ruotine antiribaltamento possono impedire il ribaltamento all'indietro della carrozzina.

- Sunrise Medical consiglia l'uso delle ruotine antiribaltamento nei casi seguenti.
- Effettuare SEMPRE una valutazione sulla necessità o meno di adottare sistemi antiribaltamento per la carrozzina per aumentare la stabilità della carrozzina stessa e dello schienale.

J. SPINTA O SOLLEVAMENTO**⚠ ATTENZIONE!**

- Non usare lo schienale JAY™ Fit per spostare o spingere la carrozzina.
- Non usare la maniglia dello schienale per sollevare la carrozzina, poiché serve solo per la rimozione dello schienale.
- Un uso improprio dello schienale per spingere o tirare la carrozzina potrebbe determinare il distacco accidentale dello schienale dalla carrozzina.
- Se non ci si attiene alle istruzioni sopra riportate, si rischia di danneggiare la carrozzina, cadere, ribaltarsi o perdere il controllo della carrozzina e causare lesioni gravi a se stessi o agli altri.

K. COMPATIBILITÀ**⚠ ATTENZIONE!**

Il sistema JAY™ Fit è stato realizzato per essere compatibile con la maggior parte delle carrozzine, fatte salve le eccezioni seguenti:

- Carrozzine reclinabili o basculanti in cui lo schienale raggiunga un'angolazione superiore a 60° rispetto alla verticale.
- Lo schienale JAY Fit montato su questo tipo di carrozzine potrebbe staccarsi accidentalmente dalla carrozzina stessa: l'utente potrebbe cadere o lui stesso e l'assistente potrebbero subire lesioni personali.

L. CINTURE PELVICHE**⚠ ATTENZIONE!**

Usare le cinture pelviche SOLO per facilitare il supporto della postura dell'utente. L'uso improprio di queste cinture può causare lesioni gravi o la morte dell'utente.

1. Assicurarsi che l'utente non scivoli sul sedile della carrozzina o rischierebbe di subire una compressione del torace o addirittura di soffocare a causa della pressione delle cinture.
 2. Le cinture devono essere strette, senza però interferire con la respirazione. Assicurarsi che tra la cintura e l'utente si possa infilare una mano aperta, piatta.
 3. Usare un supporto pelvico a forma di cono o un supporto simile per impedire all'utente di scivolare sul sedile. Consultare il medico, l'infermiere o il terapeuta dell'utente per determinare se quest'ultimo ha bisogno di un simile dispositivo.
 4. Usare le cinture pelviche solo se l'utente è in grado di cooperare. Assicurarsi che l'utente possa rimuovere facilmente le cinture in caso di emergenza.
 5. NON usare le cinture pelviche nei seguenti casi.
 - a. Come sistema di ritenuta del paziente. Il sistema di ritenuta deve essere prescritto da un medico.
 - b. Per gli utenti in stato comatoso o molto agitati.
 - c. Come sistema di ritenuta in un veicolo a motore. In caso di incidente o fermata improvvisa l'utente può cadere dalla carrozzina. Le cinture della carrozzina non sono sufficienti a trattenere l'utente su un altro veicolo a motore e possono causare ulteriori lesioni.
- Se non ci si attiene alle istruzioni sopra riportate, si rischia di danneggiare la carrozzina, cadere, ribaltarsi o perdere il controllo della carrozzina e causare lesioni gravi a se stessi o agli altri.

M. CUSCINI**⚠ AVVERTENZA!**

- In caso di presenza o di rischio di piaghe da decubito può essere necessario adottare un sistema di seduta speciale o un dispositivo per il controllo della postura.
- Consultare il medico, l'infermiere o il terapeuta per determinare se sia necessario adottare un tale dispositivo per ottimizzare il comfort.

N. DISPOSITIVI DI FISSAGGIO**⚠ ATTENZIONE!**

Molte delle viti, dei bulloni e dei dadi della carrozzina sono speciali dispositivi di fissaggio ad alta resistenza. L'uso di dispositivi di fissaggio non appropriati può causare il malfunzionamento della carrozzina.

- Usare SOLO i dispositivi di fissaggio forniti da un rivenditore autorizzato Sunrise.
- Se i dispositivi di fissaggio vengono stretti troppo o troppo poco, parti della carrozzina possono non funzionare correttamente o subire dei danni.
- Se i bulloni o le viti si allentano, stringerli immediatamente.
- Se non ci si attiene alle istruzioni sopra riportate, si rischia di danneggiare la carrozzina, cadere, ribaltarsi o perdere il controllo della carrozzina e causare lesioni gravi a se stessi o agli altri.

O. RISCHIO DI INTRAPPOLAMENTO**⚠ AVVERTENZA!**

Quando si rimuovono o si regolano componenti incernierati o regolabili, fare attenzione a possibili punti di intrappolamento.

Per evitare intrappolamenti:

- Per bloccare o serrare componenti e altri elementi agire sempre con il palmo della mano.
- Fare sempre attenzione quando si opera nelle aree di possibile intrappolamento.

P. ACCESSORI PER IL SUPPORTO POSTURALE**⚠ ATTENZIONE!**

Quando si utilizzano componenti rimovibili, regolabili o incernierati:

1. Verificare la funzionalità di tutti i componenti rimovibili che possono essere applicati a questo dispositivo.
 2. Accertarsi che questi elementi siano ben regolati e bloccati in posizione in modo da fornire all'utente il sostegno necessario.
 3. Accessori come i supporti laterali ribaltabili, gli abduttori e i supporti per il capo sono elementi importanti per la sicurezza e la salute dell'utente e devono essere regolarmente controllati per accertarsi che non si siano inavvertitamente mossi o sbloccati.
- Se non ci si attiene alle istruzioni sopra riportate, si rischia di danneggiare la carrozzina, cadere, ribaltarsi o perdere il controllo della carrozzina e causare lesioni gravi a se stessi o agli altri.

Q. CONDIZIONI AMBIENTALI**⚠ ATTENZIONE!**

Il contatto con l'acqua o un'umidità eccessiva possono causare l'arrugginimento o la corrosione della carrozzina. Se possibile, evitare condizioni atmosferiche estreme.

- Non usare i componenti sotto la doccia, in piscina o a contatto con l'acqua. I componenti non sono resistenti all'acqua e le parti interne potrebbero arrugginirsi o corrodersi.
- Evitare un'umidità eccessiva (per esempio, non lasciare la carrozzina in un bagno umido mentre si fa la doccia).
- Se si dovessero bagnare o qualora si utilizzi l'acqua per pulirli, asciugarli non appena possibile.

R. SICUREZZA DELLO SCHIENALE JAY™ FIT IN CASO DI TRASPORTO SU VEICOLO A MOTORE**⚠ ATTENZIONE!** 

Lo schienale JAY™ Fit è stato sottoposto a prove dinamiche per essere utilizzato su veicoli a motore. Questo sistema è conforme agli standard ANSI/RESNA- WC 19 e ISO 7176-19. Quando si usa uno schienale JAY™ Fit su un veicolo a motore, deve essere montato su una carrozzina che sia conforme ai requisiti previsti dagli standard ANSI/RESNA- WC 19 e ISO 7176-19. Per la sicurezza dell'utente, attenersi alle istruzioni di installazione, di utilizzo e di manutenzioni contenute in questo manuale e alle istruzioni di trasporto su veicolo a motore qui sotto riportate.

- Se è possibile, l'utente deve trasferirsi sul sedile del veicolo ed usare il relativo sistema di ritenuta.
- La distanza tra la parte superiore della spalla dell'utente e la parte superiore dello schienale non deve superare 16,5 cm.
- La carrozzina deve essere dotata di etichetta che la dichiara adatta per l'uso come sedile su un veicolo a motore, deve essere stata sottoposta a prova dinamica in base ai requisiti previsti dallo standard ISO 7176-19, e dovrà sempre essere assemblata, utilizzata e sottoposta a manutenzione nel rispetto delle indicazioni fornite dal produttore.
- Se la seduta originale della carrozzina è stata sostituita, la nuova seduta deve essere approvata per il transito in carrozzina, montata e usata secondo le istruzioni del produttore.
- I WTORS (Sistemi di ritenuta che permettono all'utente di rimanere seduto in carrozzina anche nel caso di transito su veicolo a motore) devono essere compatibili con la carrozzina specifica, usati secondo le istruzioni del produttore e conformi ai requisiti delle prestazioni dello standard ISO 10542.
- Durante il trasporto la carrozzina deve essere rivolta in avanti.
- Se non ci si attiene alle istruzioni riportate sopra, si rischia di danneggiare la carrozzina, cadere, ribaltarsi o perdere il controllo della carrozzina e causare lesioni gravi a se stessi o altri.

⚠ AVVERTENZA!

- Il proprietario di questo ausilio ha la responsabilità di accertarsi che l'installazione e le regolazioni siano state eseguite da un tecnico autorizzato in base alle indicazioni fornite da un operatore sanitario.
- Lo schienale e i suoi componenti richiedono controlli periodici di sicurezza e funzionali.
- Le regolazioni devono essere eseguite da un rivenditore autorizzato.
- Usare esclusivamente ricambi e/o accessori raccomandati od omologati da Sunrise Medical.

A. MANUTENZIONE E PULIZIA

- Una manutenzione ed una pulizia corrette contribuiranno a migliorare le prestazioni e ad estendere la vita utile del prodotto.
- Pulire regolarmente il prodotto. La regolarità dei controlli aiuterà a rilevare la presenza di componenti allentati o usurati e contribuirà a rendere più agevole l'uso dello schienale. Per la pulizia utilizzare panni e detersivi delicati.
- Qualora vengano rilevati componenti allentati, usurati, piegati o danneggiati, sostituirli prima di riutilizzare lo schienale.

B. CONTROLLI IMPORTANTI PER LA SICUREZZA **Dispositivi di fissaggio:**

- Sunrise Medical raccomanda di controllare ogni 6 mesi tutti i dispositivi di fissaggio ed assicurarsi che non siano logori, che i bulloni non siano allentati o che i componenti non siano rotti.
- Serrare i dispositivi di fissaggio allentati attenendosi alle istruzioni per l'installazione.
- Per la sostituzione di qualsiasi componente rivolgersi immediatamente ad un rivenditore autorizzato.
- Se un componente è allentato o rotto, non utilizzare più il sistema.

C. FACILE PULIZIA (FIG. 6.0)**1. Fodera dello schienale**

- Rimuovere la fodera dal guscio dello schienale agendo sulle fascette di Velcro®.
- Aprire la cerniera nella parte inferiore della fodera.
- Rimuovere la schiuma e rivoltare la fodera.
- Richiudere la fodera con la cerniera per evitare che si attorcigli.
- Lavare in lavatrice in acqua calda (50 °C).
- Strizzare ed asciugare in asciugatrice a bassa temperatura.

⚠ ATTENZIONE!





- Non lavare la fodera a secco, né utilizzare lavatrici o asciugatrici industriali.
- Non sterilizzare in autoclave a vapore.
- Non candeggiare.
- Qui di seguito vengono riportati i simboli e le istruzioni di lavaggio/asciugatura.

2. Guscio dello schienale

Per evitare accumuli di sporcizia e di residui, il guscio dello schienale deve essere regolarmente pulito con acqua e detersivo delicato.

3. Componenti per il posizionamento

- Rimuovere i componenti uno alla volta, prendendo nota della loro posizione per il successivo rimontaggio.
- I componenti per il posizionamento possono essere puliti con acqua e sapone.
- NON immergerli nell'acqua.

Fig. 6.0 Simboli per il lavaggio	
	Lavare in lavatrice in acqua calda (50° C).
	Se necessario, smacchiare utilizzando solamente prodotti non a base di cloro.
	Asciugare all'aria
	Non stirare
	Non lavare a secco.

D. DIMENSIONI DELLA CARROZZINA

1. JAY™ Fit è stato progettato per sostituire il rivestimento in tela della carrozzina. Prima del montaggio verificare che la carrozzina sia dotata di maniglie di spinta compatibili, misurando la distanza tra le maniglie, così come illustrato in Fig. 8.0,
2. Quindi, controllare che le maniglie abbiano un diametro compatibile. I supporti di JAY™ Fit possono essere montati sulle maniglie della carrozzina con diametro compreso tra 19 mm e 32 mm. Misurare il diametro dei montanti dello schienale (Fig. 7.0) e, per verificare la compatibilità delle maniglie di spinta, fare riferimento alla Fig.9.0.
3. Se le maniglie non risultano compatibili, contattare il rivenditore autorizzato o il servizio clienti di Sunrise Medical.

Fig. 7.0

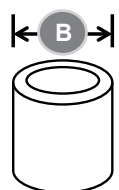

Larghezza dello schienale JAY Fit (tutte le profondità)	Diametro della maniglia di spinta (B)	
	Larghezza minima	Larghezza massima
254 mm - 457 mm	19,0 mm	28,5 mm

Fig. 8.0

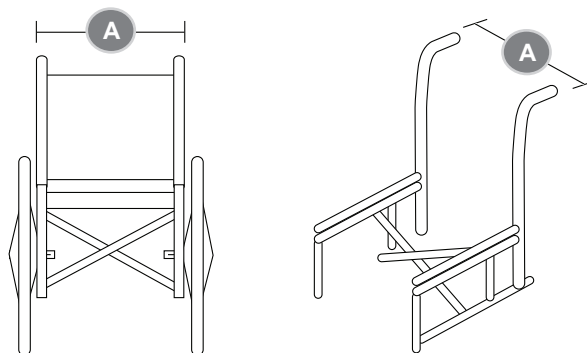

Fig. 9.0

Larghezza dello schienale JAY Fit (tutte le profondità)	Distanza fra le maniglie di spinta, misurata alle estremità esterne dei montanti (A)	
	Larghezza minima	Larghezza massima
254 mm	246 mm	312 mm
305 mm	297 mm	363 mm
356 mm	349 mm	413 mm
406 mm	400 mm	464 mm
457 mm	451 mm	545 mm

A. RIMOZIONE/RIMONTAGGIO SUPPORTI "TH"

Dopo l'installazione/regolazione lo schienale, quando necessario, potrà essere facilmente rimosso dalla carrozzina.

1. Rimozione:

- Premere in avanti entrambe le leve di sgancio (A) per sbloccare i supporti.
- Quando entrambe le leve si troveranno in avanti, sollevare verticalmente lo schienale agendo sulla maniglia posizionata nella parte superiore dello schienale.

2. Montaggio dopo la rimozione

- Per rimontare lo schienale sui supporti, allineare i perni (B) ai supporti stessi.
- Spingere lo schienale in posizione, inserendolo nei supporti (C).
- Se inserito correttamente, i perni dovrebbero scattare nella loro posizione di blocco.

3. Perni di blocco

I perni di blocco servono per evitare che lo schienale si possa accidentalmente staccare dalla carrozzina.

- Per bloccarlo, inserire i perni (D) nei supporti (C).
- Se si desidera utilizzare la funzione di sgancio rapido, rimuovere i perni.

⚠ ATTENZIONE!

- Se non si è certi di aver udito lo scatto di blocco, tirare verso l'alto lo schienale agendo sulla maniglia per verificare che sia saldamente bloccato in posizione.
- E' meglio controllare sempre per evitare che lo schienale si danneggi o che l'eventuale caduta o perdita di controllo che ne deriverebbero possano causare gravi lesioni all'utente e/o alle persone vicine.

Fig. 10.0

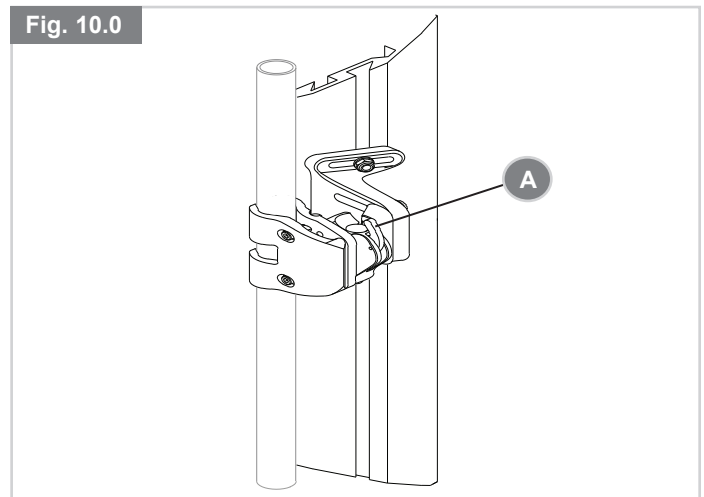
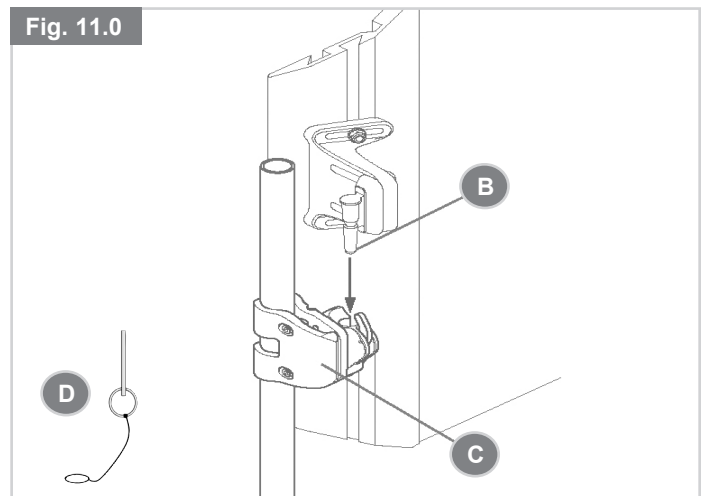

Fig. 11.0



B. REGOLAZIONE DELL'ALTEZZA/LARGHEZZA DEI SUPPORTI "TH"

Prima di procedere con il montaggio, leggere le istruzioni seguenti. Per installare lo schienale JAY™ Fit con aggancio a due punti, iniziare senza l'utente in carrozzina. Al termine dell'installazione si potrà fare di nuovo sedere l'utente in carrozzina e procedere con le altre regolazioni.

NOTA: In generale, è meglio posizionare lo schienale in alto sulle maniglie di spinta.

1. Regolazione dell'altezza:

- Servendosi di una chiave a brugola da 4 mm, allentare le viti del morsetto di fissaggio (A). **NOTA:** per i montanti di diametro maggiore, potrebbe essere necessario rimuovere completamente le viti.
- Regolare e allineare i supporti (B) alle maniglie di spinta della carrozzina per portarli all'altezza desiderata.
- Stringere le viti di blocco a mano (A).
- Per un corretto allineamento dei supporti potrebbe essere necessaria un'ulteriore regolazione laterale.

2. Regolazione della larghezza:

- Usare una chiave da 10 mm per allentare i dadi della staffa di fissaggio (C).
- Regolare le staffe portandole nella stessa posizione verso l'interno o verso l'esterno in modo che i perni siano allineati ai supporti sulle maniglie di spinta. Serrare leggermente i dadi delle staffe di fissaggio.
- Quando lo schienale si troverà nella posizione ottimale e simmetrica, stringere ulteriormente i dadi applicando una coppia di serraggio di 11,3 Nm.

3. Montaggio e allineamento del guscio dello schienale:

- Applicare il guscio dello schienale ai supporti inserendo i perni di montaggio sinistro e destro (D) nei corrispondenti supporti sinistro e destro (E).
- Sistemare lo schienale in una posizione più o meno corretta in base al sedile e all'utente.
- Stringere i dadi sulla parte interna del perno di montaggio (D). La coppia di serraggio applicabile dovrebbe essere di 11,3-12,4 Nm.
- Dopo aver allineato tutti i componenti, stringere le viti della staffa (A) applicando una coppia di serraggio pari a circa 8,5-9,3 Nm.
- Concludere l'operazione inserendo ed estraendo alcune volte il perno nel supporto per assicurarsi che lavori senza sforzo.

4. Perni di blocco:

I perni di blocco servono per evitare che lo schienale si possa accidentalmente staccare dalla carrozzina.

- Per bloccarlo, inserire i perni nei supporti.
- Se si desidera utilizzare la funzione di sgancio rapido, rimuovere i perni.

Fig. 12.0

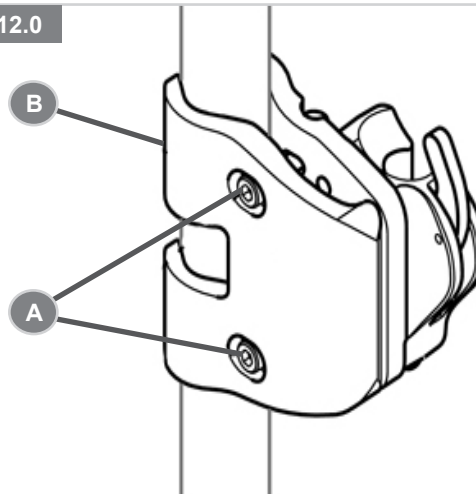

Fig. 13.0

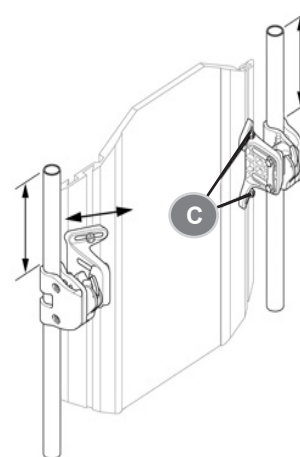
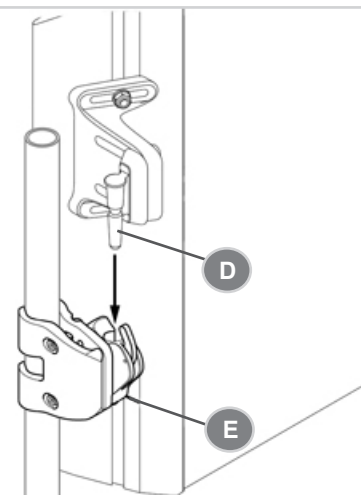

Fig. 14.0











A. COMPONENTI PER IL POSIZIONAMENTO

I componenti per il posizionamento sono stati ideati per garantire un perfetto supporto ergonomico in uno schienale non costruito su misura. A seconda dei Paesi, gli schienali possono già essere dotati di componenti per l'allineamento della colonna vertebrale.

1. Montaggio dei componenti per il posizionamento

- a. Chiedere all'utente di non applicare pressione sullo schienale e, se possibile, di sporgersi e scivolare un po' in avanti.
- b. Rimuovere la fodera superiore e ribaltarla in avanti per scoprire la parte interna dello schienale JAY® Fit.
- c. Sistemare i componenti di posizionamento in corrispondenza del Velcro® all'interno del guscio e riapplicare la fodera.
- d. Chiedere all'utente di verificare se lo schienale, su cui sono stati montati i componenti per il posizionamento, è comodo e fornisce un supporto adeguato. In caso negativo ripetere le operazioni a - c.
- e. È possibile configurare e combinare i componenti per il posizionamento in diversi modi. Se sono necessari componenti di posizionamento di forma o misura diverse, contattare il rivenditore autorizzato Sunrise Medical.
- f. Montaggio di un appoggiatesta (opzionale). Un appoggiatesta può essere applicato allo schienale JAY Fit utilizzando la piastra e i supporti di montaggio per appoggiatesta.
- g. Fissaggio della schiuma e della fodera al guscio.
 - Per fissare la schiuma e la fodera dello schienale al sistema JAY® Fit, fare scorrere il bordo superiore della fodera sull'estremità superiore del guscio.
 - Spingere lo schienale in posizione contro il guscio.
 - Tirare i due pulsanti a scatto posti nella parte inferiore del guscio e farli scattare in posizione.

NOTA: Per ulteriori informazioni sul sistema di posizionamento di JAY® Fit, guardare il video pubblicata su www.SunriseMedical.it.

Componenti per il posizi	
Supporto lombare grande	
Supporto lombare piccolo	
Cuneo	
Imbottitura sagomata	
Imbottitura piana	
Supporto pelvico posteriore/laterale	
Piccolo cuneo laterale	
Imbottitura per deformità grande	
Imbottitura per deformità piccola	

GARANZIA LIMITATA DI 24 MESI

1. Tutti gli schienali JAY® Fit vengono attentamente esaminati e sottoposti a prove per garantire le massime prestazioni. Tutti gli schienali JAY® Fit, se utilizzati in condizioni normali, sono garantiti contro difetti di materiali e di fabbricazione per un periodo di 24 mesi a partire dalla data di acquisto. Qualora si dovesse riscontrare un difetto di materiale o di fabbricazione nei 24 mesi successivi alla data di acquisto originale, Sunrise Medical effettuerà, a propria discrezione, la riparazione o la sostituzione gratuita. La presente garanzia non copre forature, strappi o bruciature, né la fodera estraibile del cuscino.
2. La riparazione o la sostituzione delle parti in garanzia saranno eseguite da un tecnico o da un rivenditore autorizzato Sunrise Medical. Ad eccezione delle garanzie esplicite riportate nel presente manuale, sono escluse tutte le altre garanzie, comprese le garanzie implicite di commerciabilità e le garanzie di idoneità per scopi specifici. Non esistono garanzie che vadano oltre la descrizione riportata nella presente garanzia. L'unico rimedio in caso di violazione delle garanzie esplicite definite nel presente manuale è la riparazione o la sostituzione della merce. In nessun caso i danni risultanti dalla violazione della garanzia includeranno gli eventuali danni conseguenti o supereranno il costo della merce non conforme venduta.
3. Il cliente avrà diritto alla sostituzione o al rimborso in caso di difetti di fabbricazione e a un indennizzo per qualunque altra perdita o danno ragionevolmente prevedibile. Il cliente avrà anche diritto alla riparazione o alla sostituzione del prodotto se non è di qualità accettabile, sempre che tale condizione non porti a guasti primari. I benefici forniti al cliente da questa garanzia vanno a integrare qualunque altro diritto o risarcimento previsto dalle leggi alle quali la garanzia fa riferimento.
4. Per ulteriori domande, contattare il Servizio Clienti Sunrise Medical.

SUNRISE ESCUCHA:

Gracias por elegir un respaldo JAY® Fit. Nos gustaría conocer su opinión o consultas acerca de este manual, la seguridad y la fiabilidad del sistema de respaldo, y el servicio que usted recibe de su proveedor de Sunrise. No dude en escribirnos a la dirección siguiente:

Sunrise Medical S.L.
 Polígono Bakiola, 41
 48498 Arrankudiaga – Vizcaya
 España
 Tel.: +34 (0) 902 14 24 34
 Fax: +34 (0) 94 648 15 75
 www.SunriseMedical.es

Asegúrese de mantener en un lugar seguro todas las instrucciones y manuales que recibió con su respaldo. Dichos documentos contienen información importante de seguridad y para el usuario, y deberán consultarse a menudo.

PARA RESPONDER A SUS PREGUNTAS:

Su proveedor autorizado de Sunrise Medical donde adquirió el respaldo es la persona que mejor conoce el producto, y puede responder la mayoría de las preguntas sobre la seguridad, uso y mantenimiento. Para referencia futura, rogamos que rellene lo siguiente:

Proveedor:

Dirección:

.....

Teléfono:

Número de serie:

Fecha de compra:

INTRODUCCIÓN

⚠ ¡ADVERTENCIA!

LEER ANTES DE UTILIZAR: 

Si no sigue estas recomendaciones e instrucciones, podría provocar fallas en el equipo que, a su vez, podría ocasionar lesiones graves.

CONSULTA CLÍNICA

Sunrise Medical recomienda consultar con un médico o un terapeuta experimentado en postura y posicionamiento para determinar si es apropiada la utilización del Respaldo Jay Fit.

COMPATIBILIDAD DE PIEZAS DE MONTAJE

Los respaldos Jay Fit están diseñados para ser físicamente compatible con la mayoría de las sillas de ruedas. Solo un distribuidor autorizado de Sunrise Medical puede instalar los respaldos. Para determinar la compatibilidad de las piezas de montaje de una silla de ruedas en particular, siga las instrucciones en la sección II, "Compatibilidad con bastón en respaldo de silla de ruedas manual". Sunrise Medical fabrica dos estilos de anclajes de montaje, Estándar y Montaje rápido. Los componentes para el modelo Estándar no se recomienda para sillas reclinables, sillas de ruedas de bipedestación y sillas de ruedas que se basculan en más de 30 grados.

MANTENIMIENTO DE LAS PIEZAS DE MONTAJE

Sunrise recomienda que verifique cada seis meses todos los anclajes del respaldo Jay Fit para detectar signos de desgaste, tornillos flojos o componentes rotos. Las piezas de fijación flojas deben reajustarse según las instrucciones de instalación. Todos los anclajes deben ajustarse a 2,3 N-m (20 pulg-lbs). Comuníquese con su distribuidor autorizado de Sunrise Medical inmediatamente para reemplazar cualquier componente dañado. Suspenda el uso del respaldo si identifica algún componente flojo o roto.

TRANSPORTE EN VEHÍCULOS

Si tiene alguna pregunta con respecto a estas instrucciones, póngase en contacto con su proveedor de Sunrise Medical autorizado o directamente con Sunrise Medical.

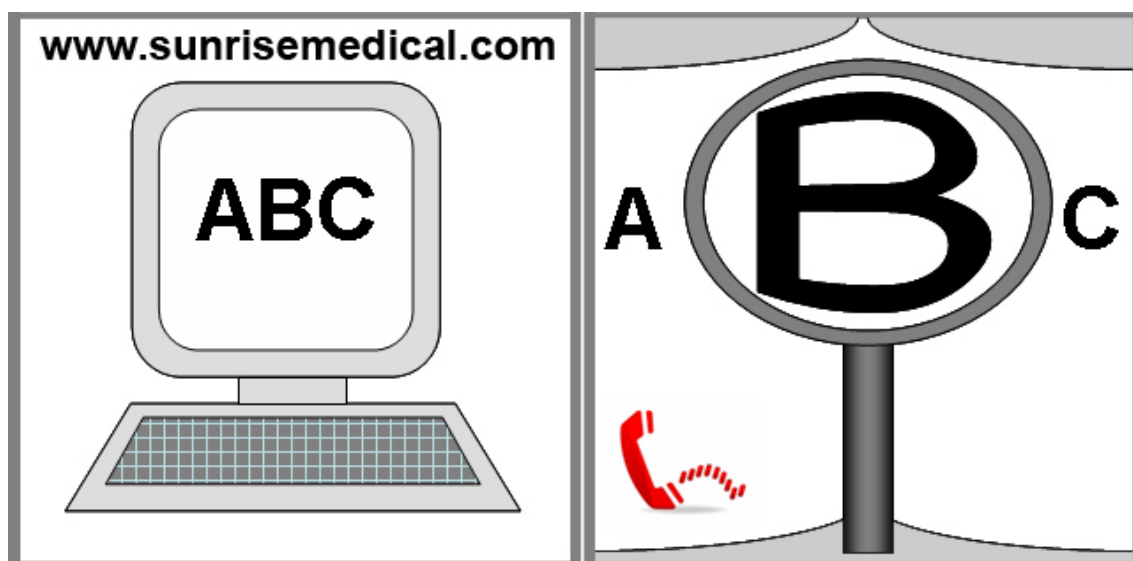



**ES**

SI TIENE DIFICULTADES VISUALES, PUEDE ENCONTRAR ESTE DOCUMENTO EN FORMATO PDF VISITANDO WWW.SUNRISEMEDICAL.ES O PODRÍASOLICITARLO EN VERSIÓN TEXTO GRANDE.

PARA MAYOR INFORMACIÓN ACERCA DE LAS ESPECIFICACIONES, OPCIONES Y ACCESORIOS, CONSULTE LA HOJA DE PEDIDO.

TODA LA INFORMACIÓN AQUÍ PRESENTE ESTÁ SUJETA A MODIFICACIONES SIN PREVIO AVISO. PARA CUALQUIER CONSULTA, COMUNÍQUESE CON SUNRISE MEDICAL.

Definiciones

Palabra	Definición
 ¡PELIGRO!	Consejo al usuario de Riesgo potencial de lesión severa o incluso la muerte si no se respeta el consejo sugerido.
 ¡ADVERTENCIA!	Advierta al usuario sobre el riesgo potencial de lesión si no respeta el consejo sugerido.
 ¡PRECAUCIÓN!	Advierte al usuario acerca de la posibilidad de producirse un daño eventual en el equipo de no seguir esta precaución.
NOTA:	Consejos generales sobre el buen uso.
	Referencia a documentación adicional.
	Proteja el producto del contacto con el agua o con humedad excesiva.

Sunrise Medical recomienda consultar con un médico o un terapeuta experimentado en posicionamiento para determinar si el respaldo JAY® Fit es la solución apropiada. Solo un distribuidor autorizado de Sunrise Medical puede instalar estos sistemas de respaldo.

RESPALDO JAY® FIT

El sistema de respaldo JAY Fit está diseñado para proporcionar los beneficios de un soporte posterior adecuado para una amplia variedad de usuarios pediátricos. Por su diseño, brinda un apoyo simple, cómodo y efectivo, que ayuda a maximizar el movimiento y a aumentar la tolerancia en posición sentada. Asimismo, es de peso ligero, durable y resulta fácil de actualizar.

FIG. 1.0.
SOPORTE PARA EL RESPALDO JAY FIT

1. Funda.
2. Espuma.
3. Carcasa del respaldo.

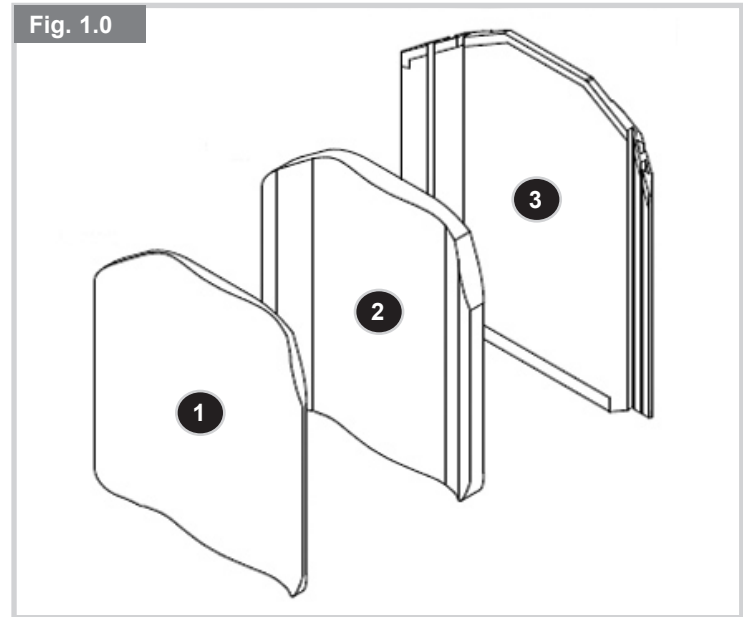

FIG. 2.0.
PIEZAS DE MONTAJE DEL RESPALDO JAY FIT TH

1. Clavija de ajuste.
2. Llave de tuercas de 10.0 mm.
3. Llave Allen

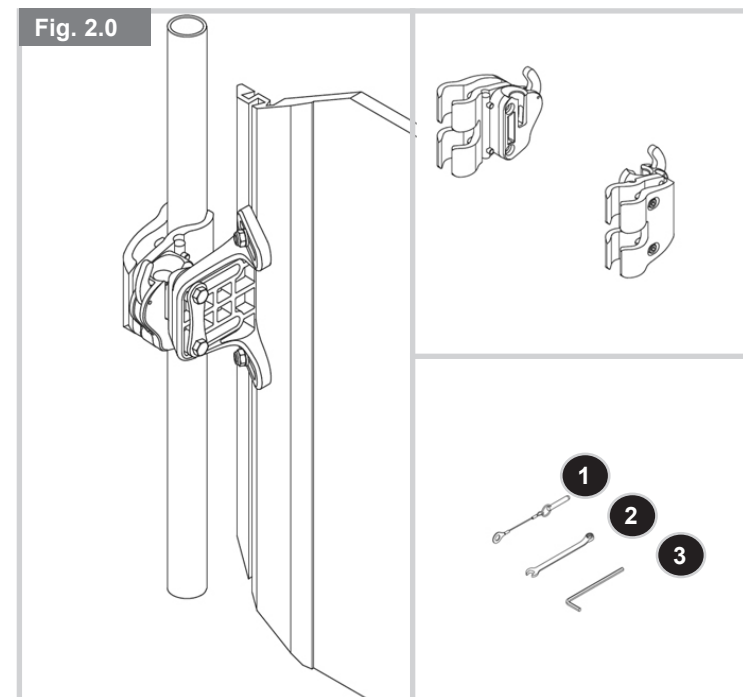

FIG. 3.0.
PIEZAS DEL RESPALDO JAY FIT JAY - ANCLAJES DE MONTAJE RÁPIDO AJUSTABLE

1. Collarín de la empuñaduras.
2. Tornillería de fijación.
3. Tuercas de canal.
4. Carcasa del respaldo.

- A. Soportes de fijación.
 B. Piezas de fijación Snap-Tite.

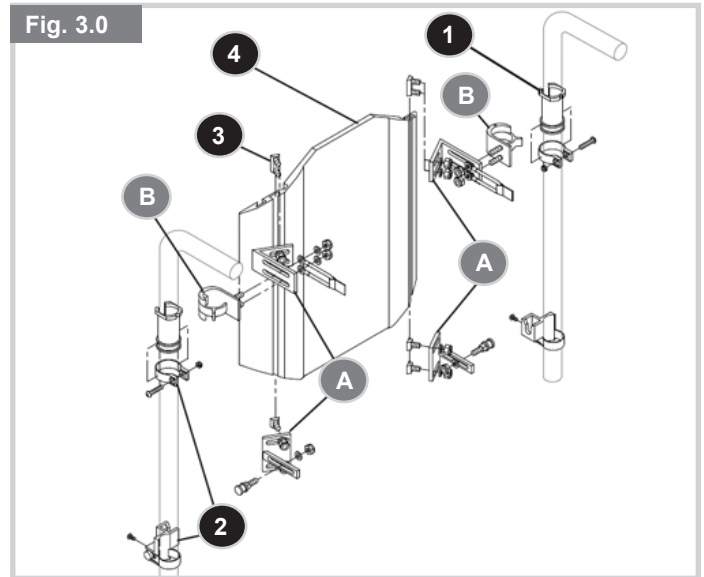

FIG. 4.0.
PIEZAS DE MONTAJE DEL RESPALDO JAY FIT: SNAP-TITE CON COLLARINES

1. Collarín de la empuñaduras.
2. Tuercas de canal.
3. Carcasa del respaldo

- A. Soportes de fijación.
 B. Piezas de fijación Snap-Tite.

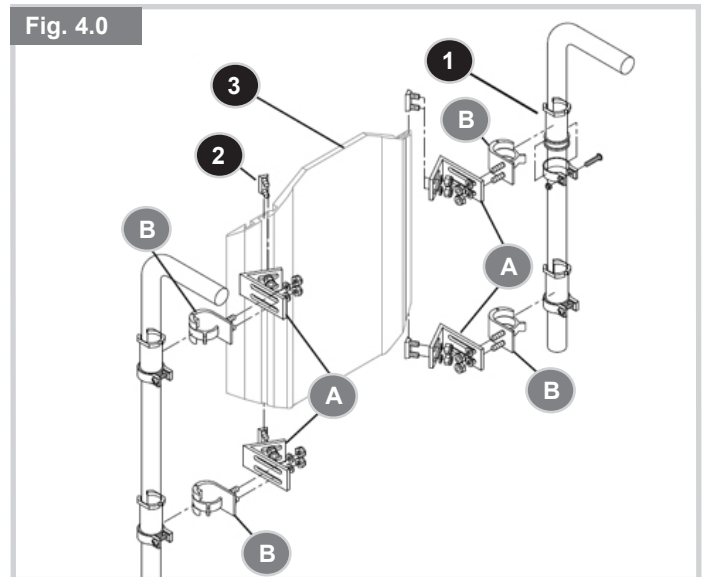
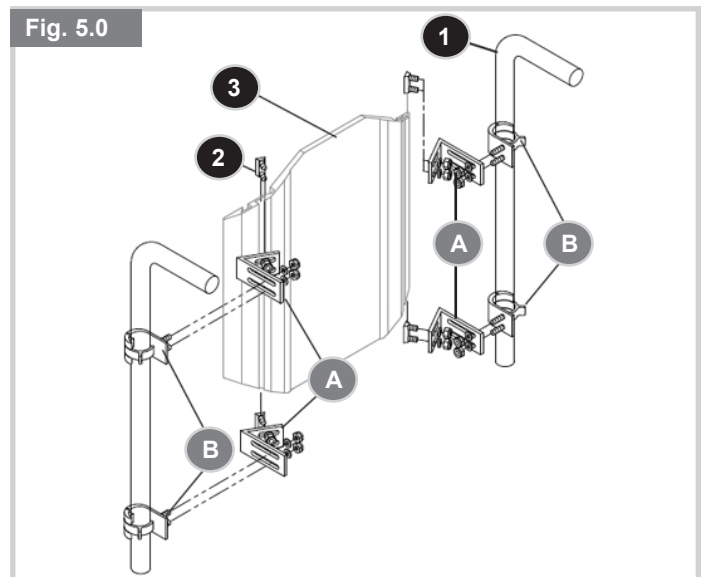

FIG. 5.0.
PIEZAS DE MONTAJE DEL RESPALDO JAY FIT: SNAP-TITE SIN COLLARINES

1. Empuñadura.
2. Tuercas de canal.
3. Carcasa del respaldo.

- A. Soportes de fijación.
 B. Piezas de fijación Snap-Tite.



A. LÍMITES DE PESO**⚠ ¡PELIGRO!**

- NUNCA exceda el límite de peso especificado por Sunrise Medical.
- La capacidad de peso proporcionada corresponde al peso combinado del usuario y de posibles artículos cargados.
- Si sobrepasa este límite de peso, pueden producirse daños en el producto, caídas, vuelcos o pérdida de control, pudiendo así causar graves lesiones al usuario o a otras personas.

Capacidades de peso:

Respaldo JAY™Fit - 113 kg

B. USO INDICADO

El propósito específico del respaldo JAY™Fit es brindar apoyo y comodidad a personas limitadas a una posición de sentado.

⚠ ¡PELIGRO!

- No utilice este sistema para fines distintos del indicado por el fabricante.
- Si no obedece estas advertencias, puede provocar daño a su silla, una caída, vuelco o pérdida del control, y provocar lesiones severas al usuario o a terceros.

C. ACOMPAÑANTES Y CUIDADORES**⚠ ¡ADVERTENCIA!** 

- Antes de prestar ayuda al usuario de la silla, lea las notas de advertencia descritas en este manual y siga las instrucciones correspondientes.
- Tenga en cuenta que, después de consultar a un médico, tendrá que aprender sobre mecánica corporal segura y comprobada para utilizar y crear los métodos auxiliares que mejor se adapten a sus habilidades.

D. ACCESORIOS**⚠ ¡ADVERTENCIA!**

- Las modificaciones no autorizadas, o el uso de piezas o accesorios no suministrados o aprobados por Sunrise Medical, pueden cambiar la estructura de la silla.
- Esto anulará la garantía y puede afectar a su seguridad.

Ejemplo:

Algunos problemas que pueden ocurrir, pero que no están limitados a:

1. Añadir un componente al armazón, lo que cambia la integridad estructural de la silla de ruedas.
2. Cualquier modificación o desmontaje puede potencialmente crear una situación de inseguridad donde el usuario y/o acompañante queden en peligro.

E. PARA REDUCIR EL RIESGO DE ACCIDENTES**⚠ ¡ADVERTENCIA!**

1. ANTES de empezar a utilizar la silla, debe recibir de su asesor médico formación sobre el uso seguro de la misma.
2. Practique inclinando su cuerpo, estirándolo y realizando transferencias para conocer cuales son sus limitaciones. Haga que alguien le ayude hasta saber qué es lo que puede producir una caída o vuelco y cómo evitarlo.
3. Sea consciente de que usted debe desarrollar sus propios métodos para el uso seguro de la silla según su grado de habilidad y capacidad funcional.
4. NUNCA intente realizar una nueva maniobra por usted mismo hasta estar seguro que puede efectuarla sin peligro alguno.
5. Conozca las zonas en las que va a utilizar la silla. Observe los obstáculos y peligros y aprenda cómo evitarlos.

F. LISTA DE COMPROBACIONES DE SEGURIDAD**⚠ ¡PELIGRO!**

Antes de cada uso del sistema de respaldo:

1. Asegúrese de que las piezas de fijación están instaladas de manera segura y bien apretadas. Compruebe si se producen ruidos, vibraciones o cambios que dificulten el uso. (puede aflojar las piezas de fijación o provocar daños en su silla de ruedas).
2. Solucione cualquier problema de inmediato.
3. Nuestro distribuidor autorizado le ayudará a encontrar y solucionar los problemas.
4. Si su silla tiene tubos antivuelco, fíjelos en la posición correcta.
5. Si no obedece estas advertencias, puede provocar daño a su silla, una caída, vuelco o pérdida del control, y provocar lesiones severas al usuario o a terceros.

G. CAMBIOS Y AJUSTES**⚠ ¡PELIGRO!**

- Consulte a su proveedor autorizado, y pídale que ajuste los componentes del respaldo siempre que se haya producido algún cambio o deba realizar algún ajuste.
- Las modificaciones no autorizadas o el uso de piezas no suministradas o aprobadas por Sunrise pueden cambiar la estructura de la silla. Esto anulará la garantía y puede afectar a su seguridad.
- Si no obedece estas advertencias, puede provocar daño a su silla, una caída, vuelco o pérdida del control, y provocar lesiones severas al usuario o a terceros.

H. CENTRO DE GRAVEDAD**⚠ ¡ADVERTENCIA!**

- Instalar un soporte del respaldo en la silla de ruedas puede afectar el centro de gravedad de la misma y provocar que la silla de ruedas vuelque hacia atrás, con posibilidad de causar lesiones al usuario.

I. RUEDAS ANTIVUELCO**⚠ ¡ADVERTENCIA!**

Los tubos antivuelco pueden ayudarle a evitar que la silla de ruedas vuelque hacia atrás en condiciones normales.

- Sunrise recomienda utilizar tubos antivuelco
- SIEMPRE evalúe la necesidad de instalar los tubos antivuelco, que podrían añadirse a la silla de ruedas para ayudar a aumentar la estabilidad de la silla de ruedas y sistema de respaldo.

J. EMPUJE O ELEVACIÓN**⚠ ¡PELIGRO!**

- No utilice el respaldo Jay™ Fit para mover o empujar la silla de ruedas.
- No utilice la empuñadura del respaldo para levantar la silla de ruedas. Esta empuñadura sólo está diseñada para la extracción del respaldo.
- El uso incorrecto del respaldo, para acciones de empujar o tirar, puede provocar el desprendimiento inesperado de dicho componente de la silla de ruedas.
- Si no obedece estas advertencias, puede provocar daño a su silla, una caída, vuelco o pérdida del control, y provocar lesiones severas al usuario o a terceros.

K. COMPATIBILIDAD**⚠ ¡PELIGRO!**

El Respaldo JAY™ Fit está diseñado para ser compatible con la mayoría de las sillas de ruedas con las siguientes excepciones:

- No deben utilizarse sillas de ruedas con ángulo ajustables, reclinables o basculantes, y que lleguen a un ángulo de respaldo mayor de 60° grados en relación con la vertical.
- El respaldo JAY Fit, utilizado con estos tipos de sillas de ruedas, puede provocar el desprendimiento inesperado de dicho componente de la silla de ruedas. Esto podría resultar en una caída o daños potenciales en el usuario o acompañante.

L. CINTURONES DE POSICIONAMIENTO (OPCIONALES)**⚠ ¡PELIGRO!**

Utilice los cinturones de posicionamiento SÓLO para ayudar a mantener la postura del usuario. Un uso inapropiado de estos cinturones puede causar graves lesiones o la muerte al usuario.

1. Compruebe que el usuario no se deslice hacia abajo por el asiento de la silla de ruedas. Si ocurriese esto el ocupante puede sufrir compresión pulmonar o asfixia debido a la presión de los cinturones.
 2. Los cinturones deben estar bien ceñidos, pero no demasiado apretados para que no dificulten la respiración del usuario. Debe poder introducir la palma de la mano abierta entre el cinturón y el usuario.
 3. Una cuña pélvica o un dispositivo similar puede ayudar a impedir que el usuario resbale hacia abajo en el asiento. Consulte al médico, enfermera o terapeuta para ver si el usuario necesita algún tipo de dispositivo.
 4. Utilizar cinturones de posicionamiento sólo con usuarios que puedan cooperar. Asegúrese de que el usuario puede soltar fácilmente el cinturón en caso de emergencia.
 5. No utilizar NUNCA Cinturones de posicionamiento:
 - a. Como cinturón de seguridad del usuario. Un cinturón de seguridad tiene que ser prescrito por el médico.
 - b. En usuarios en estado de coma o agitados.
 - c. Como sistema de sujeción en un vehículo de transporte. En el caso de accidente o frenada brusca el usuario puede salir expulsado de la silla. Los cinturones de seguridad de la silla no impedirán esto, pudiendo provocar dichos cinturones lesiones adicionales.
- Si no obedece estas advertencias, puede provocar daño a su silla, una caída, vuelco o pérdida del control, y provocar lesiones severas al usuario o a terceros.

M. COJINES**⚠ ¡ADVERTENCIA!**

- Si usted sufre de úlceras por presión, o si corre el riesgo de padecerlas, es posible que necesite un sistema de asiento especial o un dispositivo para el control de su postura.
- Consulte a su médico, enfermero o terapeuta para averiguar si necesita un dispositivo de este tipo para su bienestar.

N. ANCLAJES**⚠ ¡PELIGRO!**

Muchos de los tornillos, y tuercas de esta silla son de alta resistencia.

La utilización de elementos de fijación inapropiados puede ser causa de rotura de la silla.

- Use SÓLO elementos de fijación suministrados por un distribuidor autorizado (u otros del mismo tipo y resistencia, tal como indican las marcas en la cabeza).
- Los elementos de fijación demasiado apretados o demasiado poco apretados pueden romperse y ser causa de rotura de la silla.
- Si los tornillos se aflojan, apriételos lo antes posible.
- Si no obedece estas advertencias, puede provocar daño a su silla, una caída, vuelco o pérdida del control, y provocar lesiones severas al usuario o a terceros.

O. PUNTOS DE PINZAMIENTO**⚠ ¡ADVERTENCIA!**

Cuando mueve o ajusta los componentes plegables o ajustables, existe la posibilidad de atraparse la piel o los dedos.

Para evitar esos puntos de pinzamiento:

- Utilice la palma abierta para ajustar o apretar la tornillería y demás componentes.
- Siempre esté consciente de cuáles son los puntos de pinzamiento y actúe con precaución.

P. ACCESORIOS DE SOPORTE POSTURAL**⚠ ¡PELIGRO!**

Cuando utilice componentes extraíbles, ajustables o plegables:

1. Compruebe el funcionamiento de todos los accesorios de los componentes móviles que pudieron haberse añadido a este dispositivo.
 2. Asegúrese de que estos componentes estén completamente ajustados y ubicados en posición para proporcionar el apoyo necesario para el usuario.
 3. Objetos tales como laterales abatibles, y soportes para cabeza o abductores son importantes para la seguridad y la salud del usuario, y debe verificarlos regularmente para asegurarse de que no se hayan movido o soltado por accidente.
- Si no obedece estas advertencias, puede provocar daño a su silla, una caída, vuelco o pérdida del control, y provocar lesiones severas al usuario o a terceros.

Q. CONDICIONES AMBIENTALES**⚠ ¡PRECAUCIÓN!**

El contacto con el agua o con una humedad excesiva puede hacer que la silla se oxide o sufra corrosión. Evite todas las situaciones meteorológicas extremas, si es posible.

- No utilice los componentes en una ducha, piscina o lugares en los que haya mucha agua. Las piezas de la silla no son estancos al agua y pueden oxidarse o sufrir corrosión en su interior.
- Evite el exceso de humedad (por ejemplo, no deje la silla en el cuarto de baño cuando está tomando una ducha).
- Seque los componentes en cuanto pueda si se han mojado o si utiliza agua para limpiarlos.

R. SEGURIDAD EN TRÁNSITO DEL RESPALDO JAY™FIT**⚠ ¡PELIGRO!** 

El respaldo JAY™ Fit ha sido dinámicamente probado para su utilización en un vehículo a motor. Este sistema cumple con la norma ANSI/RESNA- WC 19 e ISO 7176-19. Si va a utilizar el respaldo JAY™Fit en una situación de tránsito, debe estar montado en una silla de ruedas que se ajuste a los requisitos de desempeño de las normas ANSI/RESNA- WC 19 e ISO 7176-19. Para la seguridad del usuario, siga todas las instrucciones de instalación, uso y mantenimiento que se incluyen en este manual además de las instrucciones de transporte citadas a continuación.

- Si fuera posible y viable, el usuario de la silla debe ser transferido al asiento propio del vehículo y utilizar los elementos de fijación del mismo vehículo.
- La distancia entre la parte superior del hombro del usuario y la parte superior del respaldo no debe exceder los 16,5 cm.
- La silla de ruedas debe contener la especificación de uso apropiado como asiento en un vehículo de motor, y debe estar dinámicamente probada según los requisitos de rendimiento de prueba de las normas ANSI/RESNA- WC 19 e ISO 7176-19. Además, debe ser instalada, usada y mantenida según las instrucciones del fabricante.
- Si el asiento original de la silla de ruedas fue reemplazado, el nuevo asiento debe contar con la aprobación para sillas de ruedas en vehículos de transporte. Además debe ser instalado y usado según las instrucciones del fabricante.
- El sistema de sujeción de seguridad en vehículos de transporte (WTORS) debe ser compatible con la silla de ruedas, debe cumplir con los requisitos de rendimiento de la norma ISO 10542 y debe ser usado según las instrucciones del fabricante.
- La silla de ruedas debe ser ubicada mirando hacia delante durante el transporte.
- Si no obedece estas advertencias, puede provocar daño a su silla, una caída, vuelco o pérdida del control, y provocar lesiones severas al usuario o a terceros.

⚠ ¡ADVERTENCIA!

- El propietario de este equipo es responsable de asegurarse de que se ha configurado y ajustado por un distribuidor autorizado de Sunrise Medical bajo el asesoramiento de un profesional de la salud.
- Puede que el respaldo y las piezas de fijación requieran revisiones periódicas de seguridad y función.
- Los ajustes deben realizarse por el distribuidor autorizado de Sunrise Medical donde adquirió el producto.
- Utilice siempre piezas y/o accesorios que han sido aprobados o recomendados por Sunrise Medical.

A. MANTENIMIENTO Y LIMPIEZA

- Un mantenimiento y limpieza correctos mejorará las prestaciones de la silla y alargará su vida útil.
- Limpie el producto periódicamente. Esto le ayudará a encontrar piezas flojas o desgastadas y a hacer más fácil el uso. Necesita una solución de detergente suave y paños de limpieza.
- Si descubre algún problema, haga reemplazar cualquier pieza suelta, usada, desgastada, doblada o dañada antes de volver a usar el producto.

B. VERIFICACIONES DE SEGURIDAD IMPORTANTES



Anclajes:

- Sunrise Medical recomienda que verifique cada seis meses todos los anclajes para detectar signos de desgaste, tornillos flojos o componentes rotos.
- Las piezas de fijación flojas deben reajustarse según las instrucciones de instalación.
- Comuníquese de inmediato con el distribuidor autorizado donde adquirió el producto para reemplazar cualquier componente.
- Suspenda el uso del sistema si identifica algún componente flojo o roto.

C. FÁCIL DE LIMPIAR (FIG. 6.0)

1. Funda del respaldo

- Extraiga la funda de la carcasa del respaldo separando las tiras de Velcro®.
- Abra la cremallera en la parte inferior de la funda.
- Retire la espuma y ponga la funda al revés.
- Cierre la cremallera de la funda y evite que se enganche.
- Lavar a máquina en agua tibia (50° C).
- Seque al natural o a máquina a baja temperatura.

⚠ ¡PRECAUCIÓN!

- No limpie las fundas en tintorería ni use lavadoras y secadoras industriales.
- No las meta en autoclave de vapor.
- No use cloro.
- Se muestran las definiciones de los símbolos del cuidado durante el lavado.

2. Carcasa del respaldo

La carcasa del respaldo debe limpiarse con un paño con jabón y agua de manera frecuente para evitar acumulación de tierra o polvo.

3. Componentes de posicionamiento

- Extraiga los componentes uno a uno cada vez, teniendo en cuenta la ubicación para el momento de volver a montarlos.
- Los componentes de posicionamiento pueden limpiarse con agua y jabón.
- NO sumerja los componentes de posicionamiento en agua.

Fig. 6.0 Símbolos para el cuidado en el lavado	
	Lavar a máquina en agua tibia (50° C)
	Utilizar sólo lejía sin cloro, en casos necesarios
	Secar al natural
	No planchar
	No lavar en seco

D. DIMENSIONES DE SILLAS DE RUEDAS

1. El respaldo JAY™Fit está diseñado para sustituir la tapicería de la parte posterior de la silla de ruedas. Antes de la instalación determine si la silla de ruedas utilizada tiene tubos de respaldo compatibles, midiendo la anchura entre ambos tubos, como se ve en la Figura 8.0.
2. A continuación, compruebe que los tubos sean de un diámetro compatible. Las piezas del sistema de anclaje del respaldo JAY™Fit pueden montarse en tubos con un diámetro que varíe entre 19,0 mm y 32,0 mm. Mida el diámetro del tubo (Fig. 7.0) y consulte la Figura 9.0 para asegurarse de que sea compatible.
3. Si no puede determinar que los tubos del respaldo de la silla sean compatibles, póngase en contacto con su proveedor autorizado de Sunrise Medical donde compró el producto.

Fig. 8.0

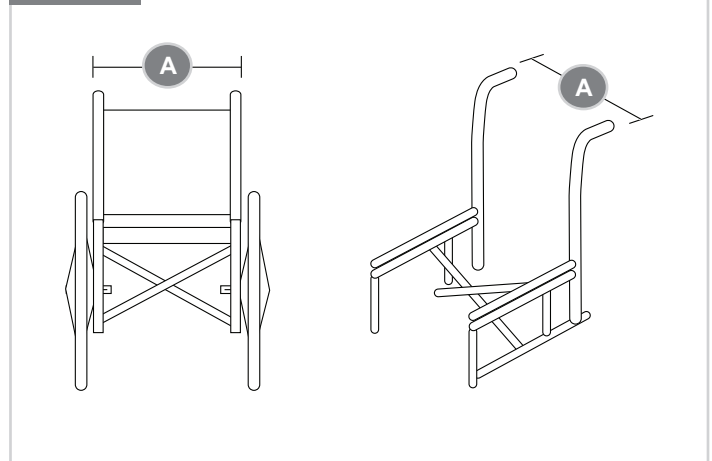
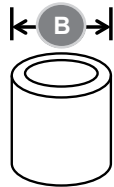

Fig. 7.0



Anchura del respaldo JAY Fit (todos los contornos)	Diámetro del tubo del respaldo de la silla (B)	
	Anchura mínima	Anchura máxima
254 mm - 457 mm (10" - 18")	19,0 mm (3/4")	28,5 mm (1-1/8")

Fig. 9.0

Anchura del respaldo JAY Fit (todos los contornos)	Anchura del respaldo de la silla, medida desde los bordes externos de los tubos (A)	
	Anchura mínima	Anchura máxima
254 mm (10")	246 mm (9,7")	312 mm (12,3")
305 mm (12")	297 mm (11,7")	363 mm (14,3")
356 mm (14")	349 mm (13,7")	413 mm (16,3")
406 mm (16")	400 mm (15,7")	464 mm (18,3")
457 mm (18")	451 mm (17,7")	545 mm (20,3")

A. EXTRACCIÓN/RECOLOCACIÓN DE LOS ANCLAJES "TH"

Habiendo explicado los pasos para la instalación y el ajuste, también puede extraer fácilmente el respaldo de la silla de ruedas de ser necesario.

1. Extracción:

- a. Empuje ambas palancas de liberación (A) hacia delante para desbloquear los anclajes.
- b. Una vez que ambas palancas están en posición hacia delante, levante el respaldo verticalmente utilizando el asa de la parte superior del respaldo.

2. Reinstalación tras la extracción

- a. Para volver a instalar el respaldo y los anclajes receptores, alinee las clavijas (B) con los receptores.
- b. Empuje para colocar el respaldo en los receptores (C).
- c. Si la ubicación es correcta, las clavijas harán un "clic" para establecer que han quedado bien colocadas.

3. Clavijas de ajuste

Las clavijas de ajuste proveen una función de seguridad que evita que el asiento se separe de la silla de ruedas por accidente.

- a. Para bloquear la unidad, inserte las clavijas (D) en los receptores de montaje (C).
- b. Retire las clavijas si desea hacer uso de la función de desmontaje rápido.

⚠ ¡PELIGRO!

- Si no está seguro de haber escuchado el "clic", tire hacia arriba del asa del respaldo para comprobar que este ha quedado colocado correctamente.
- Si no obedece estas advertencias, puede dañar el producto, provocar una caída, vuelco o pérdida del control, y provocar lesiones severas al usuario o a terceros.

Fig. 10.0

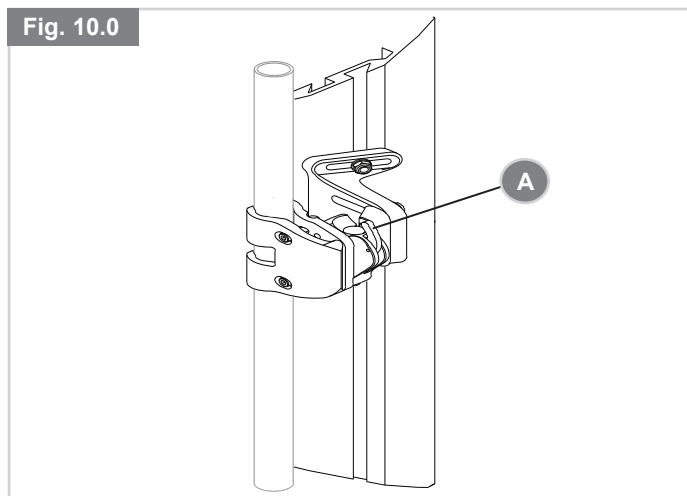
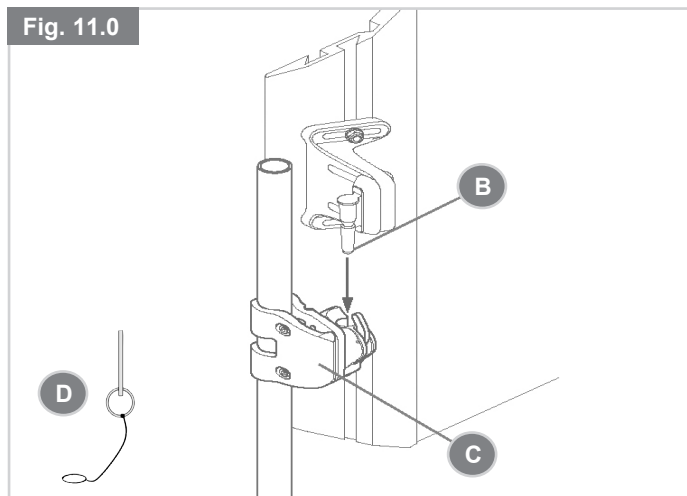

Fig. 11.0



B. AJUSTE DE ALTURA / ANCHURA PARA LOS ANCLAJES “TH”

Por favor lea las siguientes instrucciones antes de dar comienzo a la instalación. Para instalar el respaldo JAY™ Fit con anclajes de dos puntos, es mejor comenzar sin el usuario sentado en la silla de ruedas. Una vez instalado, puede volver a sentar al usuario en la silla de ruedas para realizar ajustes menos importantes.

NOTA: Cuanto más altos estén colocados en los tubos de la silla, generalmente es mejor.

1. Ajuste de la altura:

- a. Utilizando una llave hexagonal de 4 mm, afloje los tornillos de abrazadera (A) **NOTA:** Para tubos de mayor diámetro, quizá sea necesario extraer totalmente los tornillos de la abrazadera.
- b. Ajuste y alinee los receptores (B) con los tubos de la silla de ruedas a la altura deseada.
- c. Ajuste los tornillos de la abrazadera a mano (A).
- d. Es posible que los receptores necesiten ajuste lateral adicional para garantizar la alineación apropiada.

2. Ajuste del Ancho:

- a. Utilizando una llave de cubo de 10 mm, afloje las tuercas del soporte (C).
- b. Ajuste los soportes de manera pareja hacia adentro o afuera, de manera que las clavijas queden alineadas con los receptores en los tubos. Ajuste levemente las tuercas del soporte.
- c. Una vez que las piezas de fijación se encuentran en la ubicación perfecta, y simétrica, ajuste las tuercas a una torsión de 11,3 Nm.

3. Inserción y alineación de la carcasa del respaldo:

- a. Inserte la carcasa del respaldo en los receptores de los anclajes colocando las clavijas de montaje izquierda y derecha (D) en los receptores izquierdo y derecho (E).
- b. Coloque el respaldo en la posición deseada aproximada, en relación con el usuario y con la silla.
- c. Ajuste los tornillos interiores del pin de montaje (D). La torsión de ajuste recomendada es de entre 11,3 -12,4 Nm,
- d. Una vez que todos los componentes están alineados de manera adecuada, ajuste los tornillos de abrazadera (A) a una torsión aproximada de 8,5 - 9,3 Nm.
- e. Termine pasando la clavija por el receptor y soltándola unas cuantas veces para garantizar el funcionamiento sin problemas.

4. Clavijas de ajuste:

Las clavijas de ajuste proveen una función de seguridad que evita que el asiento se separe de la silla de ruedas por accidente.

- a. Para bloquearlos, inserte los pines en los receptores de montaje.
- b. Retire las clavijas si desea hacer uso de la función de desmontaje rápido.

Fig. 12.0

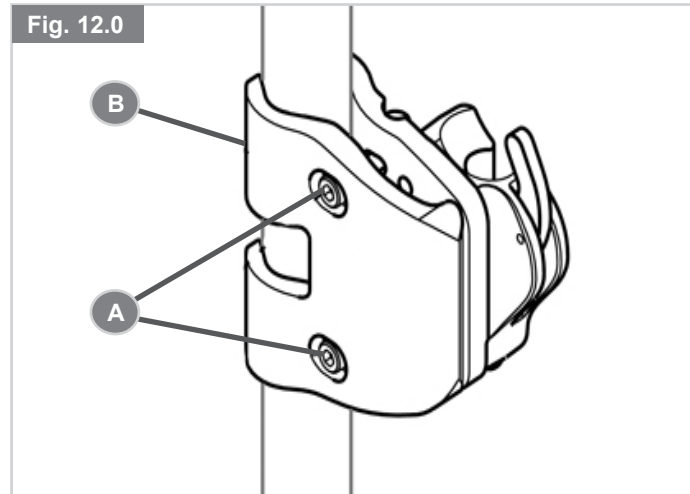

Fig. 13.0

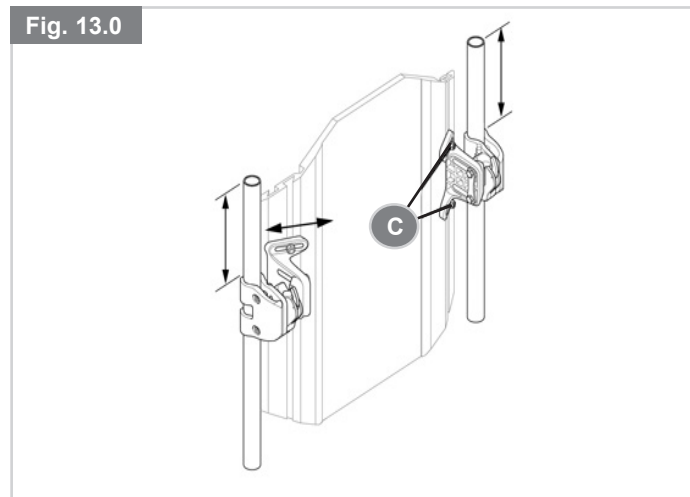
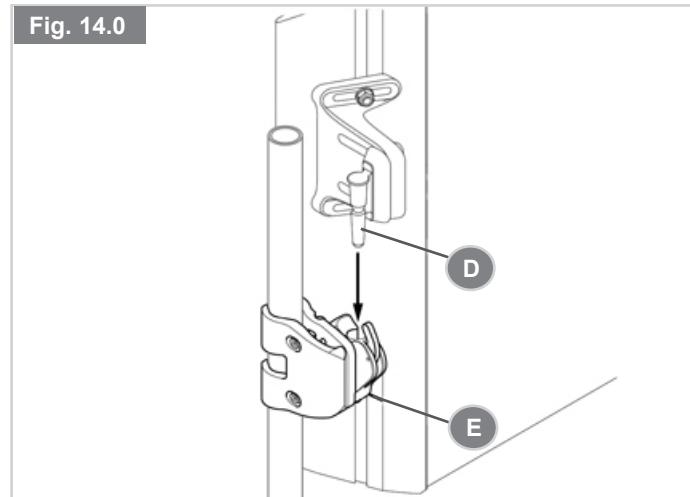

Fig. 14.0











A. COMPONENTES DE POSICIONAMIENTO DE ALINEACIÓN VERTEBRAL

Los componentes de posicionamiento de alineación vertebral están diseñados para proporcionar una sujeción ergonómica en un respaldo "separado de la estructura principal". Según la disponibilidad de mercado, los componentes de alineación vertebral pueden estar incluidos en su respaldo.

1. Instalación de los componentes de posicionamiento de alineación vertebral

- a. Solicite al usuario que retire la presión del respaldo incorporándose o deslizándose parcialmente hacia delante, en la medida de lo posible.
- b. Retire la funda superior y levántela para dejar visible el interior del respaldo JAY® Fit.
- c. Coloque los componentes de posicionamiento sobre el Velcro ubicado dentro de la estructura y vuelva a cerrar la funda superior.
- d. Deje que el usuario pruebe la comodidad y soporte de la alineación vertebral actual o repita los pasos a-c hasta que el ajuste se haya completado satisfactoriamente.
- e. Se pueden utilizar varias combinaciones y configuraciones de componentes de alineación vertebral. Si necesita formas o tallas de alineación vertebral adicionales, comuníquese con su distribuidor autorizado de Sunrise Medical donde adquirió el respaldo.
- f. Montaje de un reposacabezas opcional. Puede montar reposacabezas sobre el respaldo JAY Fit, utilizando la placa y piezas de montaje para reposacabezas.
- g. Fijación de la espuma y funda a la carcasa.
 - Para fijar la espuma y la funda al sistema de respaldo JAY® Fit, deslice el borde superior de la funda por encima del borde superior de la carcasa.
 - Presione el respaldo contra la carcasa para posicionarlo en su lugar.
 - Tire de los dos botones de broche hasta abajo, en la parte inferior de la carcasa, y abroche los botones.

NOTA: Si necesita más información sobre el sistema de alineación vertebral del respaldo JAY® Fit, consulte www.sunrisemedical.com.

Componentes de posicio	
Lumbar grande	
Lumbar pequeña	
Cuña	
Cuña rectangular curva	
Cuña rectangular plana	
Trasero/lateral pélvico	
Taco lateral	
Bolsa de relleno grande	
Bolsa de relleno pequeña	

GARANTÍA LIMITADA DE 24 MESES

1. Cada respaldo JAY® Fit es inspeccionado y probado cuidadosamente para proporcionar el mejor servicio. Cada respaldo JAY® Fit está garantizado contra defectos de materiales o de mano de obra por un período de 24 meses a partir de la fecha de compra, si se usa de manera normal. En caso de presentarse defectos en los materiales o mano de obra dentro del período de 24 meses a partir de la fecha de compra original, Sunrise Medical a su criterio lo reparará o reemplazará sin cargo alguno. Esta garantía no se aplica a los pinchazos, rupturas o quemaduras, ni a la funda extraíble del respaldo.
2. Las reclamaciones y reparaciones serán procesadas a través del distribuidor autorizado más cercano. Con excepción de las garantías expresas aquí establecidas, se excluyen todas las demás garantías, incluyendo las garantías implícitas de comercialización y las garantías de idoneidad para un propósito en particular. No existe ninguna garantía que se extienda fuera de la descripción aquí establecida. Los remedios por violaciones de las garantías expresas aquí establecidas se encuentran limitadas a la reparación o reemplazo de los bienes. Los daños por violación de cualquier garantía en ningún caso incluirán ningún daño consecuencial ni excederá el costo de los bienes vendidos fuera de especificaciones.
3. Para todos los bienes suministrados por Sunrise Medical Pty Ltd en Australia, nuestros productos cuentan con una garantía de Sunrise Medical que no excluye las leyes australianas del consumidor. El cliente tiene derecho a reclamar el reemplazo o reembolso tras comprobarse un fallo sustancial del producto. El cliente también tiene derecho a reclamar la reparación o reemplazo de los productos que no cumplieren con los estándares aceptables de calidad, sin que dicho incumplimiento equivaliese a un fallo sustancial de la unidad. Los beneficios otorgados por la presente garantía se suman a los otros derechos y recursos bajo una ley aplicable en virtud de los productos con garantía.
4. Si tiene alguna consulta: Comuníquese con el distribuidor autorizado de Sunrise Medical donde adquirió el producto.

A SUNRISE ESCUTA:

Agradecemos que tenha escolhido um Encosto JAY® Fit. Queremos ouvir as suas questões ou comentários sobre este manual, sobre a segurança e fiabilidade do sistema de encosto e sobre os serviços que recebe do seu fornecedor. Não hesite em escrever-nos ou contactar-nos na seguinte morada e telefone :

Sunrise Medical
 Polígono Bakiola, 41
 48498 Arrankudiaga
 Vizcaya
 Espanha
 Telef.: 224 882 712
 Fax: 224 880 063
 www.SunriseMedical.pt

Guarde sempre em local seguro as instruções e todos os manuais fornecidos com o seu sistema de encosto. Contêm informação importante para o utilizador e sobre segurança e devem ser consultados frequentemente.

PARA RESPONDER ÀS SUAS QUESTÕES:

O seu fornecedor autorizado é quem melhor conhece o sistema de encosto, e pode responder à maioria das suas questões sobre a segurança, utilização, manutenção e ajustes importantes. Para referência futura, preencha o seguinte:

Fornecedor:

Morada:

Telefone:

Número de Série:

Data de compra:

INTRODUÇÃO**⚠ AVISO!****LEIA ANTES DE USAR:** 

Se não respeitar estas recomendações e instruções, pode causar problemas com o equipamento que podem causar lesões graves.

CONSULTA MÉDICA

A Sunrise Medical recomenda a consulta de um profissional, médico ou terapeuta, familiarizado com encostos e posicionamento para determinar se um Encosto Jay Fit é apropriado.

COMPATIBILIDADE DO EQUIPAMENTO

Os Encostos Jay Fit são criados para serem fisicamente compatíveis com a maioria das cadeiras de rodas existentes no mercado. Os encostos só devem ser instalados por um Fornecedor autorizado pela Sunrise Medical. Para determinar a compatibilidade do equipamento para uma cadeira de rodas específica, siga as instruções na secção II, "Compatibilidade do Encosto da Cadeira de Rodas Manual". A Sunrise Medical fabrica dois estilos de equipamento para instalação: Padrão e Instalação Rápida. O equipamento padrão não é recomendado para cadeiras de rodas reclináveis, cadeiras de rodas de condução a pé e cadeiras de rodas com capacidade de inclinação superior a 30 graus.

MANUTENÇÃO DO EQUIPAMENTO

A Sunrise recomenda que todos os dispositivos de retenção dos Encostos Jay Fit sejam inspecionados a cada 6 meses para determinar o desgaste, como parafusos soltos ou componentes partidos. Os dispositivos de aperto soltos devem ser apertados novamente de acordo com as instruções de instalação. Todos os dispositivos de aperto devem ser apertados a 2,3 N-m (20 pol-libras). Contacte o seu agente Sunrise Medical autorizado imediatamente para substituir qualquer peça partida. Não continue a utilizar o encosto depois de identificar componentes soltos ou partidos.

TRANSPORTE EM VEÍCULOS AUTOMÓVEIS



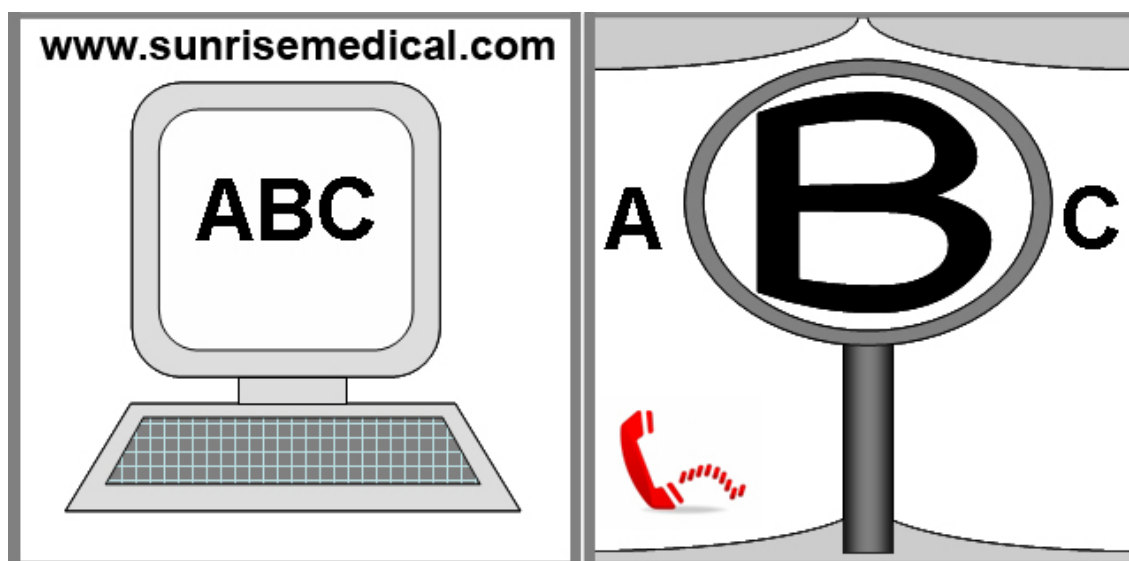

Se tiver questões quanto a estas instruções, contacte o seu Fornecedor autorizado pela Sunrise Medical ou a Sunrise Medical diretamente.

**PT**

SE TIVER ALGUM PROBLEMA PARA VISUALIZAR, ESTE DOCUMENTO ESTÁ EM FORMATO PDF EM WWW.SUNRISEMEDICAL.PT OU, ALTERNATIVAMENTE, ESTÁ DISPONÍVEL MEDIANTE PEDIDO EM TEXTO DE MAIOR TAMANHO.

**PARA MAIS INFORMAÇÕES SOBRE TODAS AS ESPECIFICAÇÕES E OPÇÕES E ACESSÓRIOS, CONSULTE O FORMULÁRIO DE ENCOMENDA.
TODAS AS INFORMAÇÕES ESTÃO SUJEITAS A ALTERAÇÃO SEM NOTIFICAÇÃO. CONSULTE A SUNRISE MEDICAL SE TIVER QUALQUER DÚVIDA.**

Definições

Palavra	Definição
 PERIGO!	Alertar o utilizador para um potencial risco de ferimentos graves ou fatais se o aviso não for respeitado.
 AVISO!	Alerta para o utilizador para um risco de lesão física se a sugestão não for respeitada.
 CUIDADO!	Alertar o utilizador para os danos potenciais para o equipamento se o aviso não for respeitado.
NOTA:	Sugestão geral ou melhor prática
	Referência a documentação adicional.
	Proteja do contato com água ou humidade em excesso.

A Sunrise Medical recomenda a consulta de um profissional, médico ou terapeuta, familiarizado com encostos e posicionamento para determinar se um encosto JAY® Fit constitui uma solução apropriada. Estes sistemas de encosto só devem ser instalados por um fornecedor autorizado pela Sunrise Medical.

ENCOSTO JAY® FIT

O sistema de Encosto JAY®Fit foi fabricado para proporcionar importantes benefícios de um suporte adequado das costas para uma grande variedade de utilizadores. Foi fabricado para proporcionar apoio simples, confortável e eficaz para ajudar a maximizar a sua funcionalidade e a aumentar a tolerância da posição sentada. Além disso, é leve, durável e pode ser facilmente incrementado com acessórios.

FIG. 1.0.
SUPORTE DO ENCOSTO JAY FIT

1. Capa.
2. Espuma.
3. Estrutura.

FIG. 2.0.
EQUIPAMENTO DO ENCOSTO JAY FIT TH

1. Cavilha de fixação.
2. Chave inglesa de 10,0 mm.
3. Chave Allen

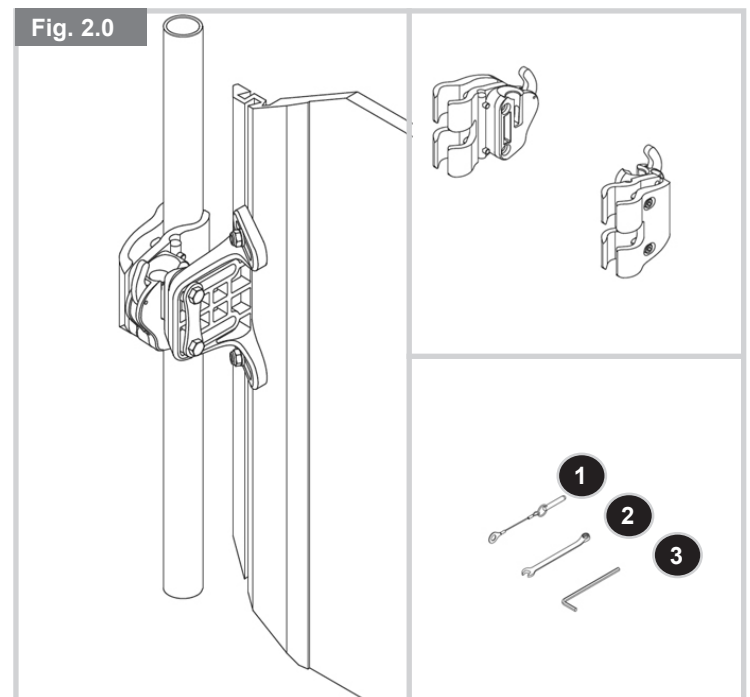
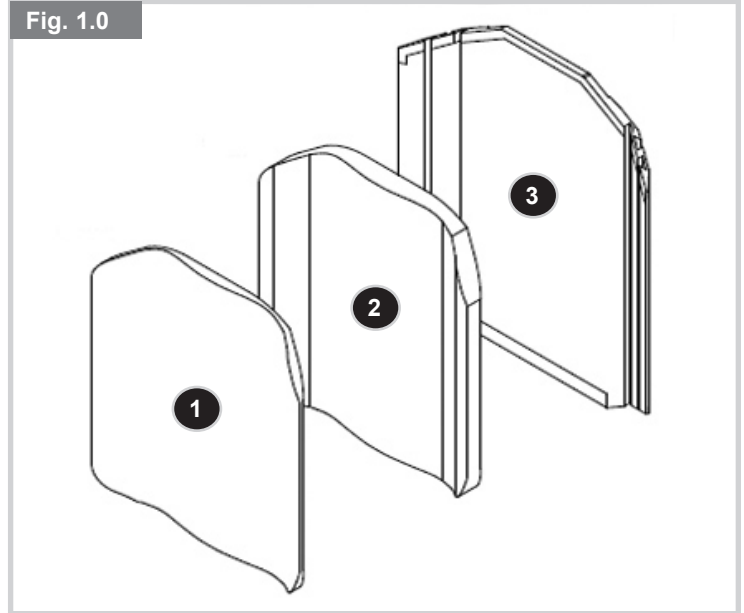

FIG. 3.0.
INSTALAÇÃO RÁPIDA AJUSTÁVEL DO ENCOSTO JAY FIT

1. Colar da pega para empurrar.
2. Fixação do equipamento.
3. Porcas de canal.
4. Estrutura traseira.

- A. Suportes de fixação.
B. Equipamento Snaptite.

FIG. 4.0.
EQUIPAMENTO DO ENCOSTO JAY FIT: SNAPTITE COM COLARES

1. Colar da pega para empurrar.
2. Porcas de canal.
3. Estrutura traseira

- A. Suportes de fixação.
B. Equipamento Snaptite.

FIG. 5.0.
EQUIPAMENTO DO ENCOSTO JAY FIT: SNAPTITE SEM COLARES

1. Pega para empurrar.
2. Porcas de canal.
3. Estrutura traseira.

- A. Suportes de fixação.
B. Equipamento Snaptite.

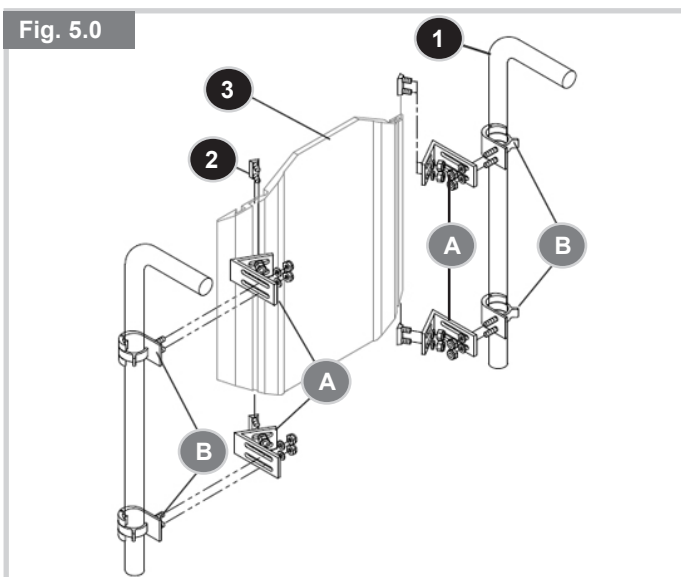
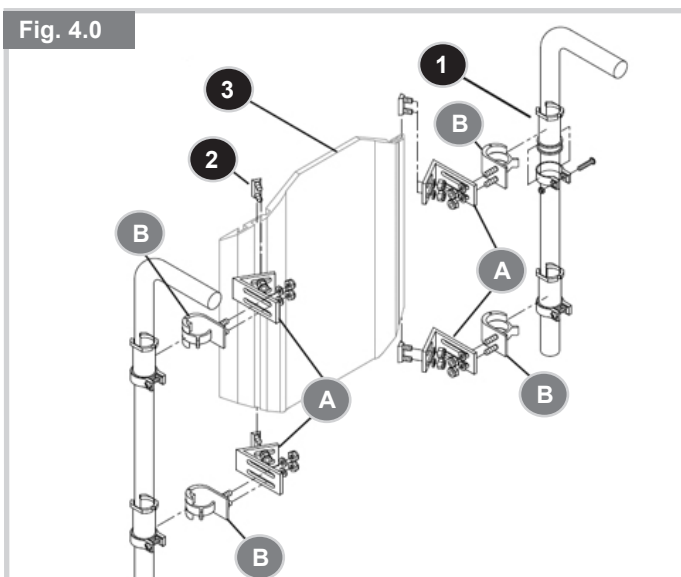
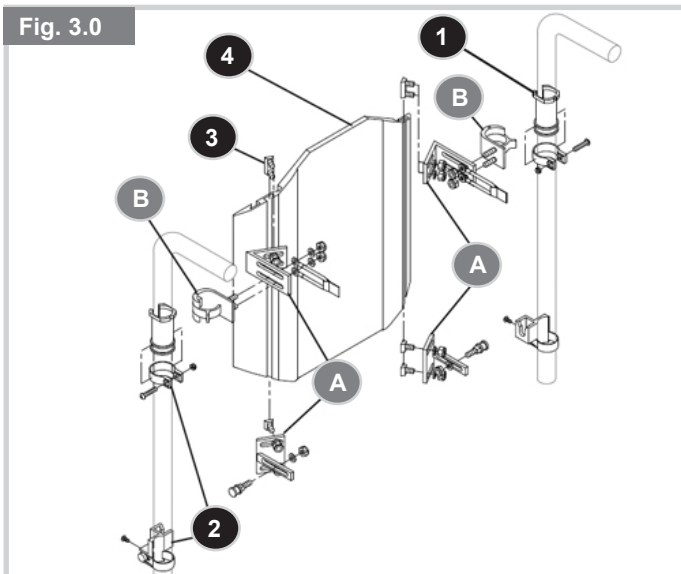

A. LIMITES DE PESO**⚠ PERIGO!**

- NUNCA exceda o limite de peso especificado pela Sunrise Medical.
- A capacidade de peso indicada aplica-se a um peso combinado de um ocupante e dos objetos transportados no espaço de arrumação da cadeira.
- Se exceder o limite de peso, pode danificar a sua cadeira, causar a queda, derrube ou perda de controlo da sua cadeira, danificá-la e causar lesões graves no ocupante e/ou outros.

Capacidades de peso:

Encosto JAY™Fit - 113 kg, (250lbs).

B. UTILIZAÇÃO PREVISTA

O encosto JAY™Fit destina-se apenas a dar suporte confortável a pessoas que só podem estar sentadas.

⚠ PERIGO!

- NÃO utilize este sistema para outros efeitos que não os efeitos previstos pelo fabricante
- Se não respeitar estes avisos, pode danificar a cadeira, cair, tombar ou perder o controlo da cadeira e ferir gravemente o condutor ou outros.

C. ACOMPANHANTES E PRESTADORES DE CUIDADOS**⚠ AVISO!** 

- Antes de poder auxiliar um ocupante, não se esqueça de ler todos os avisos incluídos neste manual e siga todas as instruções que se aplicam.
- Tenha em conta que, depois de consultar um profissional de saúde, deverá aprender que movimentos corporais seguros e comprovados utilizar e criar métodos de apoio mais adequados às suas capacidades.

D. ACESSÓRIOS**⚠ AVISO!**

- Modificações não autorizadas ou a utilização de peças ou acessórios não fornecidos ou autorizados pela Sunrise Medical podem alterar a estrutura da cadeira.
- Deste modo, a garantia é considerada nula e a cadeira poderá constituir um risco para a segurança.

Exemplo:

Alguns problemas que podem ocorrer mas que não se limitam a:

1. Acrescentar um componente à estrutura, alterar a integridade estrutural da cadeira.
2. Qualquer modificação ou desmontagem pode potencialmente criar uma situação pouco segura onde o utilizador e/ou acompanhante ficam em risco.

E. PARA REDUZIR O RISCO DE ACIDENTE**⚠ AVISO!**

1. ANTES de utilizar, o seu conselheiro de saúde deve familiarizá-lo com os procedimentos de segurança da utilização da cadeira.
2. Pratique dobrar, alcançar, sair e sentar-se na cadeira até se familiarizar com os limites das suas capacidades. Peça a alguém que ajude até saber o que provoca uma queda ou tombo e o que fazer para o evitar.
3. Lembre-se de que deve desenvolver os seus próprios métodos de utilização segura mais adequados ao seu nível de funcionalidade e às suas capacidades.
4. NUNCA tente uma manobra por si só até ter a certeza de que a pode fazer com segurança.
5. Familiarize-se com as áreas onde planeia utilizar a sua cadeira. Identifique os perigos e saiba como os evitar.

F. INSPEÇÃO DE SEGURANÇA**⚠ PERIGO!**

Antes de cada utilização do seu sistema de encosto:

1. Certifique-se de que o equipamento de fixação está seguro e apertado. Verifique se há ruídos, vibrações ou mudança na facilidade de utilização. (pode soltar as peças de fixação ou danificar a sua cadeira de rodas).
2. Resolva imediatamente qualquer problema.
3. O seu fornecedor autorizado pode ajudar a detetar e a corrigir o problema.
4. Se a sua cadeira estiver equipada com tubos anti queda, bloqueie os tubos.
5. Se não respeitar estes avisos, pode danificar a cadeira, cair, tombar ou perder o controlo da cadeira e ferir gravemente o condutor ou outros.

G. ALTERAÇÕES E AJUSTAMENTOS**⚠ PERIGO!**

- Consulte o seu fornecedor autorizado para ajustar os componentes do encosto sempre que for necessário proceder a uma alteração ou ajuste.
- Modificações não autorizadas ou a utilização de peças não fornecidas ou aprovadas pela Sunrise Medical podem alterar a estrutura da cadeira. Deste modo, a garantia é considerada nula e a cadeira poderá constituir um risco para a segurança.
- Se não respeitar estes avisos, pode danificar a cadeira, cair, tombar ou perder o controlo da cadeira e ferir gravemente o condutor ou outros.

H. CENTRO DE GRAVIDADE**⚠ AVISO!**

- A instalação de um suporte para as costas numa cadeira de rodas pode alterar o centro de gravidade da cadeira de rodas. Deste modo, a cadeira poderá inclinar para trás, possivelmente lesionando o utilizador.

I. ANTI QUEDA**⚠ AVISO!**

As barras anti-queda podem ajudar a evitar que a cadeira caia para trás em condições normais.

- A Sunrise recomenda a utilização de barras anti-queda
- Avalie SEMPRE se é necessário instalar um sistema anti-queda na cadeira de rodas para ajudar a aumentar a estabilidade da cadeira de rodas e do sistema de encosto.

J. EMPURRAR OU LEVANTAR**⚠ PERIGO!**

- Não utilize o encosto JAY™ Fit para mover ou empurrar a cadeira de rodas.
- Não use o manípulo traseiro para levantar a cadeira de rodas. Destina-se apenas para remover o encosto.
- Se utilizar incorretamente do sistema de encosto para empurrar ou puxar a cadeira pode desprender inesperadamente o sistema da cadeira de rodas.
- Se não respeitar estes avisos, pode danificar a cadeira, cair, tombar ou perder o controlo da cadeira e ferir gravemente o condutor ou outros.

K. COMPATIBILIDADE**⚠ PERIGO!**

O encosto JAY™Fit foi concebido para ser compatível com a maioria das cadeiras de rodas com a seguinte exceção:

- Cadeiras de rodas cujo ângulo é ajustável (reclinação ou inclinação) e cujo ângulo do encosto é superior a 60° na vertical.
- O encosto JAY Fit utilizado com estes tipos de cadeiras de rodas pode causar o desprendimento acidental da cadeira de rodas. Isto poderá resultar numa queda ou potenciais lesões para o utilizador e/ou acompanhante.

L. CINTOS DE POSICIONAMENTO (OPCIONAL)**⚠ PERIGO!**

Utilize APENAS os cintos de posicionamento para o ajudar a suportar a postura do condutor. A utilização incorreta destes cintos pode causar ferimentos graves ou mesmo a morte do condutor.

1. Verifique se o condutor não escorrega do assento da cadeira. Se isto ocorrer, o condutor pode sofrer compressão no peito ou sufocar devido à pressão dos cintos.
 2. Os cintos devem estar apertados mas não tão apertados que dificultem a respiração. Deverá poder meter a mão aberta, espalmada contra o peito, entre o cinto e o condutor.
 3. Um calço pélvico ou dispositivo semelhante pode ajudar o condutor a não cair do assento. Consulte o médico, enfermeira(o) ou terapeuta do condutor para saber se o condutor tem necessidade deste dispositivo.
 4. Utilize os cintos de posicionamento só com um condutor que possa colaborar. Certifique-se de que o condutor consegue desapertar os cintos em caso de emergência.
 5. NUNCA utilize cintos de posicionamento:
 - a. Como dispositivo de segurança para o paciente. Um dispositivo de segurança obriga a uma prescrição do médico.
 - b. Para um condutor em coma ou estado de agitação.
 - c. Como cinto de segurança da viatura. Em caso de acidente ou paragem súbita, o condutor poderá ser projetado da cadeira. Os cintos de segurança da cadeira de rodas não evitam esta situação e os cintos e correias poderão causar ferimentos.
- Se não respeitar estes avisos, pode danificar a cadeira, cair, tombar ou perder o controlo da cadeira e ferir gravemente o condutor ou outros.

M. ALMOFADAS**⚠ AVISO!**

- Se sofrer de feridas de pressão ou se correr o risco de poder vir a sofrer, poderá precisar de um sistema de assento especial ou de um dispositivo para controlar a sua postura.
- Consulte o seu médico, enfermeiro ou terapeuta para saber se precisa de tal dispositivo para garantir o seu bem-estar.

N. DISPOSITIVOS DE FIXAÇÃO**⚠ PERIGO!**

A maioria dos parafusos, pinos e porcas desta cadeira são peças especiais de força elevada. A utilização de peças incorretas poderá causar a queda da cadeira.

- Utilize APENAS dispositivos de fixação de um fornecedor autorizado (ou peças do mesmo tipo e força, como indicado nas marcas das cabeças).
- Dispositivos de fixação demasiado ou pouco apertados poderão falhar ou danificar as peças da cadeira.
- Se os pinos ou parafusos se soltarem, aperte-os assim que possível.
- Se não respeitar estes avisos, pode danificar a cadeira, cair, tombar ou perder o controlo da cadeira e ferir gravemente o condutor ou outros.

O. PONTOS DE APERTO**⚠ AVISO!**

Quando os componentes articulados ou ajustáveis são movidos ou ajustados, há sempre o risco de criar um potencial ponto de aperto.

Para evitar pontos de aperto:

- Bloqueie ou aperte o equipamento e componentes com a palma da mão aberta.
- Esteja sempre atento a pontos de aperto e tenha cuidado.

P. ACESSÓRIOS DE APOIO POSTURAL**⚠ PERIGO!**

Quando utilizar componentes removíveis, ajustáveis ou articulados:

1. Verifique o funcionamento de todos os acessórios com componentes móveis que pretende instalar neste dispositivo.
 2. Certifique-se de que estas peças estão completamente ajustadas e fixadas na sua posição para garantir o suporte necessário do utilizado.
 3. Peças, como suportes móveis laterais, abdutores e suportes móveis da cabeça são importantes para a segurança e saúde do utilizador e devem ser inspecionados periodicamente para garantir que não se moveram ou que foram deixados desbloqueados acidentalmente.
- Se não respeitar estes avisos, pode danificar a cadeira, cair, tombar ou perder o controlo da cadeira e ferir gravemente o condutor ou outros.

Q. CONDIÇÕES AMBIENTAIS**⚠ CUIDADO!**

O contato com água ou humidade em excesso poderá enferrujar ou corroer a cadeira. Evite todas as condições climáticas extremas, se possível.

- Não utilize os seus componentes no chuveiro, piscina ou outro corpo de água. As peças não são impermeáveis e podem ficar enferrujadas ou corroídas a partir do interior.
- Evite a humidade em excesso (por exemplo, não deixe a sua cadeira de rodas em casas de banho húmidas enquanto tomar banho de chuveiro).
- Seque os seus componentes assim que possível, se ficarem molhados, ou se os limpar com água.

R. SEGURANÇA DE CONDUÇÃO COM ENCOSTO JAY™FIT**⚠ PERIGO!** 

O encosto JAY™Fit foi testado dinamicamente para ser utilizado em veículos. Este sistema é compatível com ANSI/RESNA- WC 19 e ISO Padrão 7176-19. Se o encosto JAY™Fit for transportado, deve ser instalado numa cadeira de rodas compatível com os requisitos de desempenho de ANSI/RESNA- WC 19 e ISO Padrão 7176-19. Para segurança do utilizador, siga todas as instruções de instalação, utilização e manutenção deste manual assim como as seguintes instruções de transporte:

- Se possível e viável, o utilizador deve passar para o assento do veículo de Equipamento Original do Fabricante e usar o cinto de segurança.
- A distância entre o tipo do ombro do utilizador e o topo do encosto não deve ser superior a 16,5 cm.
- A cadeira de rodas deve ser identificada como sendo apropriada para ser utilizada como assento num veículo motorizado, deve ter sido dinamicamente testada segundo os requisitos de desempenho de ANSI/RESNA- WC 19 e ISO Padrão 7176-19 e instalada, utilizada e mantida de acordo com as instruções do fabricante.
- Se o assento original da cadeira de rodas, o novo assento deve ser aprovada para trânsito, instalada e usada como indicado nas instruções do fabricante.
- O sistema Wheelchair Tiedown and Occupant Restraint (WTORS) [Retenção da Cadeira de Rodas e Arresto do Ocupante] deve ser compatível com a cadeira de rodas específica, usado como indicado nas instruções do fabricante e deve respeitar os requisitos de desempenho da Norma ISO 10542.
- A cadeira de rodas deve estar virada para a frente durante o transporte.
- Se não respeitar estes avisos, pode danificar a cadeira, cair, tombar ou perder o controlo da cadeira e ferir gravemente o condutor ou outros.

⚠ AVISO!

- O proprietário deste equipamento é responsável por garantir que foi configurada e ajustada por um fornecedor autorizado com a supervisão de um profissional de cuidados de saúde.
- Poderá ser necessário inspecionar periodicamente o encosto e equipamento quanto à segurança e funcionamento.
- Os ajustes devem ser feitos pelo seu fornecedor autorizado.
- Utilize sempre peças e/ou acessórios recomendados ou autorizados pela Sunrise Medical.

A. MANUTENÇÃO E LIMPEZA

- A manutenção e limpeza adequadas melhorará o desempenho e prolongará a vida útil do seu equipamento.
- Limpe periodicamente o seu equipamento. Isto ajuda-o a encontrar peças soltas ou desgastadas e facilitará a utilização do equipamento. Precisar-se-á de um detergente suave e panos de limpeza.
- Se identificar peças soltas, desgastadas, dobradas ou danificadas, substitua-as antes de utilizar o encosto.

B. INSPEÇÕES DE SEGURANÇA CRÍTICAS **Dispositivos de fixação:**

- A Sunrise Medical recomenda que inspecione todos os dispositivos de fixação de 6 em 6 meses para determinar se estão desgastados, se têm parafusos soltos ou componentes partidos.
- Os dispositivos de aperto soltos devem ser apertados novamente de acordo com as instruções de instalação.
- Contacte imediatamente o seu fornecedor autorizado para substituir quaisquer componentes.
- Não continue a usar o sistema depois de identificar peças partidas ou soltas.

C. LIMPEZA FÁCIL (FIG. 6.0)**1. Capa do encosto**

- Remova a capa da estrutura do encosto soltando o Velcro®.
- Abra o fecho no fundo da capa.
- Remova a espuma e vire a cobertura do avesso.
- Feche o fecho da cobertura para evitar prender.
- Lavagem à máquina em água quente (50° C).
- Seque em máquina de secar com temperatura baixa.

⚠ CUIDADO!





- Não seque capas limpas ou utilize produtos de limpeza ou secadores industriais para limpar as capas.
- Não use ferro de vapor.
- Não use lixívia.
- As definições dos símbolos dos cuidados de limpeza são visíveis.

2. Estrutura traseira

A estrutura traseira deve ser limpa com sabão e água periodicamente para evitar a acumulação de sujidade e detritos.

3. Componentes de Posicionamento

- Remova os componentes um de cada vez, memorizando a posição para instalar mais tarde.
- Os componentes de posicionamento podem ser limpos com água e sabão.
- NÃO** coloque os componentes de posicionamento debaixo de água.

Fig. 6.0 Símbolos de Limpeza	
	Lavagem à máquina em água quente (50° C)
	Apenas branqueamento sem cloro, quando necessário
	Pendurar
	Não passar a ferro
	Não secar

D. DIMENSÕES DA CADEIRA DE RODAS

1. O JAY™Fit foi concebido para substituir o forro de tela da cadeira de rodas. Antes de instalar, determine se a cadeira de rodas tem pegadas para empurrar compatíveis, medindo a largura entre as pegadas de empurrar como na Fig. 8.0.
2. Depois, verifique se o diâmetro das pegadas é compatível. O equipamento JAY™Fit pode ser instalado em pegadas para empurrar de cadeiras de rodas cujas dimensões sejam entre 19,0 mm, (3/4") e 32,0 mm, (1-1/8"). Meça o diâmetro da barra traseira (Fig. 7.0) e consulte a Fig. 9.0 para se certificar de que as pegadas para empurrar são compatíveis.
3. Se não for possível determinar se as pegadas para empurrar são compatíveis, contacte o seu fornecedor autorizado pela Sunrise Medical ou o serviço de assistência da Sunrise Medical.

Fig. 8.0

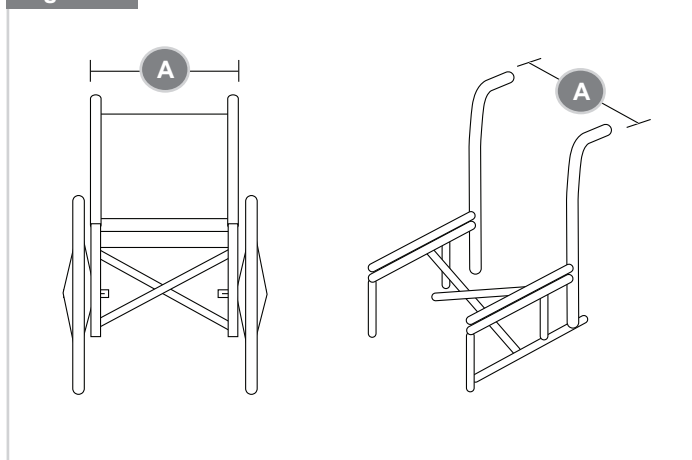
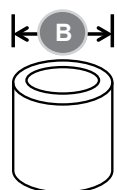

Fig. 9.0

Largura do JAY Fit (todos os contornos)	Largura da pega para empurrar medido a partir dos rebordos externos das barras (A)	
	Largura mínima	Largura máxima
254 mm (10")	246 mm (9,7")	312 mm (12,3")
305 mm (12")	297 mm (11,7")	363 mm (14,3")
356 mm (14")	349 mm (13,7")	413 mm (16,3")
406 mm (16")	400 mm (15,7")	464 mm (18,3")
457 mm (18")	451 mm (17,7")	545 mm (20,3")

Fig. 7.0



Largura do JAY Fit (todos os contornos)	Diâmetro da pega para empurrar (B)	
	Largura mínima	Largura máxima
254 mm - 457 mm (10" - 18")	19,0 mm (3/4")	28,5 mm (1-1/8")

A. REMOVER / INSTALAR NOVAMENTE O EQUIPAMENTO "TH"

Depois de instalado/ajustado, o encosto pode ser facilmente removido da cadeira de rodas, se necessário.

1. Remoção:

- Empurre ambas as alavancas de desbloqueio, (A) para a frente para desbloquear o equipamento.
- Quando ambas as alavancas estiverem na posição dianteira, levante o encosto diretamente para cima, com a alavanca na parte superior do mesmo

2. Instalação após remoção

- Para instalar novamente o encosto e os recetores do equipamento, alinhe os pinos, (B) nos recetores.
- Empurre o encosto para posicionar nos recetores, (C).
- Se corretamente instalado, os pinos irão "encaixar" numa posição fixa.

3. Pinos de fixação

Os pinos de fixação oferecem uma funcionalidade de segurança que impede que o encosto se solte acidentalmente da cadeira de rodas.

- Para fixar, insira os pinos, (D) nos recetores de instalação, (C).
- Remova os pinos se pretender usufruir da capacidade de libertação rápida.

⚠ PERIGO!

- Se não tiver a certeza se ouviu o "clique" de encaixe, puxe o encosto para cima com a alavanca para testar e confirmar se está firmemente seguro.
- Se não respeitar este aviso, pode causar a queda ou perda de controlo do seu do equipamento, danificá-la e causar lesões graves no ocupante e/ou outros.

Fig. 10.0

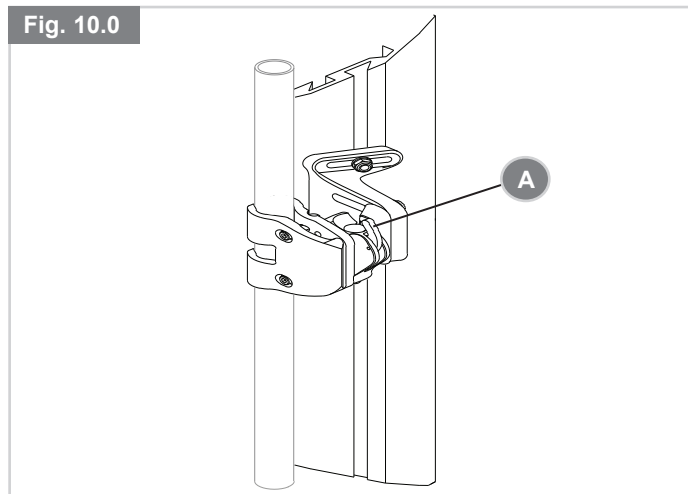
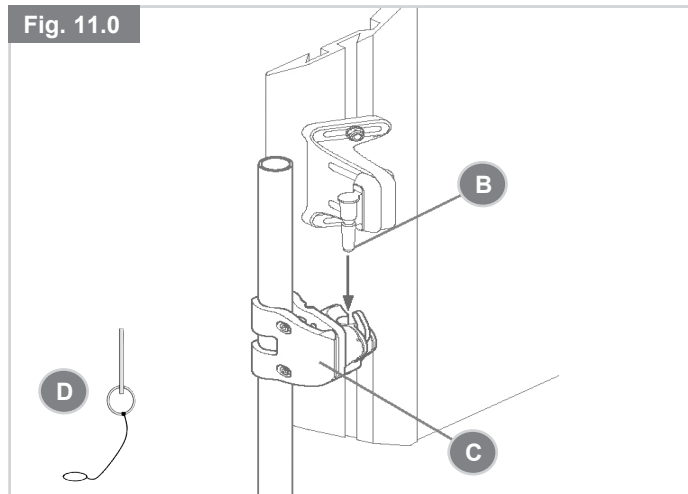

Fig. 11.0



B. AJUSTE DE ALTURA/LARGURA DO EQUIPAMENTO “TH”

Leia as seguintes instruções antes de começar a instalar. Para instalar o JAY™ Fit com o equipamento de 2 pontos, a melhor opção é fazê-lo sem o utilizador na cadeira de rodas. Depois de instalado, o utilizador pode sentar-se na cadeira de rodas novamente para fazer pequenos ajustes.

NOTA: Uma posição mais elevada das pegas para empurrar é geralmente melhor.

1. Ajustamento da altura:

- Com uma chave hexagonal de 4 mm, desaperte os parafusos de fixação, (A) **NOTA:** Para barras de maior diâmetro, os parafusos de fixação deverão ser completamente removidos.
- Ajuste e alinhe os recetores, (B) nas pegas de empurrar da cadeira de rodas, à altura pretendida.
- Aperte manualmente os parafusos de fixação (A).
- Poderá ser necessário efetuar ajustes laterais adicionais dos recetores para garantir o alinhamento correto.

2. Ajuste da largura:

- Com uma chave de 10,0 mm desaperte as porcas do suporte, (C).
- Ajuste os suportes uniformemente para dentro ou para fora de modo a que os pinos fiquem alinhados com os recetores nas pegas para empurrar. Aperte ligeiramente as porcas do suporte.
- Quando o equipamento estiver na melhor posição, e simétrico, aperte as porcas com um binário de 11,3 Nm, (100 in.-lbs.).

3. Fixação e alinhamento da cobertura do encosto:

- Prenda a estrutura do encosto aos recetores do equipamento, inserindo os pinos de fixação esquerdo e direito, (D) nos recetores esquerdo e direito, (E).
- Posicione o encosto aproximadamente entre a cadeira e o utilizador.
- Aperte os parafusos no interior do Pino de Montagem (D). A especificação de binário recomendada é 11,3 -12,4 Nm, (100-110 in./lbs.).
- Quando todos os componentes estiverem corretamente alinhados, aperte os parafusos de fixação (A) com um binário aproximado de 8,5 - 9,3 Nm, (75-85 in.-lbs.).
- Termine inserindo o pino no recetor e libertando-o algumas vezes para garantir uma operação sem problemas.

4. Pinos de fixação:

Os pinos de fixação oferecem uma funcionalidade de segurança que impede que o encosto se solte acidentalmente da cadeira de rodas.

- Para bloquear, insira os pinos nos recetores de instalação.
- Remova os pinos se pretender usufruir da capacidade de libertação rápida.

Fig. 12.0

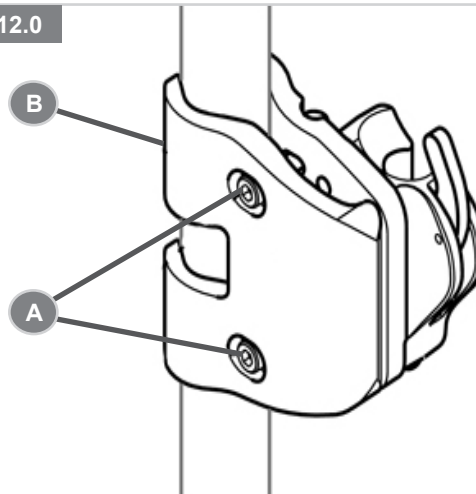

Fig. 13.0

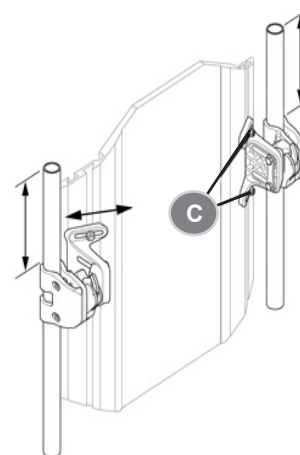
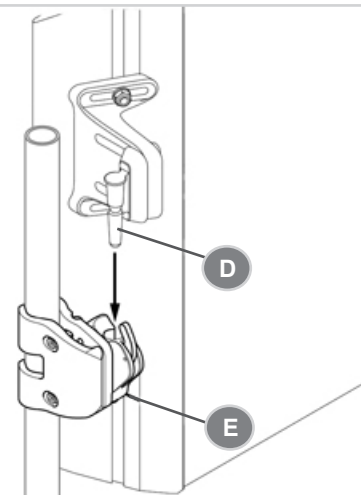

Fig. 14.0











A. COMPONENTES DE POSICIONAMENTO DE ALINHAMENTO DA COLUNA

Os Componentes Spine Align Positioning foram concebidos para oferecerem um excelente suporte num encosto “off-the-shelf”. Dependendo do mercado, os Componentes Spine Align podem ser incluídos no encosto.

1. Instalação dos Componentes Spine Align Positioning

- a. Peça ao utilizador para aliviar a pressão sobre o encosto inclinando-se para a frente, ou movendo-se parcialmente para a frente, se possível.
- b. Remova a bolsa da capa superior e levante a capa para a frente para destapar o interior do encosto JAY® Fit.
- c. Coloque o(s) componente(s) de posicionamento no Velcro no interior da estrutura e prenda novamente a bolsa da capa superior.
- d. O utilizador deve testar o conforto e suporte da atual configuração de Spine Align e repetir as fases a-c até completar o ajustamento.
- e. Podem ser usadas várias configurações e combinações dos componentes Spine Align. Se for necessário utilizar formas ou tamanhos adicionais de Spine Align (Alinhamento da Coluna), contacte o seu fornecedor autorizado pela Sunrise Medical.
- f. Instalação de suporte para a cabeça opcional. Os suportes para a cabeça podem ser instalados no encosto JAY Fit, com a placa de instalação do suporte e a base do suporte.
- g. Prender a espuma e capa na estrutura.
 - Para prender a espuma e capa do encosto no JAY® Fit System back, faça deslizar o rebordo superior da capa sobre a tampa superior da estrutura.
 - Empurre o encosto para ficar junto à estrutura.
 - Prima as duas peças de encaixe no fundo da estrutura e encaixe nos botões.

NOTA: Se precisar de mais informações sobre o sistema JAY® Fit Spine Align, reveja a nossa animação em www.sunrisemedical.com.

Componentes de Posicic	
Lombar Grande	
Lombar Pequeno	
Calço	
Calço Curvo	
Calço Plano	
Peça Pélvica Posterior/Lateral	
Calço Lateral	
Saqueta Grande	
Saqueta Pequena	

GARANTIA LIMITADA DE 24 MESES

1. Cada encosto JAY® Fit é cuidadosamente inspecionado e testado para garantir os melhores resultados. Cada encosto JAY® Fit tem garantia contra defeito de material e de fabrico durante 24 meses a partir da data de compra desde que utilizado normalmente. Caso ocorram defeitos de material e de fabrico durante os 24 meses a contar da data de compra original, a Sunrise Medical pode, se assim o entender, repará-la ou substituí-la gratuitamente. Esta garantia não se aplica a furos, rasgões ou queimaduras futuras, nem à capa removível do encosto.
2. As reclamações e reparações devem ser processadas através do fornecedor autorizado mais próximo. Exceto no caso de garantias expressas nesta documentação, todas as restantes garantias, incluindo garantias implícitas de exploração comercial e garantias de aplicação com objetivos específicos são excluídas. Não existem garantias que sejam mais abrangentes que a descrição nesta documentação. Reclamações pela violação das garantias expressas nesta documentação estão limitadas à reparação ou substituição de peças. Em caso algum, os danos causados pela violação de qualquer garantia incluirão danos consequentes ou excedem o custo de peças sem conformidade.
3. Os produtos fornecidos pela Sunrise Medical Pty Ltd na Austrália são acompanhados por uma garantia da Sunrise Medical que não pode ser excluída pela Lei do Consumidor da Austrália. Tem direito a substituição ou reembolso em caso de avaria grave e por compensação por quaisquer outros prejuízos ou danos razoáveis previsíveis. Também tem direito à reparação ou substituição dos produtos caso a qualidade dos mesmos não seja aceitável e caso a avaria não seja considerada avaria grave. Os benefícios que a garantia lhe oferece são para além dos restantes direitos e soluções segundo a lei em relação aos produtos aos quais a garantia se refere.
4. Em caso de dúvida: Contacte a Assistência ao Cliente da Sunrise Medical.

SUNRISE LYTTER TIL SINE KUNDER:

Takk for at du valgte en JAY® FIT ryggstøtte. Vi vil gjerne høre meninger og kommentarer du har om denne brukerveiledningen, hvor sikkert og pålitelig ryggsystemet ditt er, samt hvor fornøyd du er med servicen du har mottatt fra din Sunrise Medical-forhandler.

Du må gjerne skrive eller ringe til oss på adressen og telefonnummeret nedenfor:

Sunrise Medical AS
Delitoppen 3
1540 Vestby
Norge

Telefon: +47 66 96 38 00
post@sunrisemedical.no
www.SunriseMedical.no

Oppbevar alle instruksjoner og veiledninger som følger med ryggsystemet på et trygt sted. De inneholder viktig informasjon om bruk og sikkerhet, og du bør henvise til veiledningene regelmessig.

SVAR PÅ SPØRSMÅLENE DINE:

Din autoriserte leverandør kjenner ryggsystemet best og kan svare på de fleste spørsmål som gjelder sikkerhet, bruk, vedlikehold og viktige justeringer av produktet. For fremtidig referanse, se følgende:

Leverandør:

Adresse:

.....

Telefon:

Serienummer:

Kjøpsdato:

INNLEDNING**⚠ ADVARSEL!****LES FØR BRUK:** 

Produktet kan skades dersom disse anbefalingene og instruksjonene ikke overholdes, som igjen kan forårsake personskaade.

KLINISK KONSULTASJON

Sunrise Medical anbefaler at du rådfører deg med en lege eller en helseterapeut med erfaring innen rygg- og sittestilling, for å avgjøre som Jay Fit-ryggstøtten er egnet til ditt bruk.

KOMPATIBILITET

Jay Fit ryggstøtter er konstruert til å være fysisk kompatibel med de fleste rullestoler. Ryggen skal kun monteres av en autorisert Sunrise Medical-forhandler. For å finne ut om ryggstøtten er kompatibel med en bestemt rullestol, følg instruksjonene i avsnitt II, «Kompatibilitet med ryggør på manuelle rullestoler». Sunrise Medical produserer to typer festebraketter, Standard og Quick-Mount. Standard-braketten anbefales ikke for rullestoler som kan lenes bakover, stårullestoler, eller rullestoler med en tilt-in-space-vinkel på mer enn 30 grader.

VEDLIKEHOLD

Sunrise Medical anbefaler at alle festebrakettene på Jay Fit ryggene kontrolleres hver sjettemåned for slitasje, som løse bolter eller skadde komponenter. Løse festebraketter må strammes i henhold til monteringsinstruksjonene. Alle festebraketter skal strammes til 2,3 Nm. Ta kontakt med Sunrise Medical umiddelbart for å skifte ut eventuelt skadde komponenter. Ikke bruk ryggstøtten hvis du oppdager at en eller flere komponenter er løse eller skadde.

TRANSPORT I KJØRETØY

Hvis du har spørsmål angående disse instruksjonene, ta kontakt med din autoriserte Sunrise Medical-leverandør, eller Sunrise Medical direkte.

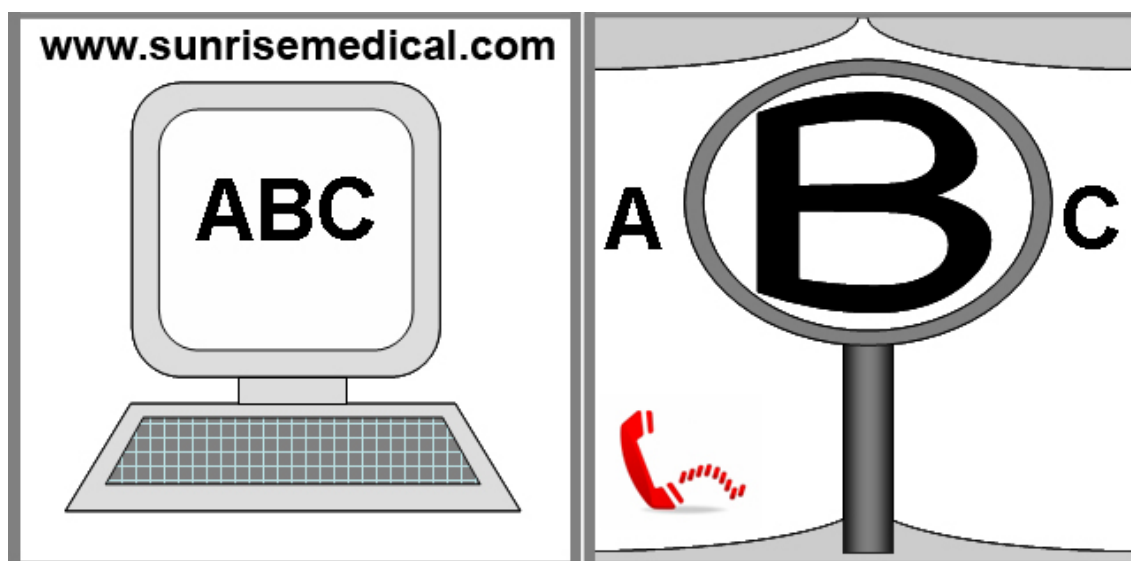



**NO**

HVIS DU ER SVAKSYNT, KAN DETTE DOKUMENTET SES I PDF-FORMAT PÅ WWW.SUNRISEMEDICAL.NO, ELLER DU KAN BESTILLE DET MED STØRRE TEKST.

FOR YTTERLIGERE INFORMASJON OM STOLENS KOMPLETTE SPESIFIKASJONER ELLER TILBEHØR, SE BESTILLINGSSKJEMAET.

ALL INFORMASJON KAN ENDRES UTEN FORVARSEL. TA KONTAKT MED SUNRISE MEDICAL HVIS DU HAR SPØRSMÅL.

Definisjoner

Ord	Definisjon
 FARE!	Advarsel om potensiell fare for personskade eller dødsfall dersom advarselen ikke overholdes.
 ADVARSEL!	Advarsel om potensiell fare for personskade dersom advarselen ikke overholdes.
 ADVARSEL!	Advarsel om potensiell fare for produktskade dersom advarselen ikke overholdes.
MERK:	Generelle råd.
	Referanse til tilleggsdokumentasjon.
	Beskytt mot vann eller mye fuktighet.

Sunrise Medical anbefaler at du rådfører deg med en lege eller en helseterapeut med erfaring innen rygg- og sittestilling, for å avgjøre som JAY® Fit ryggstøtten er egnet til ditt bruk. Disse ryggssystemene skal kun installeres av en autorisert Sunrise Medical-forhandler.

JAY® FIT RYGGSTØTTE

JAY®Fit ryggstøtten er konstruert for å gi en rekke forskjellige brukere de viktige fordelene man oppnår med riktig støtte for ryggen. Den gir naturlig, komfortabel og effektiv støtte for å maksimere stolens funksjon og øke sittekomforten. I tillegg er den lett, slitesterk og oppgraderbar.

FIG. 1.0.
JAY FIT RYGGSTØTTE

1. Trekk.
2. Skum.
3. Skall.

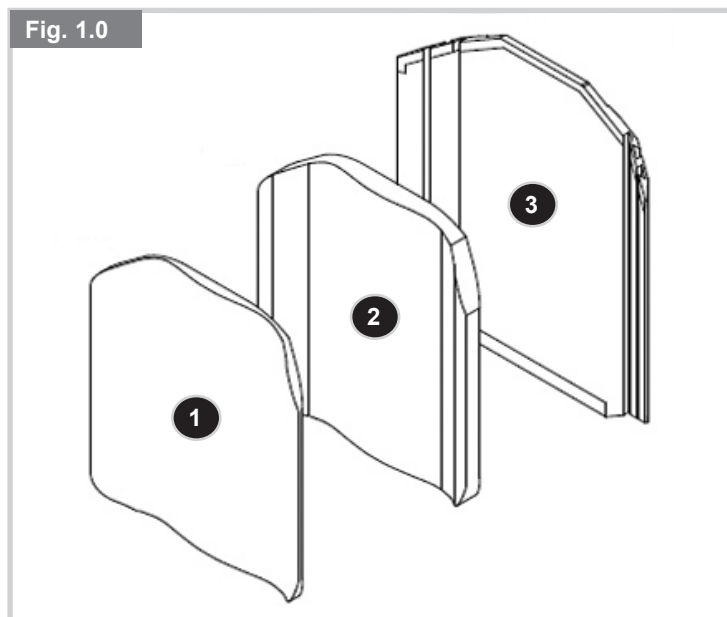

FIG. 2.0.
JAY FIT TH RYGGBRAKETT

1. Låsepinne.
2. 10.0 mm skiftenøkkel.
3. Unbrakonøkkel

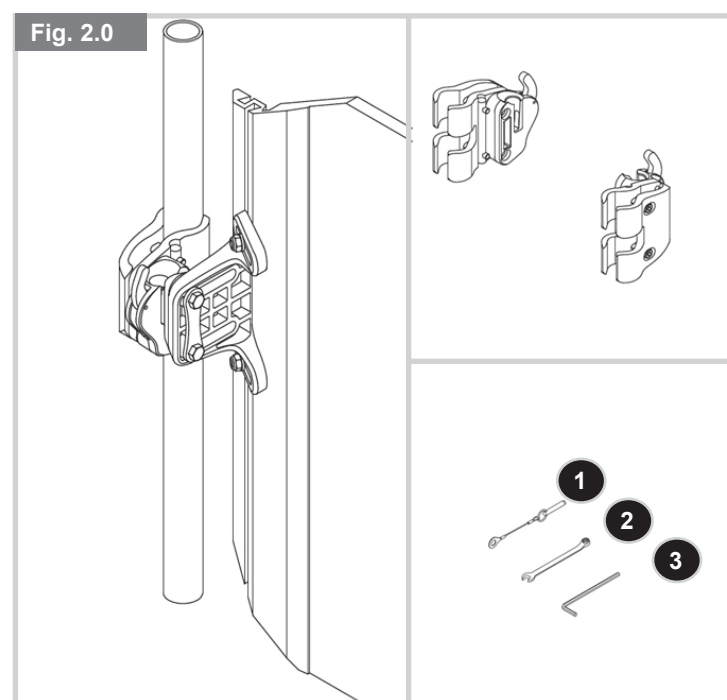

FIG. 3.0.
JAY FIT JUSTERBAR HURTIGKOPLINGSBRAKETT

1. Foring til kjørehåndtak.
2. Sikkerhets utstyr.
3. Channel nuts
4. Ryggskall.

- A. Festebraketter.
B. Snaptite brakett.

FIG. 4.0.
JAY FIT RYGGBRAKETT: SNAPTITE MED FORING.

1. Foring til kjørehåndtak.
2. Channel nuts
3. Ryggskall

- A. Festebraketter.
B. Snaptite brakett.

FIG. 5.0.
JAY FIT RYGGBRAKETT: SNAPTITE UTEN FORING

1. Kjørehåndtak.
2. Channel nuts
3. Ryggskall.

- A. Festebraketter.
B. Snaptite brakett.

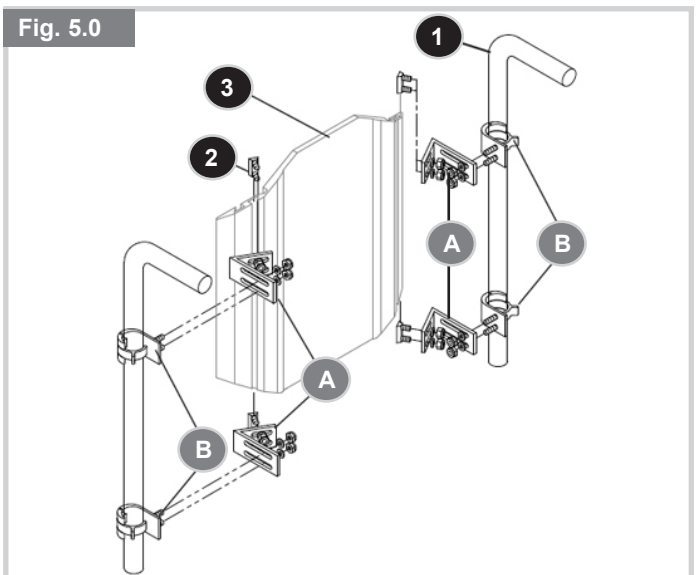
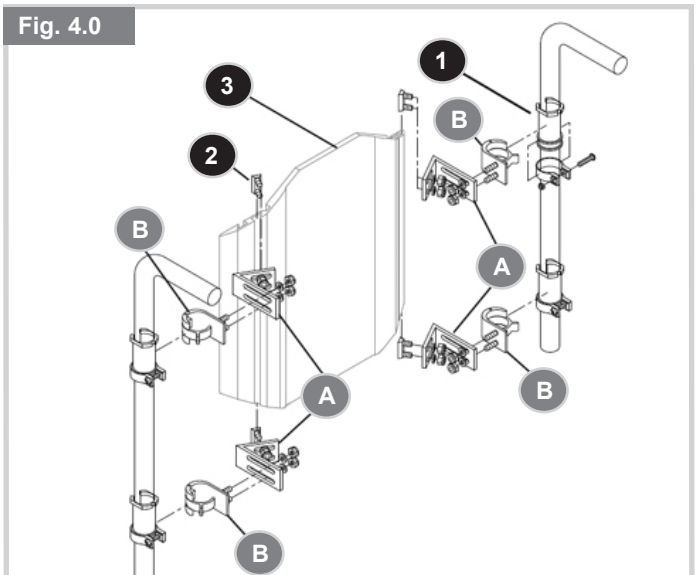
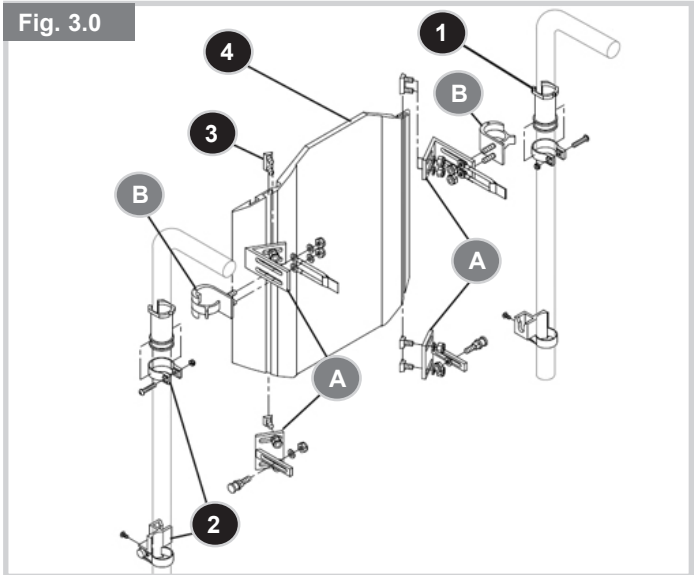

A. VEKTBEGRENSNING**⚠ FARE!**

- Vektgrensen som er spesifisert av Sunrise Medical må ALDRI overstiges.
- Den spesifiserte vektgrensen utgjør den samlede vekten på brukeren pluss eventuelle gjenstander som bæres på rullestolen.
- Hvis denne vektgrensen overstiges kan rullestolen skades, velte eller tippe, eller du kan miste kontroll over den, som igjen kan forårsake alvorlige personskader til brukeren eller andre personer.

Vektkapasiteter:

JAY™Fit ryggstøtte - 113 kg.

B. BRUKSOMRÅDE

Formålet med JAY™Fit ryggstøtten er å gi brukeren støtte og komfort mens de sitter i en rullestol.

⚠ FARE!

- Dette systemet MÅ IKKE brukes til andre formål enn det som er spesifisert av produsenten.
- Hvis du ikke overholder disse advarslene kan rullestolen skades, velte eller tippe, eller du miste kontroll over den, som igjen kan forårsake alvorlige personskader til brukeren og/eller andre personer.

C. LEDSAGERE OG TERAPEUTER**⚠ ADVARSEL!** 

- Før du hjelper en rullestolbruker, sørg for at du leser igjennom alle gjeldende advarsler og følger alle relevante instruksjoner i denne brukerveiledning.
- Når du har vært i kontakt med en helseterapeut må du lære deg trygge og utprøvde kroppsteknikker du kan ta i bruk, samt benytte deg av hjelpemetoder som passer ferdighetene dine best mulig.

D. ANNET TILBEHØR**⚠ ADVARSEL!**

- Uautoriserte endringer eller bruk av deler som ikke er levert eller godkjent av Sunrise Medical kan endre stolens konstruksjon.
- Dette vil gjøre garantien ugyldig og kan gjøre produktet farlig å bruke.

Eksempel:

Enkelte problemer som kan oppstå (men ikke begrenset til) er:

1. Montere en komponent på rammen som endrer rullestolens konstruksjon.
2. Alle endringer eller demontering kan forårsake potensielle farlige situasjoner hvor brukeren og/eller ledsageren utsettes for fare.

E. REDUSERE FAREN FOR ULYKKER**⚠ ADVARSEL!**

1. Vi anbefaler at du mottar opplæring i å bruke rullestolen på trygg måte av helseterapeuten din FØR du bruker den alene.
2. Øv deg på å bøye deg, strekke deg og forflytte deg til du vet hvor grensen for ferdighetene dine går. La noen hjelpe deg til du vet hva som kan forårsake et fall eller at rullestolen tipper, samt hvordan du skal unngå dette.
3. Vær oppmerksom på at du må utvikle dine egne metoder for trygg bruk, som passer ditt eget funksjonsnivå og ferdigheter.
4. Du må ALDRI prøve en ny teknikk på egenhånd, før du er sikker på at du kan gjøre det på trygg måte.
5. Gjør deg kjent med stedene hvor du skal bruke rullestolen. Se etter farer og lær deg hvordan du kan unngå dem.

F. KONTROLLISTE FOR SIKKERHET**⚠ FARE!**

Gjør følgende hver gang før du bruker ryggstøtten:

1. Kontroller at festebrakettene er forsvarlig festet og strammet. Kontroller at det ikke er lyder eller vibrasjoner når du bruker rullestolen, eller at den plutselig blir tyngre å bruke (som kan indikere løse festebraketter eller skader på rullestolen).
2. Reparer eventuelle feil umiddelbart.
3. Din autoriserte forhandler kan være behjelpelig med å finne og reparere feil.
4. Hvis rullestolen er utstyrt med tippesikringer, lås de på plass.
5. Hvis du ikke overholde disse advarslene kan rullestolen skades, velte eller tippe, eller du kan miste kontroll over den, som igjen kan forårsake alvorlige personskader til brukeren og/eller andre personer.

G. ENDRINGER OG JUSTERINGER**⚠ FARE!**

- Kontakt din autoriserte forhandler hvis du trenger å justere ryggstøtten.
- Uautoriserte endringer eller bruk av deler som ikke leveres med ryggstøtten eller som ikke er godkjent av Sunrise Medical kan endre stolens konstruksjon. Dette vil gjøre garantien ugyldig og kan gjøre produktet farlig å bruke.
- Hvis du ikke overholde disse advarslene kan rullestolen skades, velte eller tippe, eller du kan miste kontroll over den, som igjen kan forårsake alvorlige personskader til brukeren og/eller andre personer.

H. TYNGDEPUNKT**⚠ ADVARSEL!**

- Rullestolens tyngdepunkt kan påvirkes når den utstyres med en ryggstøtte. Dette kan gjøre at rullestolen tipper bakover, som igjen kan forårsake personskade til brukeren.

I. TIPPESIKRINGER**⚠ ADVARSEL!**

Tippesikringer kan forhindre at stolen tipper bakover under normale forhold.

- Sunrise Medical anbefaler at du bruker tippesikringer.
- Vurder alltid om det er nødvendig å bruke tippesikringer på rullestolen for å øke stabiliteten for stolen og ryggsystemet.

J. SKYVE ELLER LØFTE RULLESTOLEN**⚠ FARE!**

- Ikke bruk JAY™ Fit ryggstøtten til å skyve eller løfte rullestolen.
- Ikke løft rullestolen ved bruk av håndtaket på ryggen. Det er kun ment til å demontere ryggen.
- Ryggstøtten kan plutselig løsne fra rullestolen hvis den brukes til å skyve eller dytte stolen.
- Hvis du ikke overholde disse advarslene kan rullestolen skades, velte eller tippe, eller du miste kontroll over den, som igjen kan forårsake alvorlige personskader til brukeren og/eller andre personer.

K. KOMPATIBILITET**⚠ FARE!**

JAY™Fit er kompatibel med de fleste rullestoler, med følgende unntak:

- Vinkeljusterbare rullestoler som kan lenes eller tiltes, hvor ryggvinkelen kan justeres mer enn 60 grader fra vertikal stilling.
- Hvis JAY Fit-ryggstøtten brukes på disse rullestoltypene, kan ryggstøtten plutselig løsne fra rullestolen. Dette kan føre til fall og forårsake personskader til brukeren og/eller ledsageren.

L. POSISJONERINGSBELTER (TILLEGGSUTSTYR)**⚠ FARE!**

Bruk posisjoneringsbelter KUN for å støtte brukerens kroppsholdning. Feil bruk av disse beltene kan føre til alvorlige personskader eller dødsfall for brukeren.

1. Pass på at brukeren ikke sklir ut av setet på rullestolen. Feil bruk kan klemme sammen brukerens brystkasse, eller gjøre at brukeren kveles fra trykket fra beltene.
 2. Beltene må sitte tight, men de må ikke være så stramme at barnet får pustevansker. Du skal kunne få plass til en flat hånd mellom beltet og brukeren.
 3. En bekkenstøtte eller liknende utstyr kan forhindre at brukeren sklir ned i setet. Brukerens lege, sykepleier eller helseterapeut bør rådføres for å finne ut om det er nødvendig med slikt utstyr.
 4. Posisjoneringsbelter skal kun anvendes på brukere som kan samarbeide. Pass på at brukeren lett kan fjerne beltene i en nødssituasjon.
 5. Bruk ALDRI posisjoneringsbelter:
 - a. Som festebelte for å holde/låse brukeren fast i stolen. Slikt utstyr skal kun brukes på anbefaling av lege.
 - b. På en bruker som er bevisstløs eller urolig.
 - c. I stedet for et sikkerhetsbelte i et kjøretøy. Ved en eventuell ulykke eller bråstopp kan brukeren kastes ut av rullestolen. Setebeltes i rullestolen vil ikke forhindre dette, og det kan oppstå ytterligere personskader fra disse beltene.
- Hvis du ikke overholde disse advarslene kan rullestolen skades, velte eller tippe, eller du miste kontroll over den, som igjen kan forårsake alvorlige personskader til brukeren og/eller andre personer.

M. PUTER**⚠ ADVARSEL!**

- Hvis du lider av trykksår, eller du er disponert for dette, kan det være nødvendig med et spesialsete eller utstyr som regulerer sittestillingen din.
- Rådfør deg med legen, sykepleieren eller helseterapeuten din for å finne ut om slikt utstyr er nødvendig for komforten din.

N. FESTER**⚠ FARE!**

Mange av skruene, boltene og mutrene på denne rullestolen er spesialbraketter. Bruk av feil verktøy kan gjøre at rullestolen svikter.

- Bruk KUN verktøy som leveres av den autoriserte forhandleren din (eller tilsvarende verktøy med samme styrke).
- Festebaketter som er strammet for lite eller for mye kan skade delene på rullestolen.
- Bolter eller skruer som er løse må strammes umiddelbart.
- Hvis du ikke overholde disse advarslene kan rullestolen skades, velte eller tippe, eller du miste kontroll over den, som igjen kan forårsake alvorlige personskader til brukeren og/eller andre personer.

O. KLEMPUNKTER**⚠ ADVARSEL!**

Når hengslete eller justerbare komponenter flyttes eller justeres, kan det oppstå klempunkter.

For å unngå klempunkter:

- Bruk en åpen håndflate til å låse eller feste deler og komponenter.
- Vær alltid oppmerksom på klempunkter, og vær forsiktig.

P. STILLINGSKORRIGERING**⚠ FARE!**

Hvis det brukes avtakbare, justerbare eller hengslete komponenter:

1. Kontroller funksjonen til alt bevegelig utstyr som eventuelt monteres på rullestolen.
 2. Sørg for at disse enhetene er riktig justert og festet for å gi brukeren den nødvendige støtten.
 3. Utstyr som utsvingbare sideputer, bensamlere og nakkestøtte er viktig for brukerens trygghet og komfort. Slikt utstyr må derfor kontrolleres regelmessig for å forvise om at det ikke er flyttet eller låst opp ved en feiltagelse.
- Hvis du ikke overholde disse advarslene kan rullestolen skades, velte eller tippe, eller du miste kontroll over den, som igjen kan forårsake alvorlige personskader til brukeren og/eller andre personer.

Q. BRUKSOMRÅDE**⚠ ADVARSEL!**

Rullestolen kan ruste og skades dersom den er i kontakt med vann eller mye fuktighet. Unngå alle ekstreme væreresituasjoner, hvis mulig.

- Ikke bruk rullestolen eller deler på den i dusjen, i et svømmebasseng eller i andre vannmasser. Delene er ikke vanntette og kan derfor ruste fra innsiden.
- Unngå mye fuktighet (la for eksempel ikke rullestolen stå på et fuktig bad mens du dusjer).
- Tørk over delene på rullestolen så raskt som mulig hvis de blir våre, eller hvis du rengjør dem med vann.

R. TRANSPORTSIKKERHET FOR JAY™FIT RYGGSTØTTE**⚠ FARE!**

JAY™Fit ryggstøtten er dynamisk testet for bruk i et kjøretøy. Dette ryggsystemet er i samsvar med ANSI/RESNA- WC 19 og ISO-standard 7176-19. Hvis JAY™Fit ryggstøtten skal brukes under transport, må den være montert på en rullestol som overholder ytelseskravene i ANSI/RESNA- WC 19 og ISO-standard 7176-19. For sikker bruk av rullestolen, følg alle instruksjoner som gjelder montering, bruk og vedlikehold i denne brukerveiledningen, samt instruksjonene for transport, nedenfor:

- Brukeren skal forflyttes til et bilsete og bruke bilens sikkerhetsbelte, så langt det lar seg gjøre.
- Avstanden mellom toppen på brukerens skulder og den øverste kanten på ryggen må ikke være mer enn 16,5 cm.
- Rullestolen må være merket som godkjent for bruk i et kjøretøy, være dynamisk testet i henhold til ytelseskravene i ANSI/RESNA- WC 19 og ISO-standard 7176-19, samt monteres, brukes og vedlikeholdes i henhold til produsentens spesifikasjoner.
- Hvis det originale rullestolsetet erstattes, må det nye setet være godkjent for transport, samt installeres og brukes i henhold til produsentens instruksjoner.
- Rullestolens festesystem og brukerens sikkerhetssystem skal være kompatibelt med den bestemte rullestolen, brukes i henhold til produsentens instruksjoner, samt overholde ytelseskravene i ISO-standard 10542.
- Rullestolen må alltid peke forover i bilens kjøreretning under transport.
- Hvis du ikke overholde disse advarslene kan rullestolen skades, velte eller tippe, eller du miste kontroll over den, som igjen kan forårsake alvorlige personskader til brukeren og/eller andre personer.

⚠ ADVARSEL!

- Brukeren av denne rullestolen er ansvarlig for at den har blitt satt sammen og justert av en autorisert forhandler under rådgivning fra en helseterapeut.
- Det kan være nødvendig med periodiske sikkerhets- og funksjonstester av ryggstøtten.
- Justeringer skal utføres av din autoriserte forhandler.
- Bruk alltid deler og/eller tilbehør som er anbefalt eller godkjent av Sunrise Medical.

A. VEDLIKEHOLD OG RENGJØRING

- Riktig vedlikehold og rengjøring vil forbedre rullestolens ytelse, samt forlenge utstyrets levetid.
- Rengjør utstyret regelmessig. På den måten kan du oppdage løse eller slitte deler som må skiftes ut, samtidig som regelmessig rengjøring vil gjøre stolen enklere å bruke. Rengjør rullestolen og utstyret med en klut og et mildt såpevann.
- Hvis du oppdager løse, slitte, bøyd eller skadde deler, skift dem ut før du bruker ryggstøtten.

B. VIKTIGE SIKKERHETSKONTROLLER **Festeanordninger:**

- Sunrise Medical anbefaler at alle fester kontrolleres for slitasje, slik som løse bolter eller skadde komponenter, hver 6. måned.
- Løse festebraketter må strammes i henhold til monteringsinstruksjonene.
- Ta kontakt med din autoriserte forhandler umiddelbart for å erstatte deler på stolen.
- Du må ikke fortsette å bruke utstyret dersom du oppdager løse eller skadde komponenter.

C. ENKEL RENGJØRING (FIG. 6.0)**1. Ryggtrekk**

- Fjern trekket fra ryggskallet ved å åpne borrelåsen.
- Åpne glidelåsen nederst på trekket.
- Ta ut skumputen, og vring trekket.
- Lukk glidelåsen for å unngå frynser.
- Vask trekket på et varmt vaskeprogram i vaskemaskin (50° C).
- La trekket lufttørke eller tørke på lav varme i tørketrommel.

⚠ ADVARSEL!

- Ikke rens trekket eller bruk industrimaskiner til å vaske og tørke det.
- Trekket må ikke dampes i trykkoker/autoklaveres.
- Trekket må ikke blekes.
- Du finner en forklaring av vaskeanvisningen, nedenfor.

2. Ryggskall

Ryggskallet skal tørkes over med såpevann regelmessig for å forhindre oppsamling av skitt og smuss.

3. Plasseringskomponenter

- Fjern én og én komponent av gangen. Legg merke til hvor de er festet for å gjøre det lettere å sette de tilbake på plass.
- Delene kan vaskes med såpevann.
- Plasseringskomponenter må IKKE bløtlegges.

Fig. 6.0	Vaskeanvisninger
	Maskinvask i varmt vann (50 °C)
	Kun klorfritt blekemiddel.
	Lufttørkes
	Må ikke strykes
	Må ikke renses

D. RULLESTOLDIMENSJONER

1. JAY™Fit er konstruert til å erstatte rullestolens stoffrygg. Før ryggstøtten monteres, må du forsikre om at rullestolen er utstyrt med kompatible kjørehåndtak ved å måle avstanden mellom håndtakene, slik vist i Fig. 8.0.
2. Kontroller deretter at kjørehåndtakene har en kompatibel diameter. JAY™Fit-utstyr kan monteres på kjørehåndtak med en diameter på mellom 19 og 32 mm. Mål diameteren på ryggrøret (Fig. 7.0). Se Fig. 9.0 for å forsikre om at kjørehåndtakene er kompatible.
3. Hvis du ikke kan fastsette om kjørehåndtakene er kompatible, ta kontakt med din autoriserte Sunrise Medical-forhandler eller Sunrise Medicals kundeavdeling.

Fig. 8.0

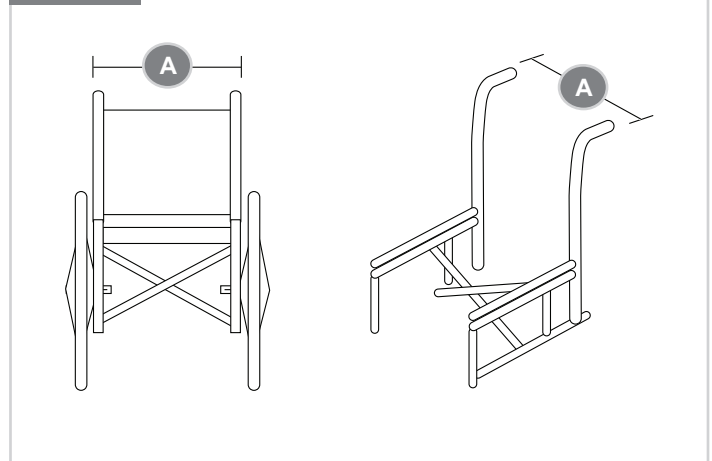
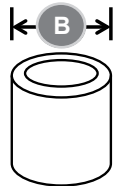

Fig. 7.0



JAY Fit bredde (alle konturer)	Diameter på kjørehåndtak (B)	
	Minimums bredde	Maksimums bredde
254 mm - 457 mm (10" - 18")	19,0 mm (3/4")	28,5 mm (1-1/8")

Fig. 9.0

JAY Fit bredde (alle konturer)	Diameteren på kjørehåndtaket måles fra ytterkantene på rørene (A)	
	Minimums bredde	Maksimums bredde
254 mm (10")	246 mm (9,7")	312 mm (12,3")
305 mm (12")	297 mm (11,7")	363 mm (14,3")
356 mm (14")	349 mm (13,7")	413 mm (16,3")
406 mm (16")	400 mm (15,7")	464 mm (18,3")
457 mm (18")	451 mm (17,7")	545 mm (20,3")

A. FJERNE/MONTERE «TH» BRAKETTEN

Hvis det er nødvendig, kan ryggstøtten lett fjernes fra rullestolen etter at den er montert/justert.

1. Demontering:

- Skyv begge utløserpakene (A) forover for å frigjøre utstyret.
- Når begge pakene er skjøvet forover, løfter du ryggstøtten rette opp ved bruk av håndtaket på toppen av ryggstøtten.

2. Feste ryggstøtten på nytt

- For å feste ryggstøtten og mottakerne på nytt, sett pinnene (B) på linje med mottakerne.
- Skyv ryggstøtten tilbake i mottakerne (C).
- Pinnene vil «klikk» på plass når ryggstøtten er satt inn på riktig måte.

3. Låsepinner

Låsepinnene er en sikkerhetsfunksjon som forhindrer at ryggstøtten løsner ved et uhell fra rullestolen.

- Sett pinnene (D) inn i monteringsmottakerne (C) for å låse dem.
- Fjern pinnene for rask frigjøring av ryggstøtten.

⚠ FARE!

- Hvis du er usikker på om pinnene «klikket» på plass, trekk ryggstøtten oppover ved bruk av håndtaket for å kontrollere at den er låst forsvarlig på plass.
- Hvis denne advarselen ikke overholdes kan utstyret skades, eller brukeren kan falle eller miste kontroll over rullestolen, som igjen kan forårsake alvorlige personskader til brukeren og/eller andre personer.

Fig. 10.0

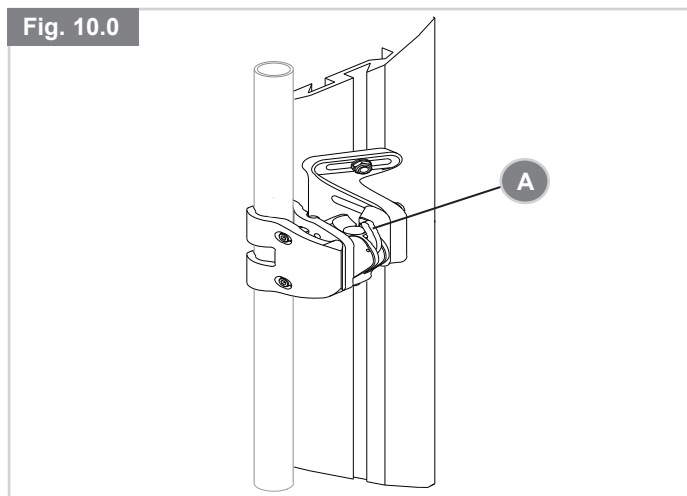
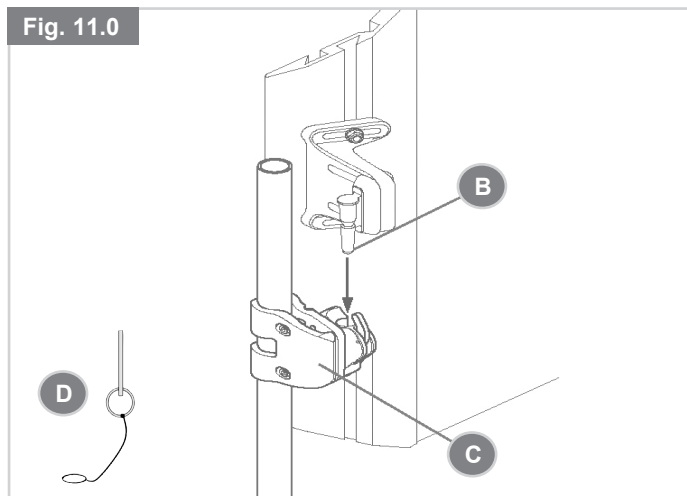

Fig. 11.0



B. JUSTER HØYDE/BREDDE PÅ «TH»BRAKETTEN

Les følgende instruksjoner før du monterer utstyret. Brukeren bør ikke sitte i rullestolen når JAY™ Fit monteres med 2-punktsbrakett. Når det er montert, kan brukeren sette seg i rullestolen slik at det kan utføres mindre justeringer.

MERK: Det er generelt bedre/stabilere med en høy plassering av brakettene på kjørehåndtakene.

1. Justere høyden:

- Ved bruk av den 4 mm unbrakonøkkelen, skru opp klemskruen (A) **MERK:** På rør med større diameter kan det være nødvendig å fjerne klemskruen helt.
- Juster og tilpass mottakerne (B) til ønsket høyde for kjørehåndtakene på rullestolen.
- Stram klemskruene (A) for hånd.
- Det kan være nødvendig å justere mottakerne sidelengs for nøyaktig tilpasning.

2. Breddejustering:

- Bruk en 10 mm skrunøkkel til å løsne brakettmutrene (C).
- Juster brakettene likt inn og ut, slik at pinnene står på linje med mottakerne på kjørehåndtakene. Stram brakettmutrene lett.
- Når utstyret er har optimal plassering og symmetri, stram mutrene med et dreiemoment på 11,3 Nm.

3. Feste og tilpasse ryggskallet:

- Fest ryggskallet til mottakerne ved å sette den høyre og venstre monteringspinnen (D) i den høyre og venstre mottakeren (E).
- Plasser ryggstøtten i ønsket stilling.
- Stram boltene på innsiden av monteringspinnen (D). Det anbefalte dreiningsmomentet er 11,3 - 12,4 Nm.
- Når alle delene er riktig tilpasset, stram klemskruene (A) til ca. 8,5 - 9,3 Nm.
- Avslutt med å sette pinnen inn i mottakeren og frigjøre den noen ganger for å forsikre om jevn bevegelse.

4. Låsepinner:

Låsepinnene er en sikkerhetsfunksjon som forhindrer at ryggstøtten løsner ved et uhell fra rullestolen.

- Sett pinnene inn i monteringsmottakerne for å låse dem.
- Fjern pinnene for rask frigjøring av ryggstøtten.

Fig. 12.0

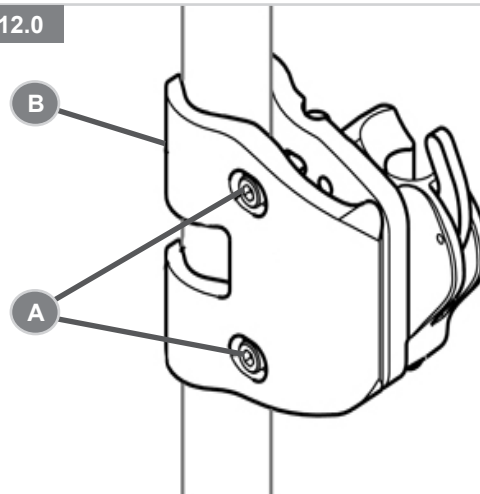

Fig. 13.0

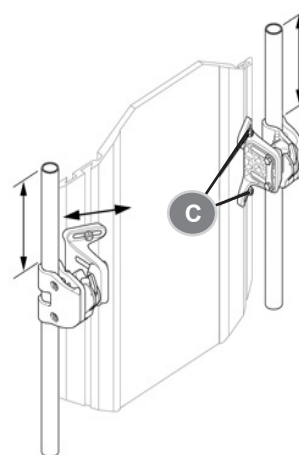
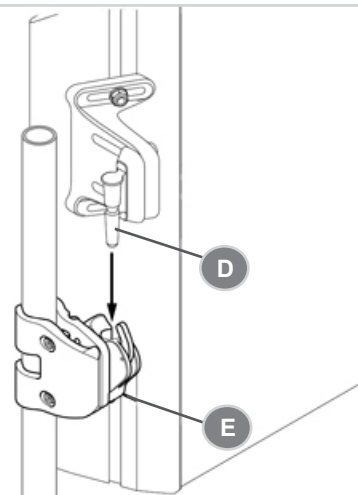

Fig. 14.0











A. SPINE-ALIGN POSISJONERINGSKOMPONENTER

Spine Align-posisjoneringssystemer er utviklet for å gi brukerens rygg individuell tilpasset støtte i et «masseprodusert» produkt. I enkelte land vil deler følge med ryggen.

1. Montering av deler

- Om mulig, be brukeren lene eller skyve seg delvis forover for å lette trykket på ryggstøtten.
- Fjern den øvre lommen på trekket og dra trekket forover til du ser innsiden på JAY® Fit ryggstøtten.
- Fest posisjoneringssystemet(e) til borrelåsen på innsiden av skallet, og sett tilbake den øvre lommen på trekket.
- La brukeren teste om delen(e) gir nødvendig støtte og komfort, og gjenta trinn a til c til dette oppnås.
- Forskjellige plasseringer og kombinasjoner av deler kan brukes. Hvis det er behov for posisjoneringssystemer av andre størrelser eller fasonger, ta kontakt med din autoriserte Sunrise Medical-forhandler.
- Montere en valgfri nakkestøtte. Nakkestøtter kan monteres på JAY Fit ryggen ved bruk av universalfesteplaten.
- Fest skumputen og trekket på ryggskallet.
 - For å feste skumputen og trekket på JAY® Fit ryggstøtten, skyv den øvre delen på trekket over den øvre kanten på skallet.
 - Trykk ryggen på plass mot skallet.
 - Trekk i de to trykknappene på undersiden av skallet, og knepp de på plass.

MERK: Hvis du ønsker mer informasjon om JAY® Fit Spine Align-systemet, se videoen vår på www.sunrisemedical.com.

Plasseringskomponenter	
Stor lumbalstøtte	
Liten lumbalstøtte	
Kile	
Buet sidestøtte	
Flat sidestøtte	
Bekkenstøtte (justerbar)	
Sidestøtte	
Utfyllingspute stor	
Utfyllingspute liten	

2 ÅRS BEGRENSET GARANTI

1. Hver JAY® Fit ryggstøtte er nøye kontrollert og testet for å forsikre om maksimal ytelse. Hver JAY® Fit ryggstøtte er garantert mot material- og produksjonsfeil i to år fra kjøpsdatoen, forutsatt at den er brukt på normal måte. Dersom det oppstår en fabrikkasjons- eller materialfeil i løpet av 2 år fra den opprinnelige kjøpsdatoen, vil Sunrise Medical etter skjønn reparere eller erstatte puten uten omkostninger for kunden. Garantien gjelder ikke punkteringer, rifter, brennmerker eller ryggens avtakbare trekk.
2. Eventuelle krav eller reparasjoner skal gjøres gjennom din autoriserte forhandler. Med unntak av de bestemte garantiene som er beskrevet her, skal ingen andre garantier, inkludert indirekte garantier om salgbarhet eller egnethet for et bestemt formål, gjelde. Ingen andre garantier enn de som er beskrevet her skal gjelde. Ved et eventuelt brudd på de bestemte garantiene som er beskrevet her, skal den eneste erstatningen være å reparere eller erstatte produktet. Ved et eventuelt brudd på disse garantiene, skal ikke erstatningen under noen omstendigheter inkludere følgeskader eller overstige prisen på produktene som er solgt.
3. Varer som leveres av Sunrise Medical Pty i Australia kommer med en garanti fra Sunrise Medical som ikke kan utelukkes i henhold til australsk forbrukerlov. Produktet kan erstattes eller du kan få pengene igjen ved eventuelle større feil, og du har krav på kompensasjon for andre akseptable, tydelige tap eller skade. Du har også krav på å få produktene reparert eller skiftet ut dersom de ikke overholder en godkjent standard og feilen ikke utgjør en alvorlig feil. Fordelene med denne garantien er i tillegg til dine andre rettigheter og rettsmidler i loven for varer som garantien gjelder for.
4. Hvis du har spørsmål om noe: Ta kontakt med kundeavdelingen hos Sunrise Medical.



Sunrise Medical S.r.l.
Via Riva, 20 – Montale
29122 Piacenza
Italia
Tel.: +39 0523 573111
Fax: +39 0523 570060
www.SunriseMedical.it

Sunrise Medical AG
Erlenauweg 17
CH-3110 Münsingen
Schweiz/Suisse/Svizzera
Fon +41 (0)31 958 3838
Fax +41 (0)31 958 3848
www.SunriseMedical.ch

Sunrise Medical AS
Delitoppen 3
1540 Vestby
Norge
Telefon: +47 66 96 38 00
post@sunrisemedical.no
www.SunriseMedical.no

Sunrise Medical AB
Neongatan 5
431 53 Mölndal
Sweden
Tel.: +46 (0)31 748 37 00
post@sunrisemedical.se
www.SunriseMedical.se

MEDICCO s.r.o.
H – Park, Heršpická 1013/11d,
625 00 Brno
Czech Republic
Tel.: (+420) 547 250 955
Fax: (+420) 547 250 956
www.medicco.cz
info@medicco.cz
Bezplatná linka 800 900 809

Sunrise Medical Aps
Mårkærvej 5-9
2630 Taastrup
Denmark
+45 70 22 43 49
info@sunrisemedical.dk
www.Sunrisemedical.dk

Sunrise Medical Pty. Ltd.
6 Healey Circuit, Huntingwood,
NSW 2148,
Australia
Phone: 9678 6600,
Orders Fax: 9678 6655,
Admin Fax: 9831 2244.
Australia
www.sunrisemedical.com.au

Sunrise Medical
North American Headquarters
2842 Business Park Avenue
Fresno, CA, 93727, USA
(800) 333-4000
(800) 300-7502
www.SunriseMedical.com



Sunrise Medical GmbH
Kahlbachring 2-4
69254 Malsch/Heidelberg
Deutschland
Tel.: +49 (0) 7253/980-0
Fax: +49 (0) 7253/980-222
www.SunriseMedical.de

Sunrise Medical
Thorns Road
Brierley Hill
West Midlands
DY5 2LD
England
Phone: 0845 605 66 88
Fax: 0845 605 66 89
www.SunriseMedical.co.uk

Sunrise Medical S.L.
Polígono Bakiola, 41
48498 Arrankudiaga – Vizcaya
España
Tel.: +34 (0) 902142434
Fax: +34 (0) 946481575
www.SunriseMedical.es

Sunrise Medical Poland
Sp. z o.o.
ul. Elekronowa 6,
94-103 Łódź
Polska
Telefon: + 48 42 275 83 38
Fax: + 48 42 209 35 23
E-mail: pl@sunrisemedical.de
www.Sunrise-Medical.pl

Sunrise Medical B.V.
Groningenhaven 18-20
3433 PE NIEUWEGEIN
The Netherlands
T: +31 (0)30 – 60 82 100
F: +31 (0)30 – 60 55 880
E: info@sunrisemedical.nl
www.SunriseMedical.nl

Sunrise Medical HCM B.V.
Vossenbeemd 104
5705 CL Helmond
The Netherlands
T: +31 (0)492 593 888
E: customerservice@sunrisemedical.nl
www.SunriseMedical.nl
www.SunriseMedical.eu
(International)

Sunrise Medical S.A.S
ZAC de la Vrillonnerie
17 Rue Mickaël Faraday
37170 Chambray-Lès-Tours
Tel : + 33 (0) 247554400
Fax : +30 (0) 247554403
www.sunrisemedical.fr

