

Bruksanvisning for Hepro HS-928 C



Innhold

| | |
|---|----|
| Introduksjon | 4 |
| Forskrift om kjørende og gående trafikk | 4 |
| Viktige forsiktighetsregler | 5 |
| Elektromagnetisk interferens EMI..... | 5 |
| Sikkerhets advarsler og instruksjoner | 6 |
| Hva er hvor? | 7 |
| Hvordan virker det | 7 |
| Justere setelengde: | 9 |
| Justere vinkel på armlene:..... | 9 |
| Seterotasjon: | 10 |
| Justere vinkel på seteryggen: | 10 |
| Justere setehøyden: | 10 |
| Elektrisk seteløft..... | 10 |
| Frikobling:..... | 10 |
| Automatisk hastighetsreduksjon:..... | 11 |
| Sikring under transport: | 11 |
| Lading av batterier. | 11 |
| Demontering av scooteren..... | 13 |
| Sete:..... | 13 |
| Motordeksel | 13 |
| Batterier | 13 |
| Hovedsikring..... | 14 |
| LCD panel, funksjon..... | 15 |
| Hovedlys, foran og bak..... | 16 |
| Bremselys | 16 |
| Retningslys og parkeringslys | 16 |
| Modus..... | 16 |
| Klokke | 16 |
| Termometer | 17 |
| Speedometer | 17 |

Bruksanvisning for HS-928C Kabin

| | |
|--|----|
| Odometer | 18 |
| Trippteller | 18 |
| Varsel om service | 19 |
| Digital Høy eller Lav hastighet | 19 |
| Batterinivå | 20 |
| Lade status | 21 |
| Feilkoder | 22 |
| Varseltoner – justeringer | 23 |
| Hepro HS-928C med kabin | 24 |
| Døråpner | 24 |
| Skyvevindu | 25 |
| Innvendig speil | 25 |
| Knapper på dashbordet | 25 |
| Vinduspusser | 25 |
| Vindusspyler | 25 |
| Leselampe | 25 |
| Varmeapparat | 25 |
| Forsiktighetsregler | 26 |
| Vedlikehold | 27 |
| Rengjøring | 27 |
| Hjul og dekk | 27 |
| Beregnet varighet | 27 |
| Gjenvinning og avfallshåndtering | 27 |
| Teknisk spesifikasjon | 28 |
| Garanti | 28 |
| Endringslogg: | 29 |

Bruksanvisning for HS-928C Kabin

Introduksjon

Gratulerer med ny scooter! Den er konstruert og produsert av CTM for å gi bedre mobilitet til personer med nedsatt gå-funksjon, men som er i stand til å betjene en slik elektrisk rullestol,

Det er viktig at du som bruker leser og følger alle advarsler og instruksjoner som er gitt i denne bruksanvisningen

Hvis du har spørsmål om dette kan du kontakte:

Hepro AS

Telefon nr.: 46 74 55 55

Besøksadresse:

Tømmerveien 10

8250 Rognan

Forskrift om kjørende og gående trafikk

Rullestol: Innretning, med 3 eller flere hjul og/eller belter, som er særskilt konstruert for forflytning av en person med redusert gang evne. Innretningen må ha egenvekt ikke over 250 kg (inkludert eventuelle batterier), lengde ikke over 180 cm og bredde ikke over 85 cm. Dersom innretningen er motordrevet, må den være konstruert for en hastighet mindre enn 15km/t

Hepro HS 928 Kabin er klassifisert som en elektrisk rullestol, og er etter "forskrift om kjørende og gående trafikk" ikke registreringspliktig. Av den grunn har den heller ingen aldersbegrensning. Ifølge samme forskrift er rullestolbruker å betrakte som fotgjenger i trafikken og skal derfor kjøre på venstre side av vegen.

Bruksanvisning for HS-928C Kabin

Viktige forsiktighetsregler

- Fører av elektrisk rullestol er definert som gående i trafikken og skal følge regler for dette
- Scooteren er ikke beregnet for å ta med passasjer. Dette er også regulert av forskrift for kjørende.
- Maksimum last er 200 kilo
- Slå alltid av «tenningen» før du går ut av scooteren. Sørg for at den også er slått av når du skal sette deg inn i kabinen
- Kjør alltid forsiktig og ta hensyn til omgivelsene
- Hvis det er mulig: Kjør på gangvei eller fortau. Kryss veien på gangfelt.
- Ikke kjør i skråninger som er større enn 10°.
- Sett ned farten før du tar skarpe svinger.
- Vær spesielt forsiktig hvis du må svinge i skråninger
- Utvis stor forsiktighet når du rygger, kjører nedover bakke, i ulendt terreng eller forserer kanter. Hvis farten blir for stor, slipp gasshendelen og la scooteren stoppe før du prøver på nytt
- Vær oppmerksom på at bremselengden kan øke i nedoverbakke.
- Scooteren må ikke rygges nedoverbakke
- Scooteren kan bli påvirket av høy luftfuktighet. Vis stor forsiktighet dersom det regner og blåser mye. Unngå å kjøre i vanddammer
- Koble aldri «fri» i bakke. Enten du kjører eller parkerer.
- Ikke kjør scooteren dersom du er påvirket av alkohol eller medisiner som reduserer dine ferdigheter.
- Scooteren er ikke beregnet som sete i kjøretøy. Du skal derfor ikke sitte i setet når scooteren transporteres i bil.

Elektromagnetisk interferens EMI

Hepro HS 928 Kabin er testet og godkjent i henhold til kravene i EN 12184 angående EMI.

Det vil i praksis si:

- Rullestolen blir ikke påvirket av eksterne kilders elektromagnetiske felt, forutsatt at de tilfredsstillende godkjenningsskrav.
- Rullestolen påvirker ikke annet elektrisk utstyr som følge av det elektromagnetiske feltet den selv utstråler.

Skulle likevel bruker få mistanke om at rullestolen påvirkes eller påvirker annet elektrisk utstyr må Hjelpemiddelsentralen eller Hepro kontaktes omgående.

Bruksanvisning for HS-928C Kabin

Sikkerhets advarsler og instruksjoner

På scooteren er det plassert diverse etiketter og advarsler. Sett deg nøye inn i hva disse betyr





| | |
|---|--|
|  | <ol style="list-style-type: none"> 1. Les og forstå bruksanvisningen før scooteren tas i bruk 2. vær alltid forsiktig dersom det er glatt! Ikke kjør på glatte overflater dersom stigningen er over 8°. 3. Det er ikke tillatt å kjøre på motorveg! Prøv å unngå sterkt trafikkerte veier eller ukjente områder 4. Sett ned farten før du svinger 5. Ikke vask scooteren med høytrykkvasker eller slange. Vann kan trenge inn og skade elektriske komponenter |
|  | <p>Ikke heng bagasje på styret! Det kan komme borti knappene og påvirke kjøringen</p> |
|  | <p>Serienummer etikett. Viser også produksjonsdato.</p> |
|  | <p>Justering av styrevinkel</p> |
|  | <p>Frikoblingshendel – under setet Tykk ned og press spaken fram for å frikoble</p> |
|  | <p>Surrepunter for sikkert feste dersom scooteren skal transporteres i bil</p> |
|  | <p>Scooteren er ikke beregnet som sete i bil.</p> |
|  | <p>Kabeldiagram for batteriskifte</p> |
|  | <p>Klemfare. Hold fingrene unna bevegelige deler. Pass på fingrene når du skal lukke døren</p> |
|  | <p>Lys-kontakten på dashbordet er kun for lampen (24V/2Ah). Må ikke brukes til ladeplugg!</p> |

Bruksanvisning for HS-928C Kabin

Hva er hvor?

Før du tar din første tur er det viktig et du setter deg inn i hvordan scooteren fungerer. Bruk litt tid på dette

Hvordan virker det

| | |
|---|--|
| <p>Hovedbryter, tenningslås</p> <ol style="list-style-type: none"> 1. Vri til høyre, slår på tenningen 2. Vri til venstre, slår av tenningen <p>Pass på at scooteren alltid er slått av før du setter deg på eller går av</p> <p>Hvis du slår av tenningen i fart, vil scooteren brå-stoppe</p> |  |
| <p>Kontroll panel</p> <p> Nød-blink. Alle blinklysene blinker. Virker selv om tenningen er slått av trykk ned knappen en gang for å slå på, trykk en gang til for å slå av</p> <p> Mode. Endrer funksjon for hvert trykk:</p> <ol style="list-style-type: none"> a. Klokke b. Temperatur c. Speedometer d. ODO – total kjørelengde, kan ikke null-stilles e. Trip teller, kan nullstilles |  |
| <p>Horn: trykk på knappen for å lage lydsignal. Skal kun brukes når det er nødvendig</p> <p>Blinklys, venstre: Trykk en gang på knappen for å slå på. Varseltone vil også høres. Trykk en gang til for å slå av</p> <p>Blinklys, høyre: Trykk en gang på knappen for å slå på. Varseltone vil også høres. Trykk en gang til for å slå av. Blinklysene slår seg av selv dersom de blir stående på i over 30 sekunder</p> | |

Bruksanvisning for HS-928C Kabin

Hovedlys: Trykk en gang for å slå på, en gang til for å slå av. Grønt symbol lyser i displayet når lyset er på

Øke hastigheten: Fininnstilling. Trykk en gang per trinn. Det er til sammen 5 trinn

Redusere hastigheten: Fininnstilling. Trykk en gang per trinn. Det er til sammen 5 trinn

Høy/lav. Trykk en gang for å skifte mellom Høy og Lav. **H** eller **L** lyser i displayet. **L** reduserer maksimal hastighet til 70%. Øke eller redusere hastigheten virker i begge modus.

Håndbrems er en nødbrems som skal brukes kun dersom den elektriske bremsen svikter

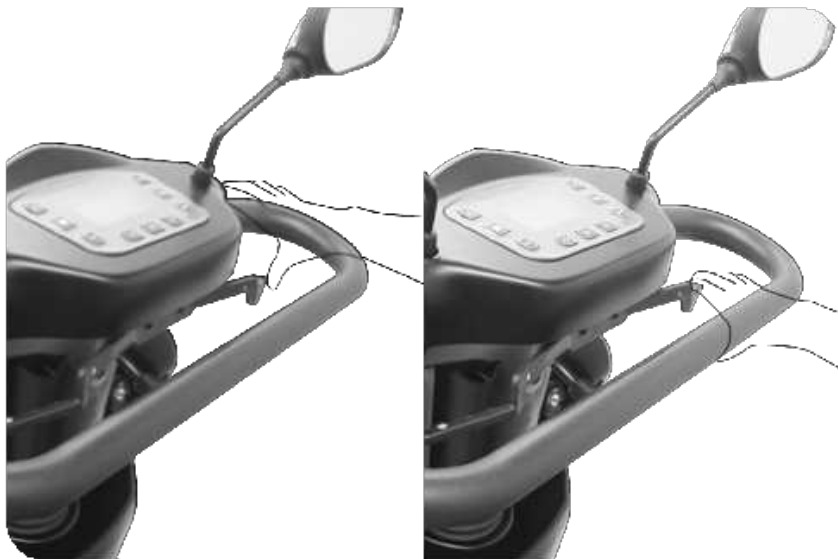

Bruksanvisning for HS-928C Kabin

Justere setelengde:

Trekk i utløerspaken og juster til ønsket posisjon. Slipp spaken for å låse. Setet bør stå så langt fram som mulig for at scooteren ikke skal miste stabilitet

Justere vinkel på armlene:

Trekk utløserhendelen opp og flytt armlenet til ønsket posisjon. Gjelder ikke for Kabin med bredt sete

Oppbevar vesker, kurver og annet i oppbevaringsrom under styret eller bak på rullestolens rygg. Styret og armlener skal ikke benyttes som oppheng for dette da det kan påvirke rullestolens fart, balanse og styrefunksjoner

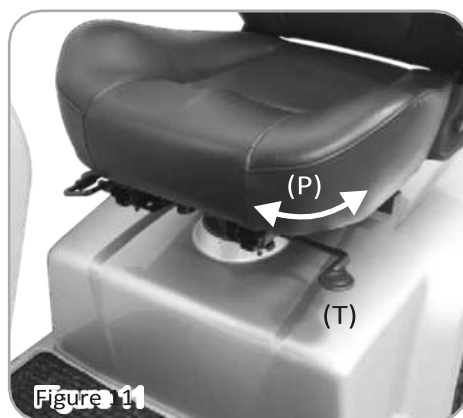

Figure 11

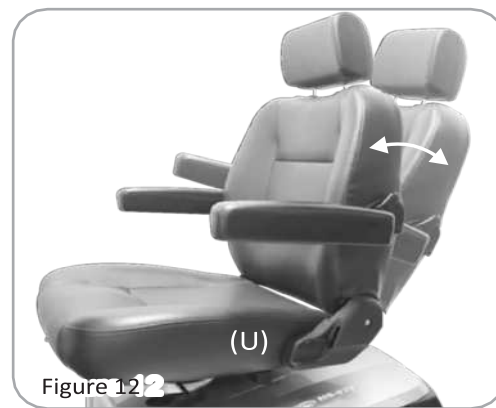

Figure 12

Bruksanvisning for HS-928C Kabin

Seterotasjon:

Trekk i spaken [T] på venstre side, hold den opp mens setet roteres. Slipp spaken for å låse rotasjonen.

Justere vinkel på seteryggen:

Trekk i spaken [U], hold den oppe. Ryggen kan nå justeres til ønsket posisjon. Slipp spaken for å låse

Justere setehøyden:

Løft av setet, trekk av motordekselet. (bilde 20 & 21 på side 13) Løsne mutteren som holder setesøylen, trekk den ut og flytt søyla til ønsket posisjon. Sett bolt, skiver og mutter på plass og stram til.

Elektrisk seteløft

Elektrisk seteløft kan leveres som tilbehør. Bryter til denne monteres på styre-stammen.

Elektrisk seteløft er ikke beregnet brukt under kjøring, men for å være til hjelp når du setter deg inn, eller går ut. Ikke kjør med setet i løftet posisjon!

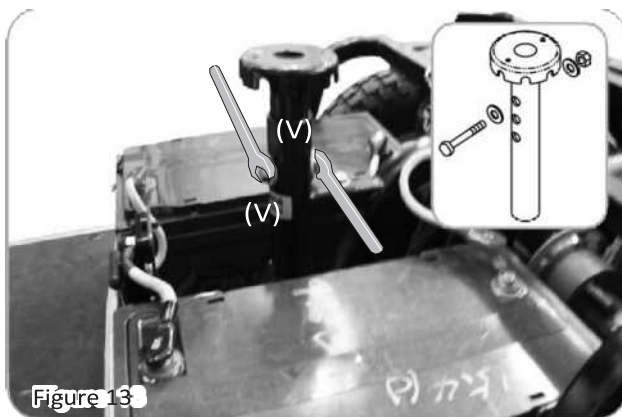

Figure 13

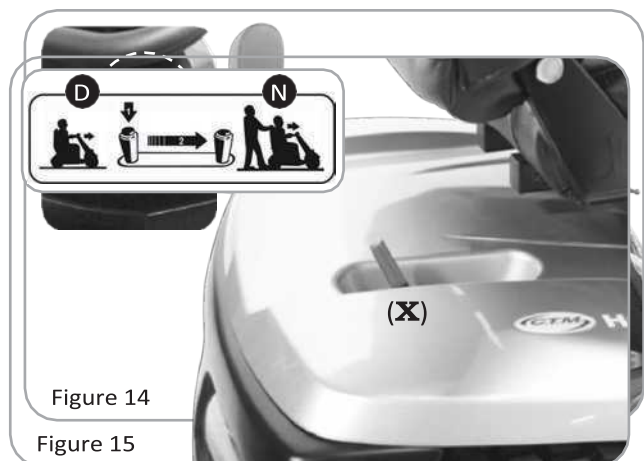

Figure 14

Figure 15

Frikobling:

Scooteren har elektrisk parkeringsbrems. For å kunne trille scooteren, må bremsen kobles fra. Press spaken, først ned og deretter til posisjon N. Scooteren kan ikke kjøres med bremsen frikoblet. Sett den alltid til normal posisjon D før du forlater den.

Hvis scooteren slepes eller trilles i større hastighet enn 6 km/t så vil motoren automatisk koble inn og bremse scooteren.

Bruksanvisning for HS-928C Kabin

Automatisk hastighetsreduksjon:

For å hindre velt, vil scooteren automatisk redusere hastigheten når du svinger

Sikring under transport:

Scooteren kan transporteres i bil, eller på tilhenger. Stropp den alltid fast før du kjører. Benytt de fire stroppefestene som er festet til rammen.



Når scooteren transporteres i bil, skal bremsen alltid være innkoblet!

Scooteren er ikke beregnet som sete i bil, og skal derfor ikke ha passasjerer når den transporteres.

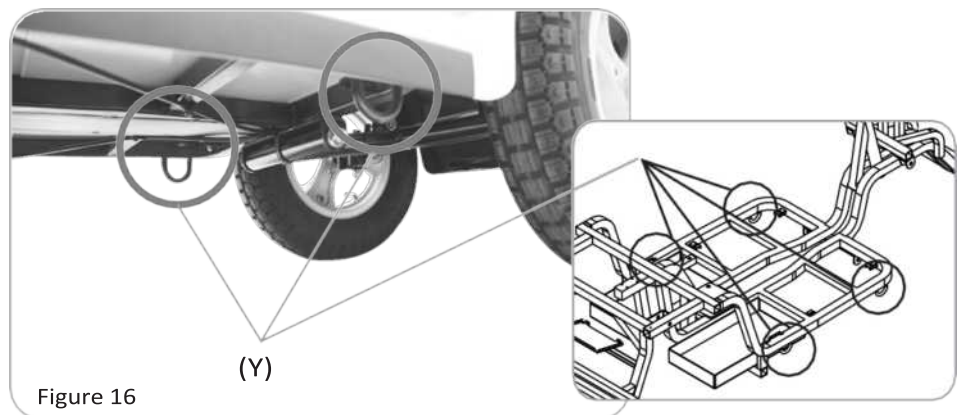

Ladding av batterier.

Batteriene må alltid lades helt opp før scooteren tas i bruk for første gang. Deretter bør den lades hver dag etter bruk. Hvis scooteren ikke er i bruk, og laderen ikke er konstant tilkoblet, bør den lades helt opp hver 4. uke. Batteriladeren leverer 10Ah og vil trenge minst ti timer for å lade tomme batterier helt opp.

Batteriene må tappes og lades noen ganger før de får full kapasitet. Sjekk alltid batterimåleren før du starter slik at du unngår å bli fri for strøm undervegs.

Bruksanvisning for HS-928C Kabin

Ladeplugg på Kabin er plassert utvendig, under venstre retningslys. Det er også en tilsvarende plugg under «panseret». Den kan også brukes, men den er i hovedsak tenkt til tilkobling av programmeringsutstyr.

Ladeplugg på modeller uten kabin er plassert på innsiden av styre-stammen.

Batteriladeren har egen bruksanvisning som må følges.

1. Slå på laderen ved å koble den til stikkontakten
2. Vent til lampen ERROR (rød) lyser konstant
3. Koble ladekontakten til scooteren
 - a. Den røde lampen slukkes
 - b. Begge lampene CHARGING (gul) og COMPLETED (grønn) tenner i ca. 1 sekund mens laderen undersøker batteriene
 - c. Hvis det er behov for lading slukkes COMPLETED lampen og CHARGING lampen lyser til batteriene er fult oppladet.
4. Lampen COMPLETED tenner når batteriene er fult oppladet
5. Scooteren vil ikke kunne kjøre når laderen er tilkoblet. Når laderen kobles fra, vil COMPLETED lampen slukke og ERROR lampen lyse
6. Hvis det er behov for å avbryte ladingen før COMPLETED lampen er tent, må laderen kobles fra stikkontakten før den kobles fra scooteren.

Maksimal kjørelengde vil påvirkes av batterienes tilstand, temperatur, veg og føre, riktig luftrykk i hjulene, belastet vekt, bruk av lys og varme. Følg med på måleren slik at du har tilstrekkelig med strøm til å komme trygt dit du skal.

Batteri eller andre lukkede deler må ikke åpnes. Det kan føre til elektrisk støt eller syreskade



Bruksanvisning for HS-928C Kabin

Demontering av scooteren

For å komme til kritiske komponenter er det nødvendig å kunne demontere sete og motordeksel.

Sete:

Hold hendel for seterotasjon helt opp og løft setet rett av. Setet er tungt, så det anbefales å være to til å løfte. Hvis setet kniper seg fast, kan det være lurt å rotere det litt før det løftes av.

Motordeksel

Dekselet er festet med borrelås. Vipp det først opp i fremkant, pass på gummimansjetten rundt setesøyla og løft det helt av.

Batterier

Batteriene er sikret med stropper med borrelås. Hvert batteri veier 33 kilo. Ved bytte av batterier er det sikrest å trekke ut kontaktene på kabelen og flytte over kablene før det nye batteriet løftes inn. Pass på at polariteten blir korrekt



Batteriene er tunge, vær forsiktig med ryggen

IKKE kortslutt batteriene (C1).

Rød kabel skal på positivt batteri pol, svart kabel skal til negativ pol.

Etter arbeide med batterier er det lurt å vaske hender med såpe og vann

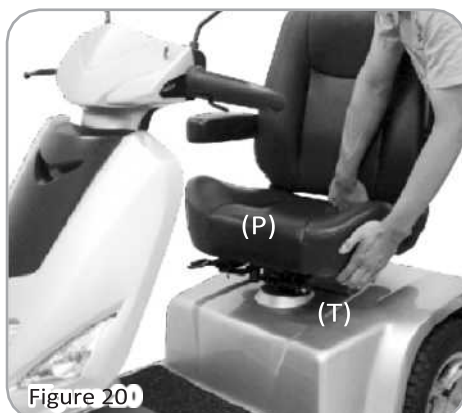

Figure 20

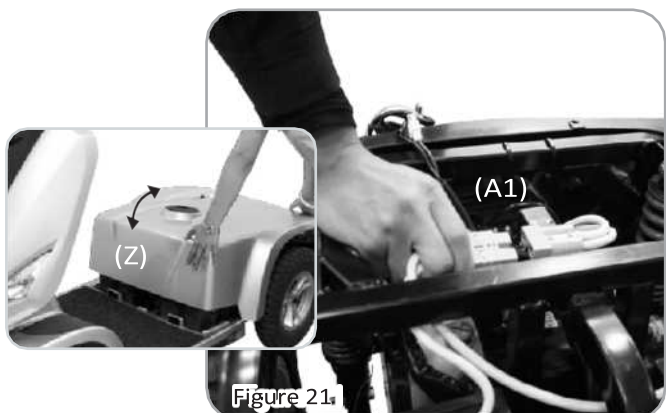
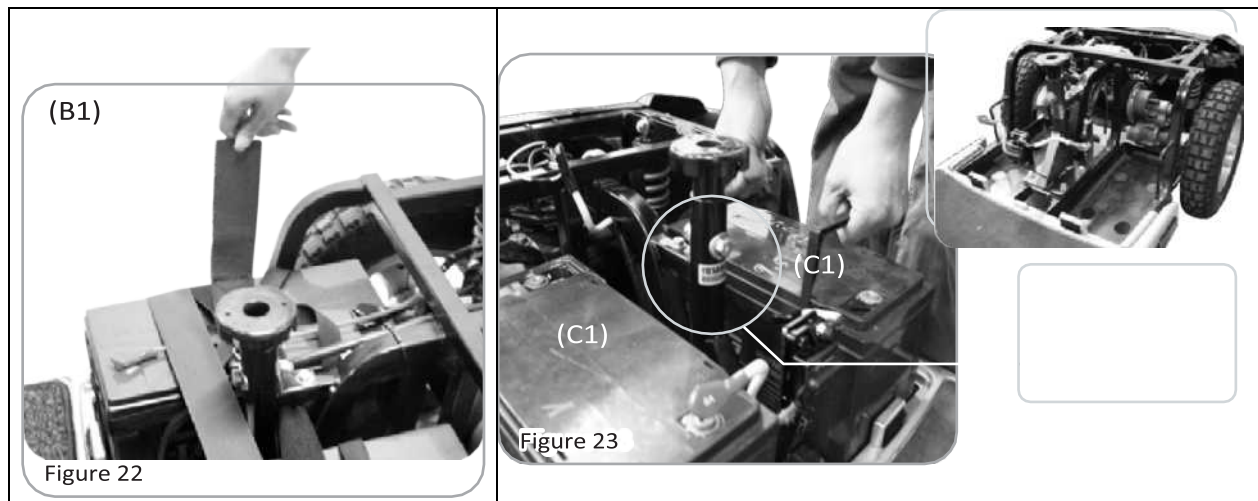

Figure 21

Bruksanvisning for HS-928C Kabin



Hovedsikring

Hovedsikringen er plassert under motordekslet, mellom batteriene.

Hovedsikringen kan slå ut dersom scooteren blir overbelastet. Den kobles inn ved å vippe bryteren opp

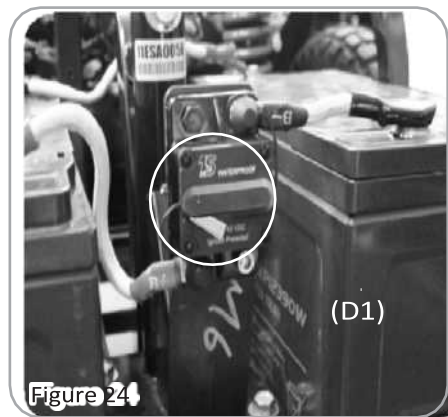

Hvis sikringen slår ut flere ganger må laderen frakobles med en gang, og en kvalifisert tekniker må tilkalles



Sikringen må ALDRI erstattes med et kabelstykke, såkalt «Bypass»

Defekt sikring skal erstattes med original reservedel

Bruksanvisning for HS-928C Kabin

LCD panel, funksjon

Del

Spesifikasjon



Figure 26

| | |
|-------------------|--|
| Kontroll knapper | Nød-blinker, horn, høyre retningslys, hovedlys, venstre retningslys og skilpadde (lavere fart) H/L hastighet, hare (høyere fart) |
| Start status | Når tenningen slås på, vil bakgrunnslyset og alle LCD segmentene lyse i 3 sekunder før den bytter til rett modus Status indikator (grønn) Hovedlys indikator (grønn) |
| LED lys i panelet | Venstre/høyre indikatorer (grønn) Høy/Lav hastighetsindikator (grønn) |
| Tilkobling | 20 -pin |
| LCD Bakgrunnslys | Blått lys så lenge tenningen er på |

| Funksjon | Spesifikasjon |
|------------------------------|--|
| 1. Lys | Hovedlys, baklys venstre og høyre retningslys, nød-blink og bremselys |
| 2. Speedometer | 7 delers display (2 ½ siffer + 1 desimal) Km/h eller mph |
| 3. Digital Høy/Lav hastighet | Lav (L) trinn 1 til 5 Høy (H) trinn 1 til 5 |
| 4. Batteri indikator | Batteri status og lade-indikator. Viser i 6 trinn |
| 5. Feilmeldinger | Feilkode 1 til 7 + LED indikator |
| 6. Påslått display | LCD alle deler lyser |
| 7. Varsel lyder | Volum justering for lyd for blinklys, parkeringslys, advarsel for lav spenning og horn |

Bruksanvisning for HS-928C Kabin

Hovedlys, foran og bak

| Del | Spesifikasjon |
|----------------|---|
| Operasjon | Bryter for lys |
| Kontroll Modus | Trykk på bryterne for å slå på hovedlys og blinklys Trykk en gang til for å slå av |

Bremselys

| Del | Spesifikasjon |
|----------------|--|
| Operasjon | Kommer på når farten reduseres eller at den manuelle håndbremsen brukes |
| Kontroll Modus | Når scooteren registrerer at farten reduseres vil bremselyset tenne i 5 sekunder |

Retningslys og parkeringslys

| Del | Spesifikasjon |
|-----------|--|
| Blinklys | Trykk på bryter for høyre eller venstre. Retningssignal, lys og tone kommer på. Trykk en gang til for å slå av. Hvis signalet ikke slås av, vil det slukke selv etter 30 sekunder. Volum på lydsignalet kan justeres. – se side 25 |
| Nød blink | Trykk på bryteren for å aktivere, blinklys til begge sider vil nå blinke. Hvis nød blink slås på når tenningen er på, vil de også lyse når tenningen slås av. Nød blink vil ikke virke dersom scooteren er tilkoblet laderen. |

Modus

Klokke

| Del | Spesifikasjon |
|------------|---|
| Feilmargin | ± 2 sekunder per døgn |
| Visning | Kan vise både PM/AM eller 24 timer per døgn. |
| Justering | Trykk MODE til klokken vises i displayet. Trykk [Hare] og [Skilpadde] i tre sekunder for å aktivere justeringsmodus Når [HH] (timer) blinker, trykk [hare] for å øke, eller [skilpadde] for å redusere. Når rett time er angitt, trykk [Mode] for å lagre og gå videre til [MM] (minutter). Juster på samme måte som timene. Trykk på en av lysbryterne for å lagre og avslutte eller vent 15 sekunder til justeringsmodus er avslått. |

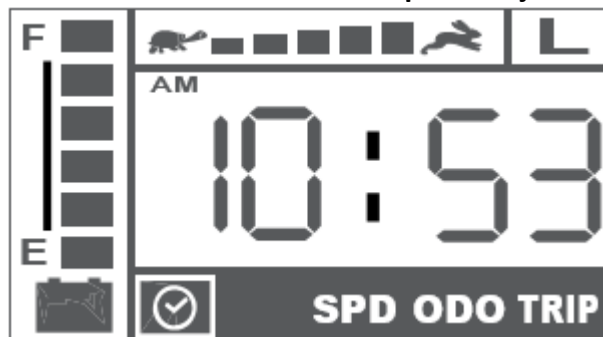

Bruksanvisning for HS-928C Kabin

Termometer

Del

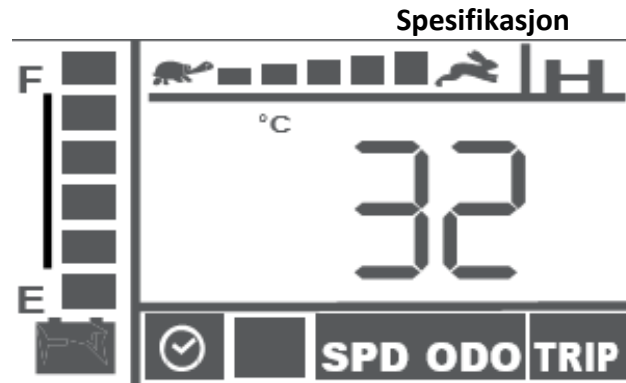

Virkemåte
Feilmargin
Måle-område
Bruk
Justering C til F

Måler med termometer som sender signal til displayet.
± 2° C
-20°C til +50°C (-4° til +122°F)
Trykk [Mode] til termometeret vises i displayet
Trykk [Hare] og [Skilpadde] i tre sekunder for å aktivere justeringsmodus
Trykk [Hare] for å endre, trykk en lysbryter for å lagre

Speedometer

Del

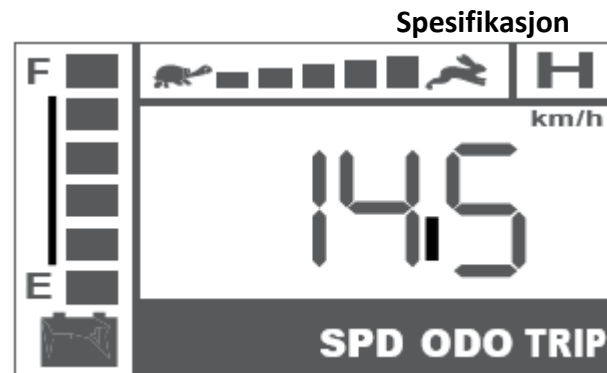

Virkemåte
Feilmargin
Måle-område
Bruk
Justering M til Km

Optisk avlesning på hjul overføres til hastighet i instrumentet.
15 – 20%
0,0 til 30.0 oppløsning på 0,5
Trykk [Mode] til speedometeret vises i displayet
Trykk [Hare] og [Skilpadde] i tre sekunder for å aktivere justeringsmodus
Trykk [Hare] for å endre, trykk en lysbryter for å lagre

Bruksanvisning for HS-928C Kabin

Odometer

Total kjørelengde

Del

Spesifikasjon



Virkemåte

Måler total kjørelengde

Enheter

Distanse oppgis i Miles eller kilometer etter valg på speedometer.

Dersom [/h] er valgt, vises antall timer scooteren er brukt

Måle-område

0 til 99999 eller 0 til 62149 Miles. Etter denne distanse starter den på nytt fra 0

Bruk

Trykk [Mode] til odometret vises i displayet

Justering Mph til
Km/t

Trykk [Hare] og [Skilpadde] i tre sekunder for å aktivere justeringsmodus

Trykk [Hare] for å endre, trykk en lysbryter for å lagre

Trippteller

Del

Spesifikasjon



Virkemåte

Måler kjørelengde fra den er resatt.

Enheter

Distanse oppgis i Miles eller kilometer etter valg på speedometer

Måle-område

0,0 til 999,9. etter denne distanse vil telleren stoppe.

Bruk

Trykk [Mode] til odometret vises i displayet

Justering mp/h til
Km/t

Trykk [Hare] og [Skilpadde] i tre sekunder for å aktivere justeringsmodus

Trykk [Hare] for å endre, trykk en lysbryter for å lagre

Bruksanvisning for HS-928C Kabin

Varsel om service

Varsel om service i displayet

Etter kjørt 5000 kilometer er det på tide med service!
Display: [ODO]
symbolet vil blinke i 1 minutt etter start. Det vil den gjøre inntil servicen er utfør.



Scooteren vil fremdeles virke som normalt

Digital Høy eller Lav hastighet

Virkemåte

Trykk [H/L] knapp. Grønn lampe lyser når [H] er valgt. Trykk en gang til for å velge [L]. Lampen vil nå slukke

Etter valgt [H] eller [L] kan hastigheten justeres ned eller opp med [Hare] eller [Skilpadde]. Tabellen viser prosent av maksimal hastighet (10 km/t).

| Speed Display | H _(Max) % | L _(Max) % |
|---------------|----------------------|----------------------|
| | 20 | 10 |
| | 40 | 20 |
| | 60 | 30 |
| | 80 | 40 |
| | 100 | 50 |

Bruksanvisning for HS-928C Kabin

Batterinivå

Virkemåte

Måler kapasitet på batteriene.

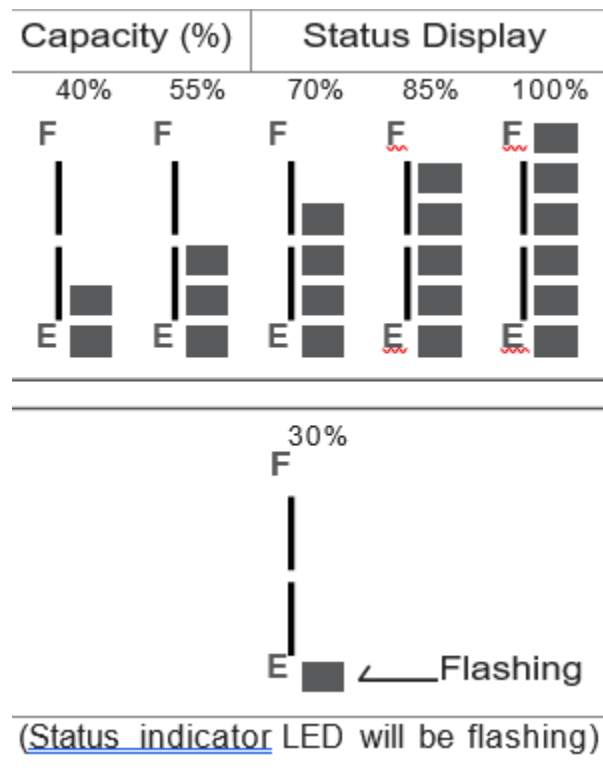

Varsel om lav spenning

Under kjøring vil boksene kun telle nedover.

Når kapasiteten er lavere enn 30% vil det komme et varsel signal: tre korte doble pip. PiPi – PiPi – PiPi

Siste «boksen» vil blinke hvert andre sekund inntil laderen kobles til. Hvis scooteren ikke blir ladet når dette varselet kommer, så vil batteriene bli tappet under maksimal grense og dermed bli ødelagt. Dette dekkes ikke av garantien

Bruksanvisning for HS-928C Kabin

Lade status

Lade status

Når batteriene lades, vil indikator boksene blinke stigende. Blinker to ganger i sekundet

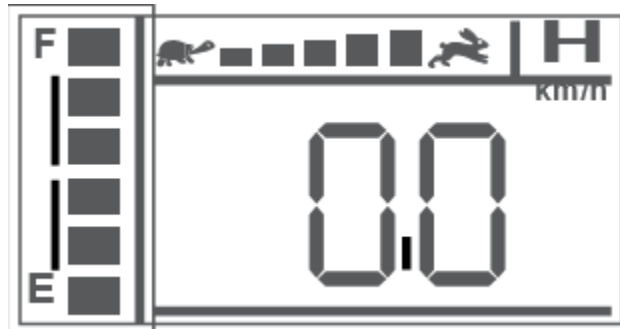

Lade indikatorer

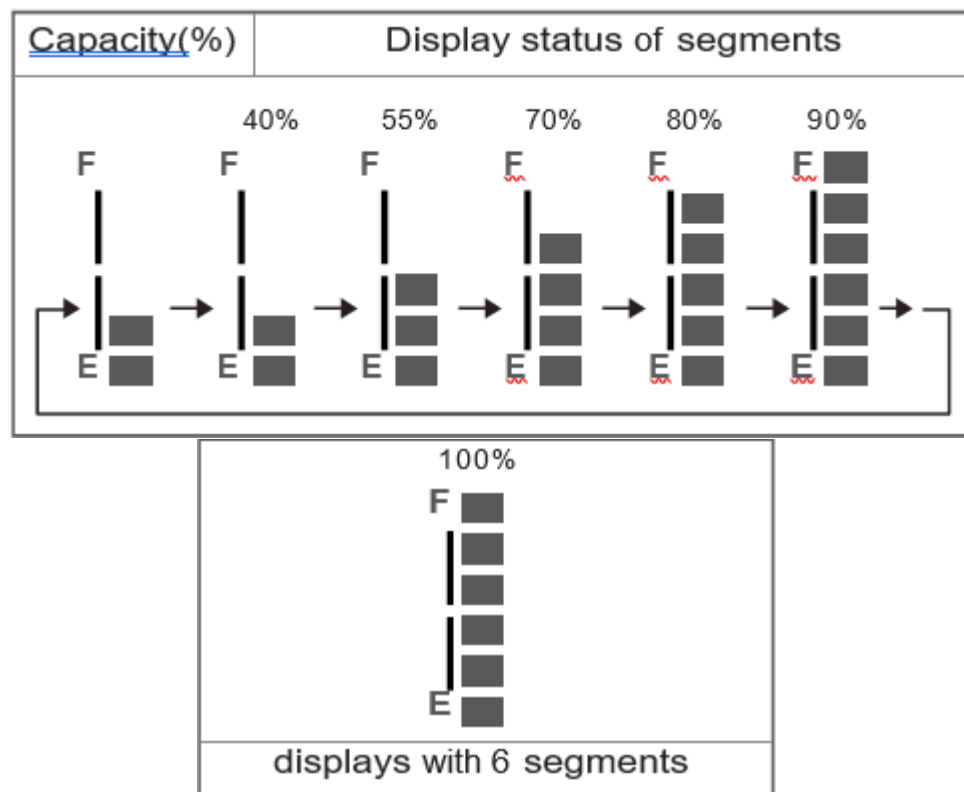

Når det lades vil «boksene» vokse. De vil ikke kunne minke. Laderen kobler også ut tenningen/nøkkellåsen slik at scooteren ikke kan kjøre. Lyset i displayet vil komme på dersom knapper blir aktivert, men slås av etter 5 sekunder

Merknad

Indikatorene er kun til referanse. For å være sikker på at batteriene er fult oppladet, må laderen også lyse grønt.

Bruksanvisning for HS-928C Kabin

Feilkoder

| Virkemåte | Feilkoder sendes fra kontrolleren | | |
|--|--|-------------|---|
| Når vises feilkode? | Når kontrolleren sender feilkode, vil lampen [🔌] blinke. Antall blink i hver sekvens angir feilkoden | | |
| | 🔌 flashing | ICD code | STATUS |
| | 1 | Err 1 | Battery needs charging soon. |
| | 2 | Err 2 | <u>Low voltage</u> , needs charging now |
| | 3 | Err 3 | <u>Over voltage</u> |
| | 4 | Err 4 | <u>Over current</u> |
| | 5 | Err 5 | <u>Park Brake</u> is lost or faulted |
| | 6 | Err 6 | Accelerator not aligns in center |
| | 7 | Err 7 | Accelerator is broken or faulted |
| | 8 | Err 8 | Motor is broken or faulted |
| 9 | Err 9 | Others | |
| <ol style="list-style-type: none"> 1. Batteriet må snart lades 2. Batteriet må lades straks 3. For høy spenning V 4. For mye strøm A 5. Parkeringsbremsen er utkoblet 6. Spake for hastighet er ikke i senter 7. Spake for hastighet er defekt 8. Feil på motor 9. Andre feil | | | |

Bruksanvisning for HS-928C Kabin

Varseltoner – justeringer

Del

Virkemåte

For å komme inn i menyen:
Hold inne knappene som anvist i tabellen når tenningen slås på

Beskrivelse

Volum for varseltoner for at lyset er på når du parkerer, rygging, horn, lav spenning og blinklys kan justeres eller slås helt av. Utenom horn, som ikke kan slås helt av

| Function | Buttons (A+B) | Status | Initial | Volume |
|----------------------------|---------------|--------|-----------|--|
| Parking Light Warning Tone | [D] + [△] | SE7 1 | Less Loud | >> Increase volume << Decrease volume |
| Reverse Warning Tone | [D] + [MODE] | SE7 2 | Less Loud | Volume Loud Less Loud |
| Volume of Horn | [D] + [HORN] | SE7 3 | Loud | Loud Less Loud |
| Low Voltage Warning Tone | [D] + [←] | SE7 4 | Less Loud | Loud Less Loud |
| Turn Light Warning Tone | [D] + [→] | SE7 5 | Less Loud | Loud Less Loud |

Status:

1. Lys på ved parkering – [Hare] for å øke, [skilpadde] for å redisere
2. Ryggelyd
3. Volum på horn
4. Varsel for lav spenning
5. Varsel for blinklys

Bruksanvisning for HS-928C Kabin

Hepro HS-928C med kabin

Før du legger ut på første ferd med din nye kabin, må du gjøre deg kjent med alle funksjoner og kjøremodus. Det er best å trene på områder med lite eller ingen trafikk

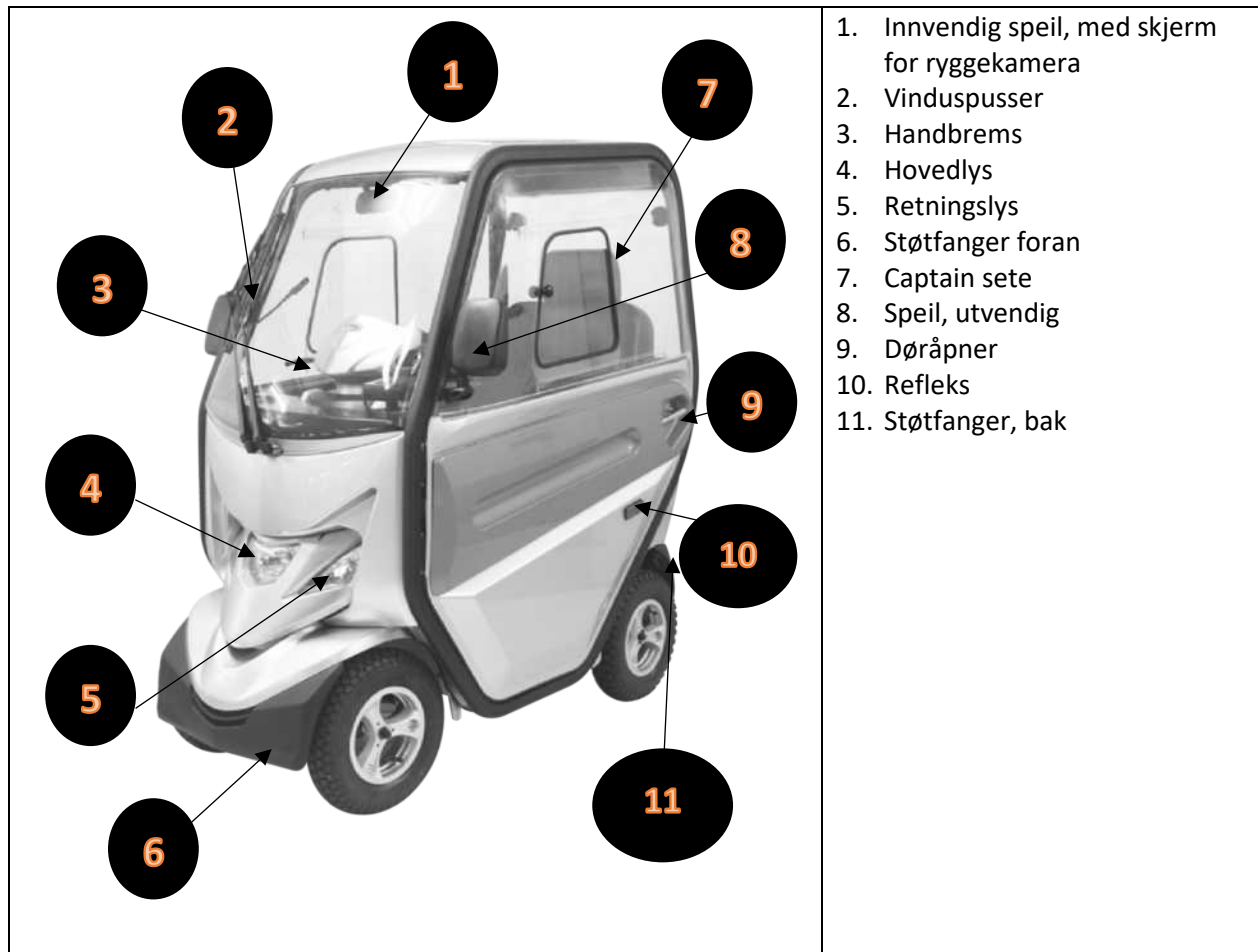

Døråpner

1. Vri håndtaket ned for å åpne
2. Hold håndtaket nede og vri det opp for å lukke døren. Den skal ikke «smelles» igjen.
3. Pass hodet når du går inn
4. Lukk døren fra innsiden på samme måte som utsiden. Den skal ikke «smelles» igjen.

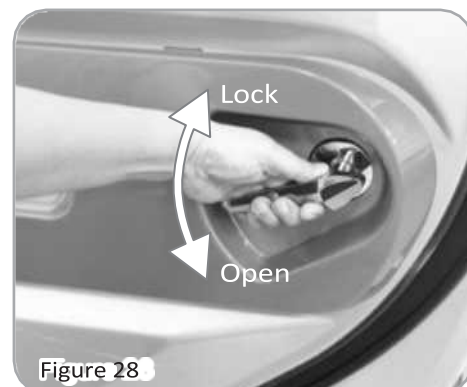

Bruksanvisning for HS-928C Kabin

Skyvevindu

1. Åpne låsen ved å klemme sammen grepet. Hold i grepet og skyv så vinduet bakover for å åpne
2. Ikke forlat vinduet åpent når du forlater scooteren
3. Påse at haken på låsen er i låse-sporet



Innvendig speil

Det innvendige speilet er også skjerm for ryggekameraet. Ryggekamera starter når du rygger og slår seg av når du kjører forover.



Knapper på dashbordet

Vinduspusser

Vri-bryter på displayet på høyre side av styret. Vri til venstre for lav hastighet og til høyre for høy hastighet. Pusseren stopper i midt-posisjon.



Vindusspyler

Rød knapp på displayet på høyre side av styret Trykk og hold for å spyle. Tanken til spylervæske ligger under lokket i fronten. Den rommer 1,2 liter

Leselampe

Trykknapp på displayet på høyre side av styret. Kontakten for lampen leverer 24V/2A. Pass på at det ikke kommer væske i kontakten. Den skal holdes tørr og støvfri. Laderen må aldri tilkobles i dette uttaket. Husk å slå av lyset når scooteren ikke er i bruk. Dersom lampen tas bort, må lokket til kontakten settes på.



Varmeapparat

Kabinen er utstyrt med diesel varmer fra Eberspächer. Panelet for styring sitter til venstre for styret. Varmeren har egen bruksanvisning som skal leses og følges. Varmeren bruker ca. 2 dl diesel per time når den brenner for fullt. Effekten er opp til 2,1 kW.

Bruksanvisning for HS-928C Kabin

Dieseltanken er lett tilgjengelig under lokket i fronten. Den rommer ca. to liter. Lokket til tanken har lufting, så det er ikke lurt å fylle den helt opp. Da kan det komme diesellukt inn i kabinen.

Forsiktighetsregler

1. Hindertakning: Scooteren klarer å forsere hindre på 6 cm eller 10 cm med litt tilfart. Prøv alltid å forsere hindre rett på, aldri på skrå
2. Maksimalt mellomrom/gap scooteren kan forsere er 22 cm.
3. Hvis du kjører på rampe eller i bratt motbakke må du lene overkroppen forover

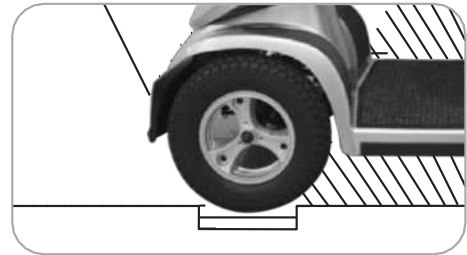
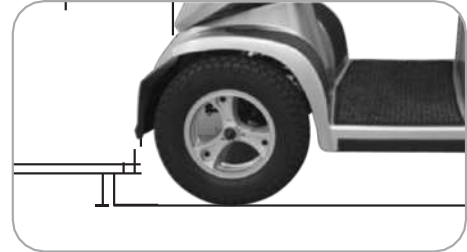

Normal kjørestilling



På rampe eller bratte motbakker øker stabiliteten dersom du bøyer deg framover



Hvis LCD panelet av en eller annen grunn skulle svikte, så kan det re-settes ved å slå av og på tenningen. Strømkretsen til displayet er adskilt fra systemet som styrer motoren. Feil på displayet vil ikke påvirke kjøringen.

Bruksanvisning for HS-928C Kabin

Vedlikehold

Rengjøring

Tørk av overflater med en fuktig klut tilsatt et mildt vaskemiddel. Ikke bruk skuremidler eller høytrykkspyler!

Vinduene på kabinen er laget av polykarbonat. Disse må vaskes med forsiktighet. Bruk en myk svamp og mye vann.

Hjul og dekk

Scooteren har luft-fylte 15" hjul foran og bak. Sjåføren har ansvar for at hjulene er i orden. Sjekk luftrykk og slitasje minst en gang i måneden. Lufttrykket skal være 2,4 – 2,8 bar (35 – 40 psi), minimum mønsterdybde: 2 mm.

Nye dekk eller komplette hjul kan bestilles fra Hepro AS

Fremgangsmåte for hjulbytte:

1. Bruk en jekk for å løfte og plasser er kloss under rammen slik at hjulet ruller fritt
2. Løsne senterbolten og trekk hjulet av. Bruk 13 mm koppnøkkel.
3. Del felgen og erstatt det gamle dekket med et nytt
4. Sett hjulet tilbake på akslingen og skru fast.
 - a. På bakhjulene må det sjekkes at sporkilen er satt tilbake på riktig plass.
 - b. På høyre framhjul må det sjekkes at sporene i felgen treffer rett på skiven for hastighetsgiveren.

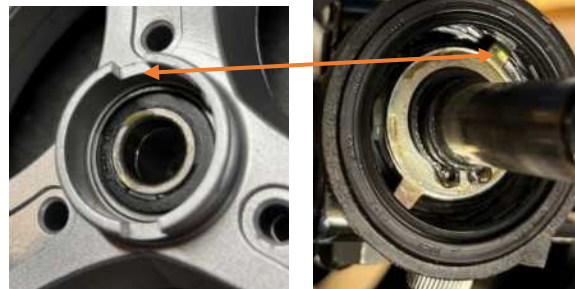

Beregnet varighet

Hvis scooteren brukes til det den er konstruert for, bruksanvisningen og service utføres som beskrevet, har scooteren en beregnet varighet, livslengde, på 5 år. Hvis den brukes med forsiktighet og tas godt vare på vil den vare adskillig lengre.

Gjenvinning og avfallshåndtering

- Kartong, innpakningspapir og plast sorteres for gjenvinning
- Metalldeleer sorteres og leveres til gjenvinning
- Plastdeksler gjenvinnes som hardplast
- Elektriske komponenter og kabler sorteres og gjenvinnes
- Batterier leveres til godkjent mottak.

Bruksanvisning for HS-928C Kabin

Teknisk spesifikasjon

| Spesifikasjon | HS-928 Kabin |
|-----------------------|---|
| Lengde | 160 cm |
| Bredde | 80 cm |
| Høyde | 162 cm |
| Hjul, foran og bak | 380 mm, 15'' |
| Vekt med batterier | 229 kg |
| Maksimal hastighet | 10 km/t |
| Lastekapasitet | 200 kg |
| Bakkeklaring | 11 cm |
| Maksimal stigning | 10° |
| Maksimalt hinder | 6 cm eller 10 cm med tilfart |
| Minimum snuplass | 227 cm med en rygging eller 347 cm i sirkel |
| Fjæring | Foran og bak |
| Brems | Elektromagnetisk og manuell håndbrems |
| Sete | Svingbart kapteinsete med glideskinne og ryggvinkelregulering |
| Setebredde | 46 cm |
| Setelengde | 43 cm |
| Rygghøyde/nakkestøtte | 42 cm/ 17 cm |
| Setehøyde – justerbar | 47 – 52 cm |
| Motorstyrke | 1000W |
| Batterivekt | 69 kg totalt |
| Kjørelengde | 40 km * |
| Batterilader | 24 V, 8Ah |
| Elektronikk | Nøkkellås for tenning, Batterinivåindikator, hastighetskontroll |

* Kjørelengde er testet i henhold til ISO 7176-4. Kjørelengde vil påvirkes av eksterne faktorer, slik som vekt, batteristatus, hastighet, vegforhold, temperatur, kjøremåte og eventuelt annet strømforbruk

Garanti

Forutsatt at scooteren brukes slik som den er beregnet, yter Hepro to års garanti fra kjøpsdato.

Produkter som er solgt på avtale med NAV vil følge garantibestemmelsene i avtalen

Slitedeler omfattes ikke av garanti:

- Motor børster
- Setetrek og armlener
- Deksler
- Hjul eller dekk
- Sikringer
- Batterier og forbruksmateriell

Bruksanvisning for HS-928C Kabin

Endringslogg:

| Utgave | Dato | Endring | Signatur |
|--------|------------|--|----------|
| 1 | | Oversatt fra original | BHH |
| 2 | 04.03.2020 | Korrigert mål på sete | BHH |
| 3 | 30.01.2023 | Tatt bort henvisning til 928 uten kabin. Korrigert mål på sete | BHH |
| 4 | 27.04.2023 | Presisert montering av høyre framhjul | BHH |