

MEMOplanner Large 3

Brukerveiledning

Generasjon 4

Art nr 462885

Programversjon 4.1 eller nyere

Innholdsfortegnelse

1	Innledning	4
1.1	Informasjon om MEMOplanner Large 3	4
1.2	Tiltentk formål	4
1.3	Terminologi	4
1.4	myAbilia	5
1.5	Støtte	5
2	Brukerkonto og lisens	6
2.1	Brukerkonto i myAbilia	6
2.2	Opprette en myAbilia-brukerkonto via MEMOplanner	6
2.3	Opprett en myAbilia-brukerkonto via myAbilia	6
2.4	Fjerne en brukerkonto (myAbilia)	6
2.5	MEMOplanner-lisens	7
3	Produktoversikt	8
4	Start MEMOplanner	9
4.1	Kontroller innholdet i esken	9
4.2	Strømadapter	9
4.3	Starte enheten	9
4.4	Konfigurere enheten	9
4.5	Logg inn / opprett brukerkonto	10
4.6	Legge inn startoppsett	10
5	Kom i gang med MEMOplanner	11
5.1	Bestem hvor MEMOplanner skal plasseres	11
5.2	Avgjør om ekstra høyttalere er nødvendige	11
5.3	Forbered for hjelp på avstand (myAbilia)	12
5.4	Tilpasse startoppsettet (myAbilia)	12
5.5	Lage innstillinger for MEMOplanner	12
5.6	Bestemme om Innstillinger-menyen skal være tilgjengelig	13
5.7	Få mobilstøtte med MEMOplanner Go	13
6	Håndtering av enheten	14
6.1	Slå enheten på og av	14
6.2	Koble til strømadapteren	14
6.3	Lyd	15
6.4	Tidsavbrudd for skjermen	16
6.5	Skjermsparer	16
6.6	Skjermens lysstyrke	16
6.7	Skjermlås	16
6.8	Internettilkobling	16
6.9	Bluetooth	16
6.10	Dato og klokkeslett	16
6.11	Språk	17
6.12	Legge til bilder i MEMOplanner	17
7	Hurtiginnstillinger	18
8	Kamera	18
9	Få informasjon om lisens og enhet	19
10	Oppdater MEMOplanner Large 3	19

11	Tilbakestilling av MEMOplanner Large 3	20
12	Installer MEMOplanner Go	20
13	Rengjøring	20
14	Lagring og kassering	20
14.1	Lagring	20
14.2	Kassering.....	20
15	Produktspesifikasjoner	21
15.1	Artikler som følger med MEMOplanner Large 3	21
15.2	Tekniske data	21
16	Viktig informasjon	22
16.1	Sikkerhetsdefinisjoner.....	22
16.2	Sikkerhetsinstruksjoner for bruk.....	22
16.3	Alvorlige hendelser	22
16.4	Samsvar med kravene til medisinteknisk utstyr.....	22
16.5	Produktansvar.....	22
	Kontaktinformasjon	23

1 Innledning

1.1 Informasjon om MEMOplanner Large 3

MEMOplanner er en digital kalender som fungerer som en kognitiv støtte i hverdagen.

MEMOplanner er utviklet for personer som trenger spesiell støtte når det gjelder tid, planlegging og grafisk tydelighet.

Med MEMOplanner får man:

- Lettforståelig oversikt over dagen, uken og måneden
- Hjelp med døgnorienteringen
- Tiden presentert på en enklere måte
- Tydelige og personlige påminnelser



ADVARSEL: Ikke bruk produktet som eneste støtte for medisiner, medisinsk behandling eller andre viktige aktiviteter.

MEMOplanner kan tilpasses i høy grad etter brukerens behov og evner. Man kan bruke egne bilder eller bildene som inngår i MEMOplanner. Man kan velge hvilke funksjoner brukeren skal ha tilgang til.

Brukeren kan også installere appen MEMOplanner Go på smarttelefon eller nettbrett for å få gratis tid og planleggingssupport når MEMOplanner ikke er for hånden.

Via nettjenesten *myAbilia* kan støttepersoner oppdatere informasjonen i MEMOplanner eksternt.

Denne brukerhåndboken beskriver hvordan MEMOplanner Large 3 skal brukes. Hvis mer detaljert informasjon trengs om en spesifikk funksjon, se *referansehåndboken for MEMOplanner*.

1.2 Tiltentkt formål

MEMOplanner Large 3 er en digital kalender som er beregnet på personer som trenger utvidet kognitiv støtte for tid, struktur, planlegging og grafisk tydelighet. MEMOplanner er beregnet på innendørsbruk, i et hjem, en skole eller et arbeidsmiljø.

1.3 Terminologi

Denne brukerhåndboken bruker følgende terminologi.

Enhet	Maskinvaren som MEMOplanner er installert på.
Hjem-knapp 	En funksjonsknapp brukes for å komme til startskjermen.
Startskjerm	Enhetens startmeny. Du kommer alltid til startskjermen når du trykker på <i>Hjem</i> -knappen. MEMOplanner-applikasjonen er alltid startskjermen på MEMOplanner Large.
myAbilia	Nettjeneste for MEMOplanner og andre produkter fra Abilia. Det finnes forskjellige typer kontoer å velge blant: Brukere, Støttepersoner, Administratorer.
Innstillingsmeny	En liste med innstillingene som kan startes via <i>Innstillinger</i> -ikonet i Meny-funksjonen. Innstillingsmenyen kan skjules. Driftsinstruksjoner for innstillinger-funksjonene er beskrevet i <i>Innstillinger</i> . ► Navigasjonsbane: Meny Innstillinger Kalender Generelt
Startoppsett	Bildearkiv, maler og sjekklister som kan legges til i forbindelse med første innlogging.
Bruker	Personen som har mottatt MEMOplanner som et hjelpemiddel.

1.4 myAbilia

MyAbilia er en webtjeneste for MEMOplanner og andre produkter fra Abilia.

Med myAbilia kan man:

- administrere kalenderen, sjekklister og bildearkiv fra en nettleser på alle smarttelefoner, nettbrett eller datamaskiner,
- invitere støttepersoner som kan oppdatere MEMOplanner via Internett.

Du må ha en brukerkonto i myAbilia for å kunne bruke MEMOplanner. Du er imidlertid ikke nødt til å bruke selve netjtjenesten eller ha enheten koblet til Internett (bortsett fra ved innlogging).

1.4.1 Roller i myAbilia

I myAbilia har man forskjellige typer kontoer avhengig av formålet. I sentrum er alltid **brukeren**, den som bruker hjelpemidlet. Brukeren kan trenge hjelp fra en støtteperson til å oppdatere MEMOplanner med relevant informasjon. Avhengig av operasjonen, kan en **administrator** være nødvendig. Dette er en person som administrerer kontoen og lisenser, uten å ha tilgang til brukerens personlige informasjon.

Avhengig av deres rolle, får man forskjellig innlogging i myAbilia og kan gjøre forskjellige oppgaver i webtjenesten:

Rolle	Beskrivelse	Funksjoner
Bruker	Den personen som bruker hjelpemidlet. Trenger ikke å bruke myAbilia netjtjeneste aktivt, men må ha en konto som er koblet til hjelpemiddelet.	Kalender, aktivitetsmaler, timer-maler, bildearkiv, sjekklister, profil, lisenser, støttepersoner og administratorer
Støtteperson	Én eller flere personer som hjelper brukeren med hjelpemiddelenheten.	Samme som ovenfor
Administrator	Den person som oppretter og/eller håndterer brukerkontoen og lisenser. Kan også være en støtteperson.	Brukerkontoer: Profil, støttepersoner og Administratorer

1.4.2 Tilpass myAbilia

I myAbilia, på *Min profil*-side, i fanen *Moduler*, kan du velge hvilke moduler som skal vises i myAbilia. Hvis man bruker den samme myAbilia-kontoen på forskjellige enheter (f.eks. både MEMOplanner og Handi) kan man velge hvilken kalender som skal vises.

► Navigasjonsbane: www.myabilia.com | **Min profil** | **Moduler**

1.4.3 Dele myAbilia-kalenderen

Ved å opprette en abonnementskobling (ICS) for myAbilia-kalenderen, kan den vises i andre kalenderprogrammer, for eksempel Outlook og Google. Instruksjoner er tilgjengelige på myAbilia.

1.5 Støtte

Abilia gir støtte for MEMOplanner Large 3, myAbilia netjtjeneste og appen MEMOplanner Go.

Hvis du trenger support, se *Kontaktinformasjon* på den siste siden i dette dokumentet.

2 Brukerkonto og lisens

For å bruke MEMOplanner, kreves en myAbilia-brukerkonto og en gyldig lisens.

2.1 Brukerkonto i myAbilia

Brukerkontoen gir følgende funksjoner:

- Lagrer alle brukerdata (aktiviteter, maler, bildearkiv, sjekklister, notater) på skylageret i myAbilia.
- Logge av enheten → alle data forsvinner fra enheten.
- Logg inn i appen MEMOplanner Go → alle data synkroniseres med appen.

2.2 Opprette en myAbilia-brukerkonto via MEMOplanner

For å opprette en brukerkonto i myAbilia, gjør slik:

1. Gå til innloggingssiden, enten ved å starte opp en ubrukt MEMOplanner eller ved å logge ut den eksisterende brukeren av MEMOplanner. Dersom du vil ha mer informasjon, kan du se *Referansehåndboken*.
2. Klikk på *Opprett konto*.
3. Skriv inn *brukernavn* eller *e-postadresse* og *passord*. Bekreft passordet.
4. Kryss av for avkrysningsboksene slik at du oppgir at du har lest og godtar Abilias Brukervilkår og Personvernerklæring.
5. Klikk på *Opprett konto*.

Kontoen kan brukes direkte.

2.3 Opprett en myAbilia-brukerkonto via myAbilia

2.3.1 Frittstående konto, med e-postadresse

Dette er prosedyren for å opprette en brukerkonto som ikke er tilknyttet en administrator.

1. Gå til www.myabilia.com og klikk på *Opprett konto*.
2. Velg *Bruker*.
3. Oppgi navn og aktiv e-postadresse.
4. Kryss av for avkrysningsboksene slik at du oppgir at du har lest og godtar Abilias Brukervilkår og Personvernerklæring.
5. Klikk på *Opprett konto*.

En velkomst-e-post sendes fra myAbilia til e-postadressen som er oppgitt.

Velg passord ved å klikke på koblingen i velkomst-mailen.

2.3.2 Konto knyttet til en administrator, med et brukernavn

Dette er prosedyren hvis du er administrator og vil opprette en brukerkonto.

1. Logg inn som administrator på www.myabilia.com.
2. Gå til *Mine brukere* i menyen og velg *Legg til bruker*.
3. Skriv inn navn og velg *Konto med brukernavn*.
4. Skriv inn brukernavn og passord. Velg om du skal være støtteperson for brukeren og ha tilgang til alle brukerens data.
5. Klikk på *Opprett*. Ferdig!

2.4 Fjerne en brukerkonto (myAbilia)

For å fjerne en brukerkonto, ta kontakt med Abilias support. Hvis du trenger support, se *Kontaktinformasjon* på den siste siden i dette dokumentet.

2.5 MEMOplanner-lisens

MEMOplanner Large 3 har en lisens som gir tilgang til myAbilia-nettjenesten og MEMOplanner Go-appen.

Når du logger deg inn i MEMOplanner Large 3, blir lisensen knyttet til brukerkontoen. Når lisensen har utløpt, vil MEMOplanner Large 3 være «offline», det vil si den synkroniseres ikke med myAbilia og det vil ikke være mulig å gjenopprette brukerdataene.

I god tid før lisensen utløper, gis et varsel om dette i MEMOplanner (3 måneder, 3 uker og 3 dager). Støttepersoner og administratorer som er knyttede til brukeren får en e-post med påminnelse om at lisensen snart utløper og at den må forlenges.

Forlengelse av lisensen kan bestilles fra Abilia. Det eneste du trenger å gjøre er å oppgi lisensnøkkelen. Lisensnøkkelen står i e-postmeldingen med påminnelsen eller i MEMOplanner, se kapittel 9 *Få informasjon om lisens og enhet*.

Når lisensen utvides av Abilia og enheten har en internettforbindelse, oppdateres lisensperioden i MEMOplanner.

3 Produktoversikt

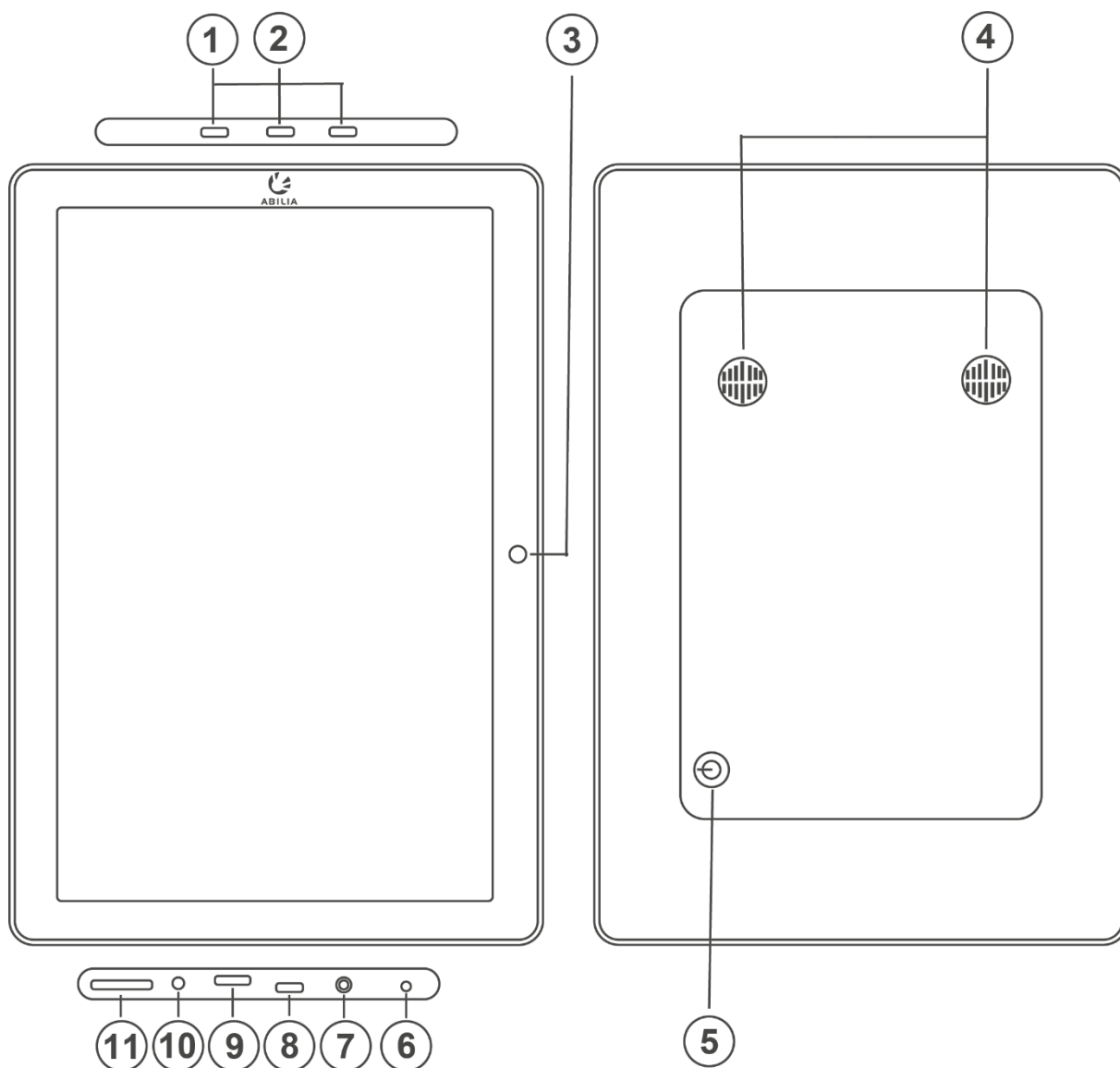

1. USB-port
2. Ethernet-port
3. Kamera (forside)
4. Høyttaler
5. Av/på-knapp
6. Mikrofon
7. Uttak for strømadapter
8. Mini USB-port
9. USB-port
10. Uttak for høyttaler/hodetelefoner
11. Plass for micro SD-kort

Henvisningene i denne brukerhåndboken har formatet «(X)», der X refererer til et punkt i listen ovenfor.

4 Start MEMOplanner

4.1 Kontroller innholdet i esken

I kartongen skal følgende finnes:

- MEMOplanner Large 3
- Brukerhåndbok MEMOplanner Large 3 (dette dokumentet)
- Strømadapter
- Introduksjon Start opp MEMOplanner
- Veggfeste
- Referansehåndbok MEMOplanner
- Mikrofiberklut
- Hurtigguide MEMOplanner

4.2 Strømadapter

MEMOplanner Large 3 må hele tiden være koblet til strømadapteren for å fungere. MEMOplanner Large 3 vil ikke varsle for aktiviteter dersom den ikke har strømtilførsel, se kapittel 6.2 *Koble til strømadapteren*.



FORSIKTIG: Bruk bare den originale strømadapteren som følger med MEMOplanner.

MEMOplanner Large 3 må ha strømforsyning hele tiden for å fungere. MEMOplanner Large 3 vil ikke varsle for aktiviteter dersom den ikke har strømforsyning.

1. Koble strømadapteren til uttaket for strømadapter (7) på MEMOplanner.
2. Sett strømkabelen i strømadapteren og koble til et vegguttak.



4.3 Starte enheten

1. Start enheten ved å trykke på *Av/på-knappen* (5) inntil skjermen blinker.
2. Vent et øyeblikk til enheten starter. Etter en stund vises «Velkommen» på skjermen.

4.4 Konfigurere enheten

Straks enheten startes, åpner en konfigurasjonsveiviser der du foretar innstillinger for enheten.

4.4.1 Koble til Internett

En Internettilkobling er en forutsetning for å kunne logge på. Senere trenger ikke enheten Internettilkobling, bortsett fra om du trenger ekstern hjelp.

Velg hvilket trådløst nettverk (Wi-Fi) som enheten skal kobles til. (Dersom Wi-Fi ikke finnes, kan du opprette et midlertidig surfepunkt på en mobiltelefon.)

MEMOplanner Large 3 kan også kobles til Internett ved å koble en nettverkskabel til Ethernet-porten (2).

4.4.2 Velg talesyntese-stemmer som skal installeres

Velg om én eller flere talesyntese-stemmer skal installeres. Stemmene kan lastes ned senere, se 6.3.3 *Talestøtte*. Hvis du velger å laste ned stemmene i dette trinnet, må du ikke vente på nedlastingen av stemmen, det er greit å fortsette i oppstartsprosessen.

4.5 Logg inn / opprett brukerkonto

Skriv inn brukernavn og passord for brukerens myAbilia-konto, og klikk på *Logg inn*.

Du kan også opprette en ny brukerkonto, se 2.2 *Opprette en myAbilia-brukerkonto via MEMOplanner*.

4.6 Legge inn startoppsett

Hvis brukerkontoen er helt ny, kan du legge til et startoppsett med bildearkiv, aktivitetsmaler, timer-maler og sjekklister.

4.6.1 Bildearkiv

Ca. 300 bilder inngår i startoppsettet. Bildearkivet kan tilpasses via myAbilia. Du kan f.eks. legge til egne bilder eller legge til flere bilder fra bildearkivet i myAbilia.

4.6.2 Aktivitetsmaler

Aktivitetsmaler er forhåndsdefinerte aktiviteter som kan brukes til å gjøre det enklere og raskere å legge til nye aktiviteter. I aktivitetsmalen kan du legge til et navn, et bilde, en sjekkliste, en påminnelse, osv.

I startoppsettet inngår noen få aktivitetsmaler som eksempler. Disse aktivitetsmalene kan endres i MEMOplanner eller via myAbilia på et senere tidspunkt.

4.6.3 Timer-maler

Timer-maler er forhåndsdefinerte timere som kan brukes til å gjøre det enklere og raskere å starte en timer. En timer-mal har en varighet, et navn og bilde (valgfritt).

I startoppsettet inngår noen få timer-maler som eksempler. Disse timer-malene kan endres i MEMOplanner eller via myAbilia på et senere tidspunkt.

4.6.4 Sjekklister

Man kan koble en sjekkliste til en aktivitet. Dette kan være nyttig dersom du trenger å dele opp en aktivitet i flere momenter eller oppgaver, f.eks. morgenrutiner eller lister over gjøremål. Sjekklisten kan opprettes direkte i aktiviteten, men du kan også velge i sjekklisbiblioteket ditt.

I startoppsettet inngår noen sjekklister som eksempler. Sjekklisbiblioteket kan senere når som helst administreres via myAbilia.

5 Kom i gang med MEMOplanner

Nedenfor er det noen ting du må huske på for å komme i gang med MEMOplanner.

5.1 Bestem hvor MEMOplanner skal plasseres

MEMOplanner må plasseres slik at brukeren kan ha størst nytte av den.

- **MEMOplanner skal ha en fast plass og skal sjelden flyttes.**
Bruk det medfølgende veggfestet og monter enheten på et egnet sted, se 5.1.1 *Montere veggfestet*.
- **MEMOplanner skal ha en fast plass, men skal enkelt kunne flyttes.**
Anskaff tilbehøret *Bordstativ*, og plasser MEMOplanner på en egnet plass.

5.1.1 Montere veggfestet



ADVARSEL: Monter MEMOplanner på riktig måte. Feil montering kan forårsake personskade eller skade på enheten.

MEMOplanner kan monteres på en vegg med medfølgende veggfeste. Monter veggfestet med en skrue som er tilpasset basen til enheten. MEMOplanner må monteres og brukes i stående modus.

Hvordan montere veggfestet:

1. Bruk vater for å få MEMOplanner rett.
Skrue på veggfestet.
2. Sett MEMOplanner ovenfra i veggfestet.

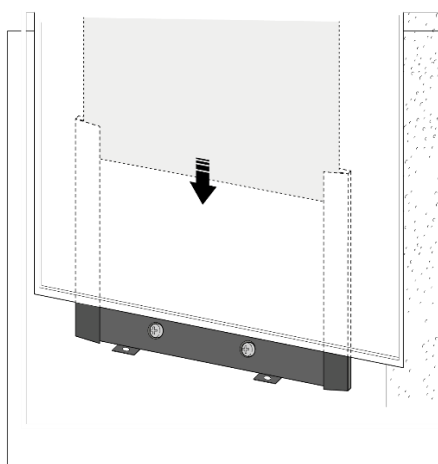
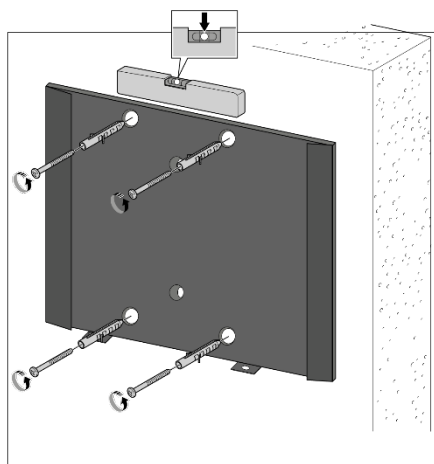

5.2 Avgjør om ekstra høyttalere er nødvendige

Det er svært viktig at alarmer fra MEMOplanner alltid høres godt. Avhengig av enhetens plassering, osv., kan det være nødvendig med eksterne høyttalere, se 6.3.5 *Eksterne høyttalere*.

5.3 Forbered for hjelp på avstand (myAbilia)

Ekstern hjelp innebærer at en støtteperson kan oppdatere MEMOplanner på avstand, f.eks. legge inn aktiviteter eller tilpasse bildearkivet. En støtteperson kan når som helst logge på myAbilia nettjeneste fra sin smarttelefon, nettbrett eller datamaskin, og foreta de ønskede endringene.

For at MEMOplanner skal få tilgang til endringene må enheten være tilkoblet Internett.

Slik legges *støttepersoner* til i brukerkontoen:

1. Start en nettleser på valgfri smarttelefon, nettbrett eller datamaskin. Logg inn med brukerkontoen på www.myabilia.com.
2. Klikk på fanen med tannhjul og velg funksjonen *Støttepersoner*.
3. Klikk på *Invitere støtteperson*.
4. Skriv inn e-postadresse til ønsket støtteperson. Klikk på *Invitere*.
5. myAbilia sender nå en mail til støttepersonen.

Les mer om myAbilia i kapittel 1.4 *myAbilia*.

5.4 Tilpasse startoppsettet (myAbilia)

I forbindelse med oppstart av MEMOplanner, kan du velge å legge inn startoppsettet, se 4.6 *Legge inn startoppsett*.

Mye av innholdet i startoppsettet er bare eksempler og må derfor tilpasses brukeren. Dette gjøres via myAbilia.

Prosedyre for å tilpasse startoppsettet:

1. Start en nettleser på valgfri smarttelefon, nettbrett eller datamaskin. Logg inn på brukerkontoen din på www.myabilia.com.
2. Klikk på *Bildearkiv*-ikonet for å tilpasse bildearkivet.
3. Klikk på ikonet *Grunnleggende aktiviteter* for å tilpasse-aktivitetsmalene.
4. Klikk på ikonet *Grunnleggende timere* for å tilpasse timermalene.
5. Klikk på *Sjekkliste*-ikonet for å tilpasse sjekklister som må kunne kobles til aktivitetene i MEMOplanner.

5.5 Lage innstillinger for MEMOplanner

MEMOplanner kan i høy grad tilpasses brukerens behov og evner. Alle innstillinger gjøres via innstillingsmenyen.

► Navigasjonsbane: **Meny|Innstillinger**

Her er noen eksempler på hva brukeren bør vurdere ved konfigurering av MEMOplanner:

- Hvilken visning skal angis som startside, dag, uke, måned, meny, bildekalender?
- Hvordan skal dagkalenderen vises, som tidslinje eller liste?
- Hvor stor del av dagen skal vises i dagkalenderen?
- Skal aktiviteter kunne redigeres av brukeren?
- Hvilken alarmlyd skal være standard?
- Skal dagfarger vises i kalendervisningen?
- Hvilke funksjoner skal vises i menyen?

Referansehåndboken for MEMOplanner beskriver hvordan forskjellige innstillinger skal angis.

5.6 Bestemme om Innstillinger-menyen skal være tilgjengelig

Noen ganger kan det være hensiktsmessig å hindre at brukeren får tilgang til Innstillinger-menyen. Det kan man gjøre på forskjellige måter:

1. **Skjul ikonet Innstillinger i Meny.**

Gå til *Meny*-innstillinger og deaktiver *Innstillinger*. Nå kan Innstillinger åpnes bare ved å trykke venstre – høyre – venstre under kategorisymbolene i dagkalenderen. Dersom du har valgt å skjule kategoriene, kan du trykke på tilsvarende overflate.

► Navigasjonsbane: **Meny|Innstillinger|Meny**

2. **Kodebeskytt innstillingsmenyen.**

Gå til *Kodebeskyttelse* og aktiver kodebeskyttelse og velg en firesifret kode du bestemmer selv.

► Navigasjonsbane: **Meny|Innstillinger|System|Kodebeskyttelse**

5.7 Få mobilstøtte med MEMOplanner Go

Som et supplement til MEMOplanner Large 3 kan brukeren også få mobil støtte med appen MEMOplanner Go på sin egen telefon eller nettbrett.

Se kapittel 12 *Installer MEMOplanner Go*.

6 Håndtering av enheten



FORSIKTIG: Ikke bruk skarpe gjenstander på produktet.

6.1 Slå enheten på og av

Ved normal bruk skal MEMOplanner Large 3 alltid være på.

MEMOplanner Large 3 slås på og av ved å trykke på *Av/på*-knappen (5). Ved å trykke på strømknappen, slår man av skjermen og lar enheten fortsette å være i hvilemodus.

Når enheten er i hvilemodus, blir den automatisk aktivert ved en alarm.

For å **slå enheten helt av** holder du *Av/på*-knappen inne til alternativmenyen vises. Dersom du trykker på *Slå av*, slås enheten helt av.

MERK: Hvis MEMOplanner slås helt av, høres ingen alarmer.

For å starte MEMOplanner igjen trykker du på *Av/på*-knappen til skjermen blinker, da gjøres en omstart.

6.2 Koble til strømadapteren



FORSIKTIG: Bruk bare den originale strømadapteren som følger med MEMOplanner.

MEMOplanner Large 3 må ha strømforsyning hele tiden for å fungere. MEMOplanner Large 3 vil ikke varsle for aktiviteter dersom den ikke har strømforsyning.

3. Koble strømadapteren til uttaket for strømadapter (7) på MEMOplanner.
4. Sett strømkabelen i strømadapteren og koble til et vegguttak.



6.3 Lyd

6.3.1 Volum

Volumet endres via funksjonen *Hurtiginnstillinger*, se kapittel 7 *Hurtiginnstillinger*.

6.3.2 Alarminnstillinger

Via *Alarminnstillinger* kan alarmen høres ved forskjellige typer aktiviteter, påminnelser og timere kan stilles. Det er også mulig å stille inn hvor lenge alarmen skal høres før noen talemeldinger spilles av.

► Navigasjonsbane: **Meny|Innstillinger|Kalender|Alarminnstillinger**

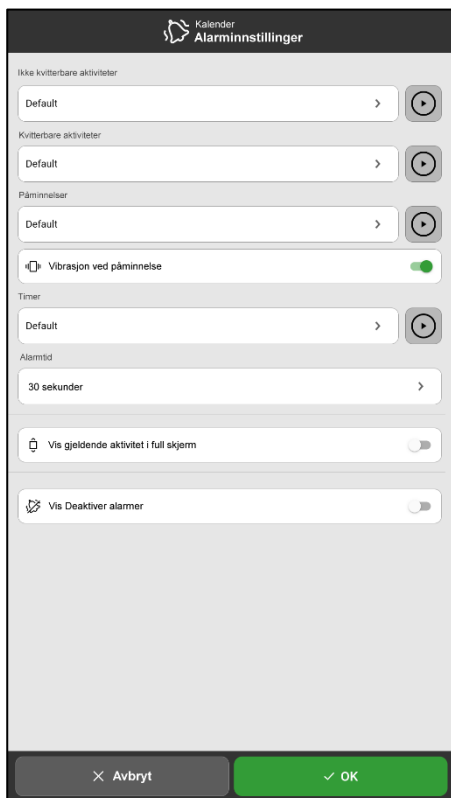

Følgende alarminnstillinger kan stilles inn:

<i>Ikke kvitterbare aktiviteter</i>	Trykk for å velge en ønsket standard alarmlyd for aktiviteter som ikke krever bekreftelse.
<i>Kvitterbare aktiviteter</i>	Trykk for å velge en ønsket standard alarmlyd for aktiviteter som krever bekreftelse.
<i>Påminnelser</i>	Trykk for å velge en ønsket standard alarmlyd for påminnelser.
<i>Vibrasjon ved påminnelse</i>	Aktiver dersom enheten vibrerer. (Enheden må ha vibrasjonsfunksjon)
<i>Timer</i>	Trykk for å velge en ønsket alarmlyd for timeren.
<i>Alarmtid</i>	Trykk for å velge hvor lenge en alarm skal høres hvis ikke den aktivt slås av.
<i>Vis gjeldende aktivitet i full skjerm</i>	Aktiver om alarmvisningen skal lukkes automatisk når tiden har utløpt. Dersom det er flere aktiviteter samtidig, vises disse som miniatyrbilder nederst.
<i>Vis Deaktiver alarmer</i>	Aktiver om <i>Deaktiver alarmer</i> -funksjonen skal vises på alle hovedskjermer. Når funksjonen aktiveres, deaktiveres alle alarmer på enheten inntil kl. 23:59 samme dag.

6.3.3 Talestøtte

Innstillinger for talestøtte gjøres via *System*-innstillinger. Herfra kan man også laste ned talesyntese-stemmer.

► Navigasjonsbane: **Meny|Innstillinger|System|Talesyntese**

6.3.4 Klikkelyd

Via *Hurtiginnstillinger* kan du velge om du vil høre en klikkelyd som bekreftelse når du trykker på knapper osv., se kapittel 7 *Hurtiginnstillinger*.

► Navigasjonsbane: **Meny|Hurtiginnstillinger**

6.3.5 Eksterne høyttalere

Det er svært viktig at alarmer fra MEMOplanner alltid høres godt. Avhengig av enhetens plassering, for eksempel, kan det være nødvendig med eksterne høyttalere.

Velg ett av følgende:

- Kablede høyttalere
Kobles til via enhetens uttak for hodetelefoner (10). De må ha egen strømforsyning.
- Trådløse høyttalere (Bluetooth)
Se kapittel 6.9 *Bluetooth* for mer informasjon om hvordan du kan koble til en Bluetooth-høyttaler til enheten.

6.4 Tidsavbrudd for skjermen

MEMOplanner Large 3 er angitt som standard at skjermen alltid skal være på. Anbefalingen er at denne innstillingen ikke endres, siden det er vanskelig å nå strømknappen på baksiden for å slå på skjermen igjen. Ved behov endres denne innstillingen i Android-innstillinger.

6.5 Skjermsparer

Du kan velge om skjermsparer skal brukes eller ikke. Når skjermsparer er valgt, vises tid og dato mot en mørk bakgrunn etter 1, 5 eller 10 minutter. Skjermsparerer fjernes (midlertidig) hver gang du trykker på skjermen. Skjermsparerer kan stilles inn slik at den aktiveres kun om natten.

► Navigasjonsbane: **Meny|Innstillinger|Funksjoner|Timeout|Aktiver skjermsparer**

6.6 Skjermens lysstyrke

Via *Hurtiginnstillinger* kan man justere skjermens lysstyrke. Lysstyrken dempes automatisk om natten.

► Navigasjonsbane: **Meny|Hurtiginnstillinger**

6.7 Skjermlås

Vi anbefaler på det sterkeste at du ikke bruker skjermlås, da det kan gjøre det vanskelig å få tilgang til MEMOplanner og bruke den.

MERK: Hvis du velger å aktivere skjermlåsen og glemmer passordet, kan ikke Abilia Support løse problemet og enheten må tilbakestilles til fabrikkinnstillingene.

6.8 Internettilkobling

Via *Hurtiginnstillinger* kan du koble til trådløse nettverk og se tilkoblingsstatus.

► Navigasjonsbane: **Meny|Hurtiginnstillinger**

6.9 Bluetooth

For å koble til en Bluetooth-høytaler (eller headsett) må du aktivere *Bluetooth*.

► Navigasjonsbane:

Meny|Innstillinger|System|Android-innstillinger|Tilkoblede enheter|Tilkoblingsinnstillinger|Bluetooth

1. Still Bluetooth-høytaleren i «paringsmodus» (se brukerveiledningen for høytaleren). Oppdagede enheter vises i en liste.
2. Trykk på navnet til den enheten du vil koble til, så kobles enheten og høytaleren.

Nå vil høytaleren fungere sammen med MEMOplanner, f.eks. ved en alarm. Neste gang du slår på høytaleren og aktiverer Bluetooth, vil enhetene automatisk finne hverandre.

Når man bruker Bluetooth-høytalere, kan det være nødvendig å slå av lyden på enheten for å ikke få ekko under avspillingen.

6.10 Dato og klokkeslett

Dato, klokkeslett og tidssone kan stilles inn i Android-innstillingene.

► Navigasjonsbane: **Meny|Innstillinger|System|Android-innstillinger|System|Dato og klokkeslett**

Det anbefales å ha innstillingen på *Automatisk dato og tid*, siden informasjon om dato, tid og tidssone da hentes automatisk via nettverket. Deretter viser klokken alltid riktig klokkeslett, og sommertid-/vintertid vil alltid være aktivert.

Normalt er *Automatisk dato og tid* angitt. Hvis det derimot ikke virker som det skal, må du angi dato og tid manuelt.

MERK: Tidssonen for Norge må være GMT+1:00 sentraleuropeisk tid.

6.11 Språk

Det er mulig å endre språket på enheten.

► Navigasjonsbane: **Meny|Innstillinger|System|Android-innstillinger|System|Språk og inndata**

Velge et språk:

1. Under *Språk* velger du *Legg til et språk* og deretter ønsket språk.
2. Dra og slipp det nye språket slik at det havner øverst på listen.

MEMOplanner støtter følgende språk: svensk, norsk, dansk, finsk, engelsk, tysk og nederlandsk.

■ **MERK:** Hvis et språk er valgt som ikke støttes, vil MEMOplanner være på engelsk.

6.12 Legge til bilder i MEMOplanner

Det finnes forskjellige måter å legge til bilder i MEMOplanner på.

6.12.1 Ta bilder med det innebygde kameraet

Se 8 Kamera.

6.12.2 Legge til bilder via myAbilia

Logg på www.myabilia.com og legg til ønskede bilder til bildearkivet.

6.12.3 Legge til bilder via MEMOplanner Go

Last opp dine egne bilder til bildearkivet via MEMOplanner Go-appen ved å gjøre følgende:

1. Trykk på *Mine foto* fra menyfunksjonen.
2. Trykk på legg til-knappen .
3. Trykk på *enhetens lokale bilder, og velg bildet du vil laste opp*.
Bildet vil bli lagt til i *Mine foto*.

Se *Referansehåndboken* for mer informasjon om innstillingene i bildevelgeren.

7 Hurtiginnstillinger

Fra *Hurtiginnstillinger* kan du gjøre grunnleggende innstillinger for enheten.

► Navigasjonsbane: **Meny|Hurtiginnstillinger**

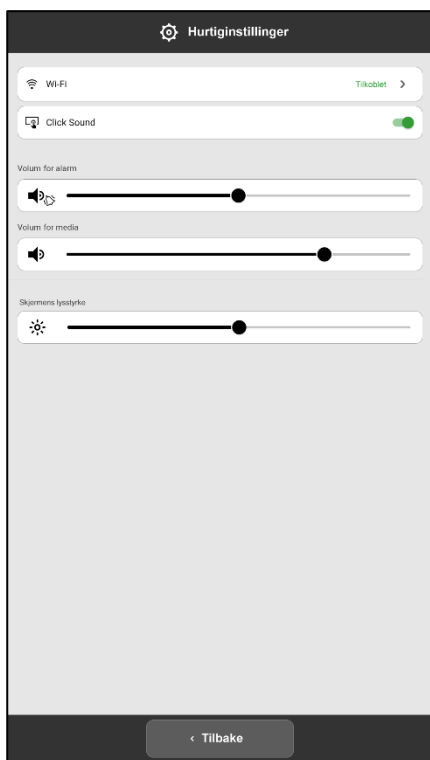

- *Wi-Fi*. Her kan du se om MEMOplanner er koblet til Wi-Fi eller ikke. Her kan du også velge mellom andre tilgjengelige nettverk.
- *Klikkelyd*. På/Av. En tydelig lyd høres når du trykker på klikkbare overflater på skjermen.
- *Volum for alarm*. Volumnivå for alarm.
- *Volum for media*. Volumnivå for talestøtte.
- *Skjermens lysstyrke*. Dra glidebryteren for å angi hvor lys skjermen skal være.

8 Kamera

Med det innebygde kameraet kan man ta egne bilder som kan brukes for å symbolisere forskjellige aktiviteter, eller for å ta bilder av personer.

► Navigasjonsbane: **Meny|Kamera**

Når man starter *Kamera*, vises søkervinduet. Det kan holdes stående eller liggende.

 Trykk på *Ta et bilde*-knappen for å ta et bilde.

Zoom Man zoomer ved å trekke to fingre fra hverandre på skjermen.

Når bildet er tatt, vises tre valg:

- *Tilbake* → Trykk for å ta et nytt bilde.
- *Lagre* → Trykk for å lagre bildet.
- *Lukk* → Trykk for å lukke Kamera uten å lagre bildet.

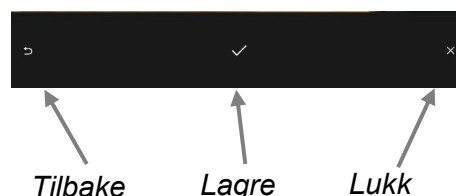

MERK: Avhengig av hvilken funksjon som kamera brukes i, lagres bildet i forskjellige mapper i Bildearkivet.

- Legg til aktivitet eller timer → Bildet lagres i *Mobilbilder*.
- Kamerafunksjon → Bildet lagres i *Mine bilder*.

9 Få informasjon om lisens og enhet



På Meny-siden, nederst til høyre over verktøylinjen, finner du et info-ikon.

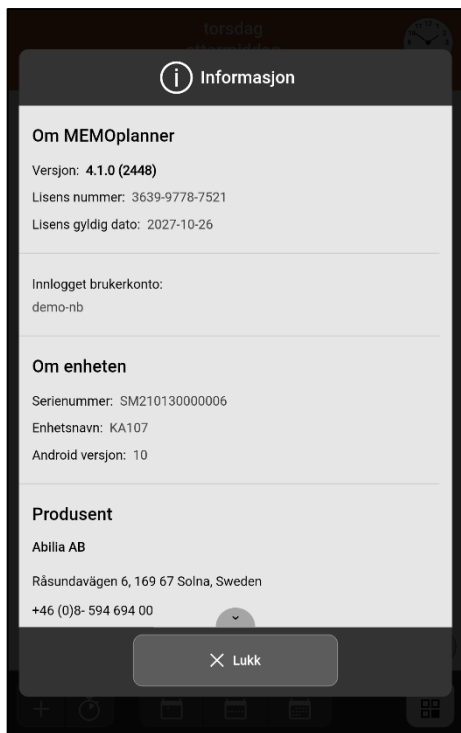

Trykk på info-ikonet og følgende informasjon om MEMOplanner presenteres:

- MEMOplanner-versjon
- Lisensnummer
- Lisensutløpsdato
- Pålogget brukerkonto
- Enhetens serienummer
- Enhetens navn
- Informasjon om produsent

10 Oppdater MEMOplanner Large 3

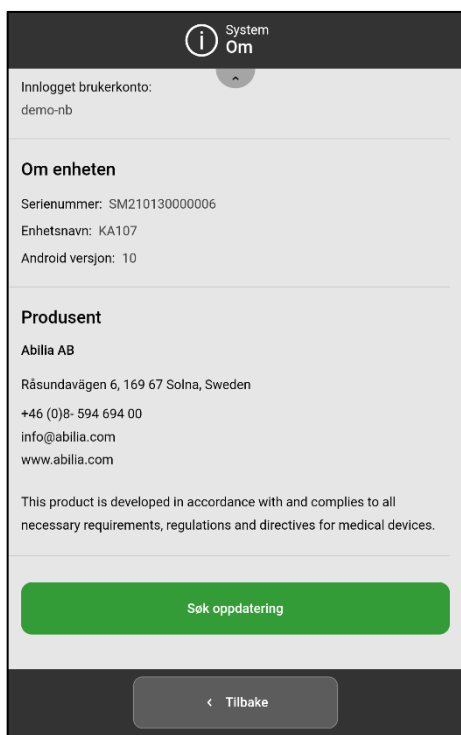

Når MEMOplanner Large 3 er koblet til Internett, oppdateres den automatisk når en ny programvareversjon er tilgjengelig.

Hvis den normale bruken ikke er koblet til Internett, anbefales å oppdatere programvaren manuelt med jevne mellomrom.

► Navigasjonsbane:

Meny|Innstillinger|System|Informasjon

Hvordan søke etter oppdateringer:

1. Trykk på den grønne knappen *Søk etter oppdatering*.
2. Du blir deretter sendt videre til Google Play.
3. Trykk på *Oppdatering* på Google Play-siden for å starte oppdateringen.
4. Vent til MEMOplanner er oppdatert.
5. Trykk på *Åpne* for å gå tilbake til MEMOplanner.

11 Tilbakestilling av MEMOplanner Large 3

Dersom du vil fjerne MEMOplanner Large 3 for all personlig informasjon og innstillingspreferanser, gjør du følgende:

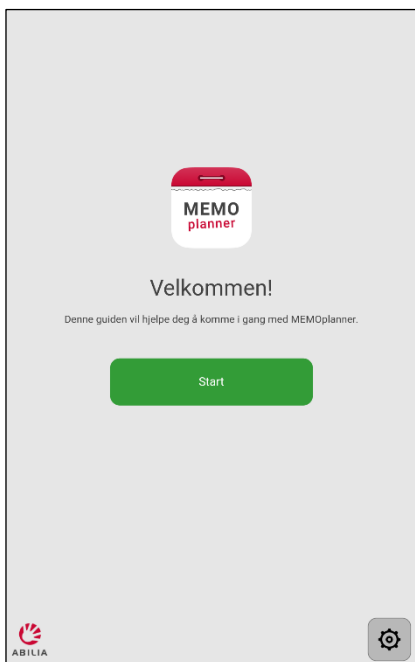

1. Fjern all kodebeskyttelse av innstillingene.
2. Logg av brukerkontoen *.
3. Trykk og hold på ABILIA-logoen i nedre venstre hjørne i påloggingsvisningen til et popup-vindu vises. Det vises en melding om at du er i ferd med å tilbakestille MEMOplanner.
4. Trykk på *JA* for å bekrefte at du vil tilbakestille enheten.

MEMOplanner er nå gjenopprettet og konfigurasjonsveiviseren vises.

* Dersom du vil ha mer informasjon, kan du se *Referansehåndboken*.

12 Installer MEMOplanner Go

Som tillegg kan du bruke *MEMOplanner Go*-appen på en iOS- eller Android-basert enhet som en smarttelefon eller et nettbrett.

Hvordan installere MEMOplanner Go:

1. Last ned appen *MEMOplanner Go* gratis på App Store eller Google play.
2. Logg inn med brukerkontoen fra MEMOplanner.

Appen settes opp med de samme innstillingene som MEMOplanner Large 3.

13 Rengjøring

Før rengjøring skal alle kabler tas ut og MEMOplanner skal slås av. Rengjør med en myk klut som er fuktet lett med vann. Bruk ikke flytende eller aerosolbaserte rengjøringsmidler som kan inneholde antennerlige stoffer.

14 Lagring og kassering

14.1 Lagring

Oppbevar produktet innendørs i romtemperatur og borte fra fuktighet.

14.2 Kassering

Dette produktet inneholder elektronikk som skal gjenvinnes etter at produktet er tatt ut av bruk. Innleveres til miljøstasjon som elektronisk avfall.



15 Produktspesifikasjoner

15.1 Artikler som følger med MEMOplanner Large 3

Navn	Beskrivelse	Antall
MEMOplanner Large 3	Androidbasert nettbrett, KA248-B	1 stk.
Strømadapter inkl. strømkabel		1 stk.
Veggfeste	VESA-standard	1 stk.
Mikrofiberklut		1 stk.
Bruerveiledning	Bruerveiledning MEMOplanner Large 3 (dette dokumentet) Referansehandbok MEMOplanner Introduksjon Start opp MEMOplanner Hurtigguide MEMOplanner	4 stk.

For mer informasjon om MEMOplanner Large og tilbehøret, skann QR-koden eller gå til [MEMOplanner Large 3 Generasjon 4 - Abilia](#).



15.2 Tekniske data

Uttak for høretelefoner:	3,5 mm
Strømadapter:	Input: AC 100-240V; Output: DC 12 V/3A
Kamera:	5 megapiksler
Skjerm:	23.6 tommer 1920 x 1080 oppløsning
Android-versjon:	9,0
Mål (H x B x D):	595 x 363 x 43 mm
Vekt:	4,66 kg
Bruksområde:	Innendørs, 0 til 40° C
Porter:	3 stk USB-port, 1 stk mini USB, 1 stk hodetelefonkontakt, 1 stk SD-kort, 1 stk Ethernet, 1 stk strømtilkobling.
Nettverk	802,11b/g/n 2,4GHz
Anslått levetid	5 år

16 Viktig informasjon

Les og forstå innholdet i denne håndboken før du bruker produktet.

16.1 Sikkerhetsdefinisjoner



ADVARSEL: Risiko for personskade eller dødsfall hvis instruksjonene ikke følges.



FORSIKTIG: Risiko for skade på produktet hvis instruksjonene ikke følges.

MERK: Informasjon som er nødvendig i en gitt situasjon.

TIPS: Ytterligere informasjon som kan forbedre bruken av produktet.

16.2 Sikkerhetsinstruksjoner for bruk

Les instruksjonene før du tar produktet i bruk.



ADVARSEL: Ikke bruk produktet som eneste støtte for medisiner, medisinsk behandling eller andre viktige aktiviteter.



ADVARSEL: Monter MEMOplanner på riktig måte. Feil montering kan forårsake personskade eller skade på enheten.



FORSIKTIG: Ikke bruk skarpe gjenstander på produktet.



FORSIKTIG: Bruk bare den originale strømadapteren som følger med MEMOplanner.

16.3 Alvorlige hendelser

Hvis det oppstår en alvorlig hendelse relatert til produktet, må dette rapporteres til produsenten og den kompetente myndigheten i ditt land. En hendelse anses som alvorlig dersom den direkte eller indirekte ledet, kan ha ledet eller kan føre til død for pasient, bruker eller annen person, i tilfelle midlertidig eller permanent alvorlig forverring av pasientens, brukerens eller andre personers helse eller en alvorlig trussel mot folkehelsen.

16.4 Samsvar med kravene til medisinteknisk utstyr

MEMOplanner Large markedsføres som et teknisk hjelpemiddel for personer med funksjonshemninger. Den overholder alle nødvendige krav, forskrifter og direktiver for medisinsk utstyr.

16.5 Produktansvar

Produktet er utviklet og risikovurdert i samsvar med ISO 14971. Bruksanvisningen og de tekniske spesifikasjonene er utformet i samsvar med sikkerhetsvurderingen i risikoanalysen. Vær alltid sikker på når du bruker produktet. Abilia AB tar ikke ansvar for konsekvenser etter feil bruk eller installasjon av produktet. Enhver form for manipulering eller manipuleringsavvikling av produktet ugyldiggjør garantien og fraskriver seg produsentens ansvar. Anslått levetid for produktet gjelder når det brukes i samsvar med den tiltenkte bruks- og vedlikeholdsinstruksjonen.

Kontaktinformasjon

Sverige

Abilia AB, Råsundavägen 6, 169 67 Solna, Sverige
Telefon +46 (0)8- 594 694 00 support@abilia.se www.abilia.se

Norge

Abilia AS, Tevlingveien 23, 1081 Oslo, Norge
Telefon +47 23 28 94 00 | support@abilia.no | www.abilia.no

Storbritannia

Abilia UK Ltd, Unit12 Buckingway Business Park, Swavesey,
Cambridge, CB24 4AE, Storbritannia
Telefon +44 (0) 1954 281 210 | support@abilia.uk | www.abilia.uk

Internasjonal

www.abilia.com/intl/abilians-world/distributors

CE

462885_Brukerveiledning_MEMOplanner Large 3 Gen4_NO mar 2023



Abilia AB, Råsundavägen 6, Solna, Sverige
Telefon +46 (0)8-594 694 00 info@abilia.se www.abilia.se



ABILIA