



OT

OTOLIFT TWO

LIFT



Otolift Stairlifts

Postbus 64
2860 AB Bergambacht
Nederland

Tel: +31 (0) 182 352544
Fax: +31 (0) 182 351170
E-mail: info@otolift.com
Internet: www.otolift.com

NL	Handleiding Otolift stoellift TWO	Pag. 4 t/m 24 Pag. 25 t/m 41 Pag. 42 t/m 43 Pag. 44 t/m 45 Pag. 46 t/m 47	Gebruiksaanwijzing Problemen oplossen Onderhoud lift Schema en technische gegevens Otolift TWO en het milieu, batterijen en verwijdering van de lift
DE	Gebrauchsanleitung Otolift Treppenlift TWO	S. 4 - 24 S. 25 - 41 S. 42 - 43 S. 44 - 45 S. 46 - 47	Gebrauchsanleitung Problemlösungen Wartung des Lifts Schaltplan und technische Daten Otolift TWO und die Umwelt, Batterien und Entfernen der Lift
FR	Mode d'emploi monte-escaliers Otolift TWO	Page 4 à 24 Pages 25 à 41 Pages 42 à 43 Pages 44 à 45 Pages 46 à 47	Mode d'emploi Résolution de problèmes Entretien du monte-escaliers Schéma et données techniques Otolift TWO et l'environnement, les batteries et l'élimination de l'ascenseur
IT	Manuale del montascale Otolift TWO	Da pag. 4 a 24 Da pag. 25 a 41 Da pag. 42 a 43 Da pag. 44 a 45 Da pag. 46 a 47	Istruzioni d'uso Risoluzione dei problemi Manutenzione del montascale Schéma et données techniques Otolift TWO e per l'ambiente, le batterie e la rimozione di un ascensore
ES	Manual del Elevador o Silla salva escaleras Otolift TWO	Pág. 4 a 24 Pág. 25 a 41 Pág. 42 a 43 Pág. 44 a 45 Pág. 46 a 47	Instrucciones de uso Resolución de problemas Mantenimiento del elevador Schema e dati tecnici Otolift TWO y el medio ambiente, las baterías y la eliminación del ascensor
PT	Manual do utilizador da cadeira de escada Otolift TWO	Pág. 4 a 24 Pág. 25 a 41 Pág. 42 a 43 Pág. 44 a 45 Pág. 46 a 47	Manual do Utilizador Solução de problemas Manutenção Esquemas e Especificações técnicas Otolift TWO o ambiente e as baterias e a remoção da cadeira-elevador
GR	Εγχειρίδιο χρήσης ανελκυστήρα σκάλας Otolift TWO	Σελ. 4 μέχρι 24 Σελ. 25 μέχρι 41 Σελ. 42 μέχρι 43 Σελ. 44 μέχρι 45 Σελ. 46 μέχρι 47	Οδηγίες χρήσης Επίλυση προβλημάτων Συντήρηση του ανελκυστήρα Σχέδιο και Τεχνικά δεδομένα Otolift TWO, το περιβάλλον και οι μπαταρίες και απόρριψη του ανελκυστήρα
DK	Brugsanvisning Otolift trappelift TWO	Pag. 4 t/m 24 Pag. 25 t/m 41 Pag. 42 t/m 43 Pag. 44 t/m 45 Pag. 46 t/m 47	Brugsanvisning Problemløsning Vedligeholdelse af lift Oversigt og tekniske data Otolift TWO og miljøet, batterier o bortskaffelse af liften
EN	Manual for the Otolift stairlift TWO	Page 4 to 24 Page 25 to 41 Page 42 to 43 Page 44 to 45 Page 46 to 47	User instructions Troubleshooting Lift maintenance Diagram and technical specifications Otolift TWO and the environment, batteries and removal of the lift
SE	Handbok för Otolift stolift TWO	Sid. 4 - 24 Sid. 25 - 41 Sid. 42 - 43 Sid. 44 - 45 Sid. 46 - 47	Bruksanvisningar Lösa problem Underhåll lift Schema och Tekniska data Otolift TWO, miljön och batterier och avlägsnande av liften

Start

- NL** 1 De lift opgeklapt
2 a/b Schuif de zitting uit en klap de voetensteun neer.
3 a/b Zet de lift aan met de sleutelschakelaar (Optie)
4 Klap de armleggers neer.
- DE** 1 Aufgeklappter Lift
2 a/b Ziehen Sie die Sitzfläche heraus und klappen Sie die Fußablage herunter.
3 a/b Schalten Sie den Lift mit dem Schlüsselschalter ein (Option).
4 Klappen Sie die Armlehnen herunter.
- FR** 1 Le monte-escaliers est rabattu
2 a/b Faites glisser le siège, ouvrez-le et rabaissez le repose-pieds.
3 a/b Activez le monte-escaliers avec l'interrupteur à clé (option)
4 Rabaissez les accoudoirs.
- IT** 1 Aprire il montascale quando è ripiegato
2 a/b Tirare verso di voi il sedile e abbassare la pedanetta poggiapiedi.
3 a/b Accendere il montascale utilizzando l'interruttore a chiave (in opzione)
4 Abbassare i braccioli.
- ES** 1 El elevador plegado
2 a/b Extienda el asiento y baje el reposapiés.
3 a/b Encienda el elevador con el interruptor de llave (opcional)
4 Baje los reposabrazos.
- PT** 1 Cadeira Recolhida
2 a/b Desloque o assento e baixe o apolo dos pés.
3 a/b Com o interruptor de chave ligue a cadeira (opção).
4 Baixe os apoios de braço.
- GR** 1 Ο ανελκυστήρας διπλωμένος
2 a/b Τραβήξτε το κάθισμα προς τα έξω και κατεβάστε το υποπόδιο
3 a/b Βάλτε τον ανελκυστήρα σε λειτουργία από τον κλειδοδιακόπτη. (Εφόσον υπάρχει)
4 Κατεβάστε τα μπράτσα στήριξης των χεριών.
- DK** 1 Liften klappet op
2 a/b Skub sædet ud, og klap fodstøtten ned.
3 a/b Start liften med nøglekontakten (ekstraudstyr)
4 Klap armlænene ned.
- EN** 1 The lift folded up
2 a/b Slide the seat out and fold down the footrest.
3 a/b Switch on the lift using the key switch (Option)
4 Fold down armrests.
- SE** 1 Liften uppfälld
2 a/b För ut sitsen och fäll ned fotstöden.
3 a/b Slå på liften genom att vrida om kopplingsnyckeln (tillval)
4 Fäll ned armstöden.

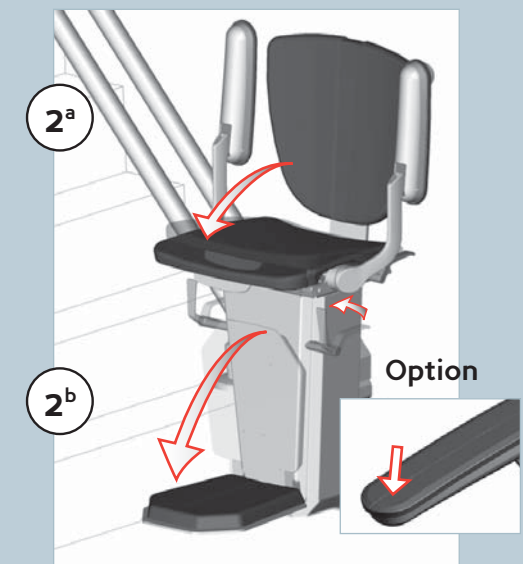
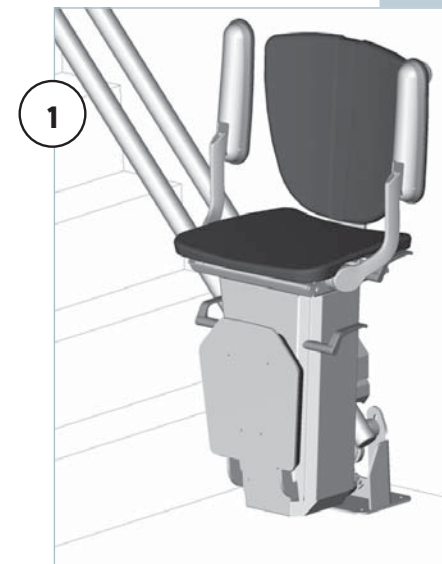

Option

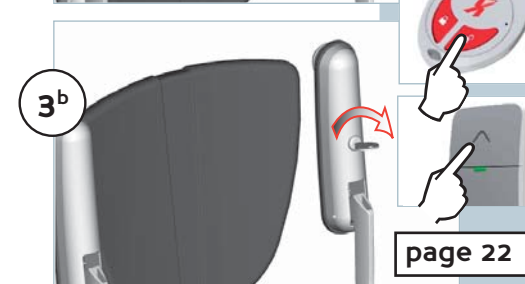
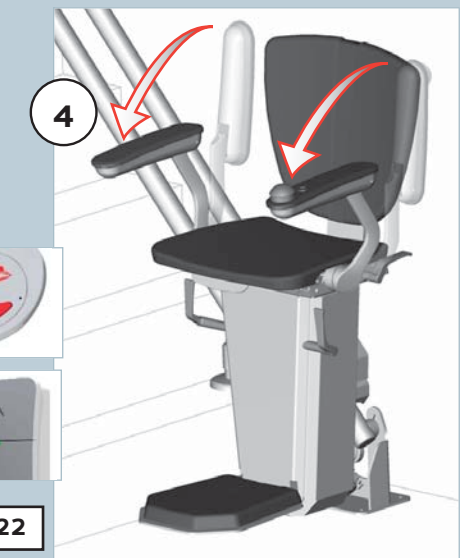

page 22

- NL** 5 a/b/6 Schakel de lift uit en doe de veiligheidsgordel om.
7 a/b Schakel de lift in
8 a/b Gebruik de lift alleen als de trap vrij is
- DE** 5 a/b/6 Schalten Sie den Lift aus und legen Sie den Sicherheitsgurt an.
7 a/b Schalten Sie den Lift ein.
8 a/b Benutzen Sie den Lift nur, wenn die Treppe frei ist.
- FR** 5 a/b/6 Mettez le monte-escaliers hors tension la ceinture de sécurité.
7 a/b Mettez sous tension le monte-escaliers
8 a/b N'utilisez le monte-escaliers que si l'escalier est libre
- IT** 5 a/b/6 Spegner e allacciare la cintura di sicurezza.
7 a/b Accendere il montascale
8 a/b Utilizzare il montascale solo se la scala è libera da ostacoli o da altre persone
- ES** 5 a/b/6 Apague el elevador y abróchese el cinturón de seguridad.
7 a/b Encienda el elevador
8 a/b Use sólo el elevador cuando la escalera esté libre
- PT** 5 a/b/6 Desligue o cadeira e aperte o cinto de segurança.
7 a/b Ligue novamente a cadeira.
8 a/b Utilize a cadeira somente quando a escada estiver livre.
- GR** 5 a/b/6 Απενεργοποιήστε τον ανελκυστήρα και δέστε τη ζώνη ασφαλείας.
7 a/b Ενεργοποιήστε τον ανελκυστήρα.
8 a/b Χρησιμοποιήστε τον ανελκυστήρα μόνο όταν οι σκάλες είναι ελεύθερες
- DK** 5 a/b/6 Sluk for liften, og tag sikkerhedsbæltet på.
7 a/b Tænd for liften
8 a/b Anvend kun liften, hvis trappen er fri
- EN** 5 a/b/6 Disengage the lift and fasten the safety belt.
7 a/b Engage the lift
8 a/b Only use the lift if the stairs are clear
- SE** 5 a/b/6 Stäng av liften och spänn fast säkerhetsbältet.
7 a/b Slå på liften
8 a/b Använd liften endast när trappen är fri

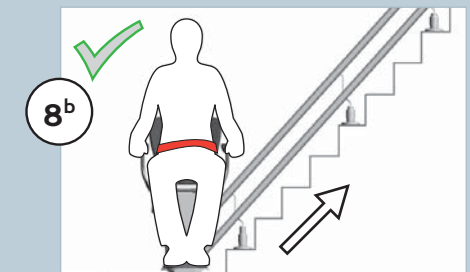
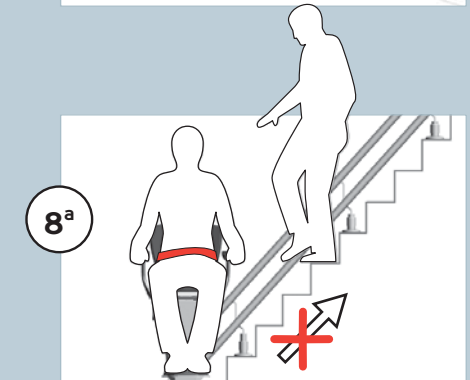
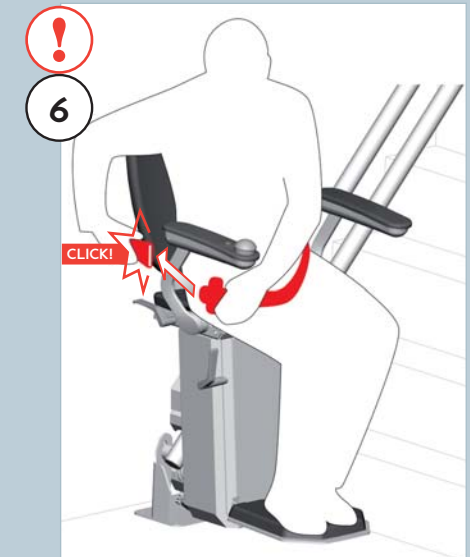
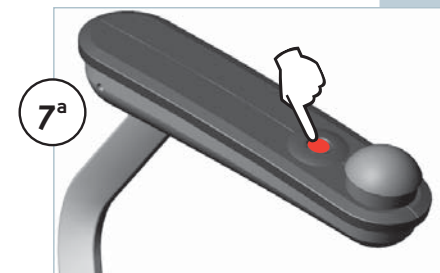

- NL** 9 a/b Beweeg de bedieningsknop naar rechts of links
Tijdens het rijden knippert het lampje in de armléuning.
10 a/b/c Schakel de lift uit wanneer hij is aangekomen op zijn stopplaats
- DE** 9 a/b Bewegen Sie den Steuerknopf nach rechts oder nach links und halten ihn gedrückt.
Während der Fahrt blinkt das Lämpchen in der Armlehne.
10 a/b/c Schalten Sie den Lift aus, wenn er an seinem Haltepunkt angekommen ist.
- FR** 9 a/b Poussez le bouton de commande à droite ou à gauche
Pendant le fonctionnement, le témoin rouge de l'accoudoir clignote.
10 a/b/c Mettez le monte-escalier hors tension il est arrivé au point d'arrêt
- IT** 9 a/b Azionare il pulsante di comando verso destra o verso sinistra
Durante la corsa la spia sul bracciolo lampeggia.
10 a/b/c Spegnerè il montascale una volta arrivato al suo punto di arresto previsto in cima alle scale
- ES** 9 a/b Mueva el botón de mando a la derecha o la izquierda
Cuando está en movimiento, el piloto del reposabrazos está parpadeando.
10 a/b/c Apague el elevador cuando haya llegado a su lugar de parada
- PT** 9 a/b Mova o botão de comando para a direita ou esquerda.
Durante o movimento, a lâmpada no braço da cadeira pisca.
10 a/b/c Desligue sempre a cadeira quando chegar ao local de paragem.
- GR** 9 a/b Μετακινείστε τον ρυθμιστή χειριστηρίου προς τα δεξιά ή αριστερά
Κατά την κίνηση ανάβει η φωτεινή ένδειξη στο μπράτσο.
10 a/b/c Θέστε εκτός λειτουργίας τον ανελκυστήρα όταν φτάσει στη στάση του
- DK** 9 a/b Bevæg betjeningsknappen til venstre eller højre
Under kørslen blinker lampen i armlænet.
10 a/b/c Sluk for liften, når den er ankommet til sit stop
- EN** 9 a/b Move the control button to the right or left
The lamp in the armrest flashes when the lift is moving.
10 a/b/c Switch off the lift when it reaches the top or bottom of the stairs.
- SE** 9 a/b För manövreringsknoppen åt höger eller vänster
Under körningen blinkar lampen i armstödet.
10 a/b/c Slå av liften när du har kommit fram till stopplatsen

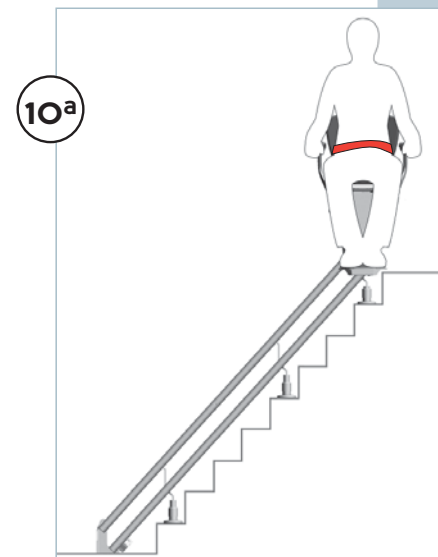
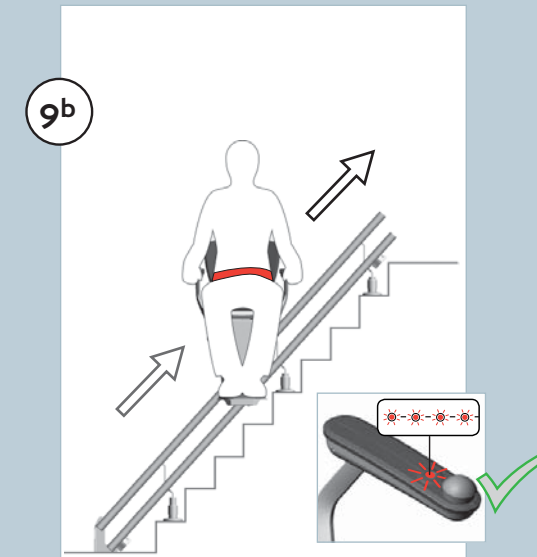

- NL** 11 a Til het bedieningshendel links of rechts van de zitting op en draai de stoel.
11 b Zorg dat de draaistoel zich weer vergrendelt.
11 c Maak de veiligheidsgordel los.
- DE** 11 a Ziehen Sie den Griff rechts neben der Sitzfläche hoch und drehen Sie den Sitz.
11 b Sorgen Sie dafür, dass sich der Drehstuhl wieder verriegelt.
11 c Lösen Sie den Sicherheitsgurt.
- FR** 11 a Levez la poignée de l'assise à gauche ou à droite du siège et tournez le siège vers le palier.
11 b Veillez à ce que le siège pivotant soit à nouveau verrouillé.
11 c Détachez la ceinture de sécurité.
- IT** 11 a Sollevare la leva di rotazione del sedile e ruotare la poltroncina verso sinistra o verso destra.
11 b Accertarsi che la poltroncina sia bloccata, avendo completato la rotazione.
11 c Togliere la cintura di sicurezza.
- ES** 11 a Levante la palanca de mando hacia la izquierda o la derecha y gire el asiento.
11 b Fijese que el asiento giratorio se vuelva a quedar bloqueado.
11 c Desabróchese el cinturón de seguridad.
- PT** 11 a Puxe a alavanca, localizada à esquerda ou à direita da cadeira, e gire a base do assento.
11 b Certifique-se de bloquear a cadeira novamente.
11 c Desaperte o cinto de segurança.
- GR** 11 a Σηκώστε το μοχλό περιστροφής που υπάρχει αριστερά ή δεξιά από το κάθισμα και γυρίστε το στην αρχική του θέση.
11 b Φροντίστε ώστε το περιστρεφόμενο κάθισμα να ξαναασφαλιστεί.
11 c Λύστε την ζώνη ασφαλείας.
- DK** 11 a Løft betjeningsgrebet til venstre eller højre for sædet op, og drej stolen.
11 b Sørg for, at drejestolen går i hak igen.
11 c Løsn sikkerhedsbæltet.
- EN** 11 a Lift the control lever located either left or right of the seat and turn the chair.
11 b Make sure the rotating chair locks in position again.
11 c Unfasten the safety belt.
- SE** 11 a Lyft upp manövreringshandtaget på vänster eller höger sida av sitsen och vrid stolen.
11 b Se till att stolen fixeras på plats igen.
11 c Lossa på säkerhetsbältet.

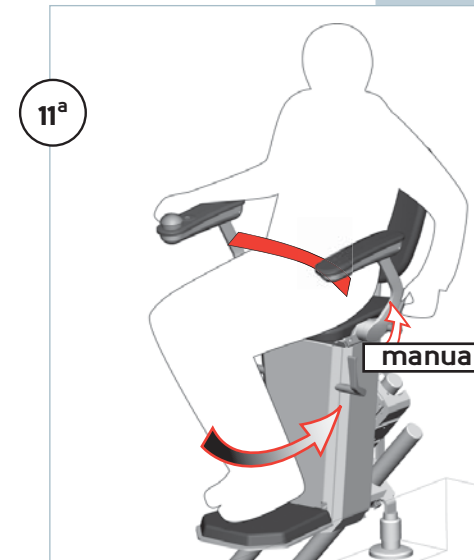

Option

Electronic / powered

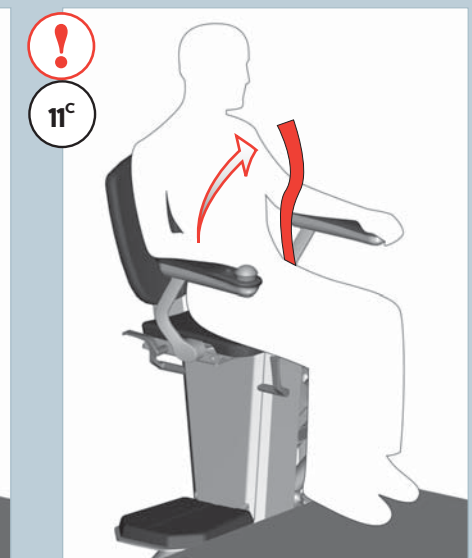
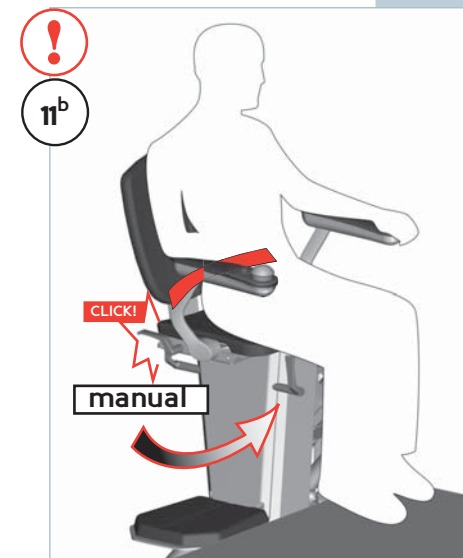

- NL** 12
12 a Met de muurbediening kunt u de lift halen en zenden.
De muurbediening werkt alleen als het lampje in de armlegger brandt.
- DE** 12
12 a Über die Wandsteuerung können Sie den Lift holen und schicken.
Die Wandsteuerung funktioniert nur, wenn das Lämpchen in der Armlehne leuchtet.
- FR** 12
12 a La commande murale vous permet d'appeler ou d'envoyer le monte-escalier.
La commande murale fonctionne uniquement quand le témoin de l'accoudeoir est allumé.
- IT** 12
12 a Utilizzando il comando a parete si può richiamare il montascale in salita o in discesa.
Il comando a parete funziona solo se la spia sul bracciolo è accesa.
- ES** 12
12 a Con el mando de pared podrá mover hacia arriba o abajo el elevador.
El mando de pared sólo funcionará cuando esté encendido el piloto del reposabrazos.
- PT** 12
12 a O comando de parede permite chamar ou enviar a cadeira.
O comando de parede funciona somente quando a lâmpada no braço estiver acesa.
- GR** 12
12 a Μέσω του χειριστηρίου τοίχου μπορείτε να καλέσετε ή να στείλετε τον ανελκυστήρα.
Το χειριστήριο τοίχου δουλεύει μόνο όταν ανάβει η λυχνία πάνω στο μπράτσο.
- DK** 12
12 a Med fjernbetjeningen på væggen kan De hente eller sende liften.
Fjernbetjeningen på væggen fungerer kun, når lampen i armlænet lyser.
- EN** 12
12 a You can send the lift up or down the stairs using the wall control.
The wall control will only work if the lamp on the armrest is on.
- SE** 12
12 a Med väggkontrollen kan liften hämtas eller skickas iväg.
Väggkontrollen fungerar bara när lampan i armstödet är tänd.

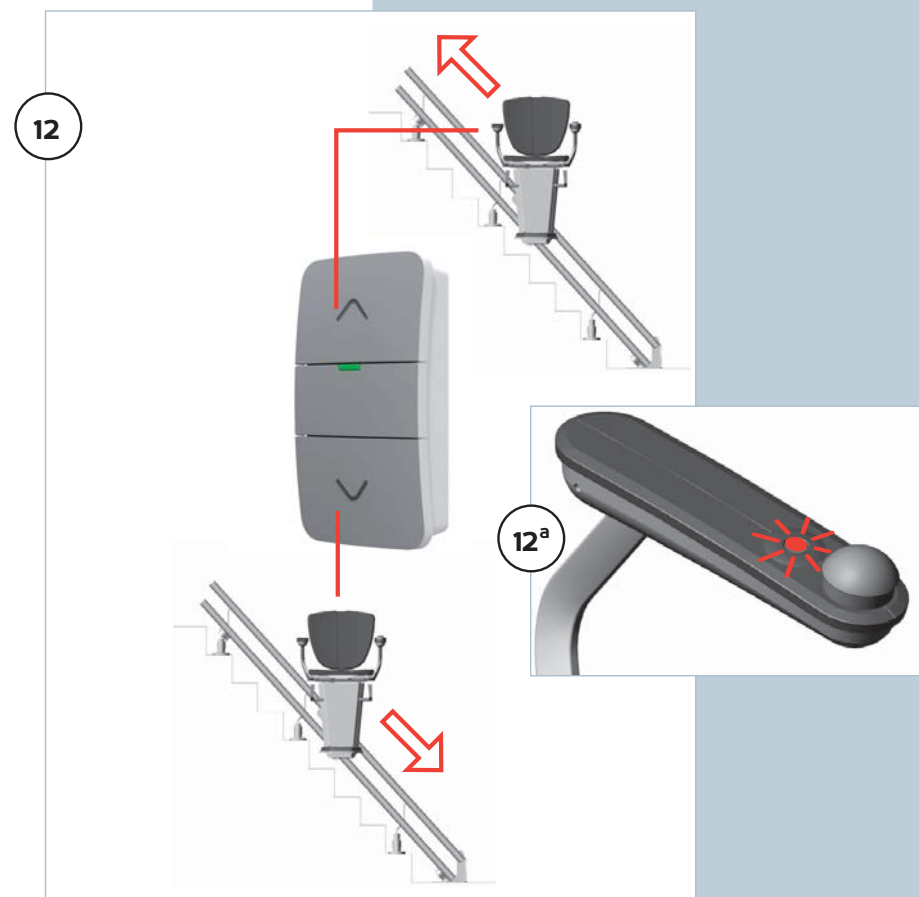

- NL 13** Parkeer de lift altijd op een laadstation (P).
Standaard zijn deze onder en boven aan de trap aangebracht.
Bij een inschuifbare of inklapbare uitloop zie pag. 16 t/m 21.
- DE 13** Parken Sie den Lift nur an einer Ladestation (P).
Standardmäßig sind diese am unteren und oberen Ende der Schiene.
Bei auszieh- oder ausklappbarer Verlängerung siehe S. 16 – 21.
- FR 13** Placez toujours le monte-escaliers sur une station de chargement (P).
Normalement, celle-ci se trouve en bas et en haut de l'escalier.
Dans le cas d'un rail coulissant ou escamotable, consultez les pages 16 à 21.
- IT 13** Quando non è in uso, posizionare sempre il montascale su un punto di ricarica (P).
Di solito questi punti si trovano alla partenza e all'arrivo.
Nei casi in cui è prevista la rotaia scorrevole o pieghevole vedere alle pag. da 16 a 21.
- ES 13** Aparque siempre el elevador en una estación de carga (P).
Normalmente, éstas siempre están situadas en la parte superior e inferior de la escalera.
En caso de tener un recorrido final plegable o que se puede desplazar hacia dentro, véanse las páginas 16 a 21.
- PT 13** Estacione sempre a cadeira num ponto de carga (P).
Os pontos de carga normalmente estão situados nas extremidades da escada.
No caso de extremo rebatível, consultar pág. 16 a 21.
- GR 13** Παρκάρετε τον ανελκυστήρα πάντα στα σημεία φόρτισης. (P).
Αυτά υπάρχουν κατά κανόνα στο πάνω και κάτω τελείωμα της σκάλας
Σε περίπτωση αναδιπλούμενης ή πτυσσόμενης επέκτασης βλέπε σελ. 16 μέχρι 21.
- DK 13** Parker altid liften på en ladestation (P).
Der er som standard anbragt en ladestation foroven og forneden på trappen.
Se side 16 til og med 21 vedrørende en forlænger til at skubbe ud eller klappe ind
- EN 13** Always park the lift on a charging point (P).
This will be installed either at the top or the bottom of the stairs.
For information on collapsible or foldable landings, see page 16 to 21.
- SE 13** Parkera alltid liften på en laddningsstation (P).
I standardutförandet finns dessa överst och underst i trappen.
Med en inskjutbar eller infällbar ramp, se sid. 16 - 21.

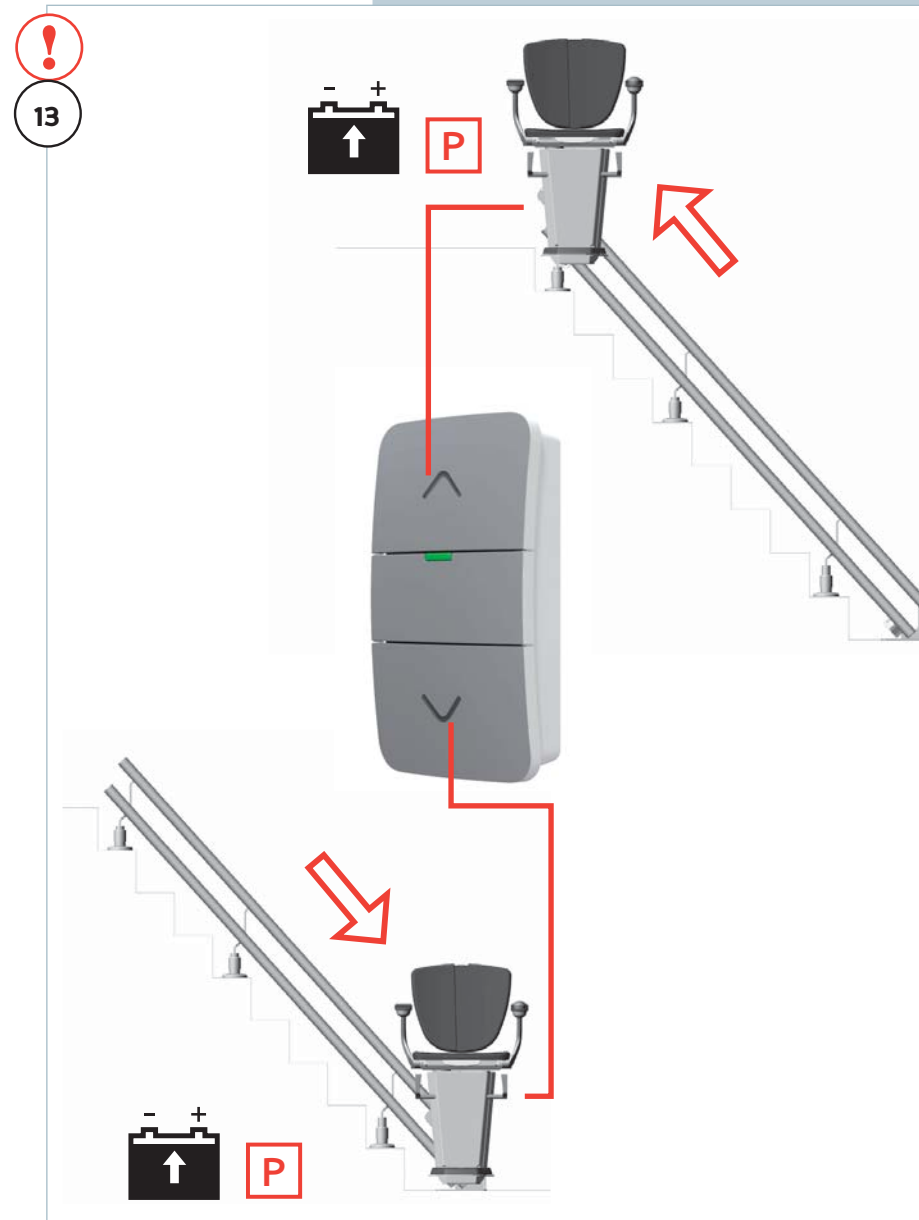

NL Inschuifbare uitloop (optie)

- 14 a/b Parkeer de lift altijd op een laadstation (P).
Bij een lift met een inschuifbare uitloop zijn deze boven aan de trap en boven het inschuifbare gedeelte aangebracht.

DE Ausziehbare Verlängerung (optional)

- 14 a/b Parken Sie den Lift immer an einer Ladestation (P).
Bei einem Lift mit ausziehbarer Verlängerung sind am oberen Ende der Schiene und oberhalb de diese oberhalb der Verlängerung angebracht.

FR Rail coulissant (option)

- 14 a/b Placez toujours le monte-escaliers sur une station de chargement (P).
Dans le cas d'un monte-escaliers avec rail coulissant, celui-ci se trouve au dessus du rail coulissant.

IT Partenza con rotaia scorrevole (opzione)

- 14 a/b Posizionare sempre il montascale su un punto di ricarica (P).
In un montascale con rotaia scorrevole questi punti si trovano sempre in cima alle scale e in prossimità della parte scorrevole.

ES Recorrido final desplazable hacia dentro (opcional)

- 14 a/b Aparque siempre el elevador en una estación de carga (P).
En caso de que el elevador tenga un recorrido final deslizante que se puede desplazar hacia dentro, un punto de carga se encuentra en la parte superior de la escalera, y el otro encima de la parte deslizante.

PT Extremo rebatível (opção)

- 14 a/b Estacione sempre a cadeira num ponto de carga (P).
No caso de extremo rebatível, estacionar acima da parte móvel.

GR Αναδιπλούμενη επέκταση (εφόσον υπάρχει)

- 14 a/b Παρκάρετε τον ανελκυστήρα πάντα στα σημεία φόρτισης. (P).
Σε περίπτωση ανελκυστήρα με αναδιπλούμενη επέκταση αυτά είναι εφαρμοσμένα πάνω στις σκάλες και πάνω στο αναδιπλούμενο μέρος.

DK Forlænger til at skubbe ind (ekstraudstyr)

- 14 a/b Parker altid liften på en ladestation (P).
På lifte med en forlænger til at skyde ind er denne anbragt øverst på trappen og oven over den del, der kan skydes ind.

EN Collapsible landing (option)

- 14 a/b Always park the lift on a charging point (P).
The collapsible landing of lifts with this option are installed at the top of the stairs and above the collapsible component.

SE Inskjutbar ramp (tillval)

- 14 a/b Parkera alltid liften på en laddningsstation (P).
Med en lift med inskjutbar ramp monteras rampen uppe i trappen och över den inskjutbara delen

Option

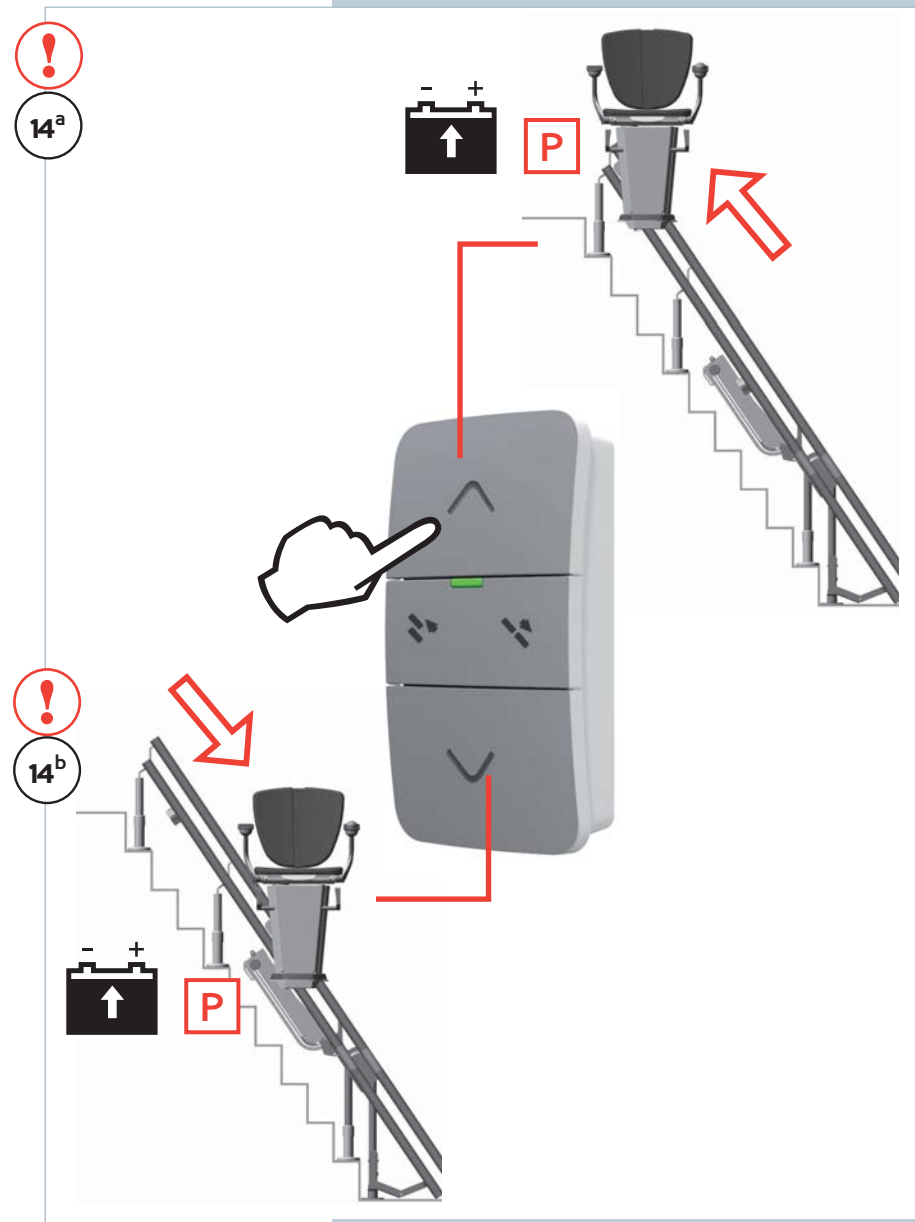

NL Inschuifbare uitloop (optie)

- 15 Indien de lift op een laadstation (P) staat kan de rail met de muurbediening worden ingeschoven
 16 Met de muurbediening kan de rail ook weer worden uitgeschoven.

DE Ausziehbare Verlängerung (optional)

- 15 Falls der Lift an einer Ladestation (P) steht, kann die Schiene über die Wandsteuerung eingeschoben werden.
 16 Über die Wandsteuerung kann die Schiene auch wieder ausgezogen werden.

FR Rail coulissant (option)

- 15 Si le monte-escaliers se trouve sur une station de chargement (P), le rail peut être mis en place avec la commande murale
 16 La commande murale permet aussi de remonter le rail.

IT Partenza con rotaia scorrevole (opzione)

- 15 Se il montascale si trova su un punto di ricarica (P), è possibile far scorrere la guida utilizzando il telecomando
 16 Utilizzando il telecomando è possibile far scorrere nuovamente la guida.

ES Recorrido final desplazable hacia dentro (opcional)

- 15 Si el elevador está en una estación de carga (P), el rail se puede desplazar hacia dentro con el mando de pared.
 16 Con el mando de pared el rail se puede volver a desplazar hacia fuera.

PT Extemo rebatível (opção)

- 15 Com a cadeira estacionada num ponto de carga (P), o extremo rebatível poderá ser recolhido usando o comando de patamar para o efeito.
 16 Com o mesmo comando, o extremo poderá ser colocado novamente no lugar.

GR Αναδιπλούμενη επέκταση (εφόσον υπάρχει)

- 15 Όταν ο ανελκυστήρας βρίσκεται στο σημείο φόρτισης η ράγα μπορεί να διπλωθεί προς τα μέσα μέσω του χειριστηρίου τοίχου.
 16 Μέσω του χειριστηρίου τοίχου μπορεί η ράγα να συρθεί και πάλι προς τα έξω.

DK Forlænger til at skubbe ind (ekstraudstyr)

- 15 Når liften står på en ladestation (P), kan skinnen skubbes ind med fjernbetjeningen på væggen
 16 På samme måde kan skinnen skydes ud igen med fjernbetjeningen.

EN Collapsible landing (option)

- 15 If the lift is on a charging point (P), the rail can be pushed in using the wall control
 16 The wall control can also be used to slide the rail out again.

SE Inskjutbar ramp (tillval)

- 15 Om liften står på en laddningsstation (P) kan rälsen föras in med hjälp av väggkontrollen på väggen
 16 Rälsen kan också föras ut med hjälp av väggkontrollen.

Option

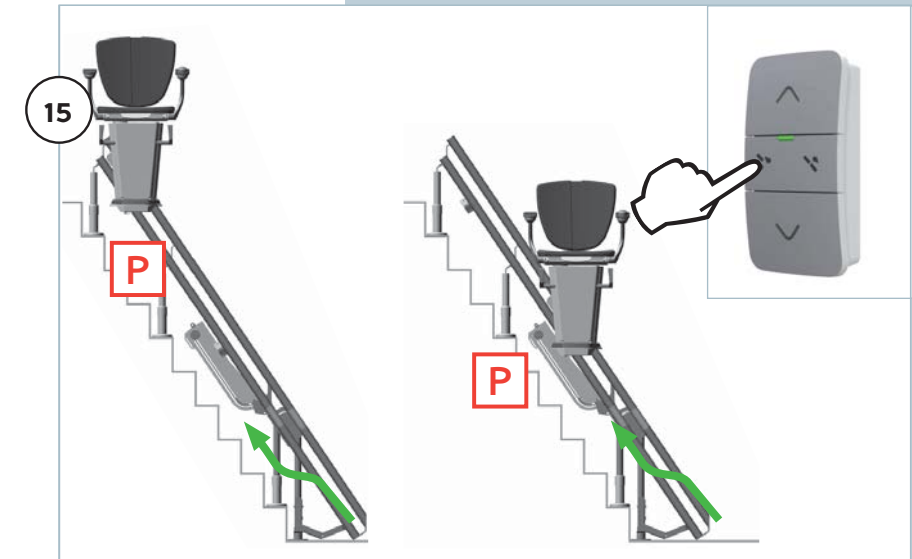

Option

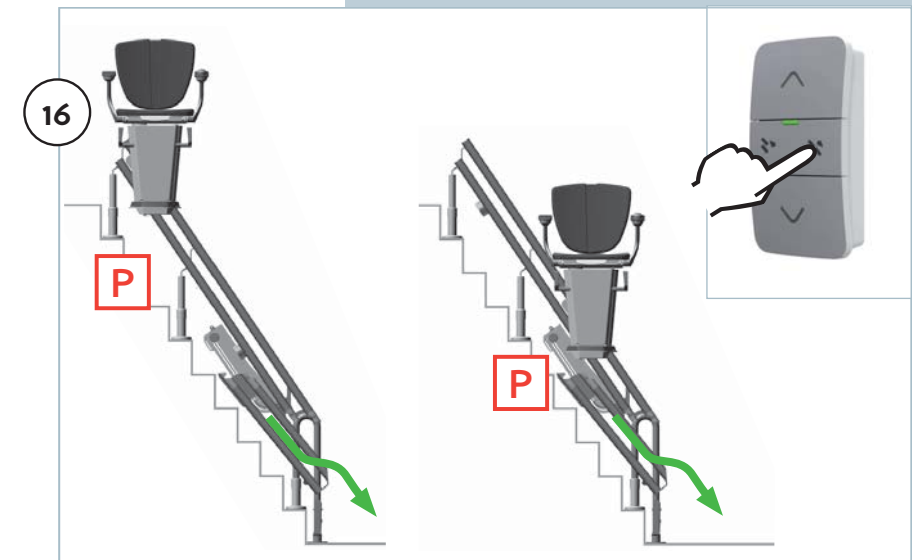

NL Inklapbare uitloop (optie)

- 17 Indien de lift ca. 4 seconden op een laadstation staat klapt de rail zich automatisch in.
18 Door de muur- of stoel bediening te gebruiken klapt de uitloop zich weer uit.

DE Ausziehbare Verlängerung (optional)

- 17 Wenn der Lift ca. 4 Sekunden an einer Ladestation steht, klappt sich die Schiene automatisch ein.
18 Über die Wand- oder Sitzbedienung wird die Verlängerung wieder ausgeklappt.

FR Rail escamotable (option)

- 17 Si le monte-escaliers se trouve sur une station de chargement pendant env. 4 secondes, le rail se replie automatiquement.
18 En actionnant la commande murale ou celle du siège, le rail se déploie à nouveau.

IT Partenza con rotaia pieghevole (opzione)

- 17 Se il montascale rimane per circa 4 secondi su un punto di ricarica, la rotaia si ripiega automaticamente.
18 Utilizzando il telecomando o i comandi a bordo, la rotaia si ripiega.

ES Recorrido final plegable (opción)

- 17 Si el elevador está unos 4 segundos en una estación de carga, el rail se plegará automáticamente.
18 Con el mando de pared o de asiento se podrá volver a desplegar el recorrido final.

PT Extemo rebatível (opção)

- 17 Com a cadeira parada mais de 4 seg. num ponto de carga (P), o extremo rebatível recolhe-se automaticamente.
18 Mediante a acção em qualquer dos comandos, o extremo rebatível poderá ser colocado novamente no lugar.

GR Πτυσσόμενη επέκταση (εφόσον υπάρχει)

- 17 Όταν ο ανελκυστήρας βρίσκεται περίπου 4 δευτερόλεπτα στο σημείο φόρτισης, η ράγα αυτομάτως διπλώνεται προς τα μέσα.
18 Χρησιμοποιώντας το χειριστήριο τοίχου ή καθίσματος, η επέκταση ξεδιπλώνεται ξανά προς τα έξω.

DK Forlænger til at klappe ind (ekstra udstyr)

- 17 Hvis liften står på en ladestation i mere end 4 sekunder, klappes skinnen automatisk ind.
18 Forlængeren klappes ud, når der trykkes på enten fjernbetjeningen på væggen eller betjeningsknappen på stolen.

EN Foldable landing (option)

- 17 If the lift remains stationary at a charging point for approx. 4 seconds, the rail folds in automatically.
18 Either the wall or chair controls can be used to fold the landing back in.

SE Infällbar ramp (tillval)

- 17 När liften stått ca. 4 sekunder på en laddningsstation, fälls rälsen in automatiskt.
18 Genom att använda vägg- eller stolkontrollen kan rampen fällas ut igen.

Option

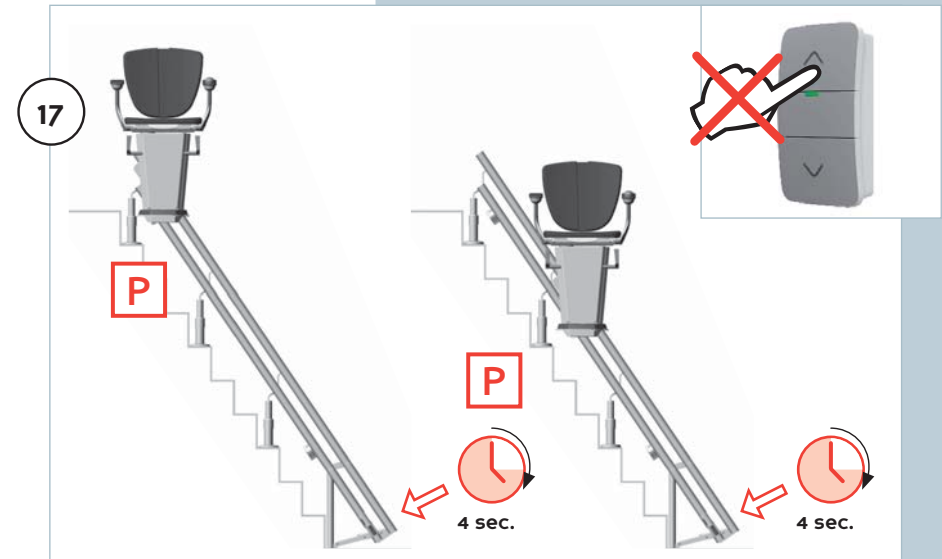

Option

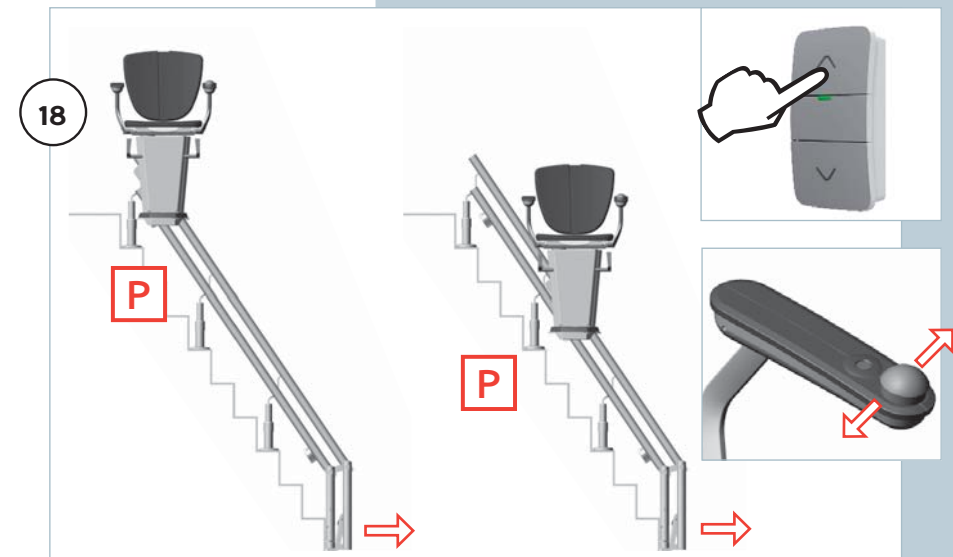

NL Afstandsbediening met slotfunctie (optie)

De lift op slot zetten en van het slot halen:

- 19 a De knoppen nummer 1 en 2 (op en neer) van de afstandsbediening gelijktijdig kort indrukken. De groene LED gaat snel knipperen.
- 19 b Voer vervolgens de 4 cijfers van uw code in.
- 20 a De lift geeft een lange pieptoon af als teken dat de lift op slot staat.
- 20 b De lift geeft twee pieptonen af als teken dat de lift van slot is.

DE Fernbedienung mit Absperrfunktion (optional)

Den Lift absperrren/Den Lift entsperren:

- 19 a Die Tasten Nummer 1 und 2 (nach oben und unten) auf der Fernbedienung gleichzeitig gedrückt halten, bis das grüne LED-Lämpchen anfängt, schnell zu blinken.
- 19 b Geben Sie anschließend die 4 Ziffern Ihres Codes ein.
- 20 a Der Lift gibt einen langen Piepton ab als Zeichen, dass der Lift abgesperrt ist.
- 20 b Der Lift gibt zwei Pieptöne ab als Zeichen, dass der Lift abgesperrt ist.

FR Télécommande avec fonction de verrouillage (option)

Verrouiller le monte-escaliers/Déverrouiller le monte-escaliers:

- 19 a Appuyez simultanément sur les boutons numéro 1 et 2 (haut et bas de la télécommande jusqu'à ce que la LED verte clignote rapidement.
- 19 b Entrez les 4 chiffres de votre code pour verrouiller le monte-escaliers.
- 20 a Le monte-escaliers émet un bip long pour indiquer que le monte-escalier est verrouillé.
- 20 b Le monte-escaliers émet deux bips pour indiquer que le monte-escalier est déverrouillé.

IT Comando a distanza con funzione di blocco (in opzione)

Bloccare il montascale/Sbloccare il montascale:

- 19 a Premere contemporaneamente i pulsanti numero 1 e 2 (su e giù) del comando a distanza fino a quando il led verde inizia a lampeggiare velocemente.
- 19 b Quindi inserite le 4 cifre del vostro codice per bloccare il montascale.
- 20 a Il montascale emette un lungo bip per indicare che è bloccato.
- 20 b Il montascale emette due bip per indicare che è sbloccato.

ES Mando a distancia con función de bloqueo (opción)

Bloquear el salvaescaleras/Desbloquear el salvaescaleras:

- 19 a Pulse simultáneamente los botones número 1 y 2 (arriba y abajo) del mando a distancia hasta que el LED verde empiece a parpadear deprisa.
- 19 b A continuación, introduzca los 4 dígitos de su código para bloquear el salvaescaleras.
- 20 a Este emitirá un pitido largo como señal de que está bloqueado.
- 20 b Este emitirá dos pitidos como señal de que está desbloqueado.

PT Comando à distância com função de bloqueio (opcional)

Bloquear e desbloquear a cadeira-elevador:

- 19 a Prima ligeiramente em simultâneo os botões de números 1 e 2 (para cima e para baixo) do comando à distância. A luz LED verde passa a piscar rápido.
- 19 b Introduza a seguir os 4 números do seu código.
- 20 a A cadeira-elevador emite um sinal sonoro longo para indicar que está bloqueada.
- 20 b A cadeira-elevador emite dois sinais sonoros para indicar que está desbloqueada.

GR Τηλεχειριστήριο με λειτουργία κλειδώματος (προαιρετικός εξοπλισμός)

Κλείδωμα του ανελκυστήρα και ακύρωση κλειδώματος:

- 19 a Πατήστε στιγμιαία και ταυτόχρονα τα κουμπιά αρ. 1 και 2 (πάνω και κάτω) του τηλεχειριστηρίου. Η πράσινη λυχνία LED αρχίζει να αναβοσβήνει με γρήγορο ρυθμό.
- 19 b Στη συνέχεια, εισαγάγετε τα 4 ψηφία του κωδικού σας.
- 20 a Ο ανελκυστήρας εκπέμπει ένα παρατεταμένο ηχητικό σήμα ως ένδειξη ότι ο ανελκυστήρας κλειδώθηκε.
- 20 b Ο ανελκυστήρας εκπέμπει δύο ηχητικά σήματα ως ένδειξη ότι ακυρώθηκε το κλείδωμα.

DK Fjernbetjening med låsefunktion (ekstraudstyr)

Sæt liften i låst position/Lås liften op:

- 19 a Hold knapperne 1 og 2 (op og ned) på fjernbetjeningen inde på samme tid, til den grønne LED begynder at blinke hurtigt.
- 19 b Indtast derefter de 4 cifre i din kode for at låse liften.
- 20 a Der lyder et langt lydsignal som tegn på, at liften er låst.
- 20 b Der lyder to bip som tegn på, at liften er låst op.

EN Remote control with lock function (optional)

Locking the lift/ Unlocking the lift:

- 19 a The buttons numbered 1 and 2 (up and down) on the remote control must be depressed simultaneously until the green LED starts to blink quickly.
- 19 b Enter your 4 figure code to lock the lift.
- 20 a The lift will emit one beep to signify that the lift is unlocked.
- 20 b The lift will emit two beeps to signify that the lift is locked.

SE Fjärrkontroll med låsfunktion (tillval)

Låsa liften och låsa upp liften:

- 19 a Tryck in sifferknapparna 1 och 2 (upp och ned) på fjärrkontrollen kort samtidigt. Den gröna lysdioden börjar blinka snabbt.
- 19 b Tryck därefter in din 4-siffriga kod.
- 20 a Liften avger en lång signal för att indikera att liften är låst.
- 20 b Liften avger två signaler för att indikera att liften är upplåst.

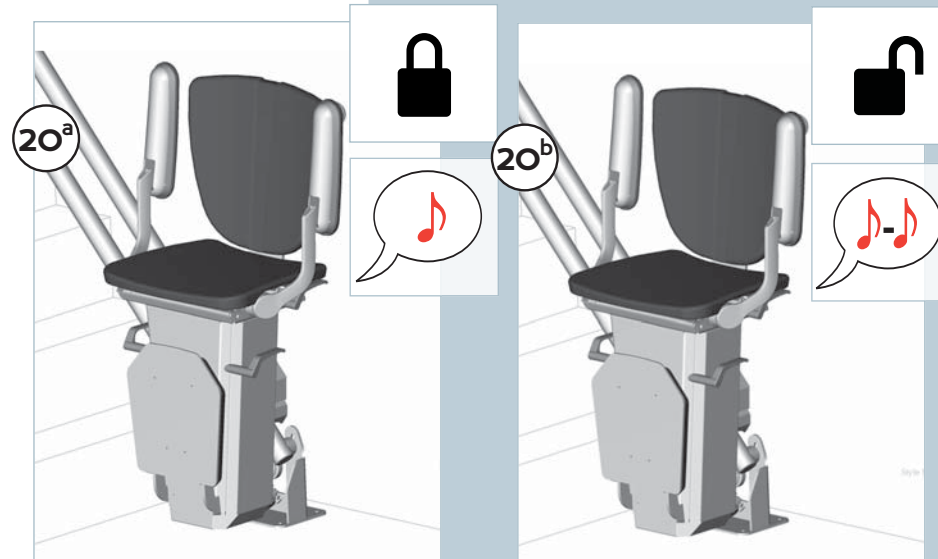
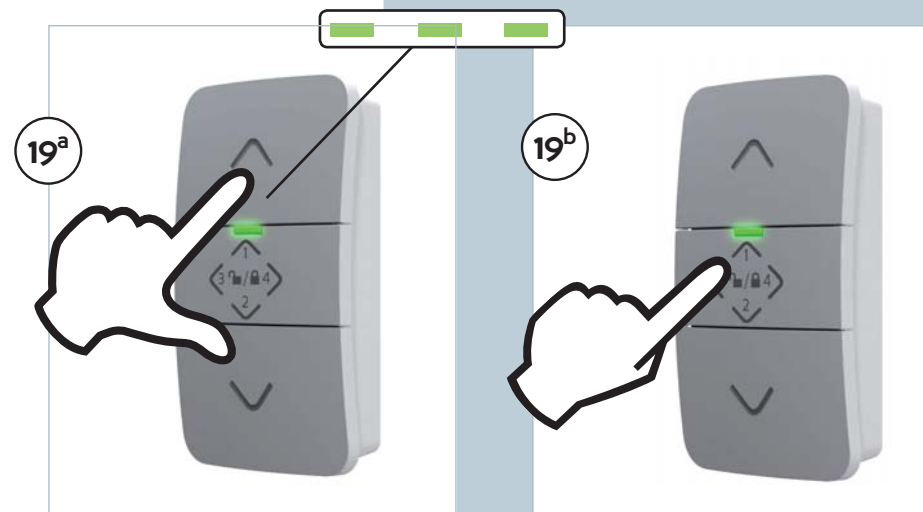

- NL Mededeling over gebruik lift bij brand en het geluidsniveau van de lift:**
- 1 De traplift mag in geval van een brand niet gebruikt worden voor brandbestrijding of evacuatie.
 - 2 Het geluidsniveau van de traplift ligt voor de gebruiker op minder dan 70dB(A).
- DE Information über die Benutzung des Lifts bei Feuer und den Geräuschpegel des Lifts:**
- 1 Der Treppenlift darf im Brandfall nicht zur Brandbekämpfung oder Evakuierung benutzt werden.
 - 2 Der Geräuschpegel des Treppenlifts liegt für den Benutzer unter 70 dB(A).
- FR Avis sur l'utilisation du monte-escaliers en cas d'incendie et sur le niveau sonore du monte-escaliers:**
- 1 En cas d'incendie, le monte-escaliers ne peut pas être utilisé pour la lutte contre l'incendie ou l'évacuation.
 - 2 Le niveau sonore du monte-escaliers est inférieur à 70 dB(A) pour l'utilisateur.
- IT Comunicazione sull'utilizzo del montascale in presenza di incendio e livello di rumorosità del montascale:**
- 1 Il montascale non può essere utilizzato in caso di incendio per risolvere l'incendio stesso o per evacuare delle persone.
 - 2 Il livello di rumorosità del montascale per l'utente è inferiore a 70dB(A)
- ES Aviso sobre el uso del elevador en caso de incendio y sobre el nivel de ruido del elevador:**
- 1 El salvaescaleras no se puede utilizar en caso de incendio para combatir el fuego ni como medio de evacuación.
 - 2 El nivel de ruido del salvaescaleras para el usuario está situado por debajo de los 70dB(A).
- PT Avisos sobre a utilização da cadeira-elevador em caso de incêndio e do nível de ruído da cadeira-elevador:**
- 1 Em caso de um incêndio, a cadeira-elevador de escada não deve ser utilizada para o combate ao incêndio ou para evacuação.
 - 2 O nível de ruído da cadeira-elevador para o utilizador é inferior a 70dB(A).
- GR Ανακοίνωση σχετικά με τη χρήση σε περίπτωση πυρκαγιάς και τη στάθμη θορύβου του ανελκυστήρα:**
- 1 Σε περίπτωση πυρκαγιάς δεν επιτρέπεται η χρήση του ανελκυστήρα σκάλας για την πυρόσβεση ή για την εκκένωση.
 - 2 Η στάθμη θορύβου του ανελκυστήρα σκάλας είναι κάτω από τα 70dB(A) για το χρήστη.
- DK Anvendelse af liften i tilfælde af brand og liftens støjniveau:**
- 1 I tilfælde af brand må trappeliften ikke anvendes til brandbekæmpelse eller evakuering.
 - 2 Trappeliftens støjniveau ligger under 70 dB(A).
- EN Information about use during fire and the sound levels of the lift:**
- 1 The stair-lift may not be used for fire-prevention purposes or evacuation.
 - 2 The noise level of the stair-lift for the user is less than 70dB(A).
- SE Meddelande om användning av lift vid brand och liftens ljudnivå:**
- 1 Vid brand får trappeliften inte användas för brandbekämpning eller utrymning.
 - 2 Trappeliftens ljudnivå är för användare lägre än 70dB(A).



NL Alarm voor niet opladen accu's

- 21 a/b Door de lift op een laadstation (P) te parkeren stopt het piepsignaal.
 22 a Staat de lift op een laadstation (P) controleer of de stekker in de wandcontactdoos zit en of er stroom op staat.
 22 b Met het indrukken van de bedieningsbol kan het alarm worden uitgezet

DE Warnsignal für nicht aufgeladene Akkus

- 21 a/b Wird der Lift an einer Ladestation geparkt, schaltet sich das Piepsignal ab.
 22 a Falls der Lift an einer Ladestation (P) steht, kontrollieren Sie, ob der Stecker in der Wandsteckdose steckt und ob er Strom hat.
 22 b Durch Drücken der Steuerkugel kann der Alarm ausgeschaltet werden.

FR Alarme en cas de batteries non chargées

- 21 a/b En plaçant le monte-escaliers sur une station de chargement (P), le signal s'arrête.
 22 a Si le monte-escaliers se trouve sur une station de chargement (P), vérifiez si la prise est branchée ou s'il y a du courant.
 22 b En appuyant sur le bouton de commande, l'alarme s'arrête

IT Allarme per batteria non in carica

- 21 a/b Un segnale acustico avvisa che il montascale è posizionato fuori da un punto di ricarica previsto (P) e non sta ricaricando le batterie.
 22 a Se il montascale si trova su un punto di ricarica (P) controllare se la spina si trova nella presa di corrente e se c'è tensione.
 22 b Premendo il joystick è possibile disattivare l'allarme

ES Alarma para baterías no cargadas

- 21 a/b Si el elevador emite una señal acústica, indica que las baterías no se están cargando. Al aparcar el elevador en una estación de carga (P) se detendrá la señal acústica.
 22 a Si el elevador está en una estación de carga (P) y continúa la señal acústica, compruebe si la clavija está en el enchufe o si está conectada la corriente.
 22 b La alarma se podrá desconectar pulsando el botón de mando (amarillo).

PT Alarma para baterias descarregadas

- 21 a/b Ao estacionar a cadeira num ponto de carga (P), o alarme desliga-se automaticamente.
 22 a Se ao estacionar a cadeira num ponto de carga (P), o alarme não se desligar, verificar a ligação eléctrica.
 22 b O alarme pode ser desligado manualmente premindo o comando de bola durante 0,5 seg.

GR Ηχητικό σήμα μη φόρτισης μπαταριών

- 21 a/b Παρκάροντας τον ανελκυστήρα στο σημείο φόρτισης (P), το ρip-σήμα σταματάει.
 22 a Όταν ο ανελκυστήρας βρίσκεται στο σημείο φόρτισης ελέγξτε αν το καλώδιο ρεύματος βρίσκεται στη μπρίζα
 22 b Για όσο θα πατάτε το μοχλό του χειριστηρίου το ηχητικό σήμα θα εξουδετερώνεται.

DK Alarm for ikke opladede batterier

- 21 a/b Lydsignalet standser, når liften anbringes på en ladestation (P).
 22 a Hvis liften står på en ladestation (P), kontrolleres det, om stikket er sat i en stikkontakt, og om der er tændt for kontakten.
 22 b Alarmen kan standses ved at trykke på betjeningskuglen

EN Alarm for empty batteries

- 21 a/b The beeping signal stops if the lift is parked (P) on a charging point.
 22 a When the lift is parked on a charging point (P), check that the plug is in the socket and that there is power.
 22 b The alarm can be stopped by pressing in the control ball

SE Batterialarm

- 21 a/b Pipsignalen upphör när liften placeras på en laddningsstation (P).
 22 a Om liften står på en laddningsstation (P) kontrollera då att stickproppen sitter i vägguttaget och att strömmen är tillslagen.
 22 b Larmet kan stängas av genom att trycka på kontrollkulan

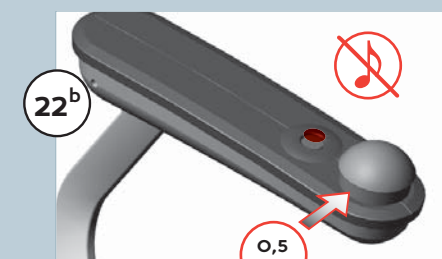
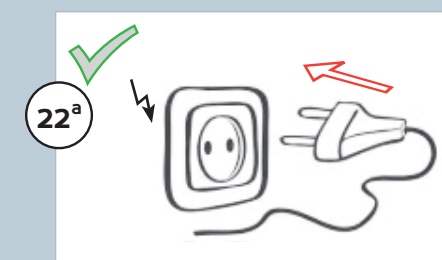
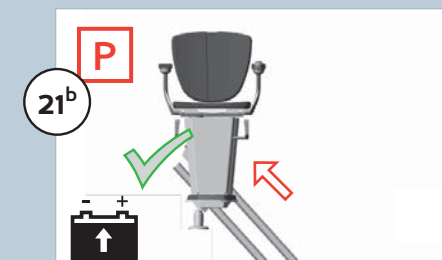
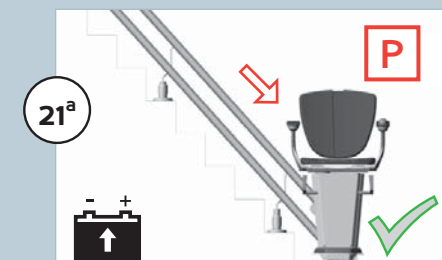
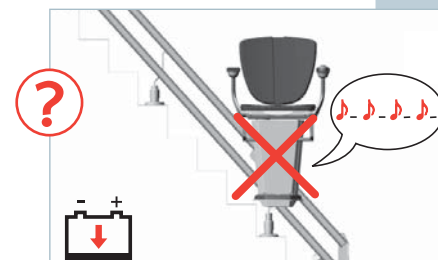

NL Problem: De lift functioneert niet, lampje in de armlegger uit

- 1 Bedien de lift middels de bedieningsknop op de armlegger en laat deze na 2 seconden los.
- 2 Na het loslaten van de bediening licht het lampje in de armlegger een aantal keren op. Zie voor de oorzaak pagina 30 en 31.

DE Problem: Der Lift funktioniert nicht, Lämpchen in Armlehne aus

- 1 Bedienen Sie den Lift über den Steuerknopf auf der Armlehne und lassen Sie diesen nach 2 Sekunden los.
- 2 Nach dem Loslassen der Steuerung leuchtet das Lämpchen in der Armlehne ein paar Mal auf. Für die Ursache siehe Seite 30 und 31.

FR Problème: le monte-escaliers ne fonctionne pas, le voyant de l'accoudoir est éteint

- 1 Actionnez le monte-escaliers avec le bouton de commande sur l'accoudoir et lâchez-le après 2 secondes.
- 2 Après avoir lâché la commande, le voyant de l'accoudoir s'allume plusieurs fois. Pour connaître la cause, consultez les pages 30 et 31.

IT Problema: Il montascale non funziona, la spia sul bracciolo è spenta

- 1 Azionare il montascale dal pulsante di comando sul bracciolo e rilasciarlo dopo 2 secondi.
- 2 Una volta rilasciato il comando, si accende per alcune volte la spia sul bracciolo. Per conoscere la causa vedere le pagine 30 e 31.

ES Problema: Si el elevador no funciona y el piloto del reposabrazos está apagado

- 1 Maneje el elevador por medio del botón de mando del reposabrazos y suelte el botón después de unos 2 segundos.
- 2 Después de soltarlo, el piloto del reposabrazos se encenderá algunas veces. Para conocer la causa, véanse las página 30 y 31.

PT Problema: O elevador não funciona, a lâmpada no braço da cadeira está apagada.

- 1 Pressionando para o lado o comando de bola durante 2 seg.
- 2 A lâmpada do braço irá piscar várias vezes. Para diagnosticar a falha, ver pág. 30 e 31.

GR Πρόβλημα: ο ανεγκυστήρας δεν λειτουργεί, η λυχνία πάνω στο μπράτσο δεν ανάβει

- 1 Λειτουργήστε τον ανεγκυστήρα μέσω του χειριστηρίου μπράτσου και αφήστε το ελεύθερο μετά από 2 δευτερόλεπτα.
- 2 Μετά την απελευθέρωση του χειριστηρίου η λυχνία στο μπράτσο θα ανάψει μερικές φορές. Για την αιτία βλέπε σελίδα 30 και 31.

DK Problem: Liften fungerer ikke, lampen i armlænet er slukket

- 1 Betjen liften med betjeningsknappen på armlænet, og slip knappen efter 2 sekunder.
- 2 Når betjeningsknappen slippes, lyser lampen i armlænet nogle gange. Se side 30 og 31 for at finde årsagen.

EN Problem: The lift does not work; the lamp in the armrest is off

- 1 Control the lift using the control button on the armrest and release it after 2 seconds.
- 2 After the control button has been released, the armrest lamp will light up a few times. For the cause, see pages 30 and 31.

SE Problem: Liften fungerar inte, lampan i armstödet är släckt

- 1 Tryck på kontrollknappen på liftens armstöd och släpp loss efter 2 sekunder.
- 2 När kontrollen släppts tänds lampan i armstödet några gånger. För orsaker, se sidan 30 och 31.

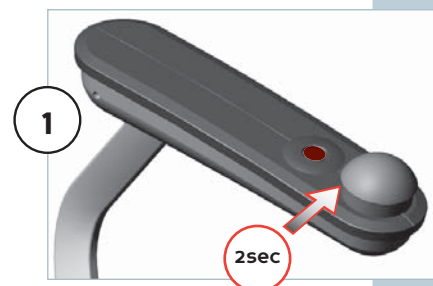

NL Oorzaak? Na loslaten van de bediening licht het lampje in de armleuning een aantal keer op.

- 1 De bediening in de armlegger is uitgeschakeld d.m.v. de sleutelschakelaar.
- 2 De lift is uitgeschakeld d.m.v. de drukknoop in de armlegger.
- 3 De draaistoel is niet goed vergrendeld, of staat niet in de juiste stand.
- 4 De inschuifbare/inklapbare uitloop staat niet in de goede stand. Lift staat op slot?

DE Ursache? Nach dem Loslassen der Steuerung leuchtet das Lämpchen in der Armlehne ein paar Mal auf.

- 1 Die Bedienung in der Armlehne ist über den Schlüsselschalter ausgeschaltet.
- 2 Der Lift ist über den zu drückenden Knopf in der Armlehne ausgeschaltet.
- 3 Der Drehsitz ist nicht gut verriegelt oder befindet sich nicht in der richtigen Position.
- 4 Die ausziehbare/einklappbare Verlängerung befindet sich nicht in der richtigen Position. Lift ist gesperrt?

FR Cause? Après avoir lâché la commande, le voyant de l'accoudoir s'allume plusieurs fois

- 1 La commande de l'accoudoir a été débranchée avec l'interrupteur à clé.
- 2 Le monte-escaliers a été débranché avec le bouton de l'accoudoir.
- 3 Le siège pivotant n'est pas bien verrouillé ou n'est pas dans la bonne position.
- 4 Le rail coulissant/escamotable n'est pas dans la bonne position. Monte-escaliers est bloqué?

IT Causa? Una volta rilasciato il comando, si accende per alcune volte la spia sul bracciolo.

- 1 Il comando sul bracciolo è stato disattivato con l'interruttore a chiave.
- 2 Il montascale è stato spento con il pulsante sul bracciolo.
- 3 La poltroncina girevole non è bloccata bene oppure non si trova nella giusta posizione.
- 4 La rotaia scorrevole/pleghevole in partenza non si trova nella giusta posizione. Montascale è bloccato?

ES ¿Causa? Después de soltarlo, el piloto del reposabrazos se encenderá algunas veces.

- 1 El mando del reposabrazos se ha desconectado por medio del interruptor de llave.
- 2 El elevador se ha desconectado por medio del pulsador del reposabrazos.
- 3 El asiento giratorio no está bien bloqueado o no está en la posición correcta.
- 4 El recorrido final desplazable hacia dentro /plegable no está en la posición adecuada. Elevador está bloqueado?

PT Motivo? A lâmpada do braço irá piscar várias vezes.

- 1 O interruptor de chave, localizado na parte de trás do braço da cadeira, encontra-se na posição de desligado.
- 2 O interruptor, localizado no braço da cadeira, encontra-se desligado.
- 3 A base do assento não se encontra na posição correcta, ou então, não se encontra bloqueada.
- 4 O extremo rebatível não se encontra na posição correcta. Elevador está bloqueado?

GR Αιτία; Μετά την απελευθέρωση του χειριστήριου η λυχνία στο μπράτσο θα ανάψει μερικές φορές.

- 1 Το χειριστήριο πάνω στο μπράτσο είναι απενεργοποιημένο μέσω του κλειδοδιακόπτη.
- 2 Ο ανελκυστήρας είναι απενεργοποιημένος μέσω του ηλεκτροδιακόπτη του μπράτσου
- 3 Το περιστρεφόμενο κάθισμα δεν είναι καλά ασφαλισμένο, ή δεν βρίσκεται στη σωστή θέση.
- 4 Η αναδιπλούμενη /πυκνόμενη επέκταση ράγας δε βρίσκεται στη σωστή θέση. Ανελκυστήρας είναι κλειδωμένο?

DK Årsag? Når betjeningsknappen slippes, lyser lampen i armlænet nogle gange.

- 1 Der er slukket for betjeningen i armlænet ved hjælp af nøglekontakten.
- 2 Der er slukket for liften ved hjælp af trykknappen i armlænet.
- 3 Drejestolen er ikke låst rigtigt, eller den står ikke i den rigtige position.
- 4 Forlængeren til at skyde eller klappe ind er ikke anbragt korrekt. Lift er låst?

EN Cause? After the control button has been released, the armrest lamp will light up a few times.

- 1 The armrest control is switched off by means of the key switch.
- 2 The lift is switched off by means of the button in the armrest.
- 3 The rotating chair is not locked properly or is in the incorrect position.
- 4 The collapsible / foldable landing is not in the correct position. Lift is locked?

SE Orsak? När kontrollen släppts tänds lampan i armstödet några gånger

- 1 Kontrollen i armstödet kan kopplas bort med kopplingsnyckeln.
- 2 Liften kan kopplas bort med tryckknoppen i armstödet.
- 3 Den vridbara stolen är inte fastsatt eller sitter i fel läge.
- 4 Den inskjutbara/ infällbara rampen är i fel läge. Hissen är låst?

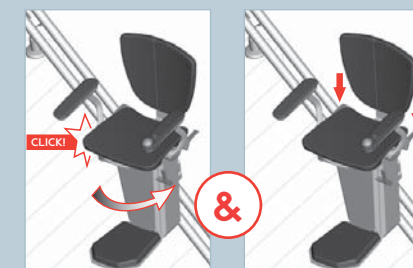
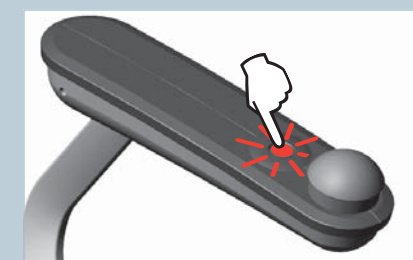
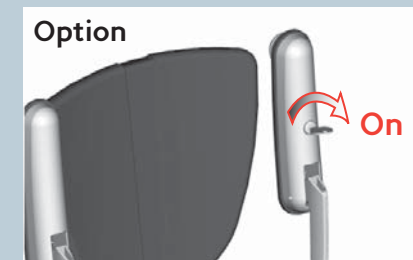
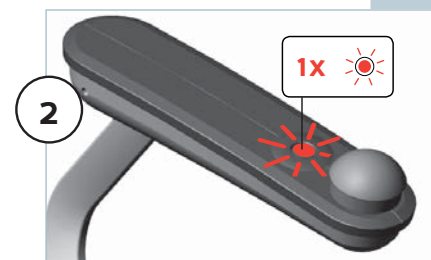
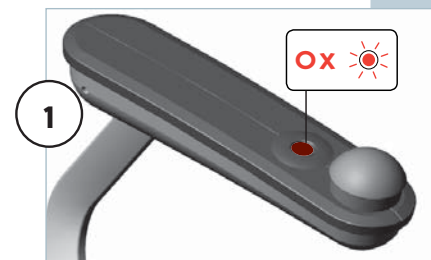

NL Probleem! Lift functioneert niet, lampje in de armlegger brandt of knippert continueu.

- 1 Bedien de lift met de bedieningsknop in de armlegger en laat deze na 2 seconden weer los.
- 2 Na het loslaten van de bediening geeft de lift een aantal piepjes. Zie voor de oorzaak pagina 34 en 35.

DE Problem! Der Lift funktioniert nicht, das Lämpchen in der Armlehne leuchtet oder blinkt kontinuierlich.

- 1 Bedienen Sie den Lift über den Bedienungsknopf auf der Armlehne und lassen Sie diesen nach 2 Sekunden wieder los.
- 2 Nach dem Loslassen der Steuerung erklingt eine Reihe von Pieptönen. Für die Ursache siehe Seite 34 und 35.

FR Problème! Le monte-escaliers ne fonctionne pas, mais le voyant de l'accoudoir est allumé ou clignote continu.

- 1 Actionnez le monte-escaliers avec le bouton de commande sur l'accoudoir et lâchez-le après 2 secondes.
- 2 Après avoir lâché la commande, le monte-escaliers émet plusieurs bips. Pour connaître la cause, consultez les pages 34 et 35.

IT Problema! Il montascale non funziona, la spia sul bracciolo è accesa o lampeggia continuo.

- 1 Azionare il montascale dal pulsante di comando sul bracciolo e rilasciarlo dopo 2 secondi.
- 2 Una volta rilasciato il comando, il montascale emette alcuni bip. Per conoscere la causa vedere le pagine 34 e 35.

ES ¡Problema! El elevador no funciona, el piloto del reposabrazos está encendido o parpadea continuo.

- 1 Maneje el elevador con el botón de mando del reposabrazos y suelte el botón después de unos 2 segundos.
- 2 Después de soltarlo, el elevador emitirá una serie de pitidos. Para conocer la causa véanse las páginas 34 y 35.

PT Problema! O elevador não funciona, a lâmpada no braço da cadeira está acesa ou a piscar continuo.

- 1 Pressionando para o lado o comando de bola durate 2 seg. a cadeira irá emitir alguns sons acústicos.
- 2 Após soltar o comando, o elevador emite alguns sinais acústicos. Para diagnosticar a falha, ver pág. 34 e 35.

GR Πρόβλημα! Ο ανελκυστήρας δεν λειτουργεί, η λυχνία πάνω στο μπράτσο των χεριών είναι αναμμένη ή τρεμοπαίζει.

- 1 Λειτουργήστε τον ανελκυστήρα με το χειριστήριο του μπράτσου και αφήστε το ελεύθερο μετά από 2 δευτερόλεπτα.
- 2 Μετά την απελευθέρωση του χειριστηρίου θα ακουστούν μερικά ριπ-σήματα. Για την αιτία βλέπε σελίδα 34 και 35.

DK Problem! Liften fungerer ikke, lampen i armlænet lyser eller blinker.

- 1 Betjen liften med betjeningsknappen i armlænet og slip knappen igen efter 2 sekunder.
- 2 Når betjeningsknappen slippes, udsender liften en række bip. Se side 34 og 35 for at finde årsagen.

EN Problem! Lift does not function; armrest lamp is on or is flashing continuous.

- 1 Control the lift using the control button on the armrest and release it after 2 seconds.
- 2 After the control button is released, the lift will beep a number of times. For the cause, see pages 34 and 35.

SE Problem: Liften fungerar inte, lampan i armstödet är tänd eller blinkar kontinuerlig.

- 1 Tryck på kontrollknoppen på liftens armstöd och släpp loss efter 2 sekunder.
- 2 När du släppt kontrollknoppen avges ett antal pipsignaler. För orsaker, se sidan 34 och 35.

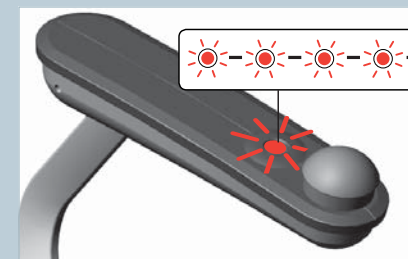
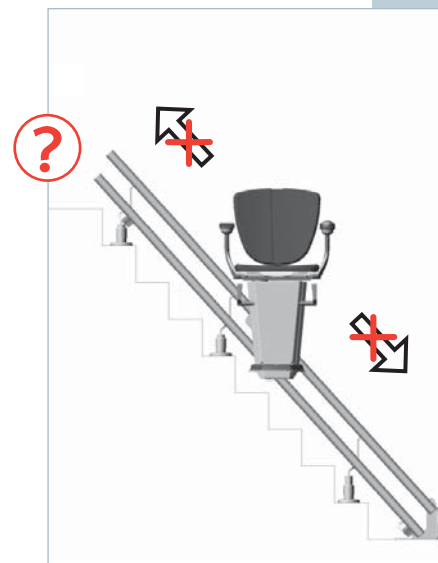

NL Oorzaak? Na het loslaten van de bediening geeft de lift een aantal piepjes.

- 1 Twee keer: de klemveiligheid om de bovenste buis is ingedrukt.
- 2 Drie keer: de klemveiligheid onder de voetenplank is ingedrukt.
- 3 Vier keer: de klemveiligheid aan de zij- of onderkant van het stoelframe is ingedrukt.
- 4 Vijf keer: de klemveiligheid om de onderste buis is ingedrukt.

DE Ursache? Nach dem Loslassen der Steuerung erklingt eine Reihe von Pieptönen.

- 1 Zwei signaltöne: die Klemmsicherung um die obere Röhre ist eingedrückt.
- 2 Drei signaltöne: die Klemmsicherung unter der Fußablage ist eingedrückt.
- 3 Vier signaltöne: die Klemmsicherung an der Seiten- oder Unterkante des Sitzrahmens ist eingedrückt.
- 4 Fünf signaltöne: die Klemmsicherung um die untere Röhre ist eingedrückt.

FR Cause? Après avoir lâché la commande, le monte-escaliers émet plusieurs bips.

- 1 Deux bips: la sécurité du tube supérieur est enfoncée.
- 2 Trois bips: la sécurité sous le repose-pieds est enfoncée.
- 3 Quatre bips: la sécurité sur le côté ou sous le cadre du siège est enfoncée.
- 4 Cinq bips: la sécurité du tube inférieur est enfoncée.

IT Causa? Una volta rilasciato il comando, il montascale emette alcuni bip.

- 1 2x: È stato premuto il sensore di sicurezza sulla rotaia superiore.
- 2 3x: È stato premuto il sensore di sicurezza che si trova sotto la pedanetta poggiapiedi.
- 3 4x: È stato premuto il sensore di sicurezza che si trova sui lati o sotto il carrello della poltroncina.
- 4 5x: È stato premuto il sensore di sicurezza sulla rotaia inferiore.

ES ¿Causa? Después de soltarlo, el elevador emitirá una serie de pitidos.

- 1 2x: Se ha pulsado el dispositivo antiatrapamiento del rail superior.
- 2 3x: Se ha pulsado el dispositivo antiatrapamiento del reposapiés.
- 3 4x: Se ha pulsado el dispositivo antiatrapamiento lateral o de la parte inferior del elevador.
- 4 5x: Se ha pulsado el dispositivo antiatrapamiento del rail inferior.

PT Motivo? Após soltar o comando, o elevador emite alguns sinais acústicos.

- 1 2x: A segurança anti-entrelamento, localizada na união entre a cadeira e o rail superior, foi activada. Verificar se existe algum objecto a obstruir a passagem da cadeira.
- 2 3x: A segurança anti-entrelamento, localizada no apoio dos pés, foi activada. Verificar se existe algum objecto a obstruir a passagem da cadeira..
- 3 4x: A segurança anti-entrelamento, localizada na lateral do chassis da cadeira, foi activada. Verificar se existe algum objecto a obstruir a passagem da cadeira.
- 4 5x: A segurança anti-entrelamento, localizada na união entre a cadeira e o rail inferior, foi activada. Verificar se existe algum objecto a obstruir a passagem da cadeira.

GR Αιτία; Μετά την απελευθέρωση του χειριστηρίου θα ακουστούν μερικά bip-σήματα.

- 1 2x: Το σύστημα ασφαλείας της άνω ράγας έχει ενεργοποιηθεί από κάποιο εμπόδιο
- 2 3x: Το σύστημα ασφαλείας του υποποδίου έχει ενεργοποιηθεί από κάποιο εμπόδιο
- 3 4x: Το σύστημα ασφαλείας του κάτω μέρους του καθίσματος έχει ενεργοποιηθεί από κάποιο εμπόδιο
- 4 5x: Το σύστημα ασφαλείας της κάτω ράγας έχει ενεργοποιηθεί από κάποιο εμπόδιο.

DK Årsag? Når betjeningsknappen slippes, udsender liften en række bip.

- 1 2x: Klemsikringen på det øverste rør er trykket ind.
- 2 3x: Klemsikringen under fodstøtten er trykket ind.
- 3 4x: Klemsikringen på stolerammens side eller nederste kant er trykket ind.
- 4 5x: Klemsikringen på det nederste rør er trykket ind.

EN Cause? After the control button is released, the lift will beep a number of times.

- 1 2x: The anti-jamming on the top rail is pressed in.
- 2 3x: The anti-jamming under the foot rest is pressed in.
- 3 4x: The anti-jamming on the side or bottom of the chair frame is pressed in.
- 4 5x: The anti-jamming on the bottom rail is pressed in.

SE Orsak? När du släppt kontrollknoppen avges ett antal pipsignaler.

- 1 2x: Klämskyddet om den övre ledningen har aktiverats.
- 2 3x: Klämskyddet under fotplattan har aktiverats.
- 3 4x: Klämskyddet på sidan av eller under stolramen har aktiverats.
- 4 5x: Klämskyddet om den nedre ledningen har aktiverats.

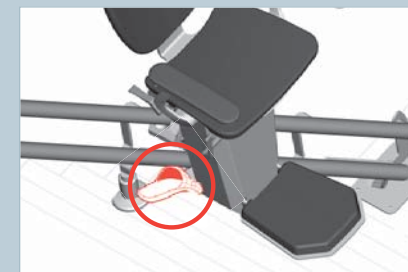
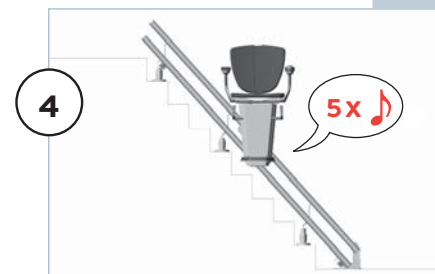
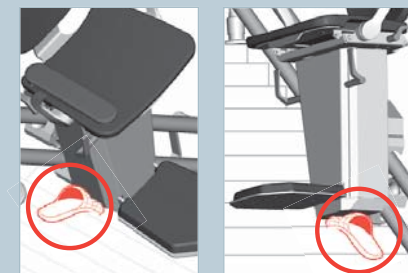
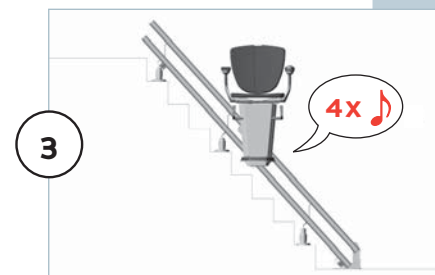
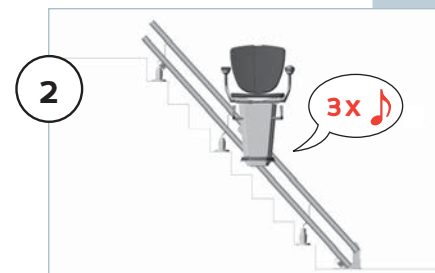
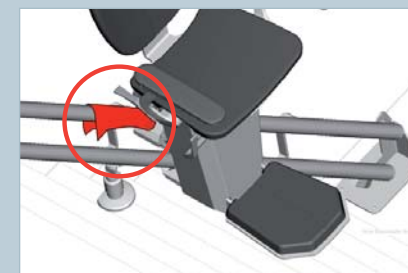
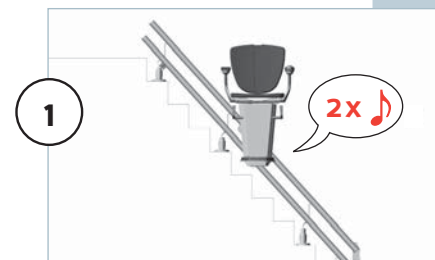

NL Lift stopt telkens even

- 1 Wanneer de lift bij het op en neer gaan na 3 seconden telkens even stopt dienen de buizen van de rail te worden schoon gemaakt.
- 2 Bij lege accu's stopt de lift telkens even bij het opgaan, parkeer de lift op een laadstation (P) zodat de accu's opgeladen kunnen worden.

DE Lift stoppt immer für kurze Zeit

- 1 Wenn der Lift beim Auf- und Abfahren immer anhält, müssen die Röhren der Schiene gesäubert werden.
- 2 Bei leeren Akkus stoppt der Lift immer kurz beim Hochfahren, parken Sie ihn in einer Ladestation (P), so dass die Akkus aufgeladen werden können.

FR Le monte-escaliers s'arrête un moment

- 1 Si le monte-escaliers s'arrête un moment en montant ou en descendant après 3 secondes, les tubes du rail doivent être nettoyés.
- 2 Si les batteries sont déchargées, le monte-escaliers s'arrête toujours en montant, placez le monte-escaliers sur une station de chargement (P) pour charger les batteries.

IT Il montascale si ferma lungo la marcia per alcuni istanti

- 1 Se il montascale, andando su e giù, dopo 3 secondi si ferma per alcuni istanti, è necessario pulire la rotaia dalla sporcizia.
- 2 Se le batterie sono scariche e il montascale si ferma alcuni istanti, posteggiare il montascale su un punto di ricarica per caricare le batterie.

ES El elevador se para continuamente

- 1 Si al subir y bajar el elevador se para brevemente una y otra vez después de 3 segundos, se deberán limpiar los tubos del rail.
- 2 Si las baterías están descargadas, el elevador se parará una y otra vez al subir; apárquelo en una estación de carga (P) para que se puedan cargar las baterías.

PT A cadeira pára repetidamente e constantemente.

- 1 Verificar se o rail está limpo. No caso de existir sujidade, limpar com um pano seco.
- 2 Caso persista o problema, estacionar a cadeira num ponto de carga (P) para recarregar baterias.

GR Ο ανελκυστήρας κάθε τόσο σταματάει

- 1 Όταν ο ανελκυστήρας κατά τη διάρκεια της λειτουργίας του, κάνει διακοπές ανά 3 δευτερόλεπτα στην άνοδο και στην κάθοδο, θα πρέπει να καθαριστούν οι σωλήνες της ράγας.
- 2 Σε περίπτωση αποφορτισμένων μπαταριών ο ανελκυστήρας στο ανέβασμα κάθε τόσο σταματάει. Παρκάρετε τον ανελκυστήρα πάντα στο σημείο φόρτισης (P) έτσι ώστε οι μπαταρίες να μπορούν να φορτίζουν.

DK Liften standser hele tiden

- 1 Hvis liften ved op- eller nedkørsel hele tiden standser efter 3 sekunder, skal skinnens rør rengøres.
- 2 Hvis batterierne er afladet, standser liften hele tiden, når den kører op. Parker liften på en ladestation (P), så batterierne kan blive opladet.

EN Lift keeps stopping for a few seconds

- 1 If the lift keeps stopping for a short time after moving for 3 seconds on the way up or down, the rail tubes need to be cleaned.
- 2 If the batteries are empty, the lift will keep stopping for a short while as it ascends the stairs. Park the lift on a charging point (P) so that the batteries can be recharged.

SE Liften stannar till hela tiden

- 1 När liften kör upp eller ned och stannar till var tredje sekund är det dags att rengöra rälsens ledningar.
- 2 Om batteriet är slut stannar den uppåtgående liften ständigt till, parkera liften på en laddningsstation (P) så att batteriet kan laddas.

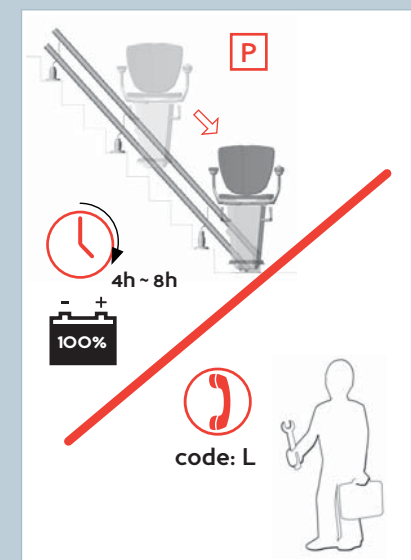
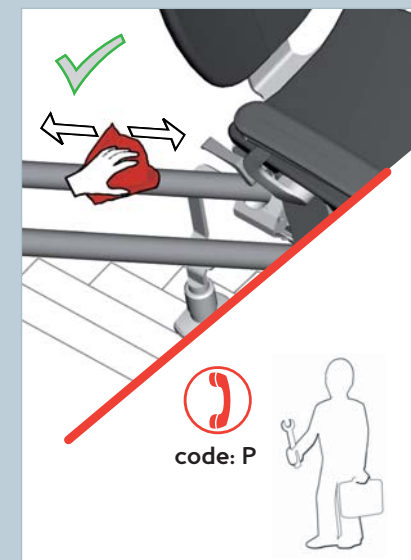
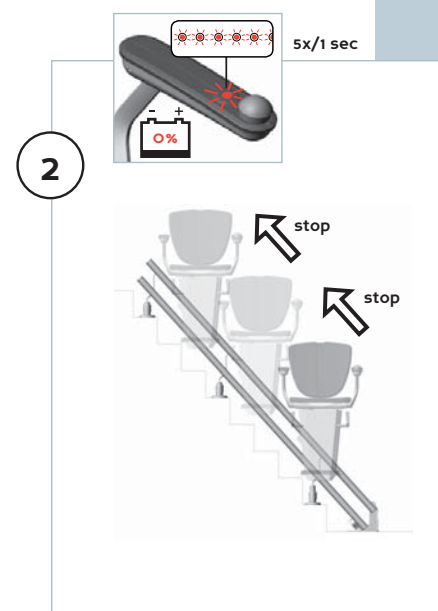
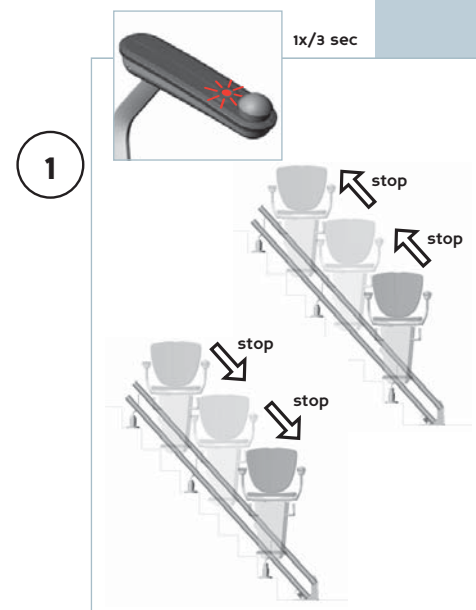

NL Piepsignalen

- 1 Indien de lift niet werkt en een snel continue piepsignaal afgeeft, contact met uw servicedienst opnemen.

Muurbediening werkt niet.

- 2 Zet de lift in de armleuning aan. Vervang de batterij in de muurbediening.

DE Piepsignale

- 1 Wenn der Lift nicht funktioniert und kontinuierlich eine schnelle Folge von Pieptönen abgibt, nehmen Sie Kontakt mit Ihrem Kundendienst auf.

Wandsteuerung funktioniert nicht.

- 2 Schalten Sie den Lift an der Armlehne ein. Ersetzen Sie die Batterie in der Wandsteuerung.

FR Bips

- 1 Si le monte-escaliers ne fonctionne pas et émet un bip rapide continu, contactez votre service après-vente.

La commande murale ne fonctionne pas.

- 2 Activez le monte-escaliers avec le bouton de commande sur l'accoudoir. Remplacez la pile de la commande murale.

IT Segnali acustici

- 1 Se il montascale non funziona e viene emesso un bip veloce e continuo, contattare il vostro servizio assistenza.

Il telecomando non funziona.

- 2 Accendere il montascale dal bracciolo. Sostituire la batterie nel telecomando.

ES Señales acústicas

- 1 El elevador no funciona y emite una señal acústica rápida y continua, póngase en contacto con el servicio técnico.

O comando de parede não funciona.

- 2 Verifique se a cadeira se desloca do o comando de bola localizado no braço da mesma. Substitua a bateria do no comando de parede.

PT Sinais acústicos

- 1 Se a cadeira não funcionar, e emitir um sinal acústico rápido e contínuo, contacte o seu serviço de assistência.

O comando de parede não funciona.

- 2 Verifique se a cadeira se desloca do o comando de bola localizado no braço da mesma. Substitua a bateria do no comando de parede.

GR Πιπ-σήματα

- 1 Αν ο ανελκυστήρας δεν λειτουργεί και ηχεί ένα συχνά επαναλαμβανόμενο πιπ-σήμα, επικοινωνήστε με το εξουσιοδοτημένο συνεργείο συντήρησης.

Το χειριστήριο τοίχου δεν λειτουργεί.

- 2 Βάλτε τον ανελκυστήρα σε λειτουργία από το χειριστήριο του μπράτσου. Αλλάξτε την μπαταρία του χειριστηρίου τοίχου.

DK Lydsignaler

- 1 Kontakt vores kundeservice, hvis liften ikke fungerer og udsender et hurtigt vedvarende lydssignal.

Fjernbetjeningen fungerer ikke.

- 2 Start liften fra armlænet. Udskift batteriet i fjernbetjeningen.

EN Beeping

- 1 If the lift does not work and a rapid continuous beeping can be heard, contact your service department.

Wall control does not work.

- 2 Turn the lift on with the armrest. Replace the battery in the wall control.

SE Pipsignaler

- 1 Om liften inte fungerar och en snabb kontinuerlig pipsignal avges, kontakta din servicemontör.

Väggkontrollen fungerar inte.

- 2 Slå på liften med kontrollen i armstödet. Byt batteri i väggkontrollen.

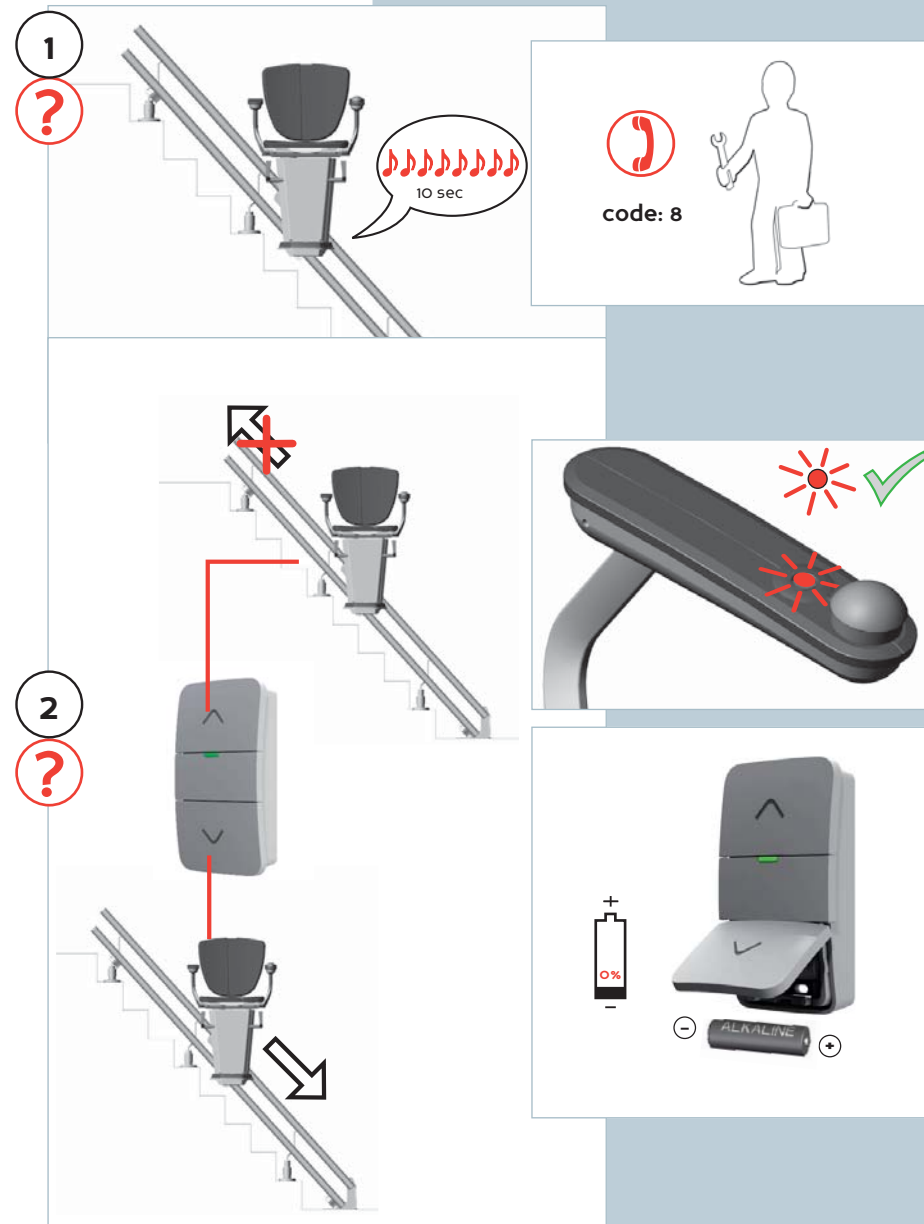

NL Rail wil niet in of uitschuiven.

- 1 Controleer of de stekker in de wandcontactdoos zit en of er stroom op staat.
- 2 Vervang de batterij in de muurbediening van de inschuifbare uitloop.

DE Schiene fährt nicht ein oder aus.

- 1 Kontrollieren Sie, ob der Stecker in der Wandsteckdose steckt und ob er Strom hat.
- 2 Ersetzen Sie die Batterie in der Wandsteuerung der ausziehbaren Verlängerung.

FR Le rail coulissant ne rentre pas ou ne sort pas.

- 1 Vérifiez si la prise est branchée ou s'il y a du courant.
- 2 Remplacez la pile de la commande murale du rail coulissant.

IT La rotaia scorrevole in partenza non funziona.

- 1 Controllare se la spina si trova nella presa di corrente e se c'è tensione.
- 2 Sostituire la pila nel telecomando della rotaia scorrevole.

ES El rail no se deslaza ni hacia dentro ni hacia fuera.

- 1 Compruebe si la clavija está en el enchufe o si hay corriente.
- 2 Cambie la batería del mando de pared del rail desizante que se puede desplazar hacia dentro.

PT O extremo rebatível não funciona.

- 1 Verificar se a tomada está ligada à ficha. Verifique se existe corrente.
- 2 Verificar e substitua a bateria dos comandos de parede.

GR Η ράγα δεν θέλει να διπλωθεί προς τα μέσα ή να ξεδιπλωθεί.

- 1 Ελέγξτε αν το καλώδιο ρεύματος είναι στην πρίζα ρευματοδότη και αν υπάρχει ηλεκτρικό ρεύμα.
- 2 Αλλάξτε την μπαταρία του χειριστηρίου τοίχου της αναδιπλούμενης επέκτασης.

DK Skinnen kan hverken skubbes ind eller ud.

- 1 Kontroller, om stikket sidder i stikkontakten, og om der er tændt for kontakten.
- 2 Udskift batteriet i fjernbetjeningen til forlængerens.

EN Rail will not slide in or out.

- 1 Check that the plug is connected to a socket and that there is power.
- 2 Replace the battery in the wall control of the collapsible landing.

SE Rälisen går inte eller ut.

- 1 Kontrollera att stickproppen sitter i vägguttaget och att strömmen är på.
- 2 Byt batteri i väggkontrollen för den inskjutbara rampen.

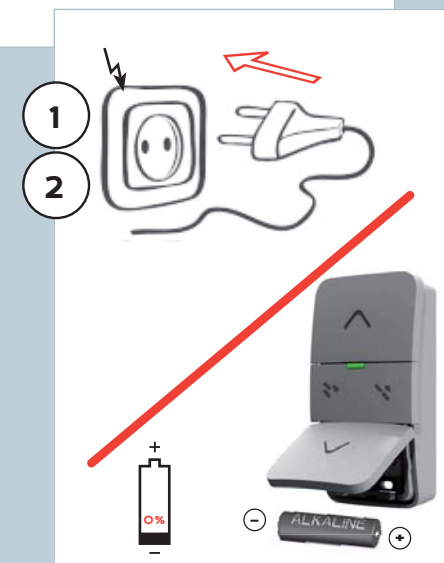
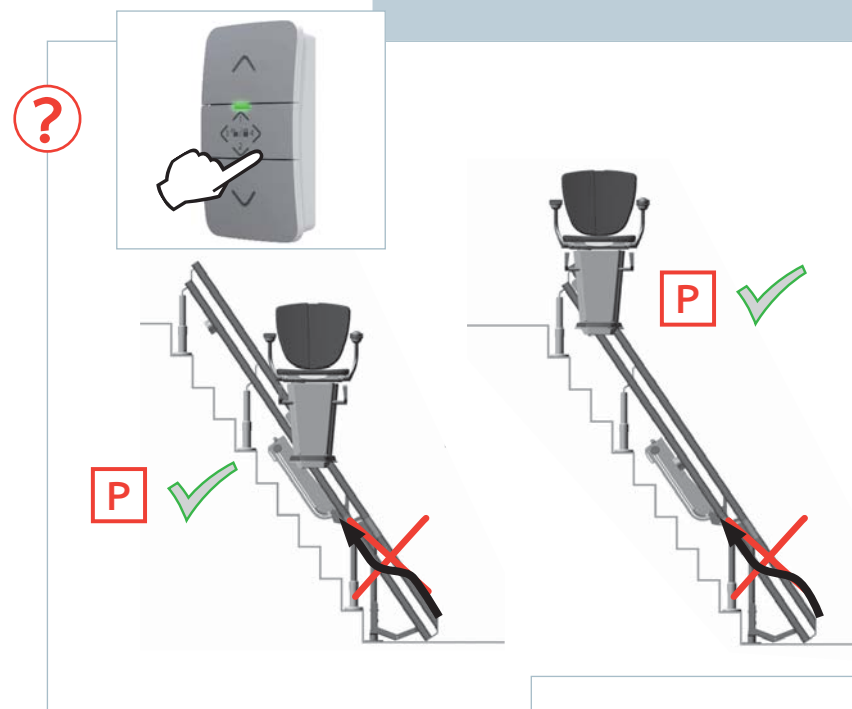

NL Onderhoud:

Maak de lift regelmatig schoon.

Gebruik een zachte borstel of een doek met eventueel een mild reinigings-middel voor het schoonmaken van de stoel. Gebruik geen chloorhoudende en agressieve middelen. Gebruik een borstel om de tanden van de rail schoon te maken en een droge doek met eventueel een vluchtig schoonmaakmiddel om de buizen van de rail schoon te houden. Vermijd overvloedig watergebruik.

DE Wartung und Pflege:

Reinigen Sie den Lift in regelmäßigen Abständen.

Verwenden Sie hierzu eine weiche Bürste oder ein Tuch mit eventuell einem milden Reinigungsmittel um den Stuhl zu säubern. Verwenden Sie keine chlor-haltigen oder aggressiven Reinigungsmittel. Verwenden Sie eine Bürste, um die Zähne der Führungsschiene zu reinigen und ein trockenes Tuch mit eventuell einem flüchtigen Reinigungsmittel um die Rohre der Führungsschiene sauber zu halten. Vermeiden Sie einen allzu reichlichen Wassergebrauch.

FR Maintenance:

Nettoyez régulièrement le monte-escalier.

Utilisez une brosse douce ou un chiffon avec éventuellement un détergent doux pour nettoyer le siège. N'utilisez pas de produits contenant du chlore ou de produits agressifs. Utilisez une brosse pour nettoyer les dents du rail et un chiffon sec avec éventuellement un produit de nettoyage volatil pour nettoyer les tubes du rail. Évitez d'utiliser beaucoup d'eau.

IT Manutenzione:

Pulire regolarmente il montascale.

Per pulire il seggiolino utilizzare una spazzola morbida o un panno eventualmente imbevuto di un detergente non aggressivo. Non utilizzare prodotti aggressivi o a base di cloro. Per pulire i denti della guida utilizzare una spazzola, mentre per pulire i tubi della guida utilizzare un panno asciutto eventualmente imbevuto di un detergente volatile. Evitare l'uso abbondante di acqua.

ES Mantenimiento:

Limpie el salvaescaleras regularmente.

Use un cepillo suave o un paño con un detergente suave para limpiar el asiento. No use detergentes con cloro o agresivos. Use un cepillo para limpiar los dientes del riel y un paño seco con un detergente etéreo para limpiar los tubos del riel. Evite usar demasiada agua.

PT Manutenção:

Limpe regularmente o elevador.

Utilize uma escova macia ou um pano eventualmente com um detergente suave para a limpeza da cadeira. Não utilize materiais clorados e agressivos. Utilize uma escova para limpar os dentes do corrimão e um pano seco eventualmente com detergente volátil para manter limpos os tubos do corrimão. Evite o uso excessivo de água.

GR Συντήρηση:

Καθαρίζετε τακτικά τον ανελκυστήρα.

Χρησιμοποιείτε μια μαλακή βούρτσα ή ένα πανί, ενδεχομένως με ήπιο καθαριστικό, για τον καθαρισμό της καρέκλας. Μην χρησιμοποιείτε χλωριούχα ή δραστικά καθαριστικά. Χρησιμοποιείτε μια βούρτσα για να καθαρίζετε τα δόντια της ράγας και ένα στεγνό πανί, ενδεχομένως με πηκτικό καθαριστικό, για να καθαρίζετε τους σωλήνες της ράγας. Χρησιμοποιείτε νερό με φειδώ.

DK Vedligeholdelse:

Rengør regelmæssigt liften.

Rengør stolen med en blød børste eller en klud, der eventuelt er vædet med et mildt rengøringsmiddel. Anvend ikke klorholdige og aggressive midler. Rengør skinnens tænder med en børste og rengør skinnen udvendig med en tør klud, der eventuelt er vædet med et flygtigt rengøringsmiddel. Undgå for meget vand.

EN Care:

Clean the stairlift regularly.

Use a mild cleaner and a soft brush or cloth to clean the seat. Do not use chlorine-based, silicone based or aggressive cleaners. Not sure we should be telling them to remove lubricant and a dry cloth with alcohol based cleaner to keep the rail tubes clean. Avoid excessive water use.

SE Underhåll:

Liften ska rengöras regelbundet.

Använd en mjuk borste eller trasa och eventuellt ett mildt rengöringsmedel för rengöring av stolen. Använd inga blekmedel eller aggressiva rengöringsmedel. Använd en borste för att rengöra kuggarna i rälsen och en torr duk och ett avdunstande allrengöringsmedel för ledningarna. Rengör med så lite vatten som möjligt.

NL Periodiek onderhoud:

De lift heeft periodiek preventief onderhoud nodig voor een langdurig goede werking. Wij adviseren de lift jaarlijks te laten controleren en onderhouden door de Otolift servicedienst. Minimaal eens in de twee jaar dienen de volgende onderdelen te worden gecontroleerd: de OSG(vang) en alle kunststof loopwielen. De controle dient te worden uitgevoerd door een geautoriseerde onderhoudsmonteur.

DE Regelmäßige Wartung:

Der Lift muss, um langfristig gut zu funktionieren, in regelmäßigen Abständen präventiv gewartet werden. Wir empfehlen, den Lift jährlich vom Otolift Kundendienst kontrollieren und warten zu lassen. Mindestens einmal in zwei Jahren müssen die folgenden Teile kontrolliert werden: der Geschwindigkeitsbegrenzer (Fangbremse) sowie alle Kunststofflaufrollen. Die Kontrolle muss von einem autorisierten Wartungs-monteur durchgeführt werden.

FR Entretien périodique:

Le monte-escalier doit subir un entretien préventif périodique pour assurer un bon fonctionnement de longue durée. Nous conseillons de faire contrôler et entretenir le monte-escalier chaque année par le service de maintenance d'Otolift.

Les pièces suivantes doivent être contrôlées au moins une fois tous les deux ans: le OSG (catch) et toutes les roues en plastique. Le contrôle doit être exécuté par un technicien d'entretien agréé.

IT Manutenzione periodica:

Il montascale ha bisogno di una manutenzione preventiva periodica per garantire un buon funzionamento nel tempo. Vi consigliamo di far controllare e far fare un intervento di manutenzione da parte del servizio assistenza Otolift una volta all'anno. Almeno una volta ogni due anni si devono controllare i seguenti componenti: il dispositivo paracadute e tutte le rotelle di scorrimento in plastica. Il controllo deve essere effettuato da un tecnico autorizzato.

ES Mantenimiento periódico:

El salvaescaleras necesita un mantenimiento periódico preventivo para que funcione correctamente durante mucho tiempo. Le recomendamos que el servicio de asistencia de Otolift compruebe y mantenga anualmente el salvaescaleras. Los siguientes componentes necesitan ser comprobados al menos una vez cada dos años: Control de sobre velocidad (cuña/agarre) y las ruedas de plástico. La inspección debe ser realizada por el servicio técnico autorizado.

PT Manutenção periódica:

A cadeira-elevador deve passar periodicamente por uma manutenção preventiva para que funcione bem por muito tempo. Recomendamos que a cadeira-elevador seja inspecionada e conservada anualmente pela assistência de serviços Otolift. Pelo menos uma vez a cada dois anos, os seguintes componentes devem ser inspecionados: OSG (prevenção) e todas as rodas em plástico. O controlo deve ser realizado por um técnico de manutenção autorizado.

GR Περιοδική συντήρηση:

Για την μακροχρόνια απρόσκοπτη λειτουργία του ανελκυστήρα χρειάζεται τακτική προληπτική συντήρηση. Σας συνιστούμε να υποβάλλετε τον εκλυστήρα μία φορά το χρόνο σε έλεγχο και συντήρηση από την υπηρεσία σέρβις της Otolift. Τουλάχιστον μία φορά ανά δύο χρόνια πρέπει να ελέγχονται τα παρακάτω εξαρτήματα: η διάταξη περιορισμού ταχύτητας (OSG) και όλοι οι πλαστικοί τροχοί οδήγησης. Ο έλεγχος πρέπει να εκτελείται από εξουσιοδοτημένο συντηρητή.

DK Periodisk vedligeholdelse:

Der skal udføres periodisk, præventiv vedligeholdelse af liften for at sikre en lang levetid. Vi anbefaler at få liften kontrolleret og vedligeholdt af Otolifts servicetjeneste en gang om året. Mindst en gang hvert andet år skal følgende komponenter kontrolleres: overhastighedsstyring (fanganordning) og alle plastikløbehjul. Kontrollen skal udføres af en autoriseret vedligeholdelsesmontør.

EN Periodic maintenance and service:

The stairlift requires periodic preventive maintenance to ensure long-term, trouble-free operation. It is recommended that your stairlift be checked and serviced every 12 months by your supplying Dealer. The following components need to be checked at least once every two years: OSG (catch) and the plastic wheels. Inspection must be performed by an authorised service technician.

SE Periodiskt underhåll:

För att liften alltid ska fungera perfekt krävs ett visst periodiskt förebyggande underhåll. Vi rekommenderar att liften varje år kontrolleras och underhålls av Otolifts serviceavdelning. Minst en gång vartannat år bör följande delar kontrolleras: OSG (fång) och alla plasthjul. Kontrollen ska genomföras av en auktoriserad servicetekniker.

OTOLIFT TWO

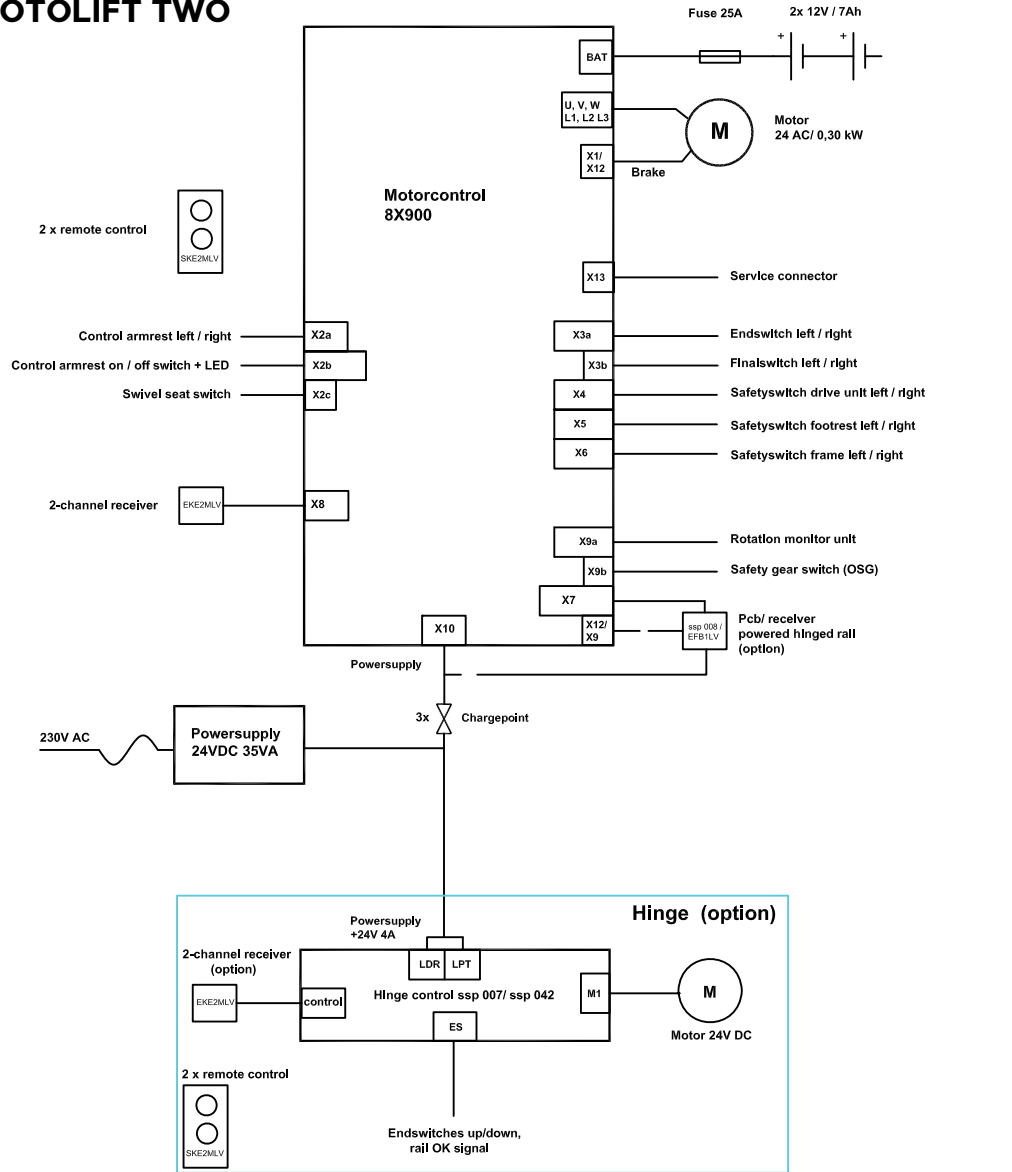

Drawn by M. den Besten	Checked by	Designed by	Surface treatment	Material
Date 01-04-08	Remarks		Tolerances	Weight
OTTO OOMS BV Lakwijk Oost 27a 3381GB Bergambacht Nederland T: +31 (0) 182-352544 F: +31 (0) 182-351170 E: info@otolift.com		OTOLIFT	Project type 80-88 Scale Units Size Name type 80 general	Projection Drawing No. 8X900 CON eng

NL Technische gegevens

Algemeen
Elektrisch systeem
Omgeving condities

Maximaal toelaatbaar laadvermogen 130 kg
 Laad tijd batterijen Max. 8 uur.
 Brandwerendheid volgens EN 81-40
 Voeding spanning 24 Volt, 1,4 AMP
 Netvoeding 230V, 0,15 AMP
 Omgeving temperatuur 0 tot 40°C
 Relatieve vochtigheid 90% RH of minder (niet-condenserend)

DE Technische Daten

Algemein
Elektrisches System
Umgebungsbedingungen

Höchstzulässige Tragkraft 130 kg
 Ladezeit Batterien Max. 8 Stunden
 Brandsicherheit gemäß EN 81-40
 Anschlussspannung 24 V, 1,4 A
 Netzteil 230 V, 0,15 A
 Umgebungstemperatur 0 bis 40°C
 Relative Luftfeuchtigkeit 90% RH oder weniger (nicht kondensierend)

FR Informations techniques

Généralités
Système électrique
Conditions ambiantes

Charge utile maximale admissible 130 kg
 Autonomie des batteries Max. 8 heures.
 Résistance au feu selon EN 81-40
 Tension d'alimentation 24 Volt, 1,4 AMP
 Alimentation réseau 230V, 0,15 AMP
 Température ambiante 0 à 40°C
 Humidité relative 90% ou moins (sans condensation)

IT Dati tecnici

Generale
Sistema elettrico
Condizioni ambientali

Peso massimo di carico consentito 130 kg
 Tempo di carica delle batterie Max. 8 ore
 Resistenza al fuoco conforme alla norma EN 81-40
 Tensione di alimentazione 24 Volt, 1,4 AMP
 Alimentazione di rete 230V, 0,15 AMP
 Temperatura ambiente da 0 a 40°C
 Umidità relativa 90% RH o inferiore (senza condensazione)

ES Datos técnicos

General
Sistema eléctrico
Condiciones ambientales

Carga máxima permitida 130 kg
 Tiempo de carga de las baterías Max. 8 horas.
 Incombustible conforme a EN 81-40
 Tensión de alimentación 24 voltios, 1,4 AMP.
 Tensión de red 230V, 0,15 AMP
 Temperatura ambiente 0 a 40°C
 La humedad relativa 90% HR o menos (sin condensación)

PT Especificações técnicas

Geral
Sistema elétrico
Condições ambientais

Carga máxima permitida 130 kg
 Tempo de carregamento da bateria Max. 8 horas.
 Resistência ao fogo de acordo com a norma EN 81-40
 ensão de alimentação 24 Volt, 1,4 AMP
 Alimentação pela rede 230V, 0,15 AMP
 Temperatura ambiente 0 a 40°C
 Humidade relativa 90% RH ou inferior (sem condensação)

GR Τεχνικά δεδομένα

Γενικά
Ηλεκτρικό σύστημα
Συνθήκες περιβάλλοντος

Μέγιστο επιτρεπόμενο φορτίο 130 kg
 Διάρκεια φόρτισης μπαταριών Max. 8 ώρες.
 Πυραντοχή κατά EN 81-40
 Τάση τροφοδοσίας 24 V, 1,4 A
 Τάση δικτύου 230 V, 0,15 A
 Θερμοκρασία περιβάλλοντος 0 έως 40°C
 Σχετική υγρασία 90% RH ή χαμηλότερη (χωρίς συμπύκνωματά)

DK Tekniske data

Generel
Elektrisk system
Omgivelser

Maksimalt tilladt kapacitet 130 kg
 Batteriernes opladningstid Maks. 8 timer.
 Brandsikkerhed i henhold til EN 81-40
 Forsyningsspænding 24 volt, 1,4 A
 Netforsyning 230 V, 0,15 A
 Omgivende temperatur 0 til 40°C
 Relativ fugtighed 90 % eller derunder
 La humedad relativa 90% HR o menos (sin condensación)

EN Technical specifications

General
Electrical system
Ambient conditions

Maximum weight capacity 130 kg
 Battery power time Up to 8 hours
 Fire resistance EN 81-40
 Power voltage 24 Volt, 1,4 AMP.
 Mains 230V, 0,15 AMP
 Ambient temperature 0 to 40°C
 Relative humidity 90% RH or less (non-condensing)

SE Tekniska data

Allmänt
Elektriskt system
Omgivningsförhållanden

Högsta tillåten last 130 kg
 Laddningstid batterier Max. 8 timmar.
 Brandmotstånd enligt EN 81-40
 Matspänning 24 Volt, 1,4 AMP
 Nätdrift 230 V, 0,15 AMP
 Omgivningstemperatur 0 till 40°C
 Relativ fuktighet 90 % RH eller lägre (icke-kondenserande)

NL Otolift TWO het milieu en batterijen

De lift wordt door twee accu's, elk 12 V (7 Ah), van stroom voorzien. Deze accu's mogen alleen door een erkende onderhoudsmonteur worden vervangen. De afstandsbedieningen zijn voorzien van een Penlite AA-batterij. U kunt deze batterijen zelf vervangen (zie pagina x). Geef oude batterijen niet met het huisvuil mee, maar lever ze in bij aankoop van de nieuwe batterijen.

DE Otolift TWO Umwelt und Batterien

Der Lift enthält zwei Batterien, je 12V (7Ah) für die Stromversorgung. Diese Batterien dürfen nur von einem autorisierten Service-Techniker ersetzt werden. Die Fernbedienungen sind mit einer penlite AA-Batterie ausgestattet. Sie können selbst die Batterien auswechseln. (Siehe Seiten x). Geben Sie alte Batterien nicht mit dem Hausmüll, sondern entsorgen Sie diese bei Ihrem nächsten Einkauf im Supermarkt.

FR Otolift TWO environnement et des batteries

Le monte-escalier contient deux batteries de 12 V (7 Ah) permettant son fonctionnement. Ces batteries ne peuvent être remplacées que par des techniciens agréés par Otolift. Les télécommandes sont équipées d'une pile AA (lampe électrique). Vous pouvez remplacer les piles vous-même (voir page x). Ne jetez pas les piles usagées avec les ordures ménagères, mais déposez-les au magasin lorsque vous achetez des piles neuves.

IT Otolift TWO ambiente e batterie

Il montascale è alimentato da due batterie, ciascuna da 12 V (7 Ah). Queste batterie possono essere sostituite solo da tecnici di manutenzione autorizzati. I telecomandi sono dotati di una batteria ministilo AA. È possibile sostituire le batterie autonomamente (vedi pagina x). Non gettare le batterie esauste nei rifiuti domestici, ma portarle al rivenditore quando si acquistano le nuove batterie o smaltirle negli appositi contenitori.

ES Otolift TWO ambiente y baterías

El elevador tiene dos baterías, de 12 V cada una (7 Ah), que le provee de energía. Estas baterías sólo podrán ser sustituidas por el servicio técnico autorizado. Los mandos a distancia están equipados con una batería de linterna AA. Usted mismo puede reemplazarlas (ver página x). No tire las pilas gastadas con la basura doméstica, deposítelas en los contenedores adecuados cuando compre las nuevas.

PT Otolift TWO - o ambiente e as baterias

A cadeira-elevador é alimentada por duas baterias, de 12 V (7 Ah) cada uma. Estas baterias devem ser substituídas apenas por um técnico de manutenção qualificado. Os comandos à distância são providos de uma pilha tipo AA. Estas pilhas podem ser substituídas pelo utilizador (ver página x). Não deite as pilhas velhas no lixo doméstico, mas entregue-as na loja quando comprar pilhas novas.

GR Otolift TWO, το περιβάλλον και οι μπαταρίες

Ο ανελκυστήρας τροφοδοτείται με ρεύμα από δύο μπαταρίες των 12 V (7 Ah ανά τεμάχιο). Η αντικατάσταση αυτών των μπαταριών επιτρέπεται να εκτελείται μόνο από αναγνωρισμένο συντηρητή. Τα τηλεχειριστήρια διαθέτουν μπαταρίες Penlite AA. Μπορείτε να αντικαθιστάτε αυτές τις μπαταρίες μόνοι σας (βλ. σελίδα x). Μην απορρίπτετε τις άχρηστες μπαταρίες στα οικιακά απορρίμματα, αλλά παραδώστε τις στο κατάστημα όπου αγοράζετε τις νέες μπαταρίες.

DK Otolift TWO - miljøet og batterier

Liften forsynes med strøm fra to batterier, hver på 12 V (7 Ah). Disse batterier kan kun udskiftes af en autoriseret vedligeholdelsesmontør. Fjernbetjeningen er forsynet med et Penlite AA-batteri. Dette batteri kan du selv udskifte (se side 41). Kom ikke gamle batterier i husholdningsaffaldet, men aflever dem, når du køber nye batterier.

EN Otolift TWO environment and batteries

The lift contains two batteries, each 12 V (7 Ah), to provide the lift with power. These batteries may only be replaced by authorized maintenance technicians. The remote controls are equipped with a penlight AA battery. You may replace these batteries yourself (see page x). Do not dispose of old batteries with domestic refuse, but hand them in when you buy the new batteries.

SE Otolift TWO, miljön och batterier

Liften drivs av två batterier, vardera på 12 V (7 Ah). Dessa batterier får endast bytas av en auktoriserad servicetekniker. Fjärrkontrollerna har ett Penlite AA-batteri. Detta batteri kan du byta själv (se sidan x). Slang inte gamla batterier i hushållssoporna, utan lämna in dem när du köper nya batterier.

NL Otolift TWO en verwijdering van de lift

Wanneer de lift niet meer wordt gebruikt kan deze, na overleg met de dealer, worden teruggenomen. Indien dit niet mogelijk is kunt u aan de plaatselijke overheid vragen wat de mogelijkheden zijn voor inname, hergebruik of milieuvriendelijke verwijdering van de materialen.

DE Otolift TWO und Entfernen des Lift

Wenn Otolift ONE nicht mehr verwendet werden kann, so kann generell nach Rücksprache mit dem Händler, der Lift zurückgenommen werden. Wenn dies nicht möglich ist, können Sie bei den lokalen Behörden die Möglichkeiten für die eine Weiterverwendung, das Recycling oder die umweltverträgliche Entsorgung der Materialien erfragen.

FR Otolift TWO et l'enlèvement du monte-escalier

Quand un Otolift n'est plus utilisé, il peut parfois gêner. Contactez la société qui a vendu le monte-escalier elle pourra peut-être le reprendre. Si ce n'est pas possible, demandez à votre mairie quelles sont les conditions de réutilisation ou d'élimination des matériaux écologiques.

IT Otolift TWO e lo smaltimento del montascale

Quando un Otolift non viene più utilizzato può essere preso indietro previa consultazione con il concessionario. Se questo non fosse possibile, consultate l'amministrazione locale della vostra città per chiedere informazioni sul riutilizzo o lo smaltimento dei materiali ecocompatibili.

ES Otolift TWO y la eliminación del ascensor

Cuando un elevador Otolift ya no se utiliza, generalmente puede ser devuelto, previa consulta con su distribuidor. Si esto no es posible, pregunte a su administración del gobierno local cuáles son las posibilidades para el retorno, la reutilización o la eliminación de los materiales de modo respetuoso con el medio ambiente.

PT Otolift TWO e a remoção da cadeira-elevador

Quando a cadeira-elevador não for mais utilizada, esta pode ser recolhida pelo revendedor após consulta. Se isto não for possível, pode consultar as autoridades locais sobre as possibilidades de recolha, reciclagem ou a eliminação adequada dos materiais.

GR Otolift TWO και απόρριψη του ανελκυστήρα

Όταν ο ανελκυστήρας δεν χρησιμοποιείται πια, υπάρχει ενδεχόμενο να επιστραφεί στο κατάστημα πώλησης κατόπιν συνεννόησης. Αν αυτό δεν είναι εφικτό, ρωτήστε στις τοπικές αρχές ποιες δυνατότητες υπάρχουν για την συλλογή, την επαναχρησιμοποίηση ή την φιλική προς το περιβάλλον απόρριψη των υλικών.

DK Otolift TWO og bortskaffelse af liften

Når liften ikke længere skal anvendes, kan denne tages tilbage efter aftale med forhandleren. Hvis dette ikke er muligt, kan du kontakte de lokale myndigheder for at få at vide, hvilke muligheder der er for aflevering, genbrug eller miljøvenlig bortskaffelse af materialerne.

EN Otolift TWO and removal of the lift

When an Otolift is no longer required the supplying dealer may take it back. However this is purely at their discretion. They are under no obligation to do so. Contact them in the first instance for advice. If this is not possible, find out from your local government administration what the possibilities are for environmentally friendly disposal of the materials.

SE Otolift TWO och avlägsnande av liften

När liften inte används längre kan den, efter samråd med återförsäljaren, tas tillbaka. Om detta inte är möjligt, kan du fråga lokala myndigheter om möjligheterna för intagande, återanvändning eller miljövänligt bortskaffande av materialerna.

Otolift Stairlifts

Lekdijk Oost 27 A

2861 GB Bergambacht

Nederland

T (0182) 35 25 44

F (0182) 35 11 70

info@otolift.nl

WWW.OTOLIFT.NL

LIFT