



**SÖRG**  
Rollstuhltechnik

**Bruksanvisning**

# Jump alpha



SORG Rollstuhltechnik GmbH+Co.KG Benzstraße 3-5  
68794 Oberhausen-Rheinhausen / Tyskland

Tlf.: +49 7254 9279 0  
Faks: +49 7254 9279 10  
E-post: info@sorgrollstuhltechnik.de  
Nettside: www.sorgrollstuhltechnik.de

### **REVISJONSSTATUS**

Revidert den 23. november 2015.

### **TEKNISK STAND**

Med forbehold om tekniske endringer og trykkfeil.  
Illustrasjonene i denne bruksanvisningen kan – avhengig av individuell utrustning – avvike fra de faktiske utstyrskomponenter. Anvendelsen vil imidlertid være lik.

### **OPPHAVSRETT**

© av SORG Rollstuhltechnik GmbH+Co.  
KG Benzstraße 3-5,  
68794 Oberhausen-Rheinhausen / Tyskland  
All tekst og alle bilder i denne bruksanvisningen er underlagt internasjonal beskyttelse av opphavsrett og kan ikke offentliggjøres uten uttrykkelig tillatelse – heller ikke delvis!

### **SERTIFISERING**

Vi er sertifisert i henhold til kvalitetsstyringssystem ISO 9001: 2008 under sertifikatnummer: 12 100 20070 av TÜV SÜD.



IMPRESSUM	2	3.9	KJØREHÅNDTAK	29
REVISJONSSTATUS	2	3.9.1	Uttrekkbare kjørehåndtak	29
TEKNISK STAND	2	3.9.2	Kjørehåndtak med skyvestang	30
OPPHAVSRETT	2	3.10	SIDEPANELER	30
SERTIFISERING	2	3.11	ARMLENER	30
OVERSIKT OVER RULLESTOLEN	4	3:12	BENSTØTTER	30
			3.12.1 Fotplate(r), kan vippes opp til siden	31
			3.12.2 Benstøtte med hel fotplate	
1	Innledning	5	som kan vippes opp til siden og	
1.1	GENERELL INFORMASJON	5	svinges utover	31
1.2	TEGNFORKLARING	5	3.12.3 Lås for hel fotplate	31
1.3	INDIKASJONER FOR JUMP ALPHA	5	3:13 Bremses	31
1.4	KONTRAINDIKASJONER FOR JUMP ALPHA	5	3.13.1 Bremsing i fart	31
1.6	BRUK	6	3.13.2 Hjullås (parkeringsbrems)	32
1.5	SPESIFIKASJONER FOR JUMP	6	3.13.3 Trommelbremse som kjørebremse	32
1.7	OMFANG	7	3.13.4 Trommelbremse som parkeringsbremse	32
1.8	DOKUMENTASJON	7	3.13.5 Bruk av parkeringsbrems	32
1.9	SERVICE OG VEDLIKEHOLD	7	3.13.6 Sperre for bakoverulling	32
1:10	HJELPEMOTOR	7	3:14 TIPPESEIKRING	33
			3.15. RYGGER	33
			3.15.1 INNSTILLING AV RYGGVINKEL	33
2	Sikkerhetsmerknader	8	3.15.2 JUSTERING AV RYGGVINKEL	33
2.1	GENERELLE MERKNADER	8	3.15.3 SENKBAR RYGGFORLENGER	34
2.2	KJØREFORHOLD	8	3:16 NAKKESTØTTE	34
2.2.1	Inn- og ut av stolen	8	3:17 BEHANDLINGSBORD	35
2.2.2	Kjøring og bremsing	9	3:18 ABDUKSJONSKILE	35
3.2.2	Tippe- og veltefare	9	3:19 TORAKSPUTER	35
2.2.4	Stigninger og nedoverbakker	11	3:20 VELTEBØYLE	35
2.3	SELVSTENDIG BRUK	12	3:21 KRYKKEHOLDER	35
2.4	GRIPE GJENSTANDER	13	3:22 OUTDOOR-FRONT (SKYVEHJELP TIL	
2.5	OVERKOMME HINDRINGER	14	UTENDØRS BRUK)	36
2.6	PARKERINGSBREMSE	16	3:23 CADDY	36
2.7	TIPPESEIKRING	16	3:24 HOFTESEIKRING	36
2.8	VINKELJUSTERBAR RYGG, SETETILT	17		
2.9	SVINGHJUL	17	4. Reparasjoner og vedlikehold	37
2:10	LEGGESAMMEN OG SLÅ UT	18	4.1 REPARASJONER	37
2:11	LASTING OG TRANSPORT	19	4.2 ERSTATNINGSENHET/ERSTATNINGSDELER	37
2.11.1	TRANSPORT I OFFENTLIGE KJØRE TØY	19	4.3 KASSERING	37
2.11.2	TRANSPORT I KJØRETØY FOR FUNKSJONSHEMMEDE	19	4.4 SKIFTE DEKK	37
2.11.3	FESTEPUNKTER	20	4.5 VEDLIKEHOLD	38
			4.5.1 Rengjøring og stell	38
			4.5.2 Desinfeksjon	38
			4.5.3 Gjenbruk	38
			4.5.4 Lagring	39
3	Håndtering	22	4.6 VEDLIKEHOLD/INSPEKSJON	39
3.1	HJUL	22	4.6.1 Sjekkliste	39
3.1.1	Stikkakselhjul	22	4.6.2 Sjekkliste for årlig inspeksjon	39
3.1.2	Hjul med trommelbrems	22	4.6.3 Vedlikeholdsliste	39
3.1.3	Dobbel drivring	22	4.7 TEKNISKE DATA	41
3.1.4	Transit-sikkerhetsdekk	23	4.7.1 Mål og dimensjoner	41
3.2	SVINGHJUL/HJULHODEVINKEL	24	4.7.2 Etikettens betydning	41
3.3	LÅSING OG SPORFIKSERING	24	4.7.3 Mål for Jump Alpha	41
3.4	ÉN HÅNDSSTYRING	25	4.8 DOKUMENTASJON FOR ÅRLIG INSPEKSJON	43
3.5	SPESIELLE DRIVRINGER	25		
3.5.1	Drivringer med knotter	25		
3.5.2	Drivringtrekk / Maxgrepp-drivringer	25		
3.6	LEGGESAMMEN OG SLÅ UT	26		
3.6.1	med sete- og ryggtrekk	26		
3.6.2	med SitzFix og/eller buet rygg	27		
3.7	SETE- OG RYGGTREKK	28		
3.8	FAST SETEPLATE (SITZFIX) OG BUET RYGG	28		

## Oversikt over rullestolen

## Oversikt over Vector

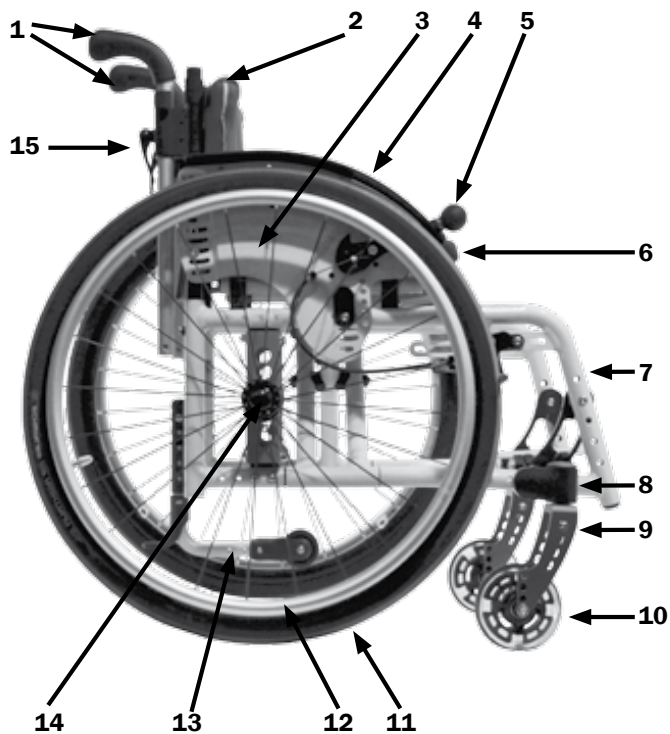

1. Kjørehåndtak
2. Rygg
3. Klesbeskytter
4. Skvettskjerm
5. Parkeringsbremse (wirebrems)
6. Sete
7. Ramme
8. Svinghjulsoppheng
9. Hjulgaffel
10. Svingjul
11. Drivhjul
12. Drivring
13. Tippesikring
14. Hjulaksel
15. Gantergrep til høyderegulerbare kjørehåndtak



1. Kjørehåndtak
2. Rygg
3. Skvettskjerm
4. Klesbeskytter
5. Bremsespak
6. Seteputer
7. Drivring
8. Bremsetapp
9. Ramme
10. Svinghjul
11. Hjulgaffel
12. Fotplate (hel)
13. Krysstag
14. Lomme
15. Fotplate oppheng



# 1 Innledning

## 1.1 GENERELL INFORMASJON

Rullestolen ble bygget etter dine individuelle spesifikasjoner, den er brukertilpasset og leveres klar til bruk. Skulle det oppstå endringer under bruk, bør en kvalifisert tekniker utføre de nødvendige endringene.

En rullestol er et teknisk hjelpemiddel og kan, som alle andre slike, være farlig ved feilaktig bruk. Denne brosjyren er ment å bidra til at du blir godt kjent med rullestolen og dens muligheter.

### **OBS!**

Les de foreliggende anvisninger og merknader nøye:

 Bruksanvisning

 Informasjonsbrosjyren Crash Test ISO 7176-19

### **OBS!**

Hos barn eller personer med svekket kompetanse skal foreldre eller autoriserte tilsyns- eller omsorgspersoner sørge for at de har forstått håndteringen av rullestolen samt sikkerhetsmerknader før første gangs bruk.

Hvis du har spørsmål, vil hjelpemiddelsentralen din eller vårt kompetente team gjerne hjelpe deg (tlf Etac 815 69 469).

## 1.2 TEGNFORKLARING

### **OBS!**

Her rettes oppmerksomheten mot viktige sikkerhetsaspekter.

### **MERKNAD**

Slik vises MERKNADER eller regler som er svært viktige.

### **INFORMASJON**

Slik vises INFORMASJON vedrørende montering eller tilpasningsarbeid.

### **LES**

Viser til ytterligere informasjon som bør leses.

### **UTHEVET TEKST**

Uthevet tekst markerer viktige avsnitt eller merknader.

## 1.3 INDIKASJONER FOR JUMP ALPHA

Gjennom sitt brede utvalg av størrelser er Jump vel-egnet for langsiktig bruk over mange år. Jump Alpha er dermed blant annet egnet for brukere med bl.a. følgende funksjonshemminger:

- (infantil) cerebral parese,
- spina bifida,
- alle typer parese,
- alle typer lammelser,
- multippel sklerose,
- alle typer muskelsvakhet (atrofi eller dystrofi),
- amputasjon av nedre ekstremiteter,
- ensidig lammelse i nedre ekstremiteter,
- kardiovaskulær insuffisiens,
- revmatiske sykdommer.

Med Jump kan følgende terapeutiske mål understøttes:

- bevaring, oppbygging og/eller styrking av hele kroppens muskeltonus,
- stimulering, stabilisering og styrking av stoffskiftet og blodsirkulasjonen,
- bevaring, oppbygging og/eller styrking av (auto-) mobilitet,
- stabilisering og oppretting av torso (posisjonering),
- skjelettstabilisering og styrking av ryggraden,
- oppbygging og utvikling av sensorisk persepsjon,
- deltakelse i sosiale begivenheter (inkludering).

## 1.4 KONTRAINDIKASJONER FOR JUMP ALPHA

### **OBS!**

Under følgende forhold og/eller med følgende symptomer, må aktiv og/eller passiv bruk av Jump-stolen diskuteres med behandlende lege eller terapeut:

- For brukere med hud som ikke er intakt (spesielt på rumpe, rygg, lår, hender osv.) kan det oppstå dermatologiske komplikasjoner (trykksår, rødhet, åpent sår),
- Ved alvorlig dysregulering av tonus,
- Med svært begrenset oppfatningsevne eller hos personer med nedsatt handlingskompetanse, er aktiv deltakelse i veitrafikken i Jump Beta IKKE ... mulig.

### **MERKNAD**

*For helserelevante og/eller andre skader på personer eller gjenstander, som følge av bruk av Jump-stolen under forhold som de beskrevet ovenfor, aksepterer vi ikke noe ansvar*

## 1.5 TILTENKT BRUK JUMP ALPHA

Jump Alpha er en lett og smidig aktiv rullestol for innen- og utendørs bruk (bolig, skole, arbeidsplass, fritid, reise). Aluminiumsrammen er sammenleggbare og har gode kjøreegenskaper. Rammen fås med rett eller abduisert front. Utformingen av krysset med 3 stag gir små sammenleggingsmål og en stor torsjonsstivhet med kjøreegenskaper som ligner på en stiv ramme.

Rygghøyde, sittedybde og setebredde kan vokse med personen og tilpasses brukerens kroppslige størrelser helt optimalt.

Når det gjelder seteryggen, har Jump mange muligheter som kan oppfylle svært ulike terapeutiske behov:

- sete- og rygg m borrelås belter,
- faste sete- og faste formede ryggplater
- anatomisk utformede sete- og ryggenheter
- klargjort for støpte seteenheter

Jump Alpha kan brukes av barn og ungdom fra en setebredde på 24 cm og opptil en maksimal brukervekt på 75 kg. Det er 3 rammestørrelser tilgjengelig, avhengig av valgt setedybde:

- Rammestørrelse 1 (drivhjulstørrelse 20"/22")
- Rammestørrelse 2 (drivhjulstørrelse 22"/24")
- Rammestørrelse 3 (drivhjulstørrelse 22"/24")

Alle deler og tilbehør er kompatible for langsiktig og bærekraftig terapeutisk bruk på de ulike rammene

Svinghjul er tilgjengelige i ulike utførelser og størrelser fra 4" til 6".

Klesbeskyttere finnes også i mange ulike utførelser, med og uten armlener (også høydejusterbare). Fotplaten(e) har to monteringsmåter, er delte eller hel og alle er sideveisoppfellbare.

Jump Beta har et utvalg av en mengde valgmuligheter (se bestillingsskjema).

### **OBS!**

Rullestolen skal tilpasses av kvalifiserte teknikere / terapeuter og er ment til aktiv eller passiv transport av brukeren.

På fast underlag kan den brukes fritt både innen- og utendørs. Utstyrt med tilbehør som for eksempel Outdoor-fronten, kan rullestolen også brukes på ujevnt underlag som sand, grus, brostein, grusveier osv.

### **OBS!**

Den maksimale nyttelasten (eventuelt inkl. sete) må ikke overskrides.

### **OBS!**

Rullestolen må ikke brukes i ekstreme våtrom (dusj, badstue osv.) eller utsettes for saltvann.

### **OBS!**

Stolen må ikke brukes som transportmiddel for varer, gjenstander osv.

### **INFORMASJON**

Regelmessig vedlikehold (iht. kapittel 4) er avgjørende for rullestolens levetid.

## 1.7 OMFANG

### ►► **MERKNAD** **LEVERING**

Alle våre rullestoler blir montert ferdig på fabrikken, kontrollert for riktig funksjon og at de er feilfrie, og deretter forsvarlig pakket inn i forsendelsesbokser.

### **TRANSPORT**

Grunnet eventuelt garantiansvar må vi be deg om å kontrollere rullestolen umiddelbart etter mottak og i leverandørens nærvær for mulig transport skade.

### **TRANSPORTSKADER**

I tilfelle skade, gjør som følger:

- Skriv en kort skademelding eller erklæring, om mulig, med bilder,
- Avklar transportørens identitet (førerkort e.l.),
- Informer oss umiddelbart.

### ►► **MERKNAD**

Signer for mottak av varen etter at du har sjekket at den er skadefri.

### ►► **MERKNAD**

Ved for sent rapporterte skader kan, i henhold til gjeldende lov, verken vi eller transportselskapet pålegges ansvaret!

## 1.8 DOKUMENTASJON

### ►► **MERKNAD**

Oppbevar denne bruksanvisningen. Dokumenter alt arbeid / alle reparasjoner som utføres av hjelpemiddelsentralen i vedlikeholdsplanen. Bruksanvisningen med vedlikeholdsplanen leveres tilbake til hjelpemiddelsentralen sammen med rullestolen.

### ►► **MERKNAD**

Dette er en viktig informasjonskilde ved gjenbruk av rullestolen. Den viser årskontroller, noe som kan være viktig ved evt. garantikrav.

### **OBS!**

Av sikkerhetsgrunner skal alt reparasjonsarbeid kun utføres av kvalifiserte teknikere og det skal dokumenteres.

### ►► **MERKNAD**

Våre generelle vilkår og betingelser finnes på alle offisielle bestillingsskjema fra SORG Rollstuhltechnik og på [www.sorgrollstuhltechnik.de](http://www.sorgrollstuhltechnik.de).

### ►► **MERKNAD**

Tilbakekalling av produkter osv. publiseres på våre nettsider [www.sorgrollstuhltechnik.de](http://www.sorgrollstuhltechnik.de). Her finner du også den relevante kontakten.

## 1.9 SERVICE OG VEDLIKEHOLD

### **LES**

«Vedlikehold, reparasjon og erstatning» er et ansvar som påligger hjelpemiddelsentralen. La alle sikkerhetsinspeksjoner, vedlikehold og, om nødvendig, reparasjoner gjennomføres etter avtale med hjelpemiddelsentralen, slik at hjelpemiddelet holdes i brukbar stand.

### **OBS!**

Vær oppmerksom på alle bevegelige deler, da de kan SKADE fingre eller andre kroppsdeler.

### **OBS!**

Bare jevnlig gjennomgang av alle sikkerhetsrelaterte deler av rullestolen av en kvalifisert tekniker vil beskytte deg mot skader og opprettholde vår produsentgaranti.

### **OBS!**

Originale reservedeler må brukes til alt service- og vedlikeholdsarbeid.

### **INFORMASJON**

Følg vedlikeholdsplanen i kapittel 4 i denne bruksanvisningen.

## 1-10 HJELPEMOTORER

### **OBS!**

Montering av slike hjelpemotorer utføres enten av produsenten selv eller av hjelpemiddelsentralens tekniker, og utelukkende på eget ansvar.

### **INFORMASJON**

Ta kontakt med produsent eller distributør for aktuell informasjon om kombinasjonsavtale.

## 2 Sikkerhetsmerknader

### 2.1 GENERELLE MERKNADER

#### ⚠ **OBS!**

Alle roterende deler utgjør en fare for personskade. Dette gjelder også ved tilpasnings- og reparasjonsarbeid.

#### ⚠ **OBS!**

Rullestolen skal kun brukes i henhold til tiltenkt bruk. Enhver annen eller feilaktig bruk utgjør en betydelig fare for deg og omgivelsene dine. I tillegg kan garantien og produktansvaret ugyldiggjøres!

Gjør deg forsiktig kjent med rullestolen ved første gangs bruk og etter justeringer. Øv deg først på flat mark med hjelp av en erfaren ledsager. Deretter kan du, med støtte av en erfaren ledsager, prøve deg i stigninger og bakker.

Ved å montere på eller fjerne tilbehør, vil rullestolens dimensjoner, vekt, kjøreegenskaper og tyngdepunkt endres

#### ⚠ **OBS!**

En stor setevinkel kombinert med en veldig aktiv drivhjulsposisjon pluss en ugunstig kroppsholdning utgjør stor tippefare også på et flatt underlag.

#### ⚠ **OBS!**

Strukturelle endringer på rullestolen må koordineres med produsenten eller hjelpemiddelsentralen og utføres av dem.

#### ⚠ **OBS!**

Utfør aldri justeringer, reparasjoner og/eller vedlikehold selv. Ta kontakt med hjelpemiddelsentralen.

#### 📖 **LES**

Følg instruksjonene for vedlikehold og inspeksjon av stolen på slutten av bruksanvisningen.

### 2.2 BRUKSFORHOLD

#### 2.2.1 Å flytte seg inn og ut av rullestolen

#### ⚠ **OBS!**

(1) Å flytte seg inn og ut av stolen må bare skje på et fast, jevnt underlag og med bremsen på. Fell før enhver forflytning tippesikringen ned og vri alltid svinghjulene fremover, for å øke rullestolens stabilitet.

Ta imot hjelp ved forflytning når det er mulig. Fortell helperen om mulige farer som snublesteder, kanter eller type uførhet.

#### ⚠ **OBS!**

(2) Stå **ALDRI** på fotplaten(e) ved forflytning inn eller ut av stolen. Rullestolen kan tippe framover. Vipp (om mulig) fotplaten opp til siden eller bakover for å komme nærmere rullestolen.

#### ▶▶ **MERKNAD**

(3) I de tilfeller hvor det er ønsket at barnet flytter seg inn og ut av stolen med hjelp av fotplaten, merk at:

- svinghjulene skal rettes fremover,
- rullestolen skal sikres mot å rulle bort,
- tippesikringen skal aktiveres,
- barnet ikke skal flytte seg inn eller ut uten at en voksen ser til,
- vær klar til å yte hjelp, om nødvendig.



## 2.2.2 Kjøring og bremsing

### ⚠ OBS!

Unngå rykkete oppstart. Rullestolen kan tippe bakover. Bøy derfor, om mulig, overkroppen fremover ved kjørestart. For barn anbefaler vi at tippesikringen brukes så mye som mulig.

### ⚠ OBS!

Bremsing under kjøring gjøres ved å trykke håndflatene/fingrene på drivringene. Vær spesielt oppmerksom på at du må bruke mye større kraft for bremsing i nedoverbakker. Kjør alltid sakte i nedoverbakker slik du kan stoppe rullestolen til enhver tid.

### ⚠ OBS!

Merk at drivringer kan bli varme av friksjon (spesielt drivringer med friksjonsbelegg).

### ⚠ OBS!

Bruk om nødvendig hansker med håndflate av skinn, f.eks. sykkelhansker, bruk ALDRI ull hansker.

## 3.2.2 Tippe- og veltefare

### ⚠ OBS!

Det er størst tippe- og veltefare (se bilder på neste side):

- (1) ved alle typer avsatser og hindringer,
- (2) ved trapper (kjør aldri alene),
- (3) ved kjøring på trafikkerte veier under i nnflytelse av medikamenter, narkotika, alkohol,
- (4) ved stigninger og/eller med gjenstander på rullestolens rygg som endrer tyngdepunktet,
- (5) når man lener seg ut av rullestolen,
- (6) ved passering av togskinner eller langsgående kanter som f.eks.: trikkeskinner osv. (fare for å sitte fast). Disse skal alltid krysses i en 90°-vinkel.

(1)



(2)

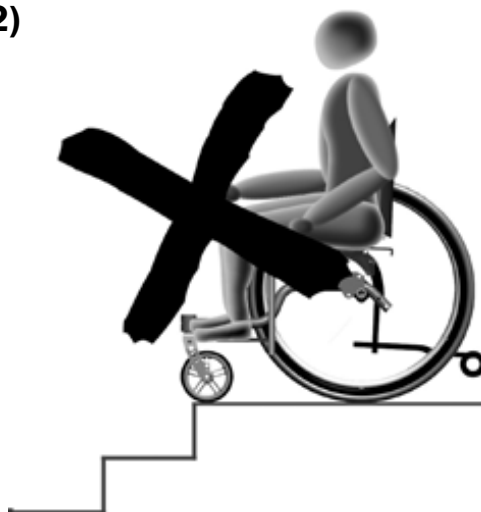

(3)





(4)



(5)



(6)

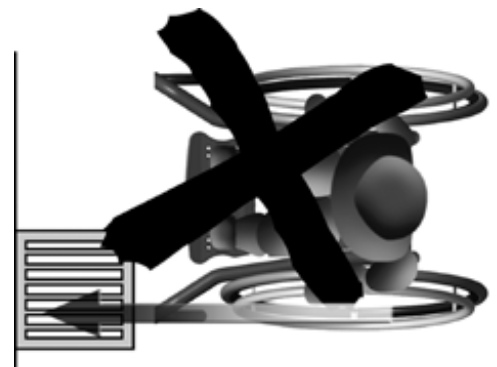
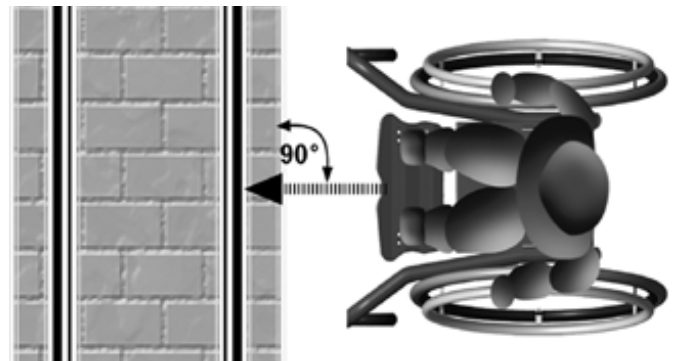
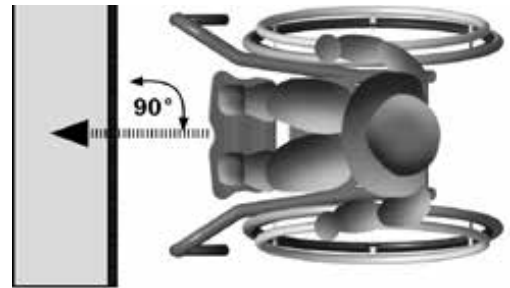
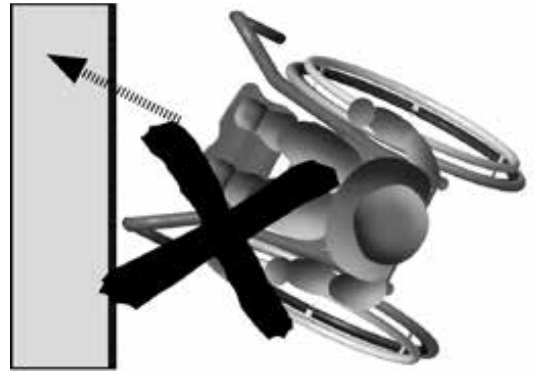

## 2.2.4 Stigninger og nedoverbakker

Husk at det kreves betydelig kraftbruk for å bremse i bakker/hellinger (se 2.2.1.).

### ⚠ **OBS!**

(1) Bøy overkroppen mot det høyeste punktet når du kjører i bratte stigninger, bakker osv.

### ⚠ **OBS!**

Når rampen, stigningen eller skråningen er mer enn 6 % forser den bare med hjelp av en ledsager.

### ⚠ **OBS!**

Kjør aldri på ramper eller i hellinger uten tippesikring.

### ⚠ **OBS!**

(2) Kjør ALDRI på skrått ned bakker, hellinger eller over fortauskanter, da kan rullestolen velte.

(1)

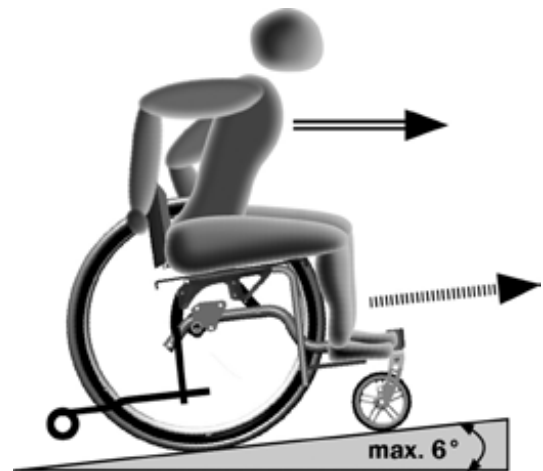
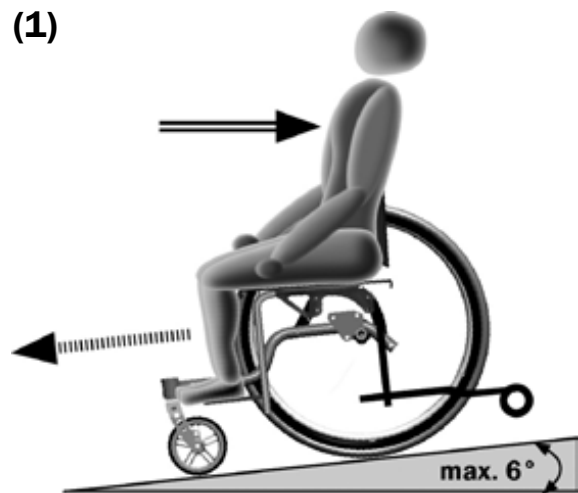

(2)



## 2.3 SELVSTENDIG INN-/UTSTIGNING

### ⚠ **OBS!**

Selvstendig forflytning inn- og ut av stolen er farlig og krever litt erfaring. Øv derfor først på dette med støtte fra en hjelper, før du prøver det helt på egen hånd.

### ⚠ **OBS!**

Fotplatene kan hindre beina ved forflytning og kan utgjøre en snubelfare! Pass på at fotplaten IKKE befinner seg i manøvreringsområdet! Bytt, om mulig, side for forflytning. Vipp fotplaten(e) bort eller sving benstøtten(e) utover.

(1) For selvstendig forflytning kjører man så nært det andre setet som mulig (frontal eller 45°-vinkel) og sjekker at det er stabilt. Klapp, om mulig, klesbeskytteren bakover. Sett på bremsen og støtt deg på det nye, sklisikre setet.

(2) Et glidebrett eller en lignende anordning er meget fordelaktig. Pass på at glidebrettet hviler trygt på måloverflaten slik at det ikke vil skli bort, og fortsett som allerede beskrevet.

(1)



(2)



## 2.4 PLUKKE OPP GJENSTANDER

Test forsiktig med hjelp fra en erfaren og sterk hjelper hvordan rullestolens tippeeegenskaper er både sideveis, forover og bakover.



**OBS!**

1) Grip aldri gjenstander bak rullestolen, VELTEFARE!  
Vend heller rullestolen og grip gjenstanden forfra eller sideveis.



**OBS!**

Hvis du skal plukke opp noe på siden av eller foran rullestolen, sikre at rullestolen ikke ruller! Ikke len deg for langt ut av rullestolen.



**MERKNAD**

Bruk i størst mulig grad en gripetang eller lignende.

(2) Hvis mulig, hold deg fast på motsatt side med den ledige hånden og prøv å forflytte vekten din så lite som mulig, dersom du må bøye deg ut av rullestolen.

(3) Når du må bøye deg forover ut av rullestolen, skal benstøtten ALDRI belastes, VELTEFARE! Snu svinghjulene forover for bedre stabilitet.

Sett bena (om mulig) på gulvet og så langt som mulig fra hverandre. Du er selvfølgelig på den sikre siden, hvis du bruker en gripetang i stedet. Hjelpemiddelcentralen gir deg gjerne råd.

(2)



(3)



(1)



## 2.5 FORSERE HINDRINGER

### ⚠ **OBS!**

EN RULLESTOL ER IKKE EN BÆRESTOL. DEN ER IKKE KONSTRUERT ELLER TESTET FOR DETTE.

Unngå derfor trapper hvis mulig. Bruk heller ramper eller heiser for å komme deg opp og ned.

### ⚠ **OBS!**

(1) Bruk ALDRI rullestolen i trapper eller lignende uten hjelp.

### ⚠ **OBS!**

(2) Beveg deg kun opp/ned trapper med hjelp fra to erfarne assistenter. For å kunne gjøre dette, må tipsikringen felles opp. Rullestolen skal kun holdes i rammen eller i deler som er skrudd fast i rammen.

### ⚠ **OBS!**

(3) RULLESTOLEN MÅ ALDRI BÆRES ELLER DRAS OVER HINDRINGEN VED HJELP AV HØYDEREGULERBARE KJØREHÅNDTAK ELLER SKYVEBØYLEN.

### ⚠ **OBS!**

Plasthåndtakene på kjørehåndtakene kan løsne under spesielle omstendigheter (varme, fuktighet, ekstreme påkjenninger osv.). Gjør assistenten oppmerksom på denne faren.

### ⚠ **OBS!**

Det samme gjelder for utsvingbare benstøtter, avtakbare eller oppfelbare armlener og/eller fotplater.

### ⚠ **OBS!**

Bruk aldri rulletrapper, selv ikke med ledsager! Kjøpesentre og offentlige bygninger med rulletrapper skal også alltid ha heiser.

(1)



(2)

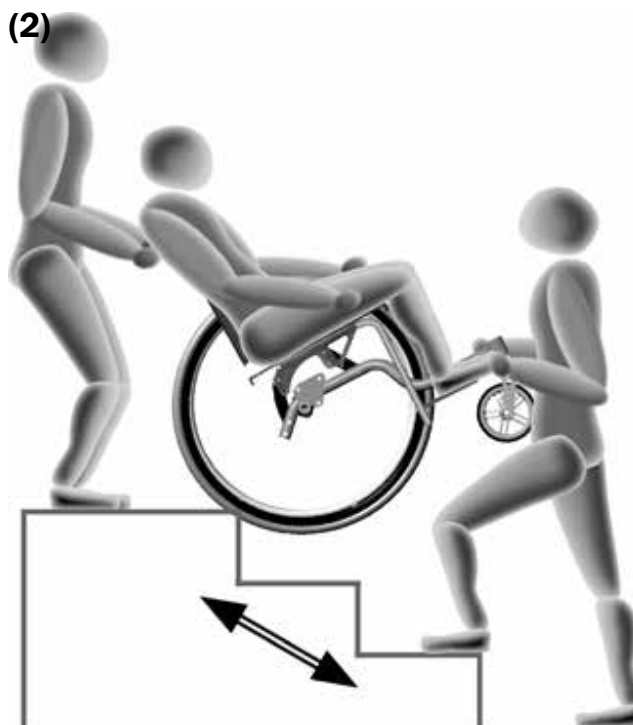

(3)

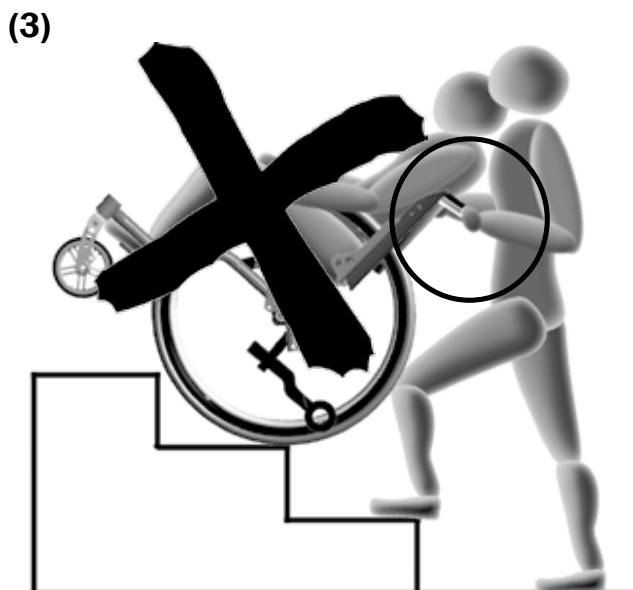



**⚠ OBS!**

Ikke kjør i full fart mot hindringer som fortauskanter. VELTEFARE!

**⚠ OBS!**

(1) Generelt må du felle opp tippesikringen for å bevege deg opp eller ned trappetrinn eller ved bruk av heis. Du kan «bli hengende igjen» på trinnet uten mulighet til å manøvrere.

(2) (2) For enkel forsering av fortauskanter, skal ledsageren vippe stolen lett bakover (vippehjelp) slik at svinghjulene løftes over hindringen og så skyve stolen forsiktig over kanten ved hjelp av drivhjulene – IKKE LØFT. Tippesikringen må være felt opp.

(3) Kjør ned fra fortauskanter manuelt.

**⚠ OBS!**

Stolen skal være tippet bakover inntil drivhjulene har kommet ned fra hindringen. VELTEFARE hvis man lar svinghjulene komme ned først.

(4) Erfarne brukere kan selv vippe stolen over fortauskanter også uten ledsager. Tren godt på denne teknikken, under veiledning fra en erfaren ledsager.

**⚠ OBS!**

Denne manøveren krever mye trening og god kontroll av rullestolen!

- Kjør forsiktig i 90°-vinkel til det punktet som skal forseres og vipp rullestolen bakover, slik at svinghjulene ikke lenger har kontakt med bakken.
- Bring svinghjulene, som svever i luften, over hindringen/kanten og kjør rullestolen frem til hindringen.
- Kjør deretter over hindringen/kanten med overkroppen bøyd så langt fremover som mulig, og sett først nå svinghjulene ned på bakken igjen.

(1)



(2)



(3)

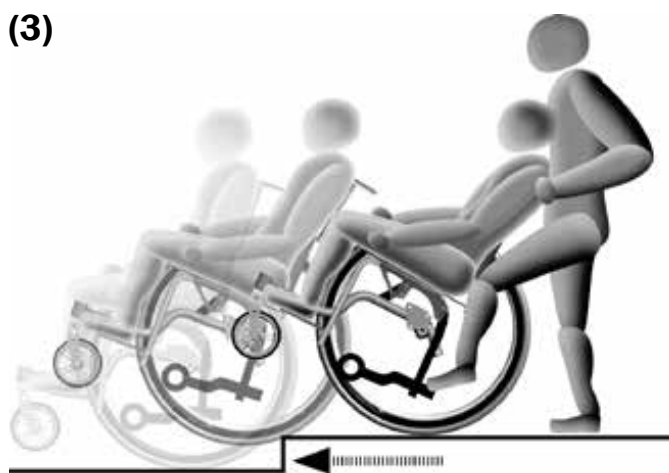

(4)

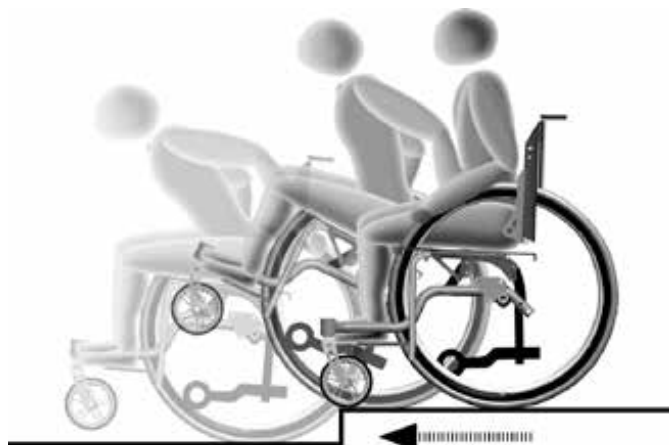

## 2.6 BREMSE

### ⚠ OBS!

Hjulbremsen er en parkeringsbrems og er ikke egnet for bremsing under fart. Ved bremsing i fart (spesielt i nedoverbakker), kan de føre til at rullestolen bråstopper, noe som gjør at man kan falle fremover ut av rullestolen. En kjørebremse, f.eks. trommelbrems, tillater en tilmålt oppbremsing under fart.

### ⚠ OBS!

Før hver gangs bruk skal man kontrollere

- riktig lufttrykk (angitt på dekkfelgen),
- at bremsen fungerer tilfredsstillende
- og at ev. bremsewirer fungerer.

### ⚠ OBS!

Wirer krever mye vedlikehold! Særlig må justeringsskruene etterses regelmessig og må fra tid til annen eventuelt justeres. Wirer brukes på:

- Trommelbrems,er,
- Wirebremse (integret i klesbeskytteren),
- Énhåndsbrems,er,

### ⚠ OBS!

Ryggesperren fungerer med en helling på maks. 12,3 % (=7°) og med en nyttelast (bruker inkl. tilbehør) opptil maks. 90 kg.

### ⚠ OBS!

Rengjør bremsetappen regelmessig for smuss og lo.

### ⚠ OBS!

Husk at smuss, regn, is, snø, gjørme osv. i stor grad kan redusere virkningen på bremsen.

### ⚠ OBS!

Utfør ikke reparasjoner på bremsen selv. Be hjelpemiddelsentralen om hjelp.

### ⚠ OBS!

Etter enhver endring på drivhjulene (posisjon, dekkbytte osv.) skal bremsevirkningen kontrolleres og eventuelt justeres.

## 2.7 TIPPESIKRING

### ⚠ OBS!

Vi anbefaler at uerfarne og unge rullestolbrukere i størst mulig grad bruker tippesikringen.

### ▶▶ MERKNAD

Tippesikring kan ettermonteres på alle rullestolene.

(1) For å felle ned tippesikringen selv, skal du sikre at rullestolen står stabilt, grip forsiktig bakover uten å bøye deg for langt ut av rullestolen, skyv tippesikringen nedover og 180° rundt sin egen akse, slik at den er låst fast i føringsporet. Hold deg eventuelt fast i motstående drivhjul/drivring med den andre hånden.

### ⚠ OBS!

(2) Ved kjøring opp eller ned avsatser, eller ved bruk av heiser eller bilheiser osv. skal tippesikringen felles opp. Man kan bli hengende igjen på kanten.

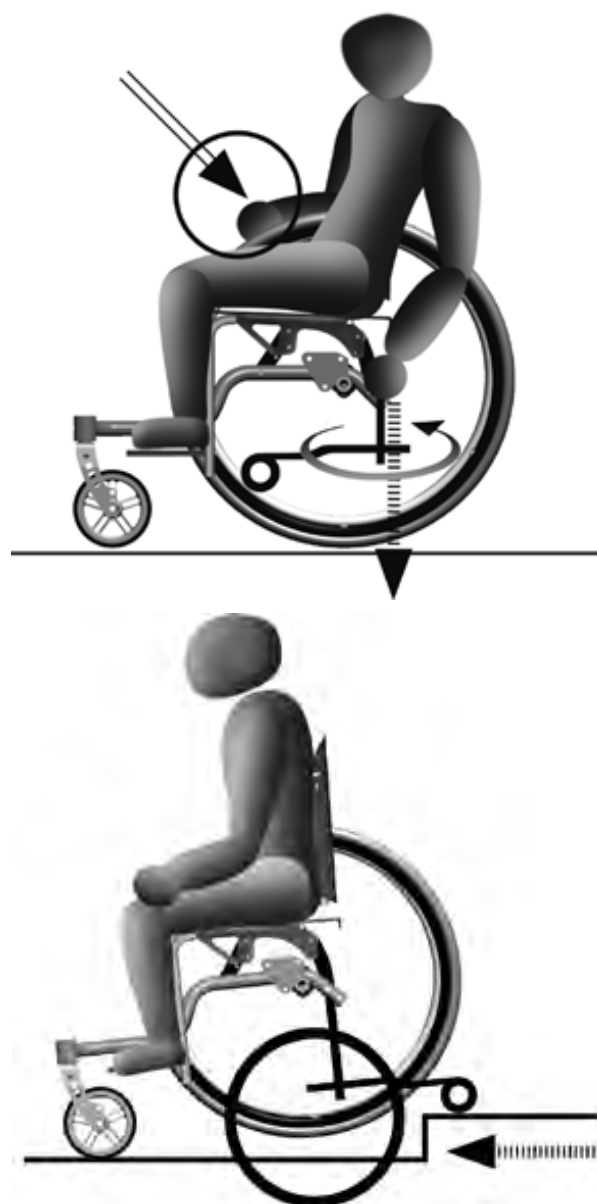

## 2.8 Vinkeljusterbare rygger, setetilt

### ⚠ **OBS!**

(1) Når stolens vinkeljusterbare rygg eller setet blir tiltet over 90°, skal tippesikringen være felt ned.

### ⚠ **OBS!**

Når stolen skal kjøres aktiv, skal rygg og setevinkelen alltid være opprett (90°).

Sørg for at hodet blir tilstrekkelig støttet med en nakkestøtte når stolryggen eller setevinkelen er tiltet bakover.

### ⚠ **OBS!**

Endre ALDRI vinkeljustering eller setetilten mens stolen blir kjørt.

### ▶▶ **MERKNAD**

(2) Ved amputasjon eller når foten er hevet og samtidig stolen eller ryggen tiltet bakover, anbefales en forlenget akselplate som ekstra veltebeskyttelse. Bruk av tippesikringen er imidlertid et minimumskrav.

### ⚠ **OBS!**

En forlenget akselplate er absolutt IKKE en erstatning for tippesikring!

(1)



(2)



(3)



## 2.9 SVINGHJUL

### ⚠ **OBS!**

Feil innstilte svinghjul eller for høy fart, spesielt i nedoverbakker, kan føre til at hjulene vinger, og dermed til en farlig plutselig oppbremsing.

### ▶▶ **MERKNAD**

Rengjør svinghjulsakslene og akselhylsene regelmessig for lo og smuss.

### ⓘ **INFORMASJON**

Ved alle endringer i drivhjulsposisjon skal svinghjulene justeres. Dette bør gjøres av en erfaren tekniker.

### ▶▶ **MERKNAD**

(3) Ved inn- og utstigning fra rullestolen dreies svinghjulene forover for bedre stabilitet.

## 2.10 LEGGE SAMMEN OG FELLE OPP RAMMEN

### ⚠ **OBS!**

Når rullestolen legges sammen eller felles opp skal man være oppmerksom på FAREN FOR SKADER på grunn av kryssmekanismen og seterørene.

### ⚠ **OBS!**

Påse ved hver gangs bruk av rullestolen at alle avtakbare deler er skikkelig satt på plass og/ eller låst fast.

### ⚠ **OBS!**

(1) Når rullestolen felles opp (for eksempel etter transport osv.), skal seterørene festes godt i brakettene på siderammen, ellers kan rullestolen ikke brukes.

### ⚠ **OBS!**

(2) Hvis din Jump har en avstiverstag på ryggørene, skal sporet (A) skyves inn til anslag i gantergrepet (B) som skal lukkes godt.

Det samme gjelder for

- buede rygger,
- den fikserte seteplaten SitzFix og
- de oppfelbare klesbeskyttere.

De må være forsvarlig lukket og/eller låst før man bruker rullestolen.

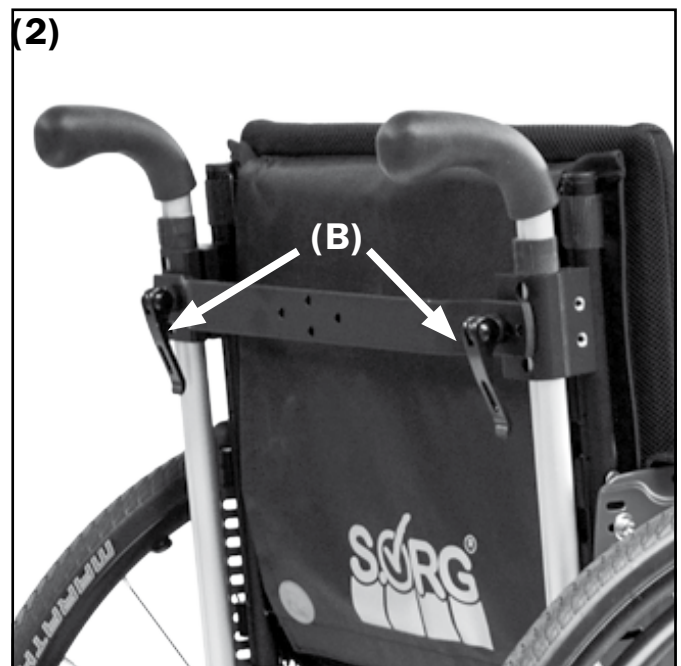
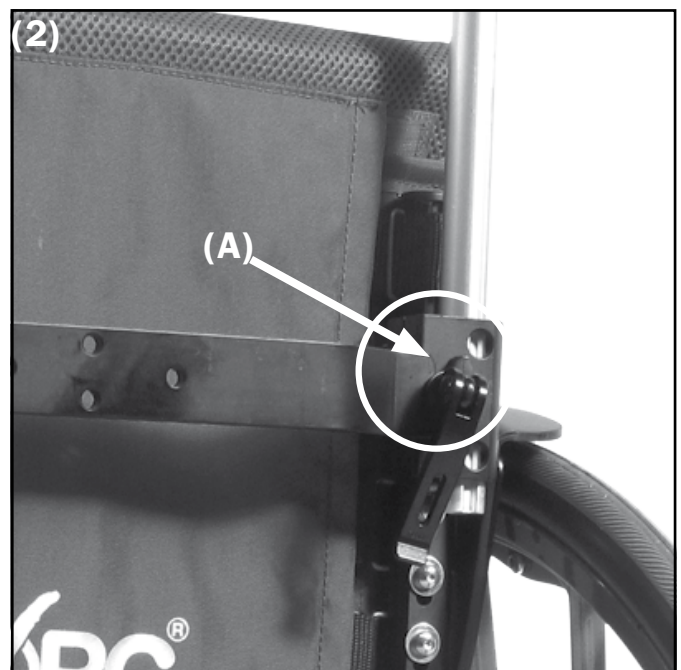
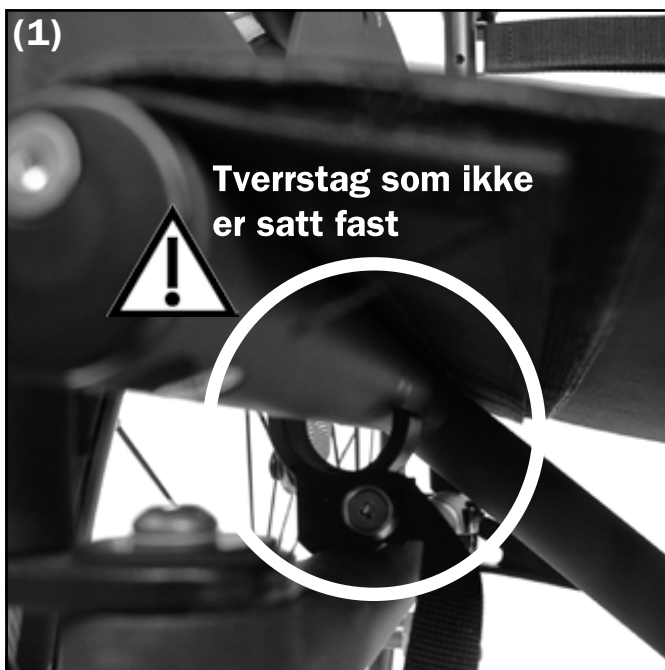



## 2.11 LASTING OG TRANSPORT

Ved transport av rullestolen i bil  
Gjør følgende:

- Fell tippesikringen opp.
- Ta om nødvendig, av kjørehåndtakene,.
- Ta, om mulig, av ryggplaten og fell ryggen fremover.
- Legg sammen rullestolen (om mulig) og lås krysset med sikringsstroppen.
- Løsne bremsen og ta av drivhjulene.
- Legg rullestolen i bilen og sikre den ved hjelp av .. stropper.
- Surrestroppene må bare festes til rammen. Fotstøtter, klesbeskyttere, rygg- eller seterør egner seg ikke.
- Alle deler som er tatt av rullestolen skal sikres i bilen, slik at de ikke kan skade noen ved en bråstopp.

### **OBS!**

Ved bråstopp er det fare for skader fra løs liggende stoldeler som benstøtter, klesbeskyttere, hjul, krykker, osv.

Før transport av rullestolen skal man informere føreren om hvordan rullestolen og dens deler kan sikres trygg ved å feste de i bilens festekroker eller tilsvarende.

### 2.11.1 TRANSPORT I OFFENTLIGE KJØRETØY

Alle offentlige kjøretøy må ha oppstillingsplass for rullestol i henhold til EU-direktiv 2001/85/EF.

### **OBS!**

Oppstillingsplassen på offentlig transport er kun ment brukt for TOMME rullestoler.

### **OBS!**

Plasser rullestolen mot kjøreretningen, slik at ryggen og en klesbeskytter er plassert nærmest mulig skilleveggen og veggen.

- Rullestolen skal ikke flytte på seg i tilfelle en ulykke.
- Sett på bremsen.
- Flytt ut av rullestolen under kjøring og sitt på anvist sete ved siden av oppstillingsplassen.
- Bruk alltid bilbelte!

Få hjelp ved inn- og utstigning fra offentlig transport,

- slik at du ikke setter deg fast i åpningen mellom døren og fortauet,
- slik at du ikke får panikk,
- slik at du kan gjøre krav på rullestolplassen i transportmiddelet,
- slik at du kan få hjelp med forflytning ut og inn av stolen og ved å sikre stolen.

### 2.11.2 TRANSPORT I KJØRETØY FOR FUNKSJONSHEMMEDE

Rullestoler kan, på grunn av sine bruksområder og lette konstruksjon, aldri oppnå den samme stabiliteten som et originalt fastmontert bilsete.

### **OBS!**

Vi fraråder derfor på det sterkeste at rullestolen blir brukt som sete under transport i et kjøretøy.

### **OBS!**

Bare rullestoler som har bestått dynamisk kollisjonstest i henhold til ISO 7176-19 kan brukes som sete i kjøretøy for funksjonshemmede.

### **LES**

Les også vår informasjonsbrosjyre «Crash Test ISO 7176-19».

Våre godkjente rullestoler har det internasjonale ankersymbolet på rullestolens typeskilt, i tillegg markeres dette på bestillingsskjemaet med vårt «Crash Test»-merke.

SORG Rollstuhltechnik anbefaler følgende produsenter av rullestolfestesystemer og passasjersikringssystemer:

- AMF-BRUHNS, Gustav Bruhns GmbH & Co.,  
[www.kraftknotenadapter.de](http://www.kraftknotenadapter.de)
- og Q'Straint Europe,  
[www.qstraint.de](http://www.qstraint.de) .





### 2.11.3 FESTE PUNKTER

**⚠ OBS!**

(1 + 2) Ved bruk av Jump Alpha som sete i bil, skal stroppene utelukkende festes på stedene merket med det internasjonale ankersymbolet (A) .

- (1) øverst bak på rammerøret venstre og høyre
- (2) nederst foran på rammerøret venstre og høyre

**⚠ OBS!**

(3) Påse at alle fire beltene i rullestolens sikringsutstyr (B) er festet i henhold til produsentens spesifikasjoner.

**⚠ OBS!**

Bruk av nakkestøtte er obligatorisk! Vi anbefaler bruk av en nakkestøtte som er fastmontert i bilen og uavhengig av rullestolen.

Ved bruk av en nakkestøtte som er festet til rullestolen, kan en annen nakkestøttestag modell muligens være nødvendig. Les reglene og anvisningene i vår informasjonsbrosjyre «Crash Test ISO 7176-19». Denne kan lastes ned på [www.sorgrollstuhltechnik.de](http://www.sorgrollstuhltechnik.de).

**⚠ OBS!**

(4) Påse at pasienten i rullestolen er sikret med minst en trepunktsselle (C), i henhold til spesifikasjonene for produsenten av passasjersikringsutstyr.

**⚠ OBS!**

Kontroller at brystremmen sitter over brystbenet og ikke berører halsen.

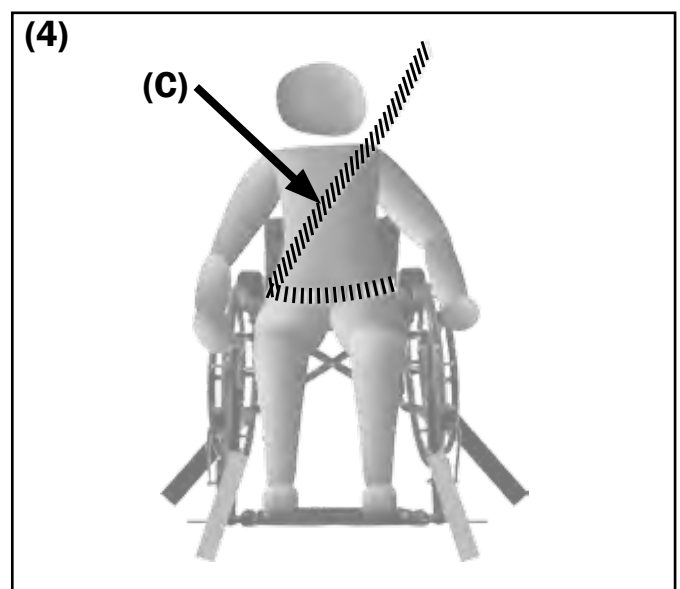
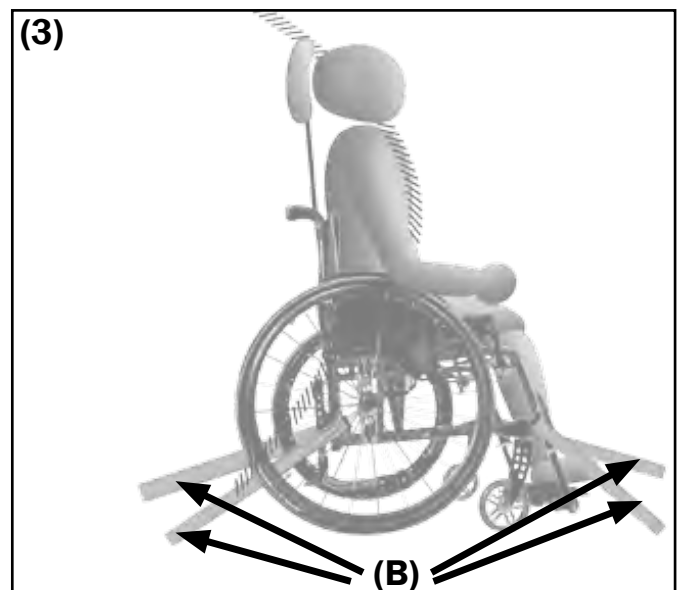
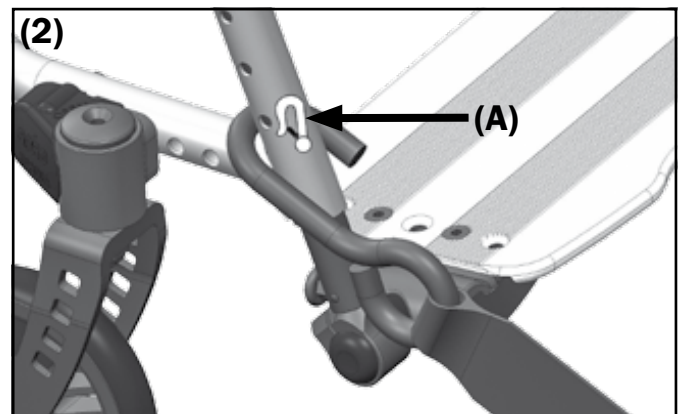
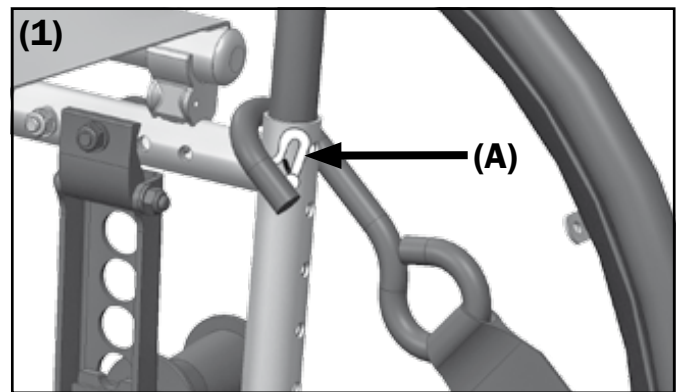

## 2.12 Spesielle farer

### ⚠ **OBS!**

Etter en kollisjon skal man straks kontakte hjelpemiddelsentralen for inspeksjon av understell, ramme og wirer, eventuell skade repareres umiddelbart.

### ▶▶ **MERKNAD**

Unngå direkte sollys. Rullestolens mørke deler kan bli veldig varme og forårsake forbrenning. Dekkene kan bli oppvarmet til over 42 °C og brenne deg.

### ⚠ **OBS!**

BRANNFARE for stolens tekstildeler (sete- og ryggtrekk, sitteputer eller plastdeler). Hold tennkilder borte fra rullestolen. Graden av brannhemmende egenskaper i tekstiler og komponenter har blitt testet i samsvar med DIN EN 1021-1 og 1021-2.

### ⚠ **OBS!**

Drivringene kan bli veldig varme på grunn av friksjon, spesielt under nedbremsing ved høye hastigheter eller i lengre bakker. Bruk om nødvendig sykkelhansker med skinn lang håndflaten, men bruk **ALDRI** ullhansker.

### ▶▶ **MERKNAD**

For sensitiv hud anbefaler vi å bruke sykkelhansker (fingerhansker med lær i håndflaten, **ALDRI** ullhansker).

### ⚠ **OBS!**

FARE FOR HÅNSKADE på grunn av roterende komponenter. Ikke grip inn i eikene på drivhjul eller mellom drivhjulet og bremsen.

### ⚠ **OBS!**

La alt justerings- og reparasjonsarbeid utføres av kvalifiserte teknikere!

### ⚠ **OBS!**

Forsiktig i trange passasjer: Du kan klemme fingrene og/eller skade drivringene.

### ⚠ **OBS!**

Sjekk regelmessig og i henhold til vedlikeholdsplanen at drivringene sitter godt fast.

### ⚠ **OBS!**

Sjekk regelmessig og i henhold til vedlikeholdsplanen at eikene sitter godt fast.

### ⚠ **OBS!**

I enkelte tilfeller kan produktet utløse elektromagnetiske felt i nærområdet (f.eks. tyverialarmer i butikker osv.). Dette utgjør ingen fare for brukeren og/eller ledsager.

### ▶▶ **MERKNAD**

Ikke bruk rullestolen i våtrom eller kjør den i saltvann. Viktige komponenter kan ruste og slutte å fungere som de skal, slik at rullestolens kjøreegenskaper og holdbarhet kan påvirkes negativt.



### ⚠ **OBS!**

La alt justerings- og reparasjonsarbeid utføres av kvalifiserte teknikere!

### ⚠ **OBS!**

Forsiktig i trange passasjer: Du kan klemme fingrene og/eller skade drivringene.

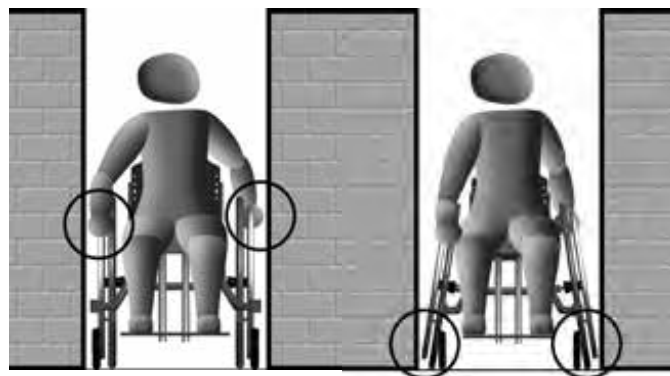

### ⚠ **OBS!**

Sjekk regelmessig og i henhold til vedlikeholdsplanen at drivringene sitter godt fast.

### ⚠ **OBS!**

Sjekk regelmessig og i henhold til vedlikeholdsplanen at eikene sitter godt fast.

### ⚠ **OBS!**

I enkelte tilfeller kan produktet utløse elektromagnetiske felt i nærområdet (f.eks. tyverialarmer i butikker osv.). Dette utgjør ingen fare for brukeren og/eller ledsager.

## 3 Håndtering

### 3.1 HJUL

#### 3.1.1 Drivhjul med hurtigkobling

Alle våre drivhjul og 12-tommers hjul er utstyrt med hurtigkoblinger for rask og enkel å kunne ta av hjulene.

- (1) Trykk inn låseknappen (A) for å løsne eller sette inn akselen og slipp den når handlingen er utført.
- (2) Når de er satt inn, skal sperrekulen (A) på stikk-akselens ende stikke synlig ut. Hjulene kan nå ikke tas av.

Vær alltid oppmerksom på følgende:

- Hjulene er roterende deler som kan skade fingre.
- Når du har satt hjulet på, kontroller at hjulet sitter godt fast på akselen!
- (2) Kontroller regelmessig funksjonen av den lille sperrekulen (A) (spennfjær) på enden av stikkakselen.
- Kontroller drivhjulenes lufttrykk jevnlig for å garantere full bremseeffekt!

På hjul med cambervinkling bør man ved behov rette forsporet ved hjelp av kile(r). Etter endringer i cambervinkelen og/eller sittevinkelen bør man utføre slik sporutjevning «Sporutjevning»).

#### 3.1.3 Enarmsdrift

Bruken av en rullestol med enarmsdrift krever litt øvelse. Gjør deg kjent med teknikken med hjelp fra en erfaren ledsager og i et kjent miljø.

- (3) Ved transport osv. tar man av teleskopstangen (A) ved å skyve endene mot hverandre. Lås opp (B) drivhjulene og ta disse av.

- (4) Ved innsetting føres teleskopstangen jevnt over akselen (C). Påse at den sitter godt fast, uten slark. Før stolen tas i bruk, må låsen (B) aktiveres.

#### ⚠ OBS!

For å bremse, må begge drivringene (indre og ytre) bremses lik, ellers vil du utilsiktet kjøre i en sirkel og utsette både deg selv og omgivelser for fare.

#### ⚠ OBS!

Spesielt i nedoverbakker skal farten være slik at du alltid kan stanse rullestolen eller få hjelp.

#### ⚠ OBS!

La arbeidet utføres av en tekniker.

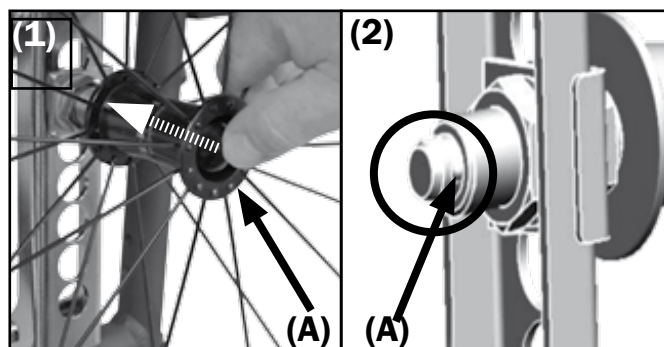

#### 3.1.2 Hjul med trommelbremse

Settes inn eller tas ut som beskrevet for drivhjulene.

#### ⚠ OBS!

Bremseskoen på trommelbremsehjul er svært følsom og kan miste sin funksjonsevne på grunn av skitt eller riper på bremseklossene. Fjern jevnlig smuss og lo fra bremseklossene med en myk klut.

#### 3.1.3 Enarmsdrift

Bruken av en rullestol med enarmsdrift krever litt øvelse. Gjør deg kjent med teknikken med hjelp fra en erfaren ledsager og i et kjent miljø.

- (3) Ved transport osv. tar man av teleskopstangen (A) ved å skyve endene mot hverandre. Lås opp (B) drivhjulene og ta disse av.

- (4) Ved innsetting føres teleskopstangen jevnt over akselen (C). Påse at den sitter godt fast, uten slark. Før stolen tas i bruk, må låsen (B) aktiveres.

#### ⚠ OBS!

For å bremse, må begge drivringene (indre og ytre) bremses lik, ellers vil du utilsiktet kjøre i en sirkel og utsette både deg selv og omgivelser for fare.

#### ⚠ OBS!

Spesielt i nedoverbakker skal farten være slik at du alltid kan stanse rullestolen eller få hjelp.

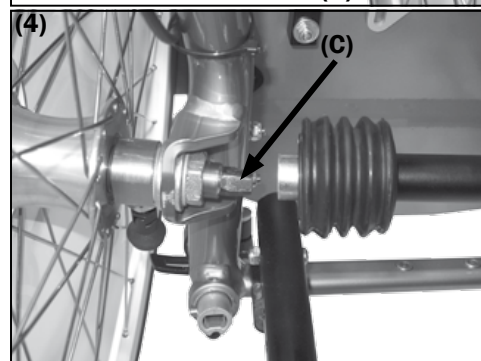
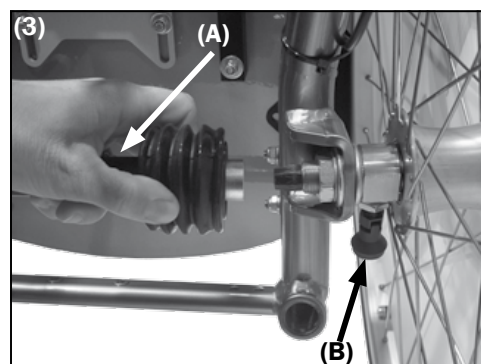



### 3.1.4 Transit-sikkerhetshjul

(1) Transit-sikkerhetshjul (TSR) gir mulighet for å komme inn i trange områder som buss, trikk, fly uten å måtte bytte stol e.l. TSR har tre funksjoner som korresponderer med hullene:

(A) inaktiv tippesikring

(B) aktiv tippesikring

(C) transitt hjul

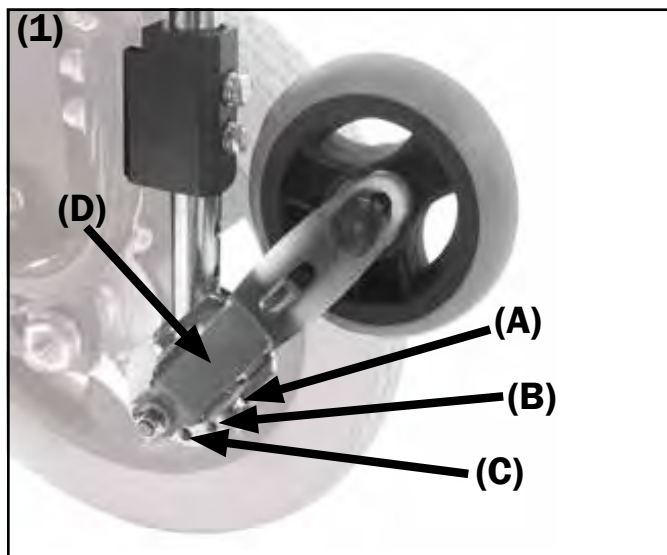

Alternativt kan du, mens du sitter i rullestolen, rykke bekkenet mot høyre/venstre og dermed avlaste og heve den spesifikke siden, slik at TSR-en låses i den laveste posisjonen. Fjern hjulene og ta deg forbi innsnevringen.

Sett deretter drivhjulene på igjen, og låse så opp TSR-en med den røde spaken (1D). Stolen senkes knapt 1 cm, og er tilbake på sine «egne» hjul.

Still TSR-en til ønsket stilling for enten inaktiv (1A) eller tippesikring (1B), ved å heve hjulene så langt oppover med den røde spaken til det setter seg fast i ønsket hull.



#### **⚠ OBS!**

Å endre til og fra transittmodus skal bare skje på et plant underlag, siden bremsen ikke fungerer. I transittmodus låses begge TSR-ene i det nederste hullet i platen (1C). Hvis stolen står trygt på begge transporthjulene og begge drivhjulene kan dreies fritt rundt, kan du ta av drivhjulene.

Når man kjører igjennom trange passasjer foreligger det FARE FOR SKADER av fingre!

#### **Bruk**

(2) For å ta TSR-en ut av posisjonen 'inaktiv tippesikring', utløses den røde spaken på begge sider (1D). La TSR-en gli nedover til den låser seg fast i det midtre hullet (1B) på hullplaten (posisjon 'aktiv tippesikring').

(3) For å bruke TSR-ene som transitt hjul, utløses den røde spaken på begge sider (1D) og lar TSR-en gli helt ned til gulvet (spaken kan ikke låses i denne posisjonen!). Rullestolen skal heves (knapt 1 cm) ved at ledsageren setter foten sin bak et hjul og samtidig trekker stolen mot seg oppå foten. Den røde spaken låser seg nå automatisk i den nederste posisjonen (1C). Når drivhjulene kan dreies fritt (4), kan de fjernes.

### 3.2 SVINGHJUL

**⚠ OBS!**

Forhindre alltid at svinghjulene kolliderer med fortauskanter eller lignende!

Om en slik kollisjon har inntruffet skal rullestolen umiddelbart kontrolleres av en kvalifisert tekniker og eventuell skade skal repareres. Senk farten ved første tegn på «wobbling» i svinghjulene (spesielt ved svært høye hastigheter eller i nedoverbakker)!

#### Svinghjul med utbyttbar innsats

For svinghjul med hurtigkobling, følg instruksjonene for drivhjulenes hurtigkoblingsaksler.

#### Bytte ut / erstatte

Svinghjulene kan monteres i flere høydeposisjoner i svinghjuls-gaffelen eller det kan byttes til andre størrelser.

Det nødvendige monteringsarbeidet beskrives i serviceheftet under 2.3.2.

#### Gaffeloppheng vinkelinnstilling

(1) Gaffelen (B) er festet i gaffeloppheget (A). Denne må alltid stå i en vinkelrett (90°) stilling i forhold til underlaget for at svinghjulet skal fungere 100%.

Vinkelen til gaffeloppheget kan stilles inn. Det nødvendige arbeidet beskrives i serviceheftet under 2.3.2.

**⚠ OBS!**

Når man setter gaffelaksen i opphenget igjen, må man sjekke at de sitter godt fast! Kulehodene på akselen skal være helt synlige igjen (se drivhjulsaksel). Svinghjulsaksler, -gafler og gaffelaksler må jevnlig rengjøres for lo og smuss.

**⚠ OBS!**

Etter enhver endring av plassering av drivhjul eller svinghjul bør innstillingen til gaffeloppheget kontrolleres og justeres. Om dette ikke gjøres kan, når stoler er i fart, svinghjulene begynne å wobble. De kan da stille seg på tvers av kjøreretningen og stolen kan velte.

**⚠ OBS!**

Etter enhver endring på driv- og/eller svinghjulene, må derfor gaffelopphegets vinkel justeres!

### 3.3 LÅSING OG SPORFIKSERING

(2) For å låse opp sporfikseringen, trekker man låsepinnene (A) fremover og dreier dem 90°, slik at låsesporet (B) festes.

(3) For å låse den, trekker man låsepinnene (A) forover, dreier dem 90° og lar den gli inn i føringsporet (C).

Pinnene fester seg automatisk i rett fremovervendt posisjonen ved neste hjulrotasjon og låser hjulet for kjøring rett fremover.

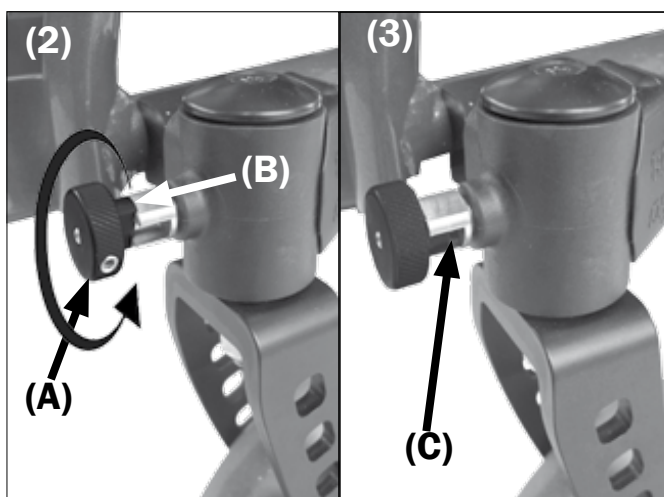
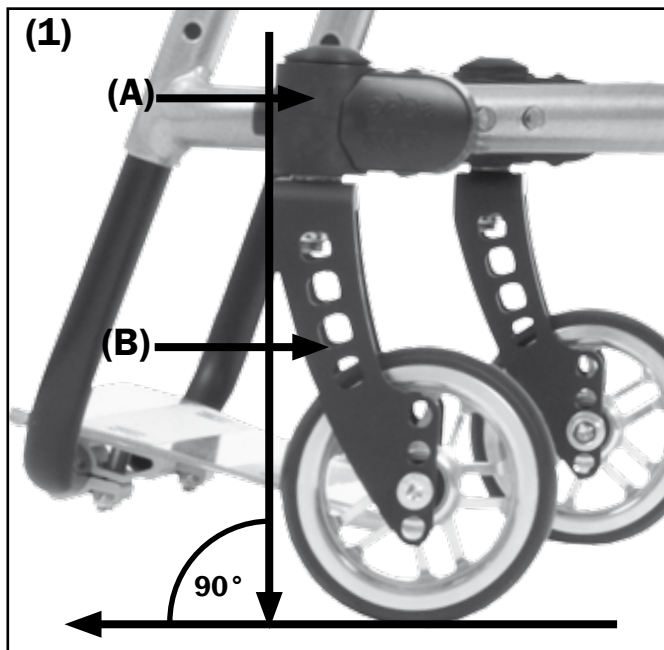



### 3.4 ÉN HÅNDS STYRING

Innstilling av styrespakens posisjon:

- (1+2) skyv låseklemmen(A) oppover,
- (3) dra styrespaken oppover (B),
- (4) velg ønsket posisjon langs hakkene (C),
- trykk styrespaken(B) nedover igjen og fest den med klemmen (A) som i bilde(1).

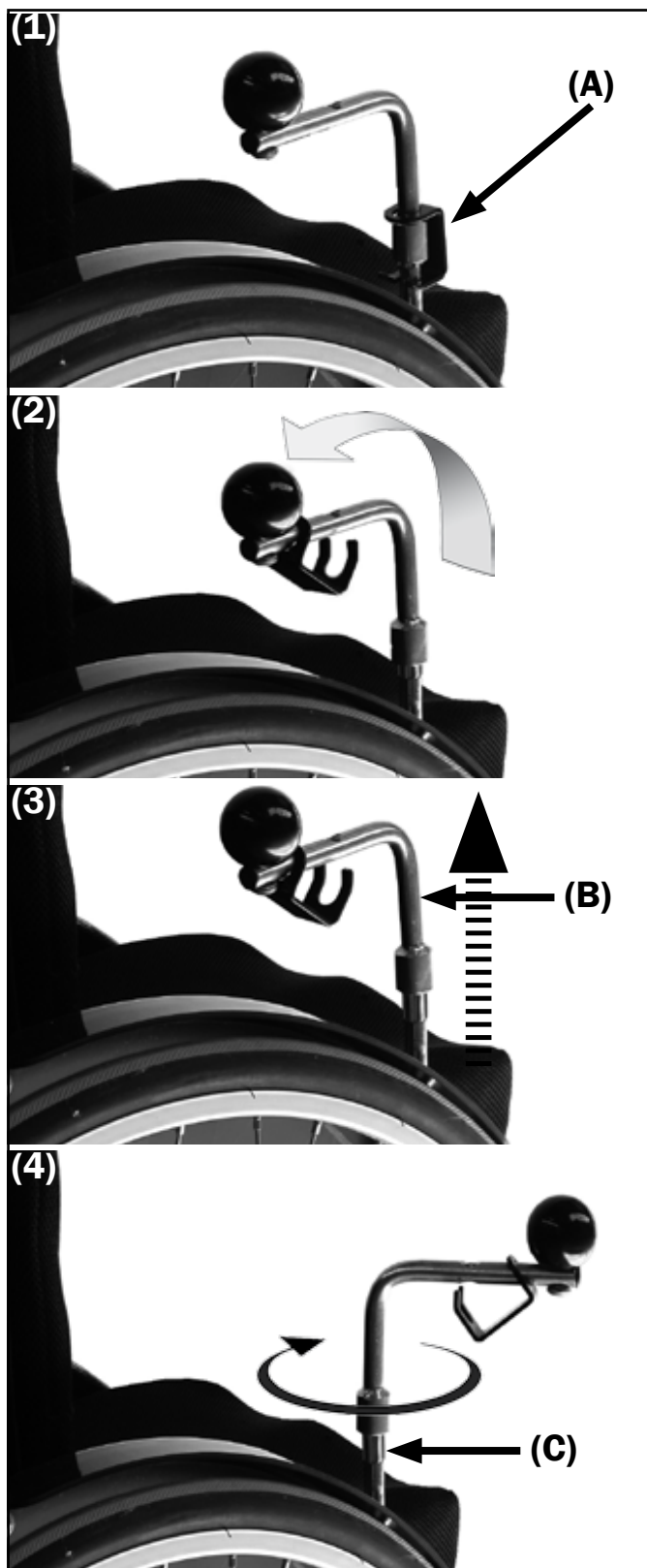

Aktivering av énhåndsstyring (EHL):

- drei svinghjulene i kjøreretning 'rett fram'. (EHL kan bare aktiveres og deaktiveres med hjulene i denne posisjonen),
- (5) lås opp smekkmekanismen (A) med låsetapp (B) ved å dra den ut og vri den i 90° ,
- (6) trykk hele mekanismen (A) nedover til den klikker på plass
- og lås så mekanismen igjen. Deaktivering av énhåndsstyring gjøres motsatt.

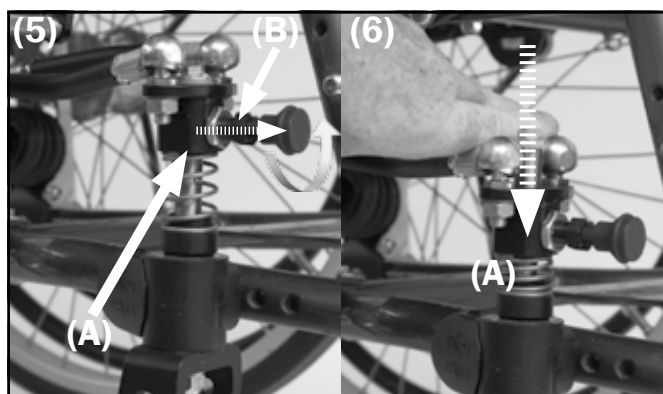

### 3.5 SPESIELLE DRIVRINGER

#### 3.5.1 Drivringer med knotter

##### ⚠ OBS! FARE FOR SKADE!

Vær oppmerksom på at drivringer med knotter beveger seg rundt med hjulet når stolen blir skøvet fram av en ledsager!

Særlig når man kjører i nedoverbakke kan man ikke bremse ned på farten ved hjelp av drivringer med knotter. Få hjelp fra en erfaren og sterk ledsager.

#### 3.5.2 Drivringoverdrag / Maxgrepp-drivringer

##### ⚠ OBS!

Plastbelagte og gummierte drivringer (Maxgrepp) kan bli veldig varme dersom de blir utsatt for direkte sollys (over 42 °C)!

Under ugunstige forhold, kan overdrag løsne fra drivringen på grunn av varmen.

Bruk sykkel eller skinnhansker eller la noen hjelpe deg ved nedbremsing fra høye hastigheter og/eller ved kjøring i nedoverbakke!

### 3.6 LEGGE SAMMEN OG FELLE OPP

#### 3.6.1 med sete- og ryggtrekk

##### Legge sammen

Hvis din Jump er utstyrt med sete- og ryggtrekk, gjøres følgende for å legge stolen sammen:

- Sikre at rullestolen ikke kan rulle bort,
- Løsne eventuell avstivning stag,
- (1+2) Løsne borrelåsfester mellom rygg- og setetrekk og før dem bakover,
- (3) Ta av sete- og ryggputer,
- Vipp opp fotplaten(e).
- Ta av eventuell benstøtte (Jump Beta BSA-ramme).
- (3) Grip setetrekket i midten foran og bak, og trekk det oppover til Jump er lagt sammen,
- (4) Sikre den sammenbrettede Jump-stolen med festeremmen,
- (5) Ta eventuelt av hjulene i forbindelse med transport,
- Svinghjulene tas av ved hjelp av hurtigkoblingen.
- ALLE deler skal sikres i bilen, slik at de ikke forårsaker skader ved eventuell brå oppbremsing.

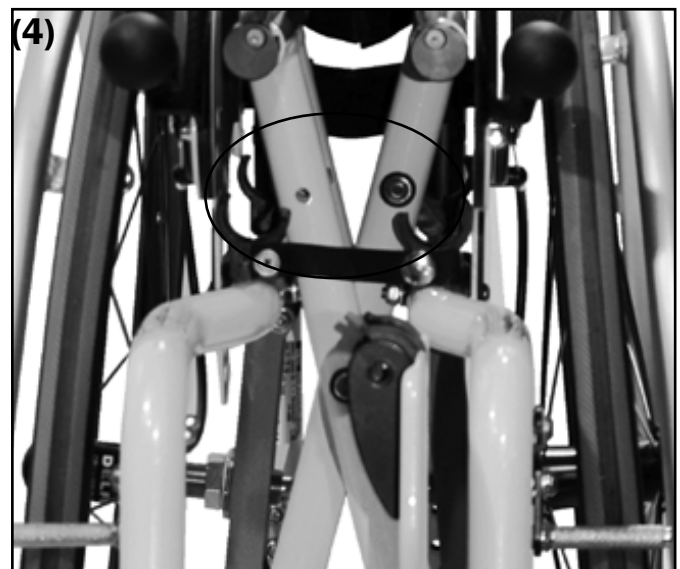
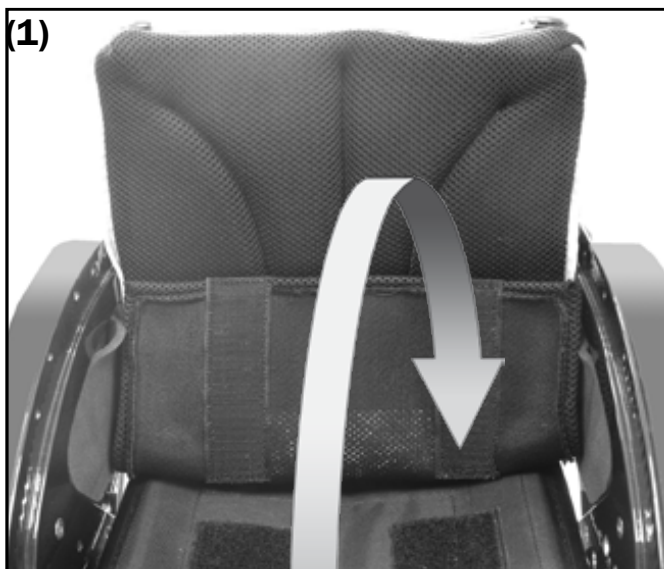

### Fell opp:

- (1) sett på eventuelle oppfelbare armlener (Jump Beta BSA) og påse at de låses på plass foran,
- Sett eventuelt på driv- og svinghjulene og sjekk at de er festet,
- Vipp rullestolen sidelengs mot deg (slik at motstående drivhjul ikke har bakkekontakt),
- Løsne festeremmen (se 3.4.1, bilde (4)),
- Trykk seterørene fra hverandre til de låses fast ,
- Still rullestolen på hjulene og sikre at den ikke ruller bort,
- Fest eventuell stabiliseringsstang,
- Legg borrelåsfestene fra ryggtrekket på setet,
- Sett sete og ryggputer på plass igjen,
- (2) Sett på igjen eventuell benstøtte (Jump Beta BSA) og sikre at låsepinnen (A) sitter godt fast (benstøtten skal ikke kunne tas av oppover, se også 3.12.3),
- Sett deg i stolen og lukk (ev. lås) fotplaten på plass.

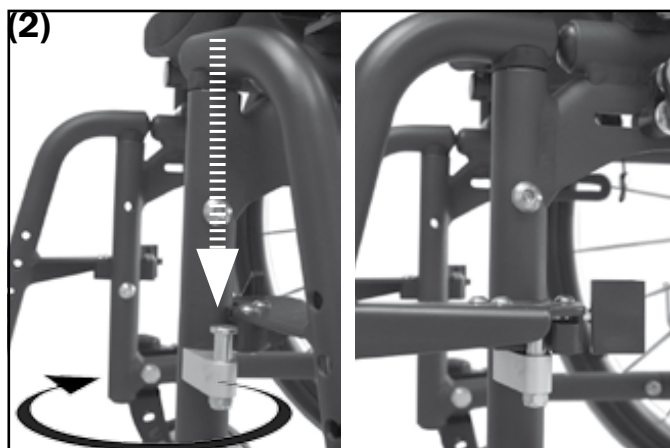
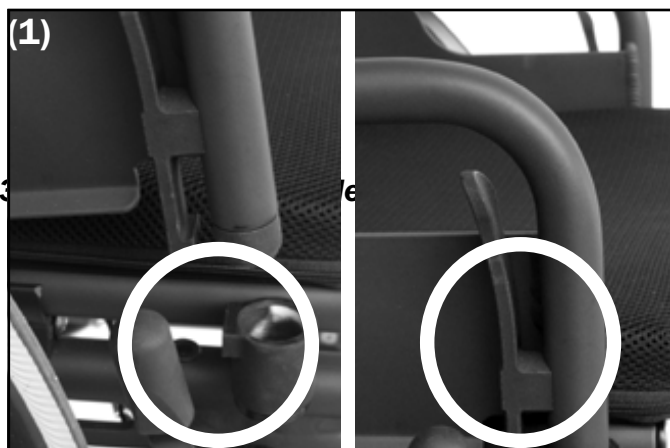

Når stolen er utrustet med SitzFix og/eller fast formet rygg, gjøres dette:

- Sikre at rullestolen ikke kan rulle bort,
- (3) Løsne eventuell avstiver bøyle,
- (4) Lås opp og ta av den formede ryggen,
- (5) Lås eventuelt opp og ta av SitzFix ,
- Fell opp fotplaten(e)
- Dra seterørene oppover til Jump er foldet sammen,
- Sikre den foldete Jump-stolen med festeremmen,
- Ta eventuelt av svinghjulene ved hjelp av hurtigkoblingen.
- ALLE deler skal sikres i bilen, slik at de ikke forårsaker skader ved eventuell brå oppbremsing .

For å slå ut Jumps-stolen med SitzFix og/eller buet rygg, gjøres prosedyren i omvendt rekkefølge.

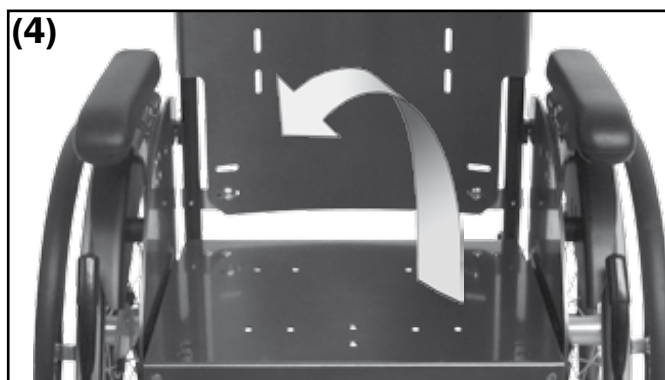



### 3.7 SETE- OG RYGGTREKK

(1) Ved borrelås justerbare sete- og/eller ryggtrekk, må borrelåsfestene (A) og (B) ha minst 8 cm overlapp på hver side.

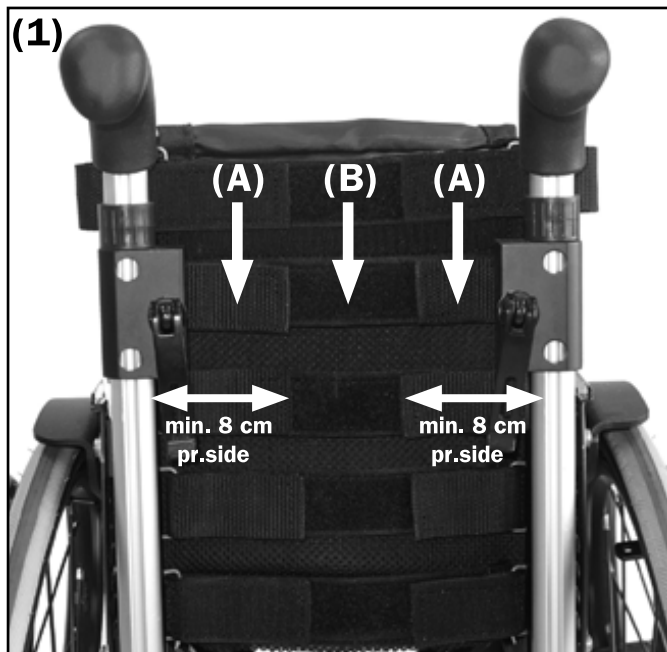

### 3.8 FAST SETEPLATE (SITZFIX) OG FORMET RYGG

(2) Låse opp fast seteplate (SitzFix):

- Trekk de to spakene (A) under setet innover
- og drei de 90 °.
- Spakene blir i denne posisjonen.

Låse:

- Sett seteplaten først ned på seterørenes forkant og
- trykk den så nedover mot bakkanten til den fester seg.
- Deretter låser man SitzFix som beskrevet ovenfor.

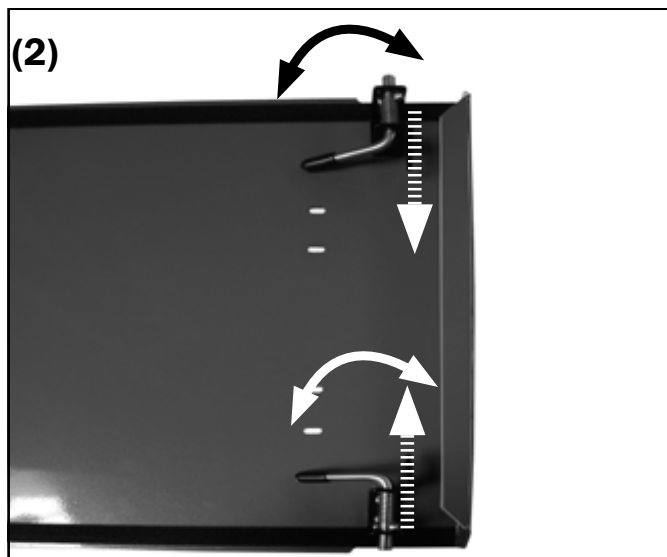

(3) For å låse opp faste formede rygger:

- Trekk de to låsespakene (A) utover
- og drei de 90 °.
- Spakene blir i denne posisjonen.
- Trekk boltene (B) oppover ut av holderen (C).

(4) Til å låse:

- Sett først ryggen inn med den nedre boltene (A) i holderen (B),
- Før den så nedover til den øvre boltene (C) også sitter fast i holderen.
- Deretter låser man den formede ryggen fast som beskrevet ovenfor.

**⚠ OBS!**

Sete og/eller rygg systemet skal være forsvarlig låst på plass før rullestolen er trygg å bruke.

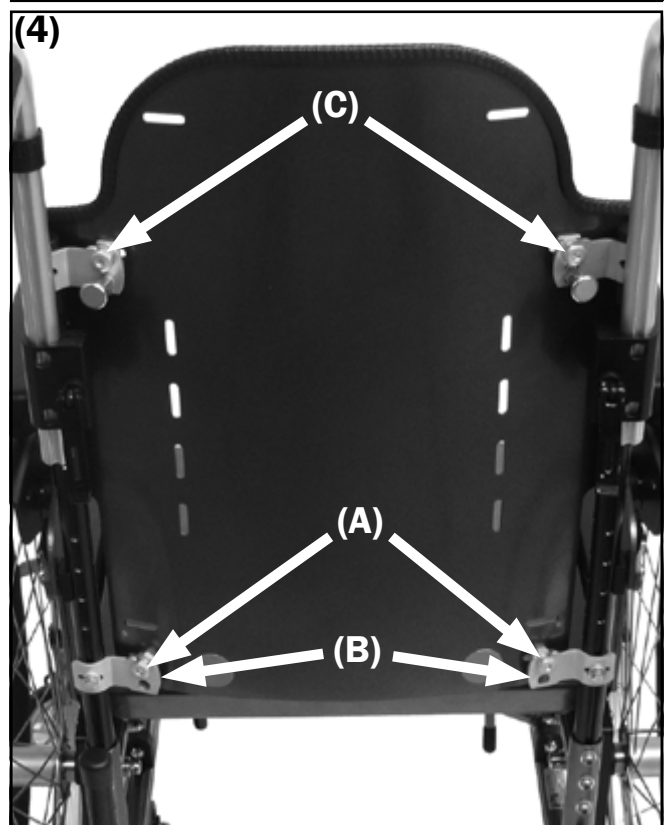
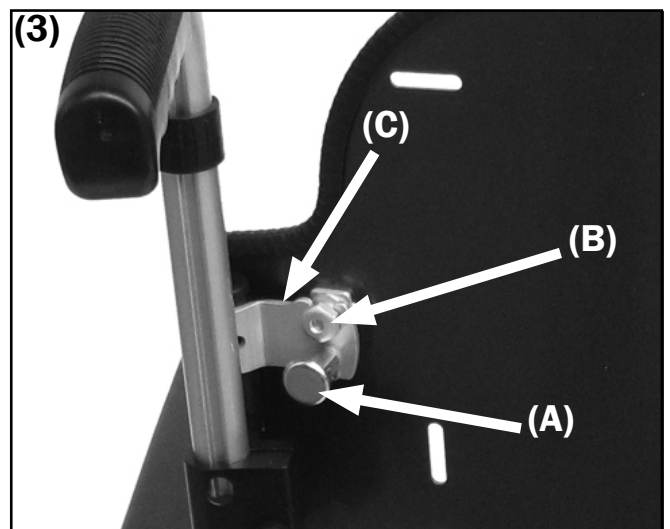

### 3.9 KJØREHÅNDTAK

#### **⚠ OBS!**

Kjørehåndtak/-bøyler) er kun beregnet brukt til å SKYVE rullestolen med brukeren i, IKKE TIL Å BÆRE STOLEN.

Vær oppmerksom på følgende for alle varianter av skyvehåndtak/bøyler:

#### **⚠ OBS!**

BÆR ALDRI rullestolen med bruker over en hindring ved hjelp av skyvehåndtak (opp og ned trapper, fortauskant osv.).

#### **⚠ OBS!**

Spennegrepet på de høyderegulerbare kjørehåndtakene kan løsne under ugunstige omstendigheter. Kontroller at disse er i låst posisjon hver gang før man forserer en hindring.

#### **⚠ OBS!**

Knappen må ALLTID være synlig på rørets nedre ende under braketten (se figur 1B).

#### **⚠ OBS!**

Heng ikke gjenstander (vesker osv.) på kjørehåndtakene! VELTEFARE

#### 3.9.1 Høyderegulerbare kjørehåndtak

Ta av/sette på kjørehåndtakene

(1) Nederst på kjørehåndtakene (A) finnes en låseknapp (B) som forhindrer at kjørehåndtaket utilsikket kan dras ut av beslaget (C) ved høydejustering.

(2) For å ta bort kjørehåndtakene:

- Åpne spennegrepet(A).
- trykk inn låseknappen (B) på kjørehåndtaket,
- hold det slik og trekk samtidig kjørehåndtaket ut . av holderen (C).

For å montere kjørehåndtakene:

- Åpne spennegrepet,
- trykk inn låseknappen,
- før kjørehåndtaket inn i holderen
- og lås så spennegrepet igjen.

#### **⚠ OBS!**

Kontroller at kjørehåndtakene sitter godt fast og at vinkelfjæren i enden av røret er synlig. Om nødvendig kan man justere trekkmomentet på stilleskruen (D).

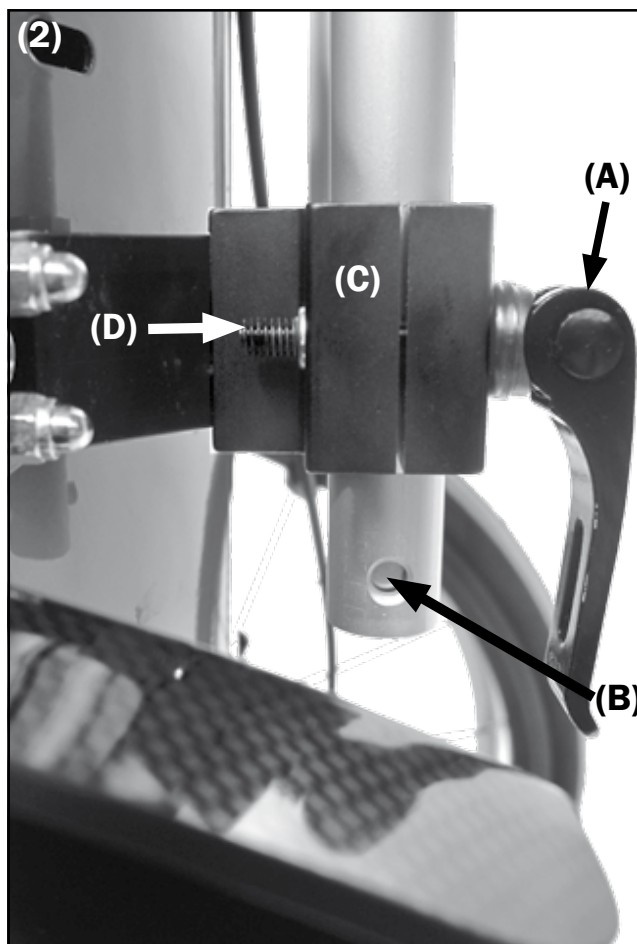
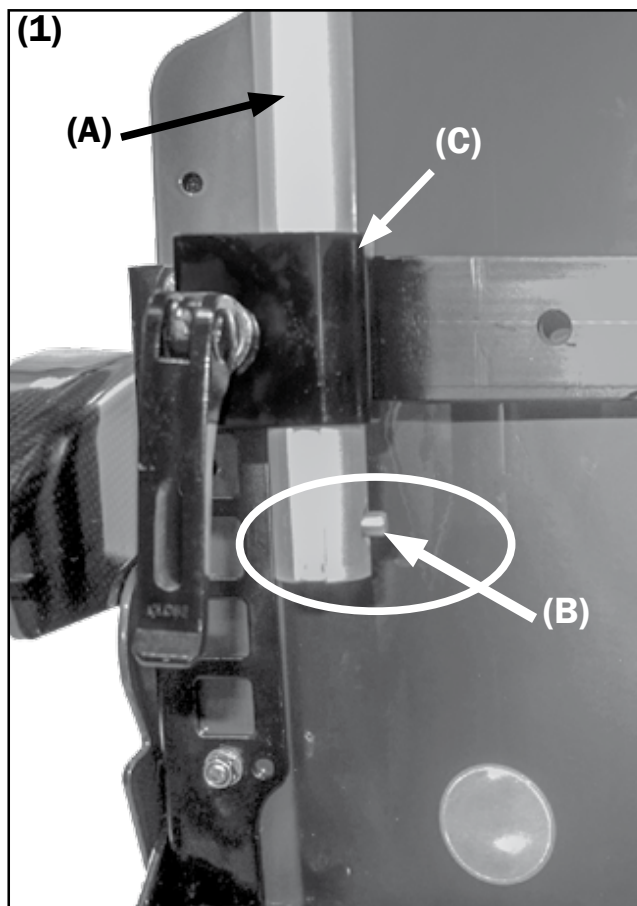



### 3.9.2 Kjørehåndtak med skyvestag

På alle våre rullestoler med lange kjørehåndtak kan en skyvestag monteres. Rullestolen er fremdeles sammenleggbar. Skyvestaget hjelper til å stabilisere ryggen og gir samme fordeler som en stabiliseringsstag.

(1) For å fjerne skyvestaget løsnes stjerneskrue (A) og den vippes nedover.

For å sette den på plass igjen plasseres skyvestaget under stjerneskrue og skrues fast.

**⚠ OBS!**

Se advarslene i avsnitt 3.9!



### 3.10 KLESBESKYTTERE

Alle klesbeskyttere monteres og stilles inn av en tekniker.

**⚠ OBS!**

Vær oppmerksom på de generelle sikkerhetsmerknadene!

### 3.11 ARMLENER

Alle armlener monteres og stilles inn av en tekniker.

### 3.12 BENSTØTTER

**▶▶ MERKNAD**

Benstøtten er optimalt innstilt (A) når knærne er i en rett vinkel og låret hviler jevt på setet med ca. 2 fingerbredder mellom puten og knehasen. Dersom fotplaten (B) er montert for høyt kan hoftvinkelen bli for skarp og dersom fotplaten er montert for lavt (C) kan det hindre blodforsyningen, noe som kan lede til kramper.

**⚠ OBS!**

FØLGENDE ADVARSLER SKAL OVERHOLDES FOR ALLE TYPER BENSTØTTER!

RULLESTOLEN MED BRUKER SKAL ALDRI LØFTES ELLER BÆRES I BENSTØTTEN(E).

**⚠ OBS!**

DELTE FOTPLATER ER UEGNET FOR RULLESTOLBRUKERE MED TONUS-DYSREGULERING (SPASMER).

**▶▶ MERKNAD**

Hvis det er mulig, skal hele fotplater låses. Innstilling og justeringer skal kun utføres av en erfaren tekniker.

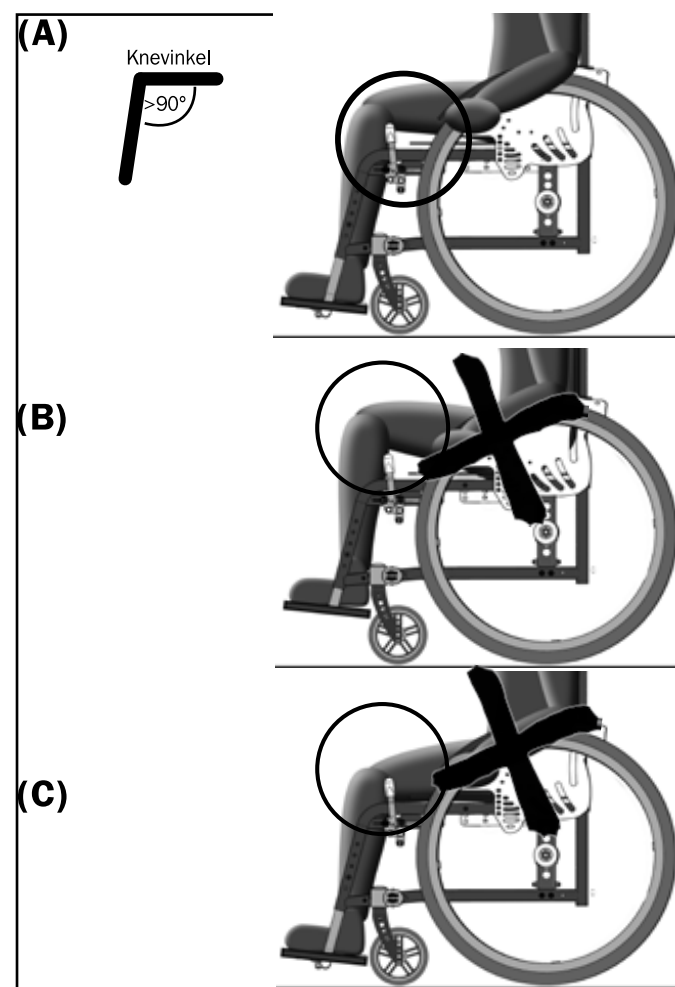

### 3.12.1 Fotplate(r), kan vippes opp til siden

Fotplatene blir stående i loddrett stilling takket være en smekklås mekanisme.

Vipp opp fotplaten(e) ved inn-/utstigning av rullestolen.

### 3.12.2 Benstøtte med hel fotplate som kan vippes opp til siden og svinges utover

Fotplaten kan vippes opp til siden og dessuten svinges ut for å oppnå så stor benplass som mulig. Når den er vippet opp, forblir den i loddrett stilling, takket være en smekklås mekanisme.

#### **⚠ OBS! FARE FOR PERSONSKADE**

Vipp fotplaten opp sideveis, før den svinges utover, slik at man ikke skader noen i svingsonen.

### 3.12.3 Hel fotplate lås

For å unngå utilsiktet åpning av den hele fotplaten som kan skade deg, anbefaler vi at den låses.

(1+2) For å åpne / låse opp, trekker du smekklåsen (A) fremover og hever samtidig fotplaten.

- For å lukke/låse, trekker du i smekklåsen(A).
- Lukk fotplaten med kloen (B) på leddbolten (C).
- Slipp smekklåsen og hør at den klikker på plass.

#### **⚠ OBS!**

Pass på at du ikke lener deg for langt ut av rullestolen ved håndtering av låsen: VELTEFARE

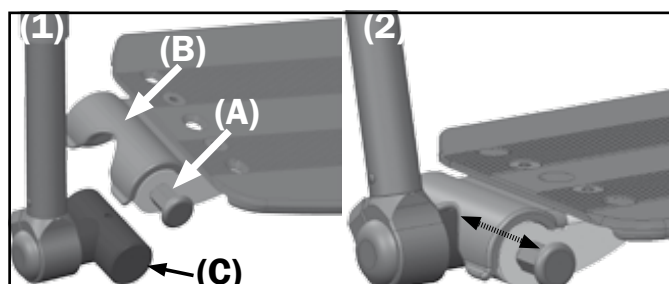

### 3.13 Bremses

(3) Hver rullestol er utstyrt med to parkeringsbremses (såkalte hjullåser). Disse består av: Bremsbolt (A), bremsespak (B) og justerings-skruer (C).

#### **⚠ OBS!**

HJULLÅSENE SKAL KUN BRUKES SOM PARKERINGS-BREMSES. DE EGNER SEG IKKE TIL BREMSING I FART! LA KUN EN ERFAREN TEKNIKER UTFØRE ARBEID PÅ RULLESTOLENS BREMSER.

### 3.13.1 Bremsing i fart

Bruk alltid kun drivringene eller, om tilgjengelig, trommelbremsen til oppbremsing. Merk at drivringene av aluminium raskt varmes opp på grunn av friksjon.

#### **⚠ OBS!**

Ved oppbremsing oppstår det krefter som man må kjenne til og kunne beherske. Her er derfor noen viktige merknader:

I utgangspunktet bremses du rullestolen din (hvis fysiologisk mulig) ved å klemme jevn med begge hendene på drivringene.

Ulikt klemmekraft produserer forskjellig bremskraft og fører til (utilsiktet) svinging av stolen.

Når du kjører i nedoverbakker, behøves betraktelig mer kraft ved oppbremsing. Be gjerne om hjelp.

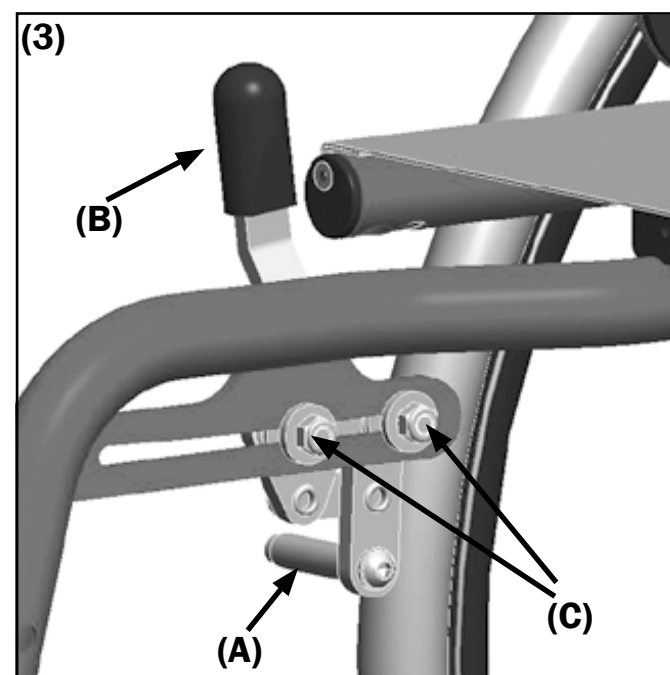

### 3.13.2 Hjullås (brems)

#### **⚠ OBS!**

Kontroller bremsefunksjonen før hver gangs bruk. Mulige problemer eller feil forårsaket av:

- for lavt dekktrykk,
- fuktighet, snø, slaps osv.,

### 3.13.5 Bruk av bremsen (hjullås)

(3) " Bremsen kan låses i åpen eller lukket stilling. Dette gjelder uavhengig av om rullestolen er utstyrt med trommelbrems.

#### **Låse opp**

- slitte dekk,
- slitte bremsebolter,
- løse bremseboltskruer,
- skitten trommelbremse,
- defekt wirer (ved trommel-, ledsager- eller énhåndsbremse),
- for stor avstand mellom bremsestag og dekk.

### 3.13.3 Trommelbremse som kjørebremse

Trommelbremsen kan brukes som brems mens stolen er i bevegelse (se ovenfor: «mulige problemer!»).

(1) For å bremse dras bremsehendel (A) oppover og utøv lik trykk på begge bremsestakene, så unngår man at stolen svinger utilsiktet. Sperrespaken (B) skal bare brukes til å låse bremsehendelen.

### 3.13.4 Trommelbremse som parkeringsbrems

Trommelbremsen kan også brukes som parkeringsbrems (se: «mulige problemer»)

(2) Ved bruk av trommelbrems skal bremsehendelen (A) dras opp og sperrespaken (B) låses i sporet (C).

For å låse opp, dras bremsehendelen litt mer opp til sperrespaken frigjøres.

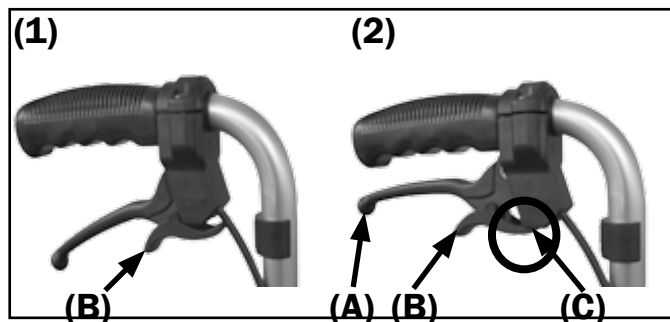

### 3.13.5 Bruk av bremsen (hjullås)

(3) " Bremsen kan låses i åpen eller lukket stilling. Dette gjelder uavhengig av om rullestolen er utstyrt med trommelbrems.

#### **Låse opp**

Trekk begge siders låsepinner (A) ut av holderne (B) og dre dem 90°, så de ikke lenger sitter i føringsporet (C). Still bremsen til ønsket posisjon.

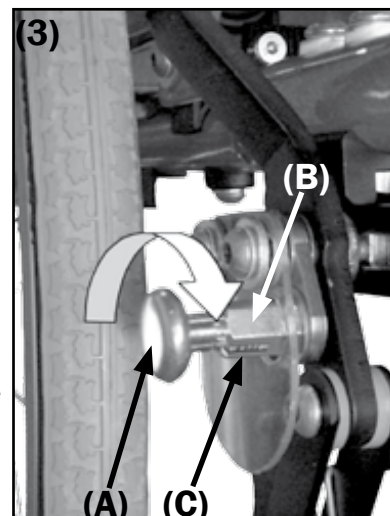

#### **Låsing**

Drei pinnene (A) tilbake 90°, slik at de går inn i føringsporet igjen. (C) igjen og låser seg fast.

### 3.13.6 Ryggesperre

(4) Ryggesperren hindrer at stolen ruller bakover uten at den hindrer stolen t å rulle fremover. Ryggesperren fungerer ved en belastning på opptil 90 kg i helling opptil maks. 12,3 % (=7°).

#### **Aktivering av ryggesperren**

Vipp på begge sider de røde spakene (A) sperreboltene (B) på opp mot drivhjul.

#### **For å deaktivere**

Vipp sperreboltene (B) ned igjen

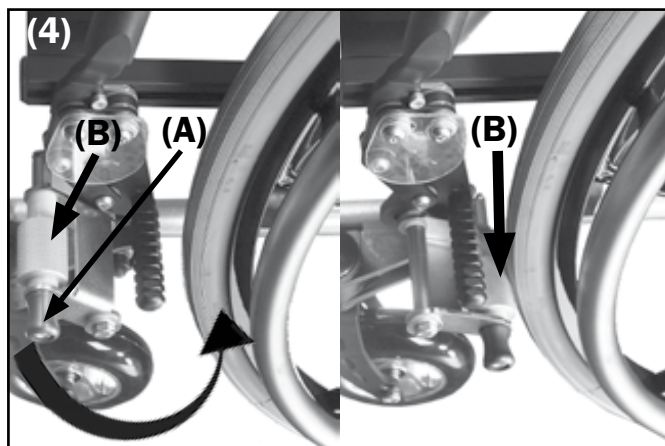

### 3.14 TIPPESEKRING

(1) For å aktivere trykker du tippesikringen (A) nedover ved hjelp av grepet (B), dreier den 180° og slipper den, slik at den låses (C) i den nye posisjonen.

For å deaktivere trykker du tippesikringen ned på røret (A), dreier den 180° og slipper den igjen, slik at den låses.

#### ⚠ **OBS!**

Les også kapittelet om SIKKERHET.

#### ⚠ **OBS!**

Vær sikker på at tippesikringen alltid er låst i endeposisjonen. Om tippesikring ikke er i låst posisjon fungerer den ikke og kan forårsake skade på bruker eller ledsager.

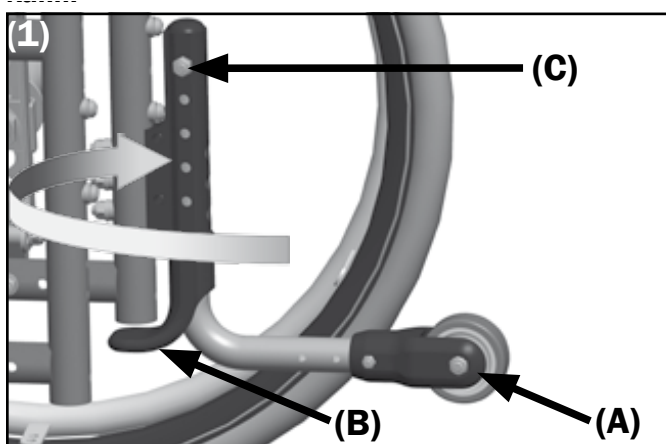

### 3.15. RYGGER

Det finnes tre ryggtyper:

- (2) Fast (standard) ryggvinkel
- (3) JUSTERBAR ryggvinkel
- (4) REGULERBAR ryggvinkel

På både standardrygg og justerbare rygger skal man ikke utføre endringer.

#### ⚠ **OBS! VELTEFARE**

Ryggvinkelen påvirker rullestolens tyngdepunkt og dermed dens tippemuligheter.

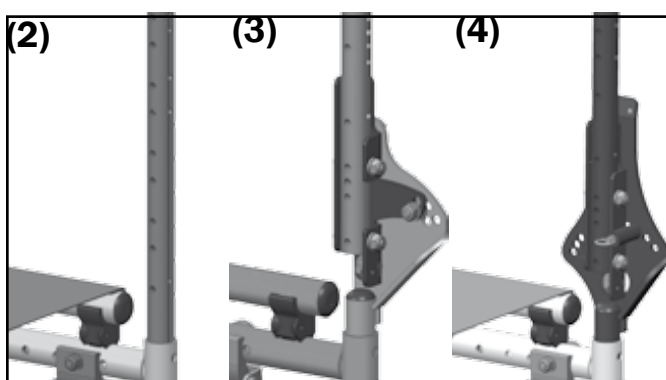

### 3.15.1 INNSTILLING AV RYGGVINKEL

Ryggvinkelen stilles inn på fabrikken i henhold til opplysningene vi har mottatt fra din terapeut/HMS.

#### ⚠ **OBS!**

Endringer skal alltid utføres av en kvalifisert tekniker.

### 3.15.2 RYGGVINKELREGULERING

#### For å justere ryggvinkelen:

(5+6) Løsne låsepinnene (A) på begge sider og still inn i ønsket vinkel i små trinn (B) mellom 80° og 120°.

Påse at begge pinnene (A) sitter godt i låsehullene (B). Enden på låsepinnene skal være godt synlige på utsiden av ryggvinkelbeslaget (D).

#### For å felle ryggen fram:

Dra i ring (C) og løsne begge låsepinnene, ryggen kan vippes forover. Sett låsepinnene tilbake i de fremste hullene.

Når ryggen skal settes på plass igjen gjør overstående i motsatt rekkefølge.

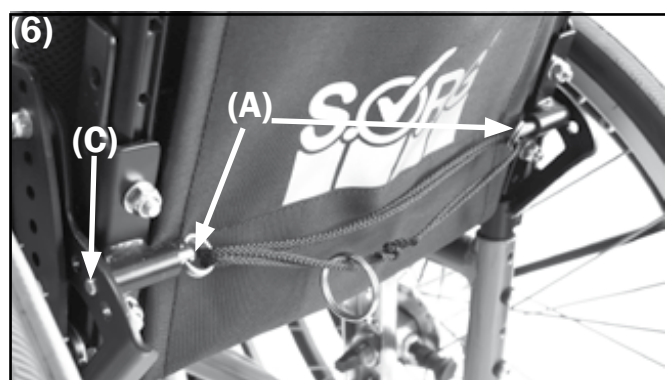
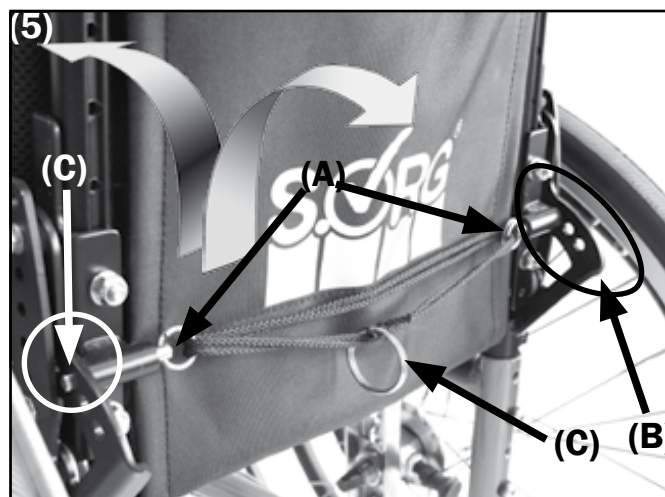



### 3.15.3 HØYDEJUSTERBAR FAST RYGG

(1-3) For å høyde justere ryggforlengeren gjør følgende:

- Ta av hodepolstringen (A),
- Skru håndskruene opp (B) på begge sider,
- Dra ryggforlengeren oppover,
- (OBS: Ikke vipp den!),
- Skru håndskruene (B) til igjen,
- Fest hodepolstringen (A) på brukersiden ved hjelp av borrelåsene.

**⚠ OBS!**

Ryggforlengeren er IKKE egnet som hodestøtte når stolen brukes som sete i et kjøretøy!

### 3.16 NAKKESTØTTE

Hodestøttebeslag finnes i to utførelser: med firkantrør (4), med profilrør (5). Begge typene stilles inn på samme måte:

(4+5) Høydeinnstilling:

- Åpne håndskruen (A),
- still til ønsket høyde,
- skru igjen håndskruen (A).

Dybdeinnstilling:

- Åpne håndskruen (B),
- still til ønsket dybde,
- skru igjen håndskruen.

**⚠ OBS!**

Hodestøtten har spesifikke betingelser og BEGREN- NINGER ved anvendelse i kjøretøy for funksjonhem- mede! Restriksjonene og betingelsene er beskrevet i vår «Crash Test»-brosjyre og er absolutte!

**⚠ OBS!**

Ved bruk av rullestolen som sete i et motorkjøretøy anbefales at man bruker en nakkestøtte som er fast- montert i kjøretøyet og uavhengig av rullestolen.

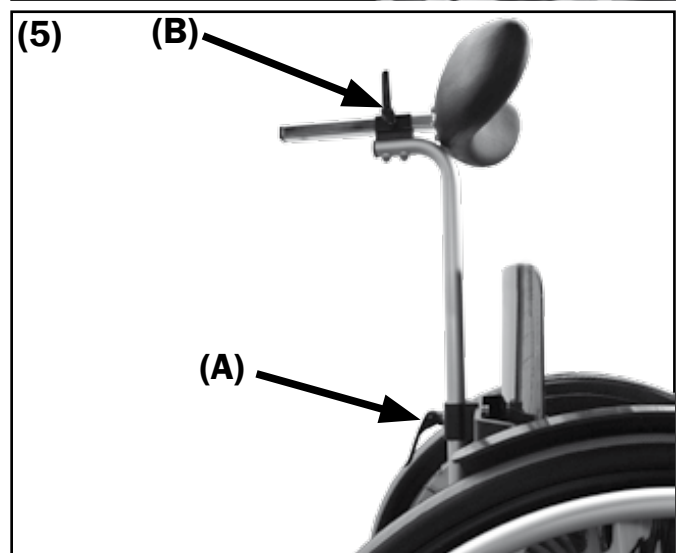
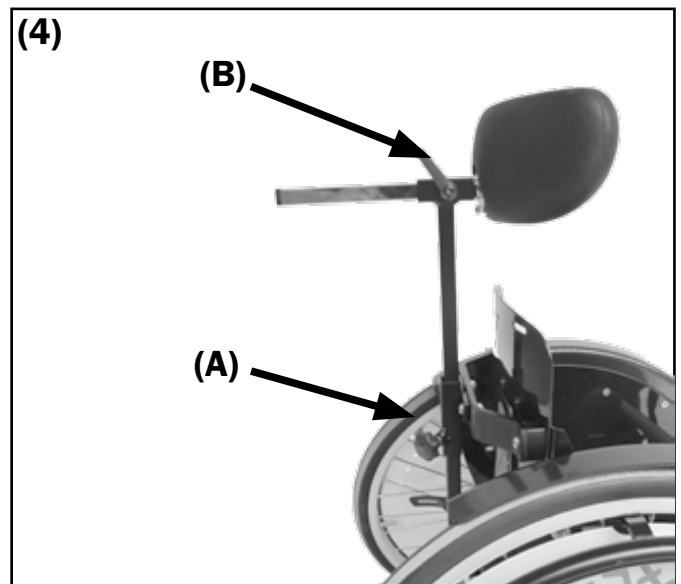
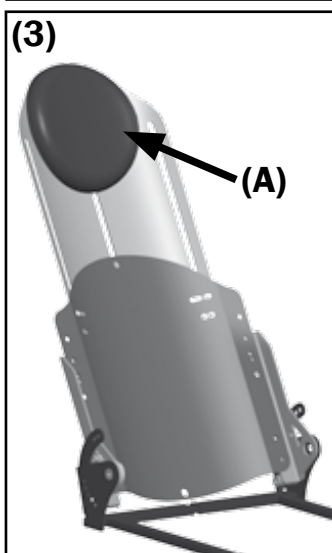
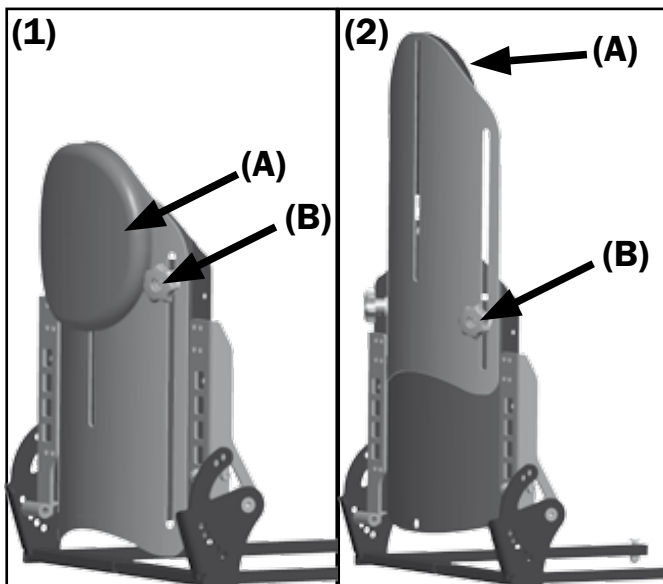



### 3.17 BORD

Røret under bordplaten føres inn i beslaget under armlenet.

(1) Før de to rørene (A) på bordet innover samtidig uten å vinkle bordplaten og inn i beslaget (B) og fest bordet på ønsket dybde med stjerneskrue (C).

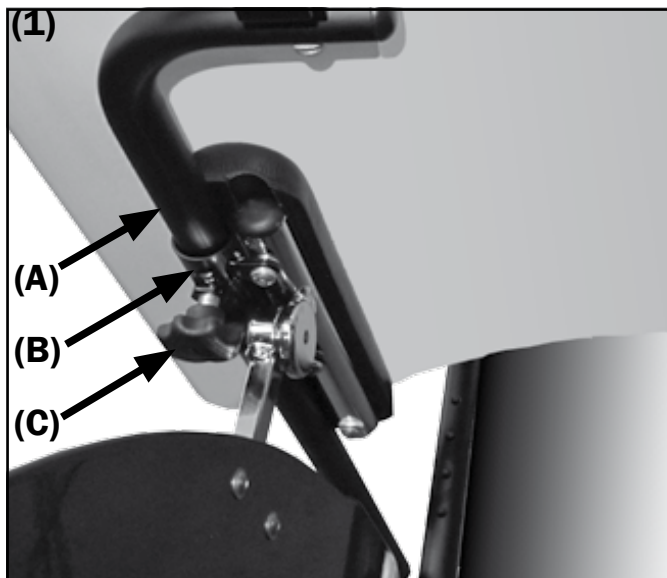

### 3.18 ABDUKSJONSKLOSS

Monter abduksjonsklossen under SitzFix seteplaten. Høyden kan stilles inn i trinn på 2,5 cm, mens dybdeinnstillingen er trinnløs.

#### Innstilling av høyde:

- Skru håndskruen (A) helt ut,
- Still klossen (B) i ønsket høyde,
- Skru inn håndskruen (A) gjennom nærmeste hull igjen.

#### Innstilling av dybde:

- Løsne håndskruen (A) litt,
- skyv klossen med håndskruen framover eller bakover på setet til ønsket stilling,
- Skru håndskruen (A) til igjen.

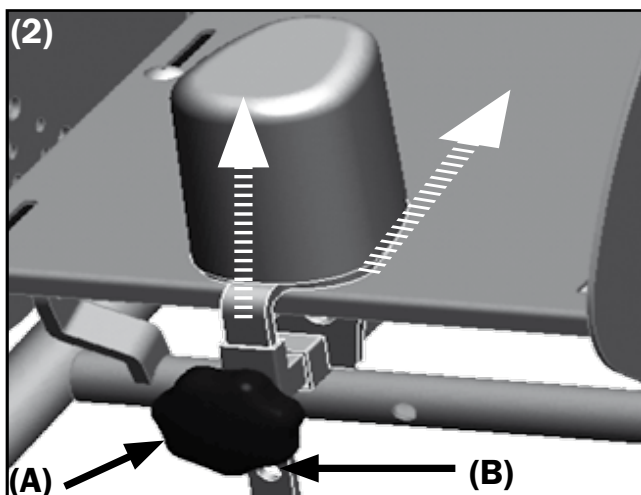

### 3.19 SIDESTØTTER

(3) Begge modeller sidestøtter kan svinges ut eller inn ved å trykke inn den røde knappen (A) og samtidig svinge bøylen inn eller utover. Når man slipper knappen låser den seg i aktuell posisjon (A).

Innstilling av høyde eller dybde av sidestøtten skal foretas av en erfaren tekniker.

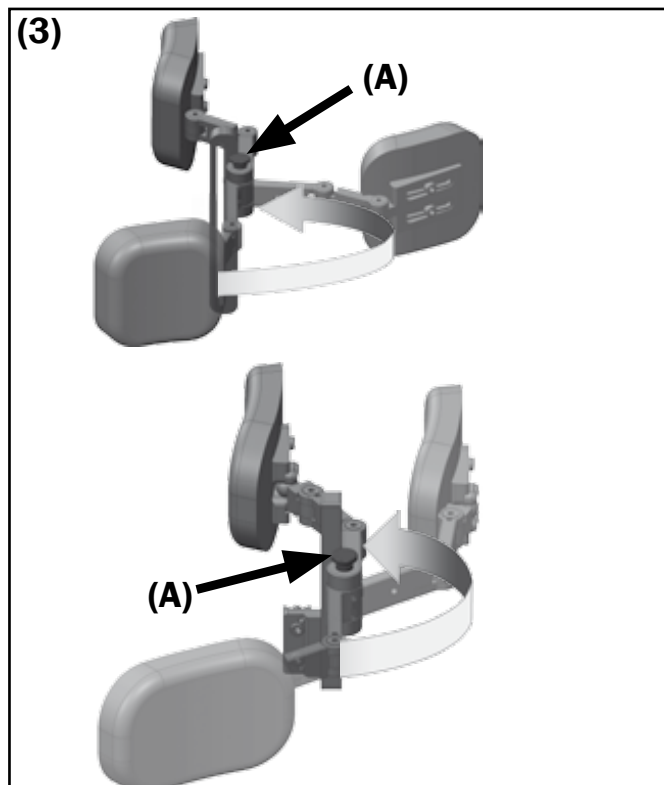

### 3.20 TIPPEBØYLE

#### ⚠ OBS! VELTEFARE

Denne manøveren skal utføres av erfarne og sterke ledsagere.

Gå fram på følgende måte for å få en rullestol over en terskel/kant:

- Sving bort eventuell tippesikring,
- Hold rullestolen i kjørehåndtakene ev. kjørebøylen,
- Skyv tippebøylen ned med en fot mens du
- SAMTIDIG OG FORSIKTIG vipper rullestolen mot deg og drar stolen over hindringen.

### 3.21 KRYKKEHOLDER

#### ⚠ OBS!

Fest krykken med borrelåsen på rullestolens rygg, slik at den ikke utilsiktet kommer mellom eikene.

### 3.22 5. HJUL TIL UTENDØRS BRUK

**⚠ OBS!**

5te hjulsatsen kan kun monteres uten bruker i rullestolen.

**⚠ OBS!**

5te hjulsatsen er utformet for en hastighet på maks. 8 km/t. Høyere hastighet er ikke tillatt.

**⚠ OBS!**

Vær spesielt forsiktig ved kjøring i nedoverbakker og når setet er tiltet.

#### (1-4) Montering av 5te hjulsatsen

- Sett på bremsen.
- Still rullestolens svinghjul på hjulklossene (A).
- Åpne låsehendlene (B) på venstre og høyre side ved å dra de utover og i en 90° vinkel,
- før bøyene (C) til 5te hjulet på begge sider inn til anslag i beslaget (D),
- lukk smekklåsene igjen (disse må gå i lås (B) både på venstre og høyre side).
- Fjern hjulklossene.

**⚠ OBS!**

Sjekk at 5e hjulsatsen er festet godt og er sikkert låst.

#### Demontering av 5e hjulsatsen

Demontering gjøres i motsatt rekkefølge.

**⚠ OBS!**

Eventuelle endringer på 5e hjulsatsen, som å tilpasse den til andre stolbredder skal kun utføres av en erfaren tekniker.

### 3.23 OPPFELLING 5E HJUL

**⚠ OBS!**

Fell 5e hjulsatsen opp når den ikke er i bruk, for å unngå at noen snubler i den og skader seg. Belast 5e hjulsatsen først når du sitter i rullestolen.

### 3.24 HOFTEBELTE

Hoftebelter kan bestilles sammen med rullestolen eller senere som tilbehør. Montering utføres av en tekniker.

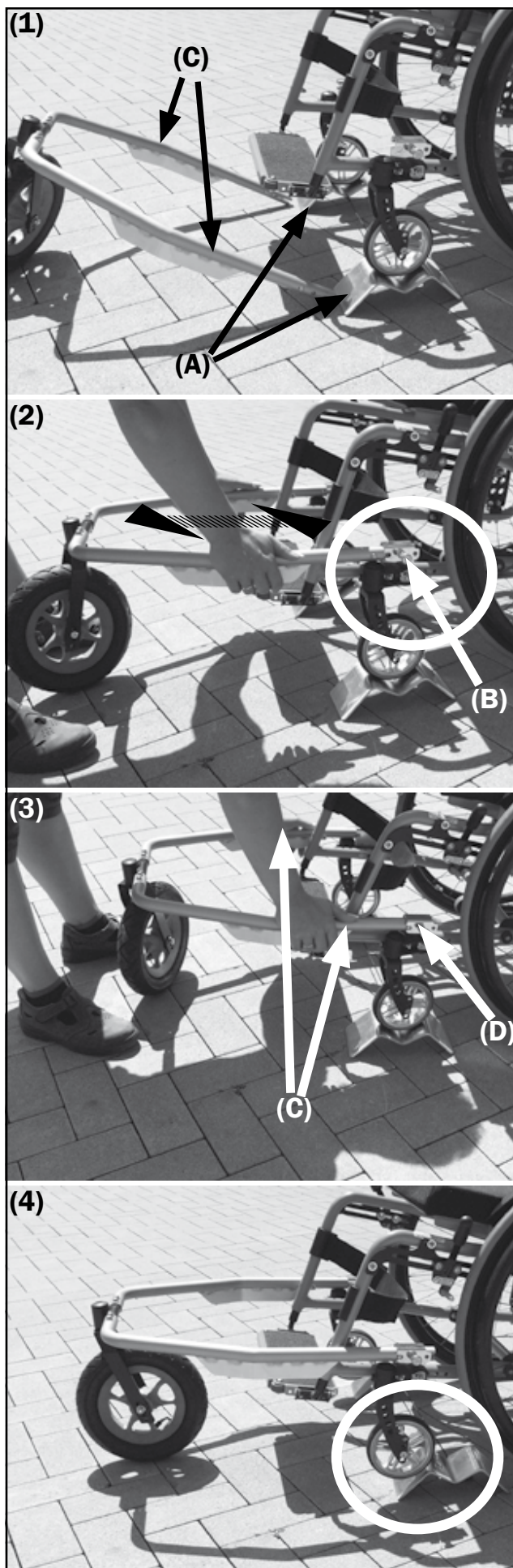

## 4. Reparasjoner og vedlikehold

### 4.1 REPARASJONER

#### **OBS!**

Utfør ikke reparasjoner og/eller vedlikeholdsarbeid selv, men ta kontakt med hjelpemiddelsentralen. Der vet man hvordan arbeidet skal utføres, har alt nødvendig verktøy og godt opplærte teknikere.

Hvis du har spørsmål eller trenger assistanse, vil våre kvalifiserte rehabiliteringsspesialister gjerne hjelpe deg. Du kan også ta kontakt med din forhandler, som har fått opplæring i henhold til våre retningslinjer, og kan utføre rådgivning, service og reparasjoner.

### 4.2 RESERVEDELER

#### **MERKNAD**

Rullestolen er laget etter mål for den første brukeren og er derfor unik. RESERVEDELER ER DERFOR STRENGT TATT IKKE TILGJENGELIG.

#### **OBS!**

Sikkerhetsrelaterte deler eller enheter kan bare monteres eller endres av kvalifiserte teknikere hos hjelpemiddelsentralen eller forhandleren, dette på grunn av risikoen for feilmontering som kan skade brukeren.

#### **OBS!**

Kun originale reservedeler kan brukes! Reservedeler kan kjøpes via din forhandler.

#### **MERKNAD**

Bruk av deler fra andre produsenter kan føre til problemer og er en sikkerhetsrisiko. Delelister for originale deler med aktuelle artikkelnummer og sprengskisser finnes hos din forhandler, de kan også lastes ned fra [www.sorgrollstuhltechnik.de](http://www.sorgrollstuhltechnik.de) eller fås direkte fra oss.

For å kunne levere korrekt reservedel, må rullestolens serienummer oppgis ved bestilling! Dette finner du på merkingen på rullestolens ramme.

#### **MERKNAD**

Enhver endring eller modifisering av rullestolen utført av hjelpemiddelsentralen skal dokumenteres i serviceheftet med relevant informasjon som monterings- og/eller bruksmerknader med dato for endringen, og skal legges ved denne bruksanvisningen.

### 4.3 KASSERING

#### **MERKNAD**

Rullestolen kan bare kasseres i samråd og med godkjenning fra hjelpemiddelsentralen.

Kassering av rullestolen gjøres i henhold til gjeldende nasjonale forskrifter. Din by eller kommune kan gi deg informasjon om lokale miljøstasjoner.

Vårt emballasjematerial består av 100 % resirkulerbare materialer.

Metaldeler kan leveres til gjenvinning eller sendes inn til vår fabrikk. Plast- og stoffdeler kan også leveres til gjenvinning.

### 4.4 SKIFTE DEKK

En punktering av rullestolens dekk kan du fikse selv med litt dyktighet og riktig verktøy. Vi anbefaler at man alltid har et reparasjonssett og en luftpumpe med seg. Egnede luftpumper kan kjøpes i faghandel. Et alternativ er en fyllspray som fyller dekkene med skum som herdes (tilgjengelig i faghandelen).

#### **Demontering:**

Fjern det flate dekket forsiktig fra felgen med tilhørende verktøy.

Pass på at du ikke skader felgen og slangen.

#### **Reparasjon:**

Reparer slangen i henhold til instruksjonene i reparasjonssettet, eller erstatt den gamle med en ny slange. Undersøk felgen og dekkets innervegg for fremmedlegemer som kan ha forårsaket problemet før du setter dekket sammen igjen.

Bruk bare felgbånd i perfekt stand. De beskytter slangen fra å skades av endene på eikene.

#### **Montering:**

Skyv felgbåndet over ventilen og fest så denne i felgen. Skru ventilmutteren på igjen. Nå kan du lett dra felgbåndet på. Sørg for at alle eikehodene er dekket.

Trykk deretter den ene dekkside over kanten på felgen. Blås slangen litt opp, så den får tilbake sin runde form.

Plasser den lett fylte slangen inn i dekket. Sjekk at slangen er uten bøy eller knekk. Deretter kan du enkelt skyve den andre dekk siden med begge hendene over kanten på felgen. Start på motsatt side av ventilen.

Fylle luft:

Kontroller at slangen ikke klemmes fast mellom dekk siden og felgen på begge sider. Kontroller også at ventilbasen kan beveges fritt.

Fyll dekket med så mye luft til at den fremdeles kan trykkes inn med tommelen. Kontroller at dekket ligger symmetrisk på felgen. Hvis dekket ikke er sentrert, slipp ut litt luft og juster dekket på nytt.

Fyll så dekket til maksimalt driftstrykk (se dekk siden) og skru ventilhetten tilbake på ventilen.

## **4.5 VEDLIKEHOLD**

### **4.5.1 Rengjøring og stell**

#### **►► MERKNAD**

Rullestolen skal aldri rengjøres med en høytrykkspyler! Bruk vannbaserte, silikonfrie rengjørings- og pleieprodukter.

Produsentens instruksjoner for bruk må følges. Ikke bruk sterke rengjøringsmidler som løsemidler eller harde børster osv.

#### **OVERFLATEBESKYTTELSE**

Vi anbefaler kommersielt tilgjengelige lakkpleieprodukter for lakkpleie. Hvis lakken er skadet av riper, støt osv., kan du bruke en kommersielt tilgjengelig lakkreparasjonspenn (gjelder ikke for metallic og Dormantfarger).

#### **PLASTDELER**

Klesbeskyttere og lignende består av høykvalitets plast. Rengjør disse delene med varmt vann og nøytralt vaskemiddel eller grønnsåpe.

#### **►► MERKNAD**

Ved bruk av plastrensemidler skal produsentens instruksjoner overholdes.

#### **POLSTRING OG TREKK**

Sete og ryggtrekket kan tas av stolen ved hjelp av glidelåser. Vi anbefaler at du vasker dem regelmessig i vaskemaskinen med et mildt rengjøringsmiddel og ved lav temperatur.

#### **►► MERKNAD**

Annen polstring og trekk til f.eks. sete bør rengjøres med varmt vann og oppvaskmiddel. Mange flekker lar seg enkelt fjerne med en svamp eller en myk børste.

Er du i tvil, kan du spørre hjelpemiddelsentralen eller den som har bygget setet for deg om eventuelle vaskeanvisninger.

#### **STOLRAMME**

Rammen og hjulene må rengjøres jevnlig med fuktig klut og mildt vaskemiddel. Tørk deretter godt.

#### **SVINGHJUL**

Svinghjulene skal rengjøres for grov smuss jevnlig med en ren klut fuktig med mildt såpevann og tørkes grundig. Lagre og liknende deler skal smøres med smørefett.

#### **►► MERKNAD**

Sjekk stolrammen jevnlig for korrosjon og andre skader. Jevnlig påføring av olje på alle bevegelige deler forhindrer slike skader og sikrer rullestolen lang levetid.

### **4.5.2 Desinfeksjon**

For desinfisering brukes vannbaserte midler som: Terralin, Quartamon, Med eller Dettol.

Produsentens instruksjoner skal overholdes.

#### **INFORMASJON**

Før du desinfiserer rullestolen, bør du rengjøre alle trekk og grep på angitt måte.

#### **INFORMASJON**

Ikke bruk sterke rengjøringsmidler eller harde børster.

### **4.5.3 Gjenbruk**

#### **►► MERKNAD**

Før gjenbruk må rullestolen gjennomgå en komplett, grundig og kvalifisert inspeksjon og desinfeksjon.

#### **►► MERKNAD**

De tiltak som er nødvendige for gjenbruk skal utføres i samsvar med en godkjent hygieneplan.



#### 4.5.4 Lagring

Ved lagring av produktet må følgende punkter utføres:

- Grunnrengjøring i henhold til kapittel 4.5 i bruksanvisningen.
- Slå sammen rullestolen.
- Pakk rullestolen inn i folie.
- Avtakbare stoffdeler og lignende pakkes også inn i folie.
- Still om mulig sittevinkelen til 90°.
- Sikre produktet mot å rulle bort ved lagring.

Før stolen tas i bruk igjen, skal man utføre alt arbeid i sjekk- og vedlikeholdslisten i kapittel 4.6.

## 4.6 VEDLIKEHOLD/INSPEKSJON

### 4.6.1 Sjekklister

Den vanlige årlige inspeksjonen utført av en kvalifisert tekniker er helt uunnværlig for sikker bruk av rullestolen og for lang levetid. I tillegg gir inspeksjoner indikasjon og historikk for egnethet ved eventuell gjenbruk.

Av sikkerhetsårsaker og for å forebygge ulykker, som følge av ubemerket slitasje, skal det under normale bruksforhold utføres årlige inspeksjoner.

#### ►► MERKNAD

Dette gjøres i henhold til følgende vedlikeholds oversikt og skal dokumenteres i serviceheftet.

Garantiansvaret til produsenten faller bort om inspeksjonen ikke er utført i henhold til vedlikeholds oversikten og dokumentert i serviceheftet. Kontakt din hjelpemiddelsentral vedrørende dette.

En erfaren tekniker kan identifisere begynnelsen på slitasje i god tid, og om nødvendig, utføre nødvendige reparasjoner.

### 4.6.2 Sjekkliste for årlig inspeksjon

#### FORBEREDELSE

Ta av sete- og ryggdeler, kjørehåndtakene, hjulbeskyttelsen og benstøtten. Om nødvendig, rengjør rullestolen eller deler av denne før inspeksjonen.

#### VISUELL INSPEKSJON

Kontroller ramme, monteringsdeler og tilbehør for skader, lakkskader og korrosjon

#### GENERELLE KONTROLLER

- Kontroller at alle skruene sitter godt fast og trekk dem eventuelt til.
- Kontroller alle monteringsdeler og juster dem ev.
- Kontroller feste av alle plastdeler, håndtak, monteringsdeler, eikebeskyttelse osv. og juster dem ev.
- Kontroller bremsespaken og forlengeren, og still dem ev. inn.
- Kontroller at alle hurtigkoblinger (drivhjulsaksel, vinkelfjær på kjørehåndtaket osv.) fungerer som de skal og skift dem ev. ut.

#### DRIVVERK

- Kontroller feste av sving- og drivhjul.
- Sjekk at akslene fungerer som de skal.
- Kontroller dekkenes tilstand samt dekktrykk, og erstatt dem, om nødvendig.
- Kontroller svinghjulaggre, svinghjulgaffel og svinghjuloppheng for skader, god funksjon og kjøreegenskaper.
- Kontroller at tippesikringen sitter godt fast og fungerer som den skal.

#### BREMSER

- Kontroller at bremsene fungerer som de skal.
- Kontroller at bremsewire fungerer som de skal og bytt dem eventuelt ut.
- Kontroller at bremsespakforlengeren fungerer som den skal.

#### OLJE OG SMØREFETT

- Alle dreiepunkter på betjeningsspaken og bevegelige deler samt lagre skal rengjøres og smøres

#### SLUTTKONTROLL

- Generell funksjonskontroll av alle deler som kan justeres og reguleres.
- Brems-, svinghjul og kjøretest i stigninger/nedoverbakker

### 4.6.3 Vedlikeholdsplan

Følgende vedlikeholdsplan er basert på vår mangeårige erfaring og er en bindende veiledning for å holde rullestolen i sikker brukstilstand så lenge som mulig. Den gir imidlertid ingen informasjon om vedlikehold- og reparasjoner som faktisk vil være nødvendig for den spesielle rullestolen.

#### OBS!

Vær derfor oppmerksom på at selv jevnlig utført vedlikehold ikke er en garanti for bruks- og trafikksikkerhet. Hvis det trengs, må ev. reparasjoner og/eller justeringer utføres umiddelbart for å unngå betydelig fare.



I forbindelse med eventuell gjenbruk, er en utfylt vedlikeholdsplan et viktig dokument om rullestolens stand.

**⚠ OBS!**

Som bruker av offentlige veier er rullestolbrukeren ansvarlig for riktig funksjon og sikker tilstand på kjøretøyet.

**⚠ OBS!**

Mangelfull eller manglende pleie og vedlikehold av rullestolen representerer en betydelig sikkerhetsrisiko og fører til begrensninger i vårt produktansvar.

NÅR	HVA	MERKNADER
<b>Før hver gangs bruk</b>	<p>Kontroller at dekk/stikkaksler sitter godt fast. Hjulet skal ikke kunne trekkes ut av stikkakselen. Låseknappen må være synlig i navet.</p> <p>Kontroller dekktrykket i forhold til produsentinformasjonen på dekk siden.</p> <p><b>⚠ OBS!</b> Kontroller jevnlig at bremsene fungerer problemfritt!</p>	<p><b>⚠ OBS!</b> Ved for lavt dekktrykk og/eller skitne dekk samt ugunstige værforhold reduseres bremskraften og setter deg i fare. Denne feilen må derfor løses umiddelbart, enten selv eller med hjelp fra en erfaren assistent.</p> <p>Hvis bremsen ikke fungerer som den skal (slitte dekk, slitte bremsebolter, løs bremsespak osv.), skal man så snart som mulig gå til hjelpemiddelsentralen eller forhandler for en kvalifisert reparasjon.</p> <p><b>⚠ OBS!</b> Rullestolen (med maksimal nyttelast) skal bli stående i en helling på 7° (= 12 %) når bremsen er satt på.</p>
<b>Helst før hver gangs bruk</b>	<p>Sjekk at alle skruer og koblinger sitter som de skal.</p> <p>Se etter skader på rammen og ryggørene.</p>	<p>Kontroller:</p> <ul style="list-style-type: none"> <li>• at hjulene sitter godt fast på akselen</li> <li>• at alle regulerbare deler er skrudd fast og fungerer som de skal</li> <li>• at alle håndskruer fungerer som de skal (har riktig spennkraft)</li> <li>• feste av fotplaten/lager</li> <li>• feste av sete- og ryggplater ev. seteskål</li> <li>• feste av klesbeskyttere</li> <li>• feste av tippesikring</li> <li>• at borrelåsene (sete- og rygg) fungerer som de skal</li> </ul> <p><b>⚠ OBS!</b> Ved synlige skader i rammen og/eller sprekker i sveisesømmer, skal det umiddelbart utføres reparasjon kvalifiserte teknikere på hjelpemiddelsentral eller hos forhandler og man skal ikke bruke rullestolen.</p>
<b>Hver 4. uke</b>	<p>Trekk til skruer</p> <p>Kontroller dekkprofilen</p> <p>Rengjør svinghjulene for smuss/lo</p>	<p>Skruer kan løsne ved daglig bruk. Vi anbefaler derfor at ALLE skruekoblinger trekkes til hver måned. Informasjon om riktig dekktrykk er angitt på felgen.</p>
<b>Hver 2.–3. måned (alt etter bruk muligens også før)</b>	<p>Rengjør og smør bevegelige deler</p> <p>Trekk til eikene</p>	<p>F.eks.: Bremsledd, stikkaksler, tippesikring osv. Rengjør alle komponenter som skal smøres grundig, også for gamle oljerester Påfør så noen dråper olje og tørk av eventuell overflødig olje.</p> <p>Skal helst utføres av autorisert tekniker!</p>
<b>minst hver 6. måned (avhengig av bruk muligens også før)</b>	<p>Sjekk rammen for sprekker, korrosjon og skader</p> <p>Vedlikehold parkeringsbrems</p>	<p>Skal utføres av autorisert tekniker! For visuell inspeksjon bør man fjerne sete og ryggdeler samt benstøtte og sidepaneler eller klesbeskyttelse.</p> <p>Skal kun utføres av autorisert tekniker! Inspiser alle bremsens elementer for materialtretthet og slitasje.</p>

## 4.7 TEKNISKE DATA

### 4.7.1 Mål og dimensjoner

#### Måltoleranse ± 5° Forkortelser:

SB = setebredde

SD = setedybde

RH = rygghøyde

SH = setehøyde

LL = legglengde

#### Data

Modell: Jump alpha

HmVz-nummer: 18.50.03.1079

Type: 485

Typeskilt på rammerør

#### Festepunkt for transport:

- Seterørene i sammenfoldet tilstand
- Fremre rammerør til benstøtten på venstre/høyre side
- men IKKE i fotplaten.

### 4.7.2 Etikettens betydning

Betydningen av den enkelte informasjonen på etiketten er enkel å forstå, se respektive tekst til etikett under.

Typeskiltet på rammen har følgende betydning:

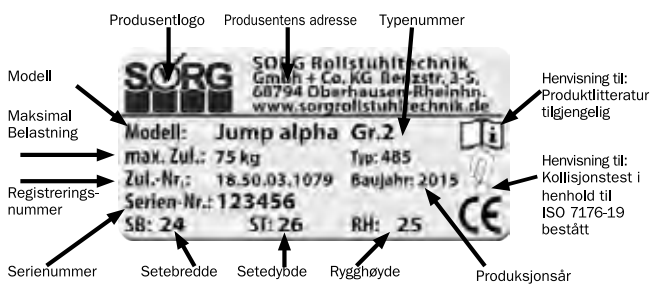

### 4.7.3 Mål for Jump Alpha

Betegnelse		Mål	Merknader
Setebredde (SB) i trinn på 2 cm		24–38 cm	Opsjon: økning SB med maks. 2 cm
Setedybde (SD)		26–38 cm	Opsjon: økning SD med maks. 4cm
Rygghøyde (RH) i trinn på 2,5 cm		25-45 cm	Kan endres i trinn på 2,5 eller 5 cm medvoksende
Fra overside av setet til overside av fotplaten	Montert innvendig Montert utvendig	2,5–30 cm 30–46 cm	Legglengden (LL) måles mellom overside sete (inkl pute) og overside fotplaten.
Rammelengde 1		50,4 cm	
Rammelengde 2		52,9 cm	
Rammelengde 3		54,9 cm	
ETRTO-hjulstørrelse	ved 20"	Ø 451 mm	
ETRTO-hjulstørrelse	ved 22"	Ø 489 mm	
ETRTO-hjulstørrelse	ved 24"	Ø 540 mm	
Størrelse på drivring	ved 20"	Ø maks. 444 mm	
Størrelse på drivring	ved 22 "	Ø maks. 481 mm	
Størrelse på drivring	ved 24"	Ø maks. 533 mm	
Cambervinkel		2°, 5°, 8°	
Setehøyde (SH) foran	min. maks.	395 mm 500 mm	Setehøyden måles fra setets overkant til gulvet, UTEN setepute!
Setehøyde (SH) bak	min. maks.	340 mm 495 mm	
Rullestolbredde total	min. maks.	SB + 200 mm SB + 380 mm	Ved minste og ved største cambervinkel
Rullestollengde total	min. maks.	620 mm 1 080 mm	
Rullestolhøyde total	Inkl std kjørehåndtak inkl høydejusterbare kjørehåndtak	min. 620 mm maks. 1 480 mm	
Tillatt stigning		12,3 % = 7°	
Tillatt fall		12,3 % = 7°	
Tippesikkerhet		12,3 % = 7°	
Svingdiameter		ca. 100 cm	avhengig av rullestolens størrelse
Belastning (maks.)		75 kg	
Egenvekt min.	SB 24, SD 26 cm, 20" drivhjul, 4" PU-svinghjul	9,25 kg	Ramme, sidepaneler, driv- og svinghjul, benstøtte, rygg- og setetrek
Individuell vekt	Drivhjul	1,2 –2 kg per stykk	alt etter størrelse og utførelse
Dekk	kommersielt tilgjengelige luftdekk, diameter 1" eller 13/8" ev. punkteringssikre dekk (samme mål)		valgfri-Schwalbe Marathon Plus (luftfylte dekk 1" med punkteringssikre innlegg)
Rullestolens levetid	Minimum 3 år		ved normal belastning



## 4.8 DOKUMENTASJON FOR ÅRLIG INSPEKSJON

Utført arbeid Sjekkliste	Annet utført arbeid	Dato, underskrift, Stempel Hjelpemiddelsentral,

Din forhandler

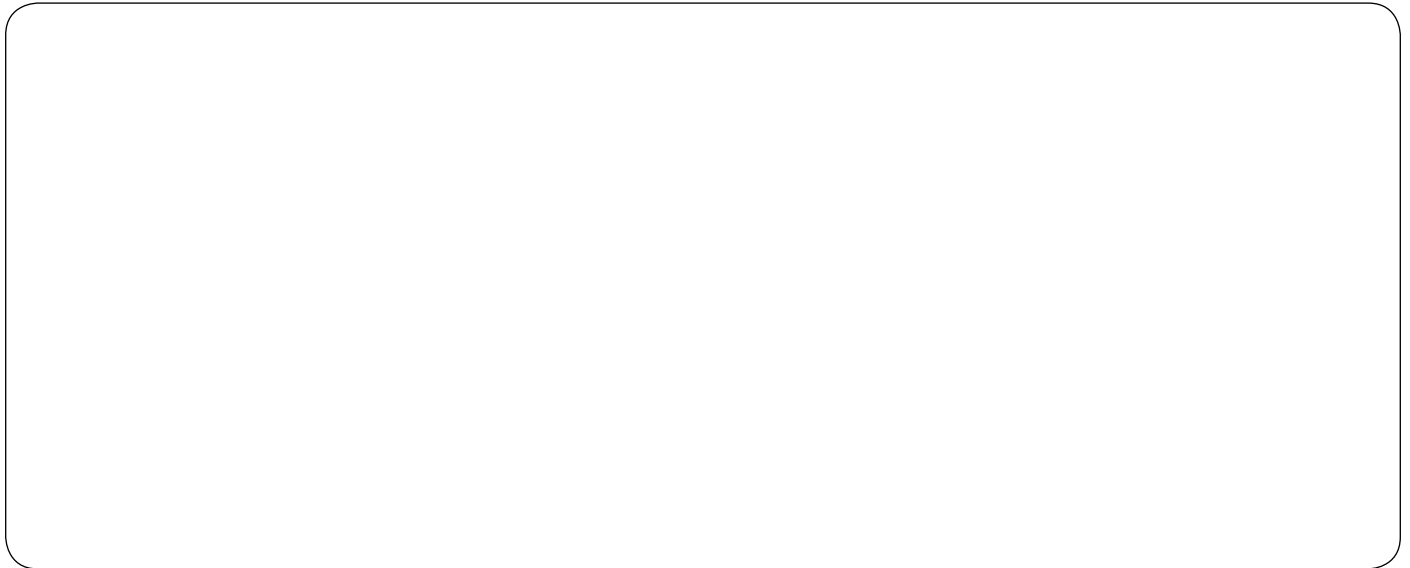

SORG Rollstuhltechnik GmbH + Co. KG  
Benzstraße 3-5  
D-68794 Oberhausen-Rheinhn.

tlf.: + 49 7254 9279 0  
faks: + 49 7254 9279 10

info@sorgrollstuhltechnik.de www.sor-  
grollstuhltechnik.de Med forbehold om  
tekniske endringer og trykkfeil