

Etac Cross 5

Bruksanvisning norsk

 etac®

75193V 20-10-23

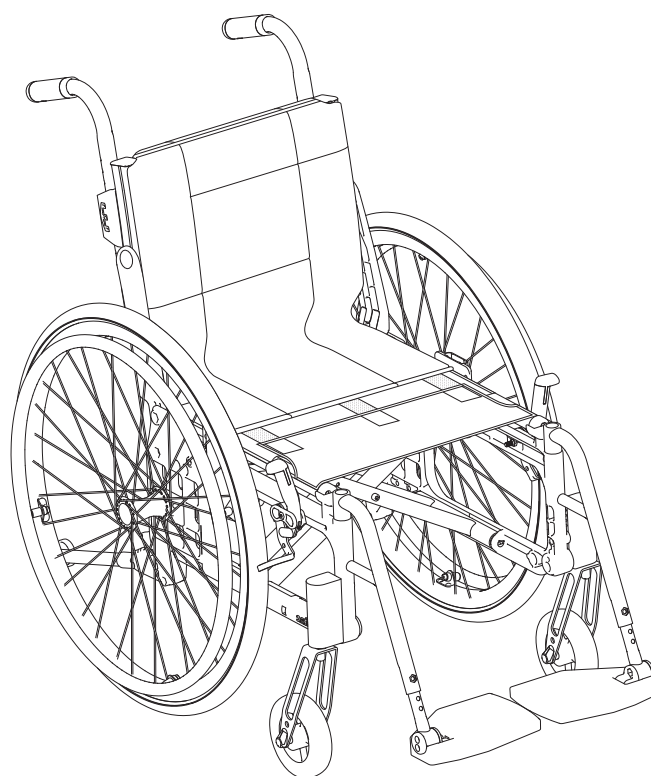

Etac Cross 5
Etac Cross 5 XL
Etac Cross 5 Active

CE

Innhold

1. Generelt – innledning		6. Innstillinger Crossrygg 3A	
Tiltenkt bruk	3	Justering ryggvinkel	32
2. Beskrivelse		Justering av rygg høyde og lumbalvinkel	33
.....	4	Justering av setedybden med bruk av lumbalvinkel	34
3. Stolens muligheter		Montering av seteforlenger	34
.....	5-8	7. Innstillinger Crossrygg 2	35
4. Tilbehør		8. Innstillinger Crossrygg 2B	36
.....	8-11	9. Etterjusteringer	
5. Innstillinger		Bremse, justering	37
Setehøyde foran	12	Justering av bremsetapp ved enkelte drivhjulposisjoner	38
Setehøydejustering med bruk av forgaffelfeste	12	Benstøtte trinnløs, vinkelregulerbar (ekstrautstyr)	38
Setehøydejustering med bruk av svinghjulets posisjon i gaffelen	12	Amputasjonsbenstøtte (ekstrautstyr)	39
Setehøydejustering med bytte av svinghjul/forgaffel	13	Tippesikring	39
Fremre setehøydetabell	13	Forandring av cambervinkel	40
Demontere/montere forgaffel	14	Tyngdepunkt/balanseinnstilling	40
Vinkelinnstilling av forgaffelfeste	14	Drivringer	41
Bakre setehøyde	15	Forandring av drivringavstand	41
Setehøydejustering med bruk av drivhjulposisjon/drivhjul	15-16	Drivhjul med hurtigutløsningsgrep	41
Bakre setehøydetabell	17	10. Tilbehør - justering, håndtering	
Ledsagerbrems	18	Setepute og komfortkile	42
Bruksanvisning		Armlene, avtagbart, høydejusterbart	42
.....	19-30	Armlene, oppfellbart, høydejusterbart	43
Symboler og advarsler	20	Hoftebelte	43
Transport i kjøretøy	21	Hodestøtte	44
Håndtering	22-23	11. Tekniske data	
Innstillinger sittekomfort	24-25	Etac Cross 5, Etac Cross 5 XL	45
Kjøreteknikk, bruk	26-29	12. Service og vedlikehold	
Vedlikehold & Feilsøkingsskjema	30	Vask av rygg og sete	46
5. Innstillinger (fortsett)		Drivhjul/svinghjul	46
Setevinkel	31	Bremser	46
Setedybde	31	Vask av rammen	46
Sittekomfort	31	Reparasjonslakk	46
		Annet	46
		13. Tester og garantier	47

1. Generelt

Takk for at du valgte en rullestol fra Etac. For å unngå skader ved håndtering og bruk skal denne brukermanualen leses godt.

I denne brukermanualen er brukeren den personen som sitter i rullestolen. Hjelperen er den personen som assisterer brukeren.

Etac forbedrer sine produkter fortløpende. Vi forbeholder oss derfor retten til å endre produktene uten forutgående informasjon. De mål som er oppgitt på tegninger eller annet materiale er veiledende.

Vi tar forbehold mot trykkfeil og ufullstendigheter.



Dette symbolet står sammen med tekst i brukermanualen. Det gjør oppmerksom på situasjoner der rullestolen, brukers eller hjelperens sikkerhet kan være i fare.



Dette symbolet står sammen med tekst i brukermanualen. Det gir råd og tips det er verd å tenke på.

Forklaring til punktliste

- Kan velges
- ⊕ Inngår som standard

Tiltenkt bruk:

Etac Cross 5 og Etac Cross 5 XL er manuelle kryssramme all-round rullestoler med multifunksjoner. De kan brukes både ute og inne. Setet er innstillbart i høyde, vinkel og dybde. Ryggen er innstillbar i høyde, vinkel og form. Fotplatene er innstillbare i høyde, vinkel og dybde.

Etac Cross 5 og Etac Cross 5 XL kan kompletteres og justeres hvis behovene endres. I tillegg finnes et stort utvalg av tilbehør: Forskjellige rygg-varianter og benstøtter, festepunkter for transport i buss, tippesikring, forskjellige modeller av drivringer og bremsere mm.

I denne brukermanualen finner du i midten av heftet en bruksanvisning som skal nappes ut.

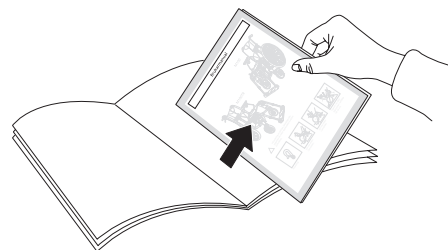

Verktøy



Unbrakonøkkel
3, 4, 5, 6 mm



Ringnøkkel
8, 10, 13, 24 mm



Pipenøkkel
19 mm

Etac Cross 5 og Etac Cross 5 XL har de beste forutsetninger for å skape komfort, funksjon og gode kjøreegenskaper

2. Beskrivelse

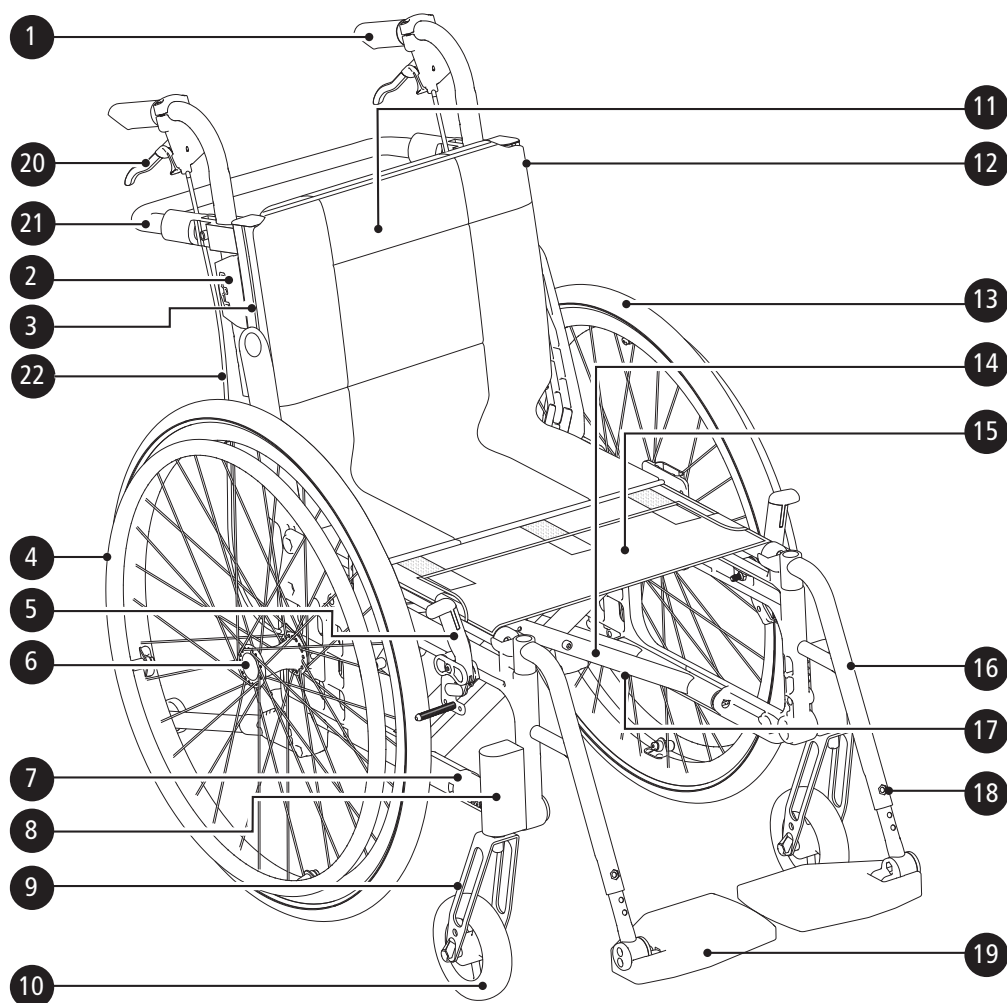





- | | |
|--------------------------|----------------------------------|
| 1. Kjørehåndtak | 12. Ryggtrekk |
| 2. Ratt kjørehåndtakslås | 13. Drivhjul |
| 3. Ryggskinne | 14. Kryss |
| 4. Drivring | 15. Setetrekk |
| 5. Brukerbrems | 16. Benstøtte |
| 6. Hurtigkoblingsnav | 17. Serienummer |
| 7. Gavl | 18. Ratt fotplatelås |
| 8. Forgaffelfeste | 19. Fotplate |
| 9. Forgaffel | 20. Bremseshåndtak ledsagerbrems |
| 10. Svinghjul | 21. Ryggavstiver |
| 11. Overtrekk rygg | 22. Bremsevaier |



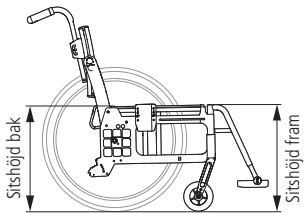

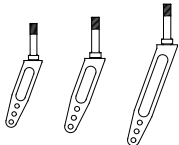

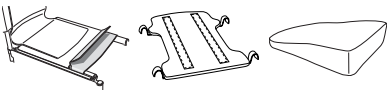
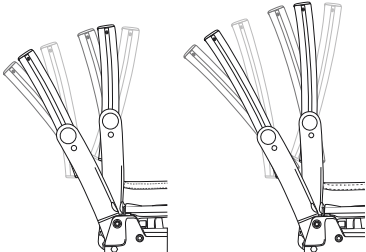
3. Stolens muligheter

I avsnittet "Stolens muligheter" kan du se alle de tilpasninger som kan gjøres på rullestolen. Det kan være forskjellige utgaver i ulike markeder for eksempel ulike ryggmodeller. For mer informasjon, se www.etac.com eller kontakt vårt Supportcenter.

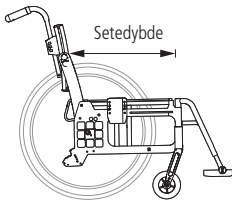
Ytterligere såkalte "Ulike kombinasjoner" finnes, f.eks. hva gjelder drivhjul, svinghjul og ryggmodeller. Kontakt Supportcenteret.

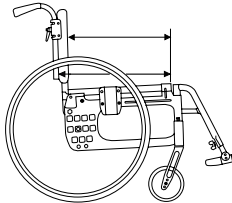
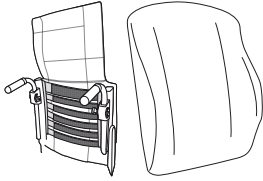
		Cross 5	Cross 5 XL			
Setehøyde		Fremre	34-56.5 cm	●	●	
		Bakre	34-53 cm	●	●	
Setevinkel		Maks fremovervinkling: 2 cm lavere foran enn bak (3°) Maks bakovervinkling: 6 cm høyere foran enn bak (9°)		●	●	
Svinghjul		4" massivt (maks brukervekt 100 kg)		●	●	
		5" massivt (med Cross 5 XL maks brukervekt 135 kg)		●	●	
		6" halvmassivt		●	●	
		6,5" massivt		●	●	
		7" massivt		●	●	
		8" halvmassivt		●	●	
Forgaffel		Ekstra kort (to høydeinnstillinger for svinghjul)		●	●	
		Kort (tre høydeinnstillinger for svinghjul). 3 eller 4 mm tykkelse		●	●	
		Medium (tre høydeinnstillinger for svinghjul). 3 eller 4 mm tykkelse		●	●	
		Lang		●	●	
Drivhjul		20"		●	●	
		22"		●	●	
		24"		●	●	
		24" Carbon (ikke med ledsagerbrems)		●		
		26"		●	●	
Drivringer		Aluminium		●	●	
		Rustfri		●	●	
		Plast		●	●	
		Cellegummi (ikke med ledsagerbrems)		●	●	
		Titan (ikke med ledsagerbrems)		●		
Cambervinkel		2°		●	●	
		0°		●	●	
Sete		Sort stoff		●	●	
		Hardt sete		●	●	
		ECS (et fast sete/ryggssystem med anatomisk formede puter, avtagbart)		●	●	
Rygg Crossrygg 3A / Crossrygg 3A høy			Rygg 3A	Rygg 3A høy	●	●
		Høyde	32-45 cm	38-51 cm		
		Hoftevinkel	-5° - +20°	-5° - +20°		
		Lumbalvinkel	-16° - +16°			

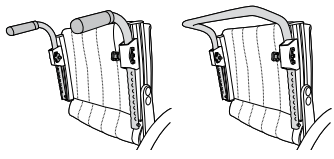
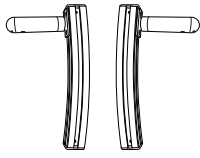
3. Stolens muligheter

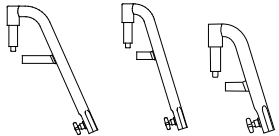
		Cross 5	Cross 5 XL
Setedybde		Kort ramme 35-49.5 cm	
		Lang ramme 41-55.5 cm	
Rygg Crossrygg 2		Høyde 30-45 cm Vinkel -5° - +15°	Standard
			Utvidet
Setedybde Crossrygg 2		Kort ramme 36-42 cm. Lang ramme 42-48 cm. Funksjonell: Kort ramme 42-48 cm. Lang ramme 48-54 cm.	
Ryggtrekk		Regulerbart trekk	
Overtrekk rygg		Standard	
		Comfort	
		Tidy, vannavstøtende, kan tørkes av	
Kjørehåndtak/ kjøreboyle		Både hev- og senkbare med 2 cm intervaller. Avtagbare.	Kjørehåndtak
			Kjørebøyle
Faste kjørehåndtak		Hø/ve modell, Passer til Crossrygg 3A	
Fast ryggstøtte med faste kjørehåndtak, 2B		Høyde lav rygg 35-40 Høyde høy rygg 42,5-47.5 Vinkel -5° - +15°	
Benstøtter, avtagbare, svingbare		Normal knevinkel	
		Liten (passer kun med 5" svinghjul)	
		Liten kort	

3. Stolens muligheter

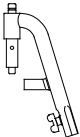
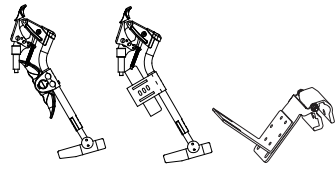
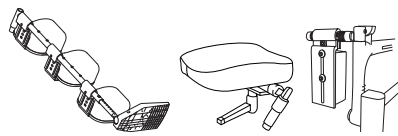
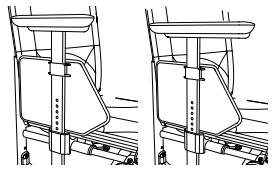
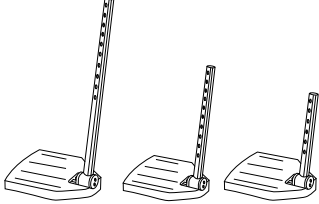
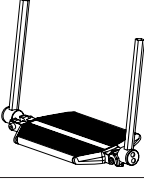
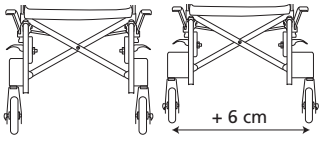
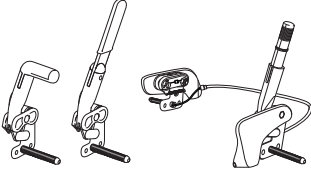
			Cross 5	Cross 5 XL
Benstøtter låsbare		Normal knevinkel	●	●
		Trang	●	
		Trang kort	●	
Benstøtter vinkelregulerbare		Vinkelregulerbart med oppfellbar leggplate fra 40 cm setebredde	●	●
		Vinkelregulerbart med fotstøttefeste og polstret, oppfellbar leggplate.	●	●
		Vinkelregulerbart med oppfellbart fotstøttefeste og leggplate.	●	●
Benstøtter andre		Gipsbenstøtte	●	●
		Amputasjonsbenstøtte	●	●
		Amputasjonsvekt	●	●
Armlene		Kort 25 cm	●	●
		Lang 35 cm	●	●
Fotstøtte		Std Maks lengde: 51 cm. Min lengde: 33 cm.	●	●
		Forlengede innfestningsrør +10 cm	●	●
		Forkortede innfestningsrør -8 cm	●	
		Hel fotplate	●	●
		Hel fotplate komplett for 35-37,5 setebredde, vinkelregulerbar, justerbart i høyde og dybde	●	
Forgaffelfeste		Lavt utvidet	●	●
		Standard, justerbart 4 cm i høyden	●	●
		Utvidet 6 cm	●	●
Brems		Vinklet håndtak	●	●
		Forlenget håndtak	●	●
		Enhåndsbrem (standard eller vinklet håndtak)	●	●



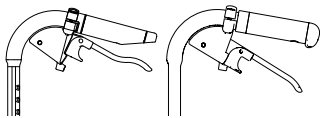
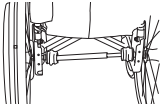
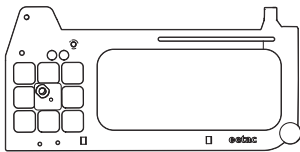

3. Stolens muligheter

			Cross 5	Cross 5 XL
Ledsagerbrems		Bremsehåndtak 75 mm åpningsgrep	●	●
		Bremsehåndtak 100 mm åpningsgrep	●	●
Enarmsdrift		For høyre alt venstre side. Teleskopaksel, lett å ta av ved sammenslåing. (Ikke til ledsagerbrems)	●	●
Farge ramme	01 = Sort 92 = Hvit 93 = Mørk blå		●	●
Gavel aktiv		Uten feste for tippesikring Farge: sort 01, hvit 92	●	



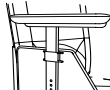
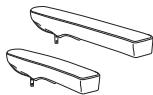



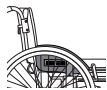
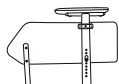



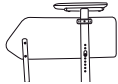
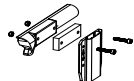

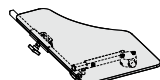
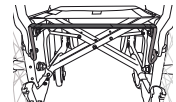

4. Tilbehør

Monteringsanvisning følger alltid med tilbehøret når det leveres fra Etac.
Du finner dem og mer info om tilbehøret på vår hjemmeside www.etac.com.



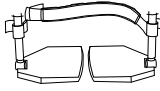

Justerbar= Innstilles med bruk av verktøy. **Regulerbar**= Innstilles uten verktøy.

			Cross 5	Cross 5 XL
Armlene	Justerbart i høyden, 25 cm langt, massiv plate, sort		●	●
Armlene	Justerbart i høyden, 38 cm langt, massiv plate, sort		●	●
Trekk armlene	Polstret alt. gele, mørk grå plysj eller Dartex, avtagbart, 25 eller 38 cm langt		●	●
Armlenepolster hemi	Svingbart for montering på lange armlener		●	●
Låsesett armlene	Låst armlene er ikke avtakbart, men kan justeres fritt i høyden		●	●
Armlene oppfellbart	Justerbart i høyden alt. fast høyde (ikke med Tippetisering uttrekkbar. Bruk tippetisering for Etac Cross 5 Active, artikkelnr 25177)		●	●
Sidebeskyttelse	Sort		●	●
Skvettskjerm	Høyre eller venstre		●	●
Lårstøtte			●	●



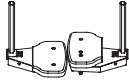
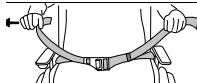
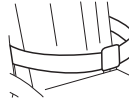

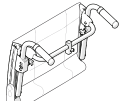
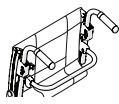
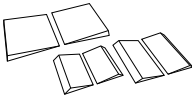
4. Tilbehør

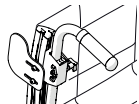
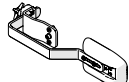
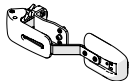
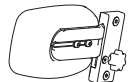
			Cross 5	Cross 5 XL
Lårstøtte	Med myk pute		●	●
Breddeøkingssett	For å flytte ut drivhjul, brems og armlene 10 mm per side		●	●
Bord	Transparent, monteres på lange armlener		●	●
Hemibord	Transparent, Bredde 35-50 cm Kan monteres på korte alternativt lange armlener.		●	
Sklibeskyttelse hemibord			●	
Hemibord/Kommunikasjonsbord halvt	Høyre/venstre		●	●
Seteforlenger	Monteres i bakkant med triangulær rygg		●	●
Setepute	Mørk grå plysj og sort velur, 56 cm lang, kappes etter innstilt setedybde, vaskbar		●	●
Setepute Tidy	Vannavstøtende, kan tørkes av		●	●
Komfortkile	Til setepute, gjør forkanten av setet plan		●	●
Overdrag til polstret benstøtte	Til vinkelregulerbar benstøtte mod 3, sort Dartex		●	●
Leggbånd	Avtagbart, svart nylon, justerbart i lengde		●	●
Polstring	Til leggbånd		●	●
Leggstøtte	Plysj. Skal monteres/justeres med borrelås		●	●
Hælbånd	Sort, nylon, justerbart i lengde		●	●
Fotstøtte, polstring	For fotstøtte med dybde 13 cm		●	●
	For solid fotstøtte med justerbar vinkel		●	●

4. Tilbehør

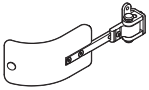
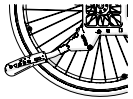
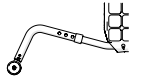
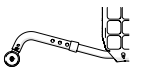
			Cross 5	Cross 5 XL
Fotplate forlenget	Monteres på eksisterende fotplate, fra setebredde 40-55 cm		●	●
Hoftebelte	Todelt med smekklås, festepunkter på rullestolsrammen		●	●
Belte	Med smekklås		●	●
Hodestøtte	Regulerbar i høyde, dybde og vinkel.		●	●
	Med sidestøtte. Regulerbar i høyde, dybde og vinkel. Hygienetrek		●	●
Feste hodestøtte	Crossrygg 3A, mod 4		●	●
Feste hodestøtte	Monteres på kjørebøyle		●	●
Ryggavstiver	Crossrygg 3A. Med smekklås		●	⊕
Ryggavstiver	Crossrygg 2. Med smekklås		●	●
Ryggkile	Tre forskjellige størrelser, festet med borrelås. Gir støtte og kontur. Kilene kan også kombineres med annet tilbehør og klippes til ønsket størrelse. Flere kiler kan også settes sammen.		●	●
Ryggkile	Lengde 15 og 30 cm, festes med borrelås		●	●
Sidepute	Gir mild lateral støtte. Brukes når overkroppsstøtte er for uelastisk. (Kombinert med armstøtte og, om nødvendig, sidestopp)		●	●
Sidestopp	Rett eller vinklet. Kombinert med kile eller sidestøttepute. Skaper en tydeligere stopp og holder kilen eller sidestøtteputen på plass.		●	●
Torsostøtte	Justerbart i høyde, dybde og bredde. Avtakbart		●	●
Torsostøtte	Svingbart og avtakbart. Justerbart i høyde, dybde og bredde		●	●
Torsostøtte	Crossrygg 3A, PUR eller Dartex		●	●

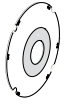
4. Tilbehør

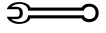
			Cross 5	Cross 5 XL
Torsostøtte	Crossrygg 3A, sidesvingbart, middels eller stor pute		●	●
Tippesikring	Uttrekkbar, oppfellbar, justerbar i høyde, regulerbar i lengde og vinkel (ikke med Armlene oppfellbart)		●	●
Tippesikring	For Etac Cross 5 Active setehøyde 37-55 cm		●	
Tippesikring i aluminium	For Etac Cross 5 Active setehøyde 34-37 cm		●	●
Krykkeholder	Todelt, strikkdelen festes rundt stokken		●	●
Infusjonsstativ	Feste og stativ		●	●
Eikebeskyttelse	Med grått eller gult fargetrykk		●	●
Tetra quickrelease adapter	For brukere med svekket håndfunksjon		●	●
Verktøysett			●	●

5. Innstillinger

Cross 5

Cross 5 XL

Setehøyde foran

Setehøyde foran kan justeres med bruk av:

- Forgaffelfestet, justerbart i høyde og vinkel.
- Bytte av høydeinnstilling i forgaffelen.
- Bytte av forgaffel
- Bytte av svinghjul



Risiko for velting.
Kontroller alltid tippesikringens innstilling.

Setehøydejustering med bruk av forgaffelfeste

Løsne skruene (A og B). Still inn ønsket setehøyde ved å måle fra gulvet til setetrekket, og stram skruene på det ene forgaffelfestet. Bruk strekmarkeringene som referanse for å høydeinnstille motsatt side. Stram det andre festet. Kontroller og juster slik at festene er i lodd (se avsnittet "Vinkelinnstilling av forgaffelfeste"). Finjuster høyden på forgaffelfestene

slik at begge hjulene ligger an mot gulvet."



Risiko for velting.
Kontroller alltid tippesikringens innstilling.

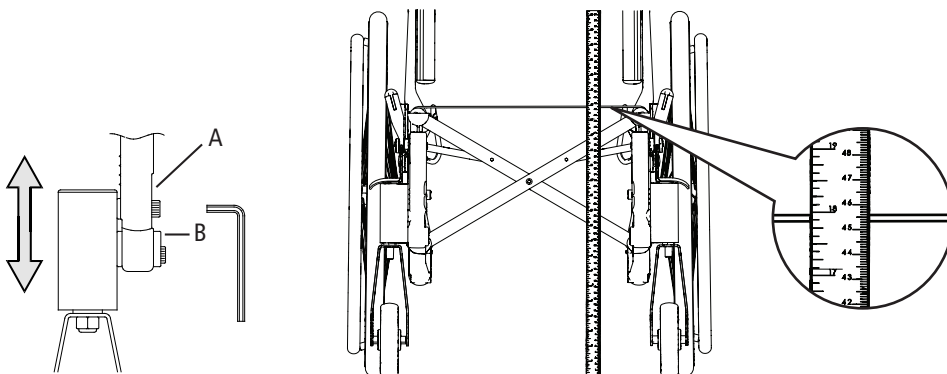

6 mm



Setehøydejustering med bruk av svinghjulets posisjon i gaffelen

Se også avsnitt og tabell "Fremre setehøydetabell".



Risiko for velting.
Kontroller alltid tippesikringens innstilling.

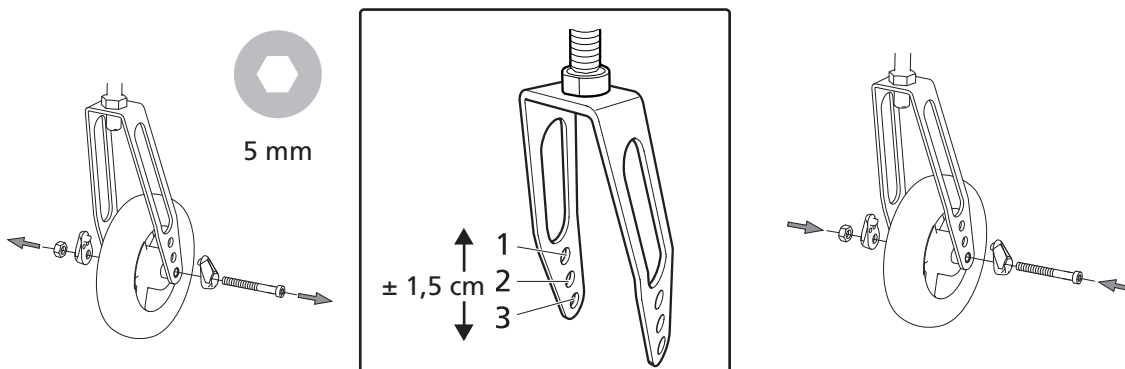

5. Innstillinger

Setehøydejustering med bytte av svinghjul/forgaffel

Se avsnittet "Setehøydejustering med bruk av svinghjulets posisjon i gaffelen" og tabell "Fremre setehøydetabell".



5 mm



19 mm



Risiko for velting.
Kontroller alltid tippesikringens innstilling.

Fremre setehøydetabell

				Svinghjulsposisjon (cm)													
				Gaffel ekstra kort			Gaffel Kort			Gaffel Medium			Gaffel lang				
	Drivhjul- posisjon	Sving- hjul	1	2	3	1	2	3	1	2	3	1	2	3			
Lavt svinghjulsfeste	G	4"*	-	34-38	35,5-39,5	-	-	-	-	-	-	-	-	-			
		5"	-	35-38,5	36,5-40	-	-	-	-	-	-	-	-	-			
Lavt svinghjulsfeste	A-F	5"***	-	-	-	36-40	37,5-41,5	39-43	-	-	-	-	-	-			
		6½"	-	-	-	-	-	41-45	-	-	-	-	-	-			
Standard/Utvidet svinghjulsfeste	A-F	5"***	-	-	-	37,5-41,5	39-43	40,5-44,5	43-46	45-48	46-49	-	-	-			
		6"	-	-	-	-	40-44	41,5-45,5	45-47	46-49	47-50	-	-	-			
		6½"	-	-	-	-	41-45	42,5-46,5	46-48	47-49	48-51	50,5-52,5	51,5-53,5	52,5-55,5			
	A-E	7"	-	-	-	-	-	-	-	47,5-49,5	48,5-51,5	-	-	53-56			
	A-C	8"***	-	-	-	-	-	-	-	48-51	49-52	-	52,5-54,5	53,5-56,5			

*Maks brukervekt 100 kg.

For korrekt innstilling av forgaffelfestet: Maks bakovervinkling 6 cm høyere foran enn bak (9°). Maks fremovervinkling 2 cm lavere foran enn bak (3°).

** Fungerer i balansering 4-6 med 3° tilt og std benstøtte. Pass på at gaffel/svinghjul kan rotere fritt uten å komme bort i rullestolen eller brukeren. For svinghjul 8x2" brukes gaffel Transit (gir sittehøyde 47-51 cm).

*** Med Cross 5 XL maks brukervekt 135 kg.

5. Innstillinger

Cross 5

Cross 5 XL

Demontere/montere forgaffel

- Ta av proppen (A) og løsne låsemutteren (B). Dra ut forgaffelen og flytt over den U-formede skiven (C) og kulelageret til den nye gaffelen.
- Monter skiver og kulelageret i forgaffelfestet iht illustrasjon. Skiven (C) plasseres med faset side mot gaffelen. Fjærskiven (D) øverst under låsemutteren.
- Stram låsemutteren godt til den stopper, og løsne deretter 1/2-1 omdreining. Da får fjærskiven riktig spenning, noe som minsker faren for at svinghjulet begynner å slingre.
- Sett på proppen (A) igjen.

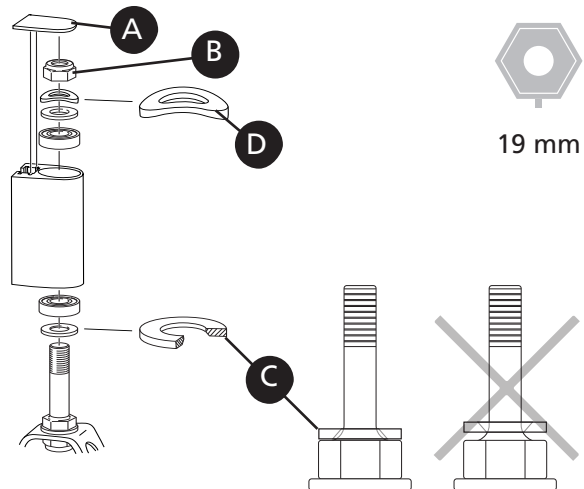

Vinkelinnstilling av forgaffelfeste

Riktig vinkelinnstilling er viktig for rullestolens kjøreegenskaper.

Løsne festeskruen (A) ca 2 omdreininger slik at taggene (C) går fritt inni hylsen.

Før inn unbraconøkkelen i hullet (B) og vri til festet er loddrett. Start alltid fra ett sted, slik at hjulet flyttes fremover i vridningen (D).

Trykk inn hylsen og hold i rett stilling mens festeskruen dras til.



Risiko for velting.
Kontroller alltid tippesikringens innstilling.



Ta sikte mot noe loddrett, f.eks. dørkarm eller et bordben ved innstillingen.

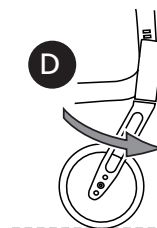
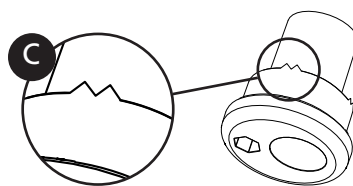
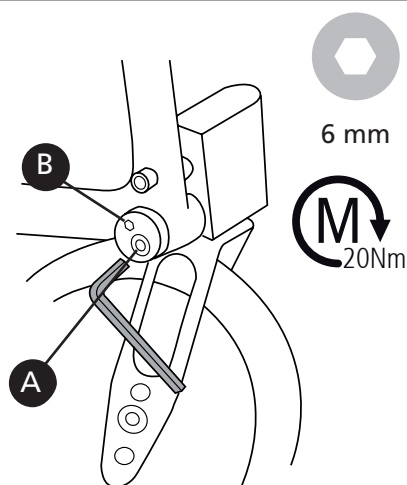

5. Innstillinger

Cross 5

Cross 5 XL

Bakre setehøyde

Bakre setehøyde kan justeres med bruk av:

- Drivhjulets posisjon i gavlen.
- Drivhjulets posisjon i camberskiven.
- Bytte av drivhjul



Risiko for velting.
Kontroller alltid tippesikringens innstilling.

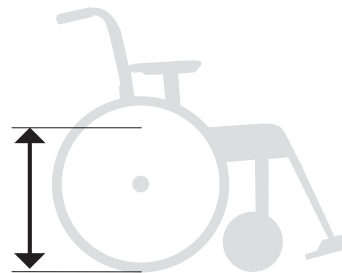

Setehøydejustering med bruk av drivhjulsposisjon/drivhjul

1. Ta av drivhjulet
2. Løsne mutteren.
3. Åpne pakken med skivene og monter i ønsket stilling (se tabell i avsnitt "Bakre setehøydetabell").



Risiko for velting.
Kontroller alltid tippesikringens innstilling.

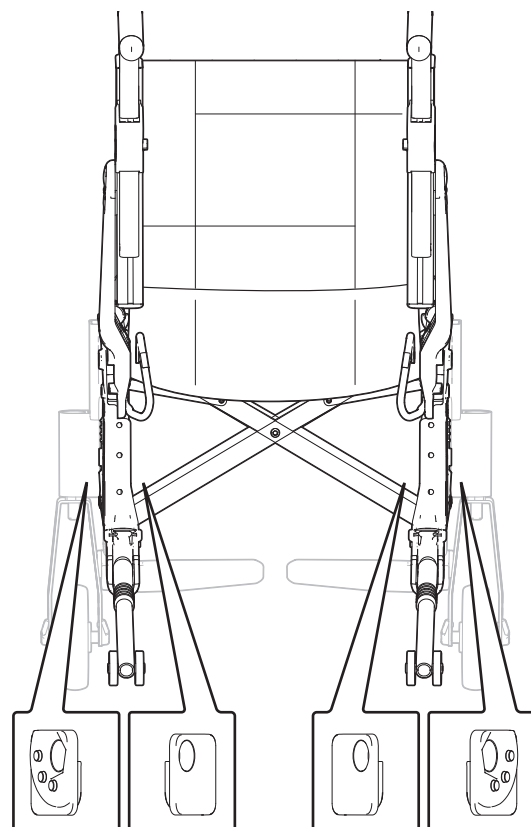
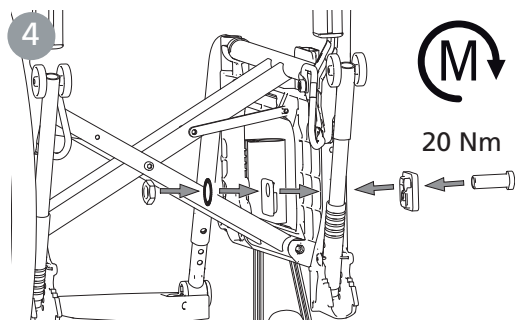
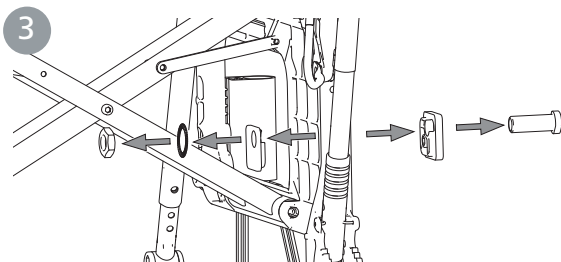
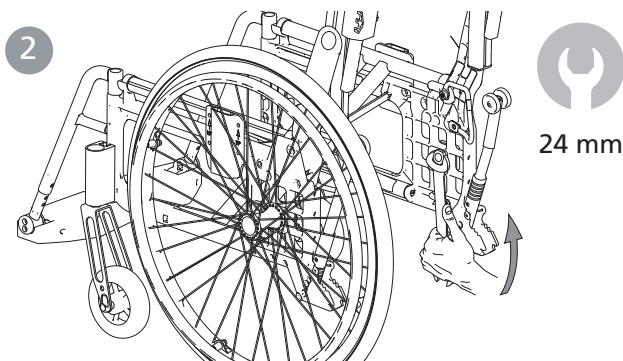
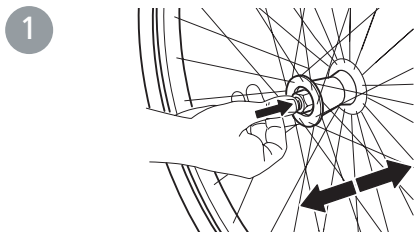

5. Innstillinger

Cross 5
Cross 5 XL



Ved montering, kontroller at drivhjulets navaksel er korrekt innstilt. Knappen i navet skal fjære ut til opprinnelig stilling.

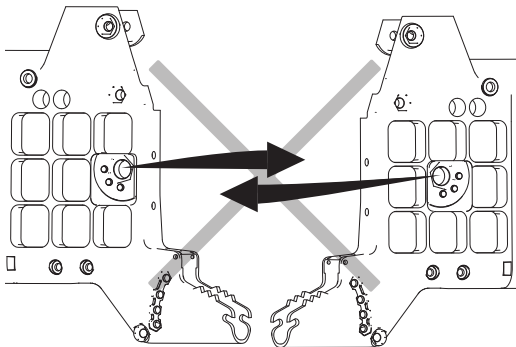
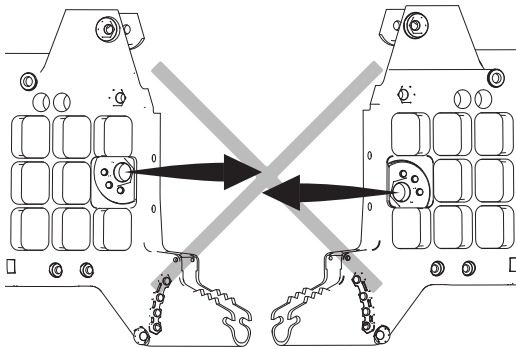
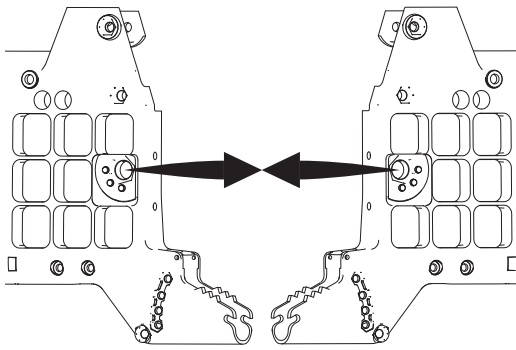
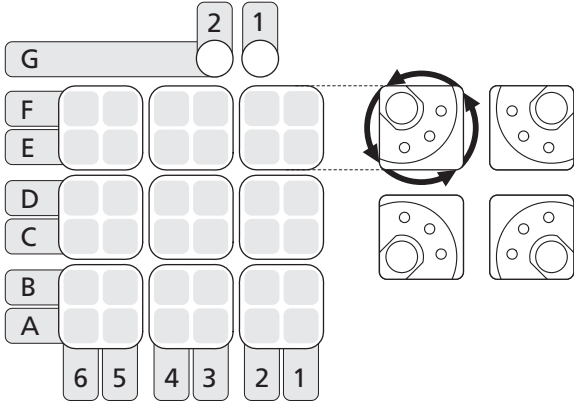

Montering i pos. G1 & G2

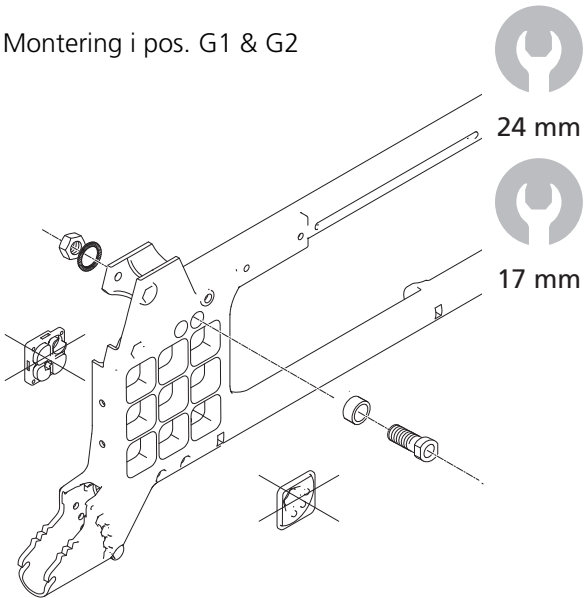

Montering 0° Camber

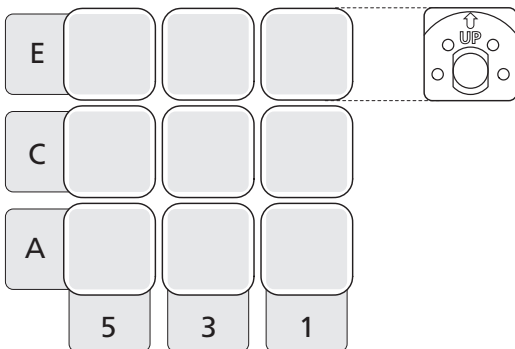

5. Innstillinger

Cross 5

Cross 5 XL

Bakre setehøydetabell

Drivhjulsposisjon høyde

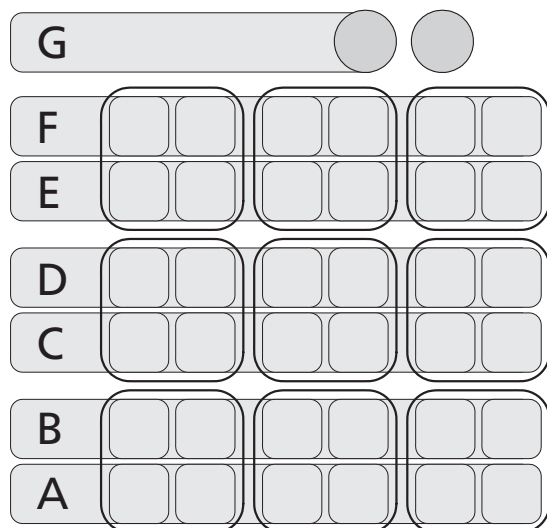

Setehøyde bak

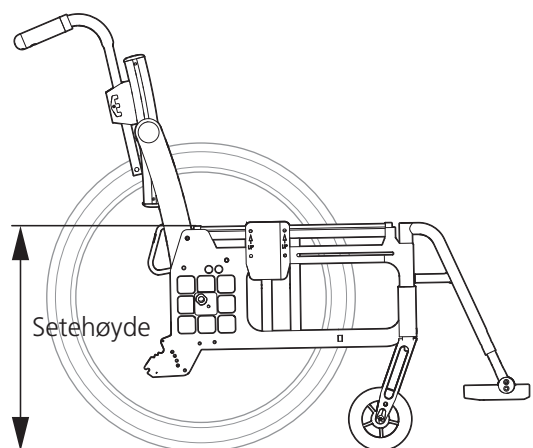

Avstand drivhjul til sete

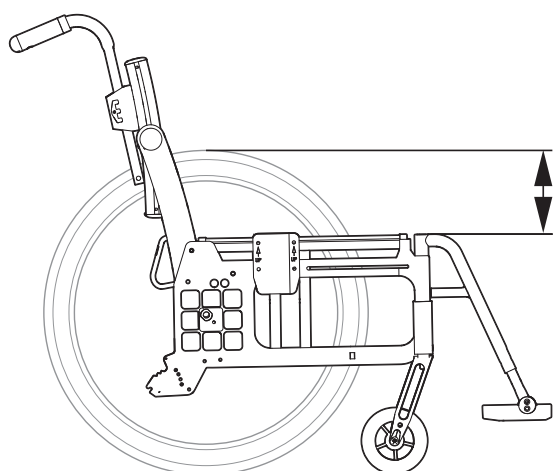

	 Drivhjul	Setehøyde	Avstand		
Posisjon A	20"	46 cm	4,5 cm	●	●
	22"	48,5 cm	7,0 cm	●	●
	24"	51 cm	9,5 cm	●	●
	26"	53 cm	12 cm	●	●
Posisjon B	20"	44 cm	6,5 cm	●	●
	22"	46,5 cm	9,0 cm	●	●
	24"	49 cm	11,5 cm	●	●
	26"	51 cm	14 cm	●	●
Posisjon C	20"	42 cm	8,5 cm	●	●
	22"	44,5 cm	11,0 cm	●	●
	24"	47 cm	13,5 cm	●	●
	26"	49 cm	16 cm	●	●
Posisjon D	20"	40 cm	10,5 cm	●	●
	22"	42,5 cm	13,0 cm	●	●
	24"	45 cm	15,5 cm	●	●
	26"	47 cm	18 cm	●	●
Posisjon E	20"	38 cm	12,5 cm	●	●
	22"	40,5 cm	15,0 cm	●	●
	24"	43 cm	17,5 cm	●	●
	26"*	45 cm	20 cm	●	●
Posisjon F	20"	36 cm	14,5 cm	●	●
	22"	38,5 cm	17,0 cm	●	●
	24"	41 cm	19,5 cm	●	●
	26"*	43 cm	22 cm	●	●
Posisjon G	20"	34 cm	16,5 cm	●	●
	22"	36,5 cm	19,0 cm	●	●
	24"	39 cm	21,5 cm	●	●
	26"	-	-		

*I pos E1 og F1 ikke med brukerbremser

5. Innstillinger

Cross 5
Cross 5 XL

Ledsagerbrems

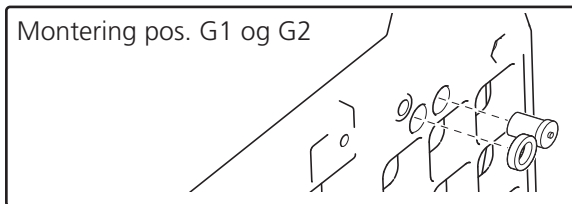
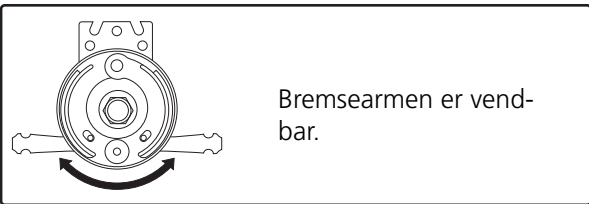
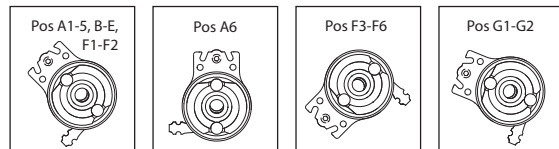
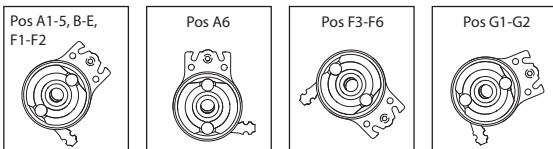
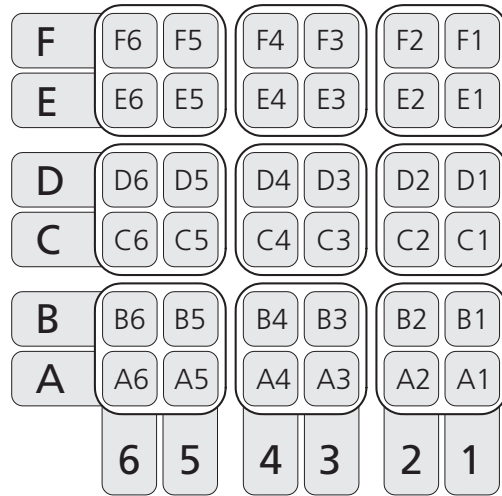
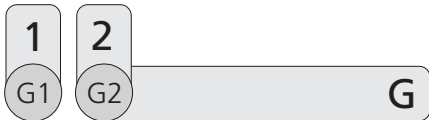
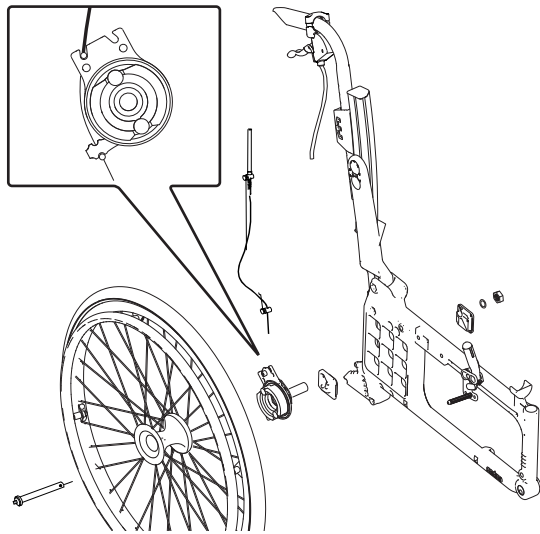
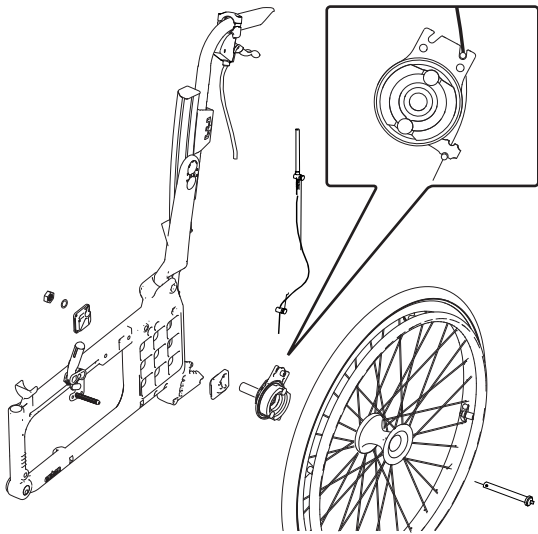

Ved justering av bremsen, løsne mutteren (A) og juster bremsen ved å skru (B) opp/ned. Når bremsen tar passe hardt, stram mutteren (A). Denne justering skal gjøres når bremsen ikke fungerer tilfredsstillende.

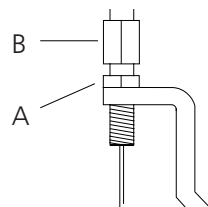

8 mm

Bruksanvisning

75193U 20-10-23



Denne delen, Bruksanvisningen, skal nap-
pes ut og alltid følge rullestolen, da den
inneholder viktig brukerinformasjon.

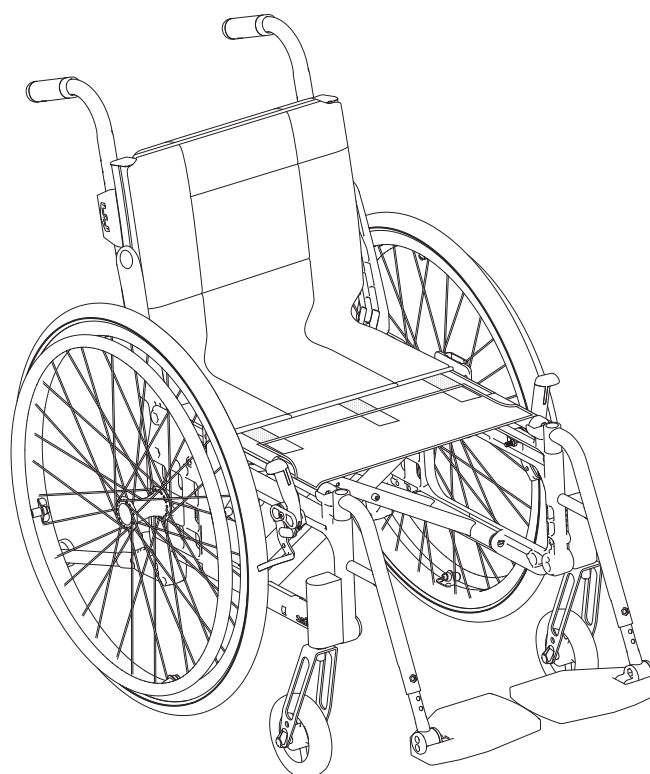
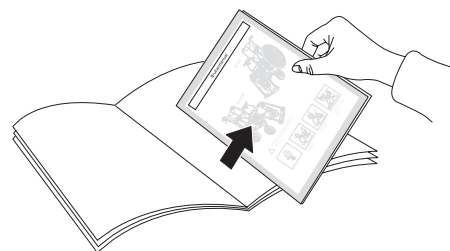

Etac Cross 5
Etac Cross 5 XL
Etac Cross 5 Active

Bruksanvisning

Innhold

Bruksanvisning	
Symboler og advarsler	20
Transport i kjøretøy	21
Håndtering	22
Innstillinger sittekomfort	
Ryggoverdrag	23
Setepute	23
Ryggtrekk	23
Ryggvinkel	23
Fotplater	24
Leggbånd/Hælbånd	24
Armstøtter	24
Kjøreteknikk, bruk	26-29
Vedlikehold & Feilsøkingsskjema	30

Symboler og advarsler

Disse symbolene forekommer på etiketter og i bruksanvisningen.

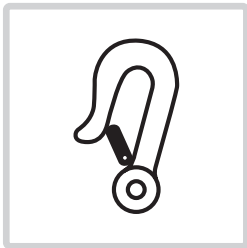

Forankring



Avtakbar del, ikke løft!



Tippfare: Ha alltid tippesikringen nedfelt når du kjører.

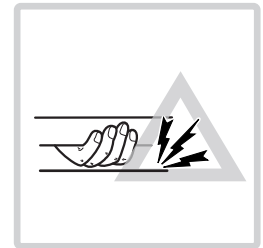

Klemfare

Generelle advarsler

Vær oppmerksom på følgende ved bruk av produktet.

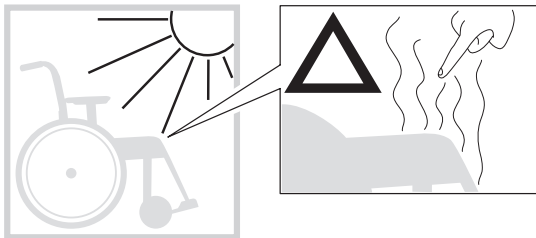

Sterkt sollys kan overopphete deler av stolen og forårsake brannskader



Ikke løft stolen i de avtakbare delene!



Stolen kan velte dersom bakoverhellingen er større enn 6°. Bruk tippesikring!



Ved justering av setehøyde, avbalansering eller ryggvinkel, så må tippesikringens funksjon kontrolleres.

Bruksanvisning

Transport i kjøretøy

Etacs rullestoler er kollisjonstestede og godkjente iht. ISO 7176-19, (se avsnitt "Tester og garantier" i manualen).

Etac anbefaler i nevnte rekkefølge:

1) Brukeren flytter over til et bilsete og benytter kjøretøyets trepunktsbelte ved transport. Rullestolen plasseres deretter i bagasjerommet, eller i baksetet på en trygg måte, slik at den ikke kan velte eller rulle.



- Rullestolen bør plasseres i bagasjerommet.
- Hvis rullestolen plasseres i baksetet, påse at den ikke kan velte eller rulle. Fest den, om mulig, med bilens sikkerhetsbelte.

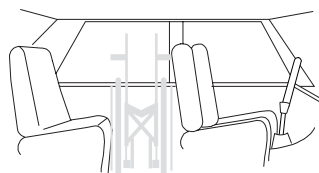

2) Rullestolen festes fremovervendt i kjøretøyet iht denne manual. Brukeren benytter separat trepunktsbelte som er festet i kjøretøyet. Det er slik rullestolen er testet og godkjent iht ISO 7176-19.



Forankring

- Transportfestet bak skal brukes
- Forankringsanordningen skal ikke dras gjennom hjulene eller rundt ryggrorene.



- Parkeringsbremsen skal aktiveres.
- Tippetingskningen skal felles ned.
- Tilbehør som kan demonteres uten verktøy skal tas av og festes trygt.
- En riktig innstilt hodestøtte skal brukes.
- Ryggstøtten skal være i høyde med, eller over brukerens skuldre.
- Ryggavstiver eller hodestøttefeste 3A skal brukes (Cross 5)
- Ryggavstiver skal brukes (Cross 5 XL).
- Drivhjulene skal ha drivringer.

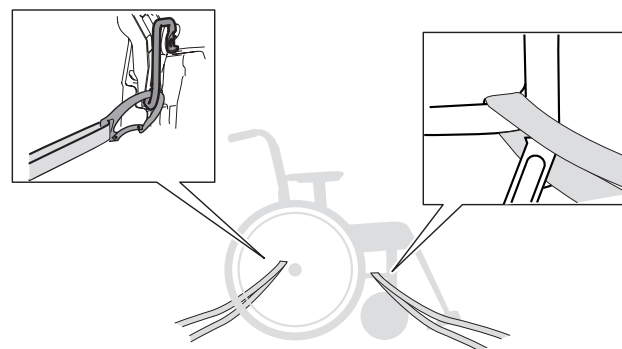
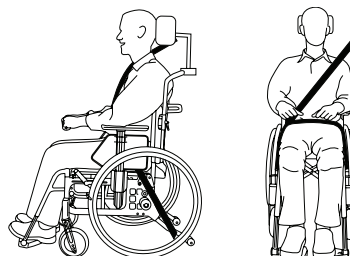
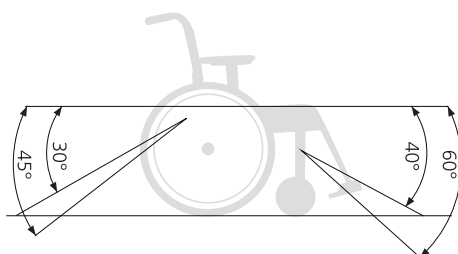
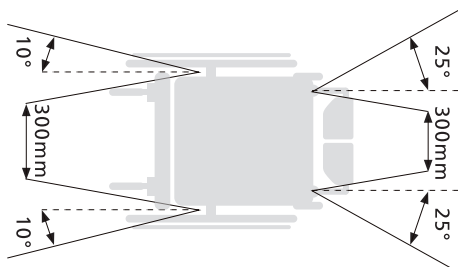

3) Iht direktiv 2001/85/EG, bilag VII, punkt 3.8.3. så finnes det spesielt merkede rullestolplasser som tillater transport med rullestol i kjøretøy, vendt mot kjøreretningen. Benyttes denne kjøremåten skal brukeren/hjelperen være aktiv/aktive under kjøring, være forberedt på raske bevegelser, samt ha mulighet for å opprettholde en trygg sittestilling gjennom hele transporten. Brukerens bevegelseshemming kan ikke være så stor at denne ikke klarer å holde seg og rullestolen fast i kjøretøyets monterte håndtak, ved hastighetsendringer eller retningsendringer.



- Parkeringsbremsen skal aktiveres.
- Tippetingskningen skal felles ned.
- Tilbehør som kan demonteres uten verktøy skal tas av og festes trygt.
- En riktig innstilt hodestøtte skal brukes.
- Ryggstøtten skal være i høyde med, eller over brukerens skuldre.
- Hoftebelte bør benyttes.

Bruksanvisning

Håndtering



Utfelling

- Trykk det ene seterøret nedover ved å presse hele hånden mot setet.
- Ikke hold rundt seterøret ved utfelling, grunnet klemrisiko.
- Fell ned fotplatene.

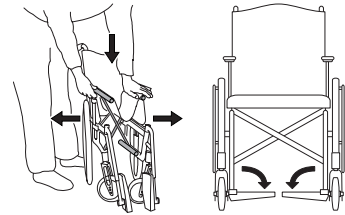

Sammenslåing

- Eventuell kjørebøyle og/eller tverrstag fjernes
- Fell opp fotplatene.
- Løft setet oppover.

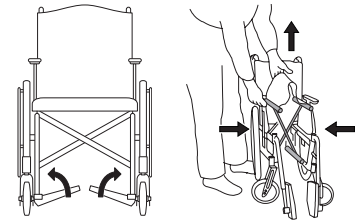

Drivhjul med hurtigkoping



Ved montering, kontroller alltid at navknappen fjærer ordentlig ut. Dra i hjulet for å kontrollere at det sitter fast.

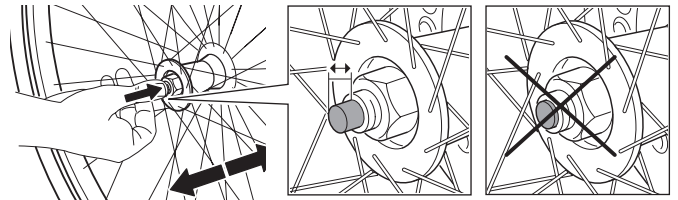

Tippesikring

- Tippesikringen er oppfellbar.

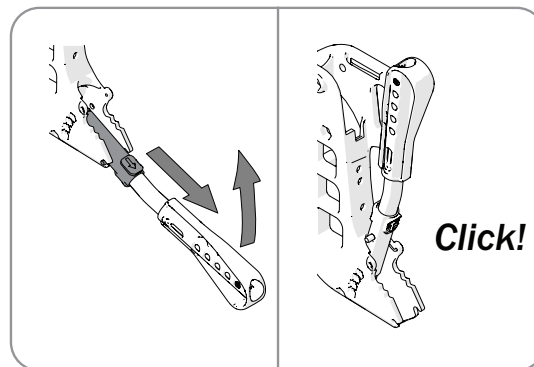

- Når du feller ned tippesikringen, påse at låsetappen klikker på plass.

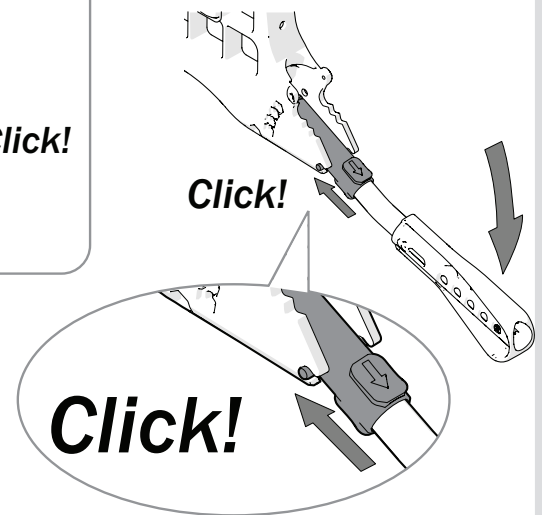

- Etter enhver justering av stolen skal tippesikringens funksjon kontrolleres. Hvis tippesikringen må justeres, kontakt hjelpemiddelsentralen

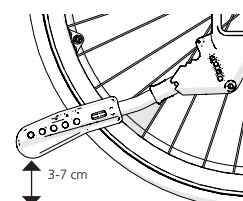

Bruksanvisning

Benstøtte

Benstøttene kan løftes av/svinges til siden ved behov. Låsable benstøtter ved å trykke ned den røde knappen (A).

Ved montering av låsable benstøtter, trykk ned den røde knappen (A), sett benstøtten på plass og slipp opp knappen. Benstøtten er nå låst (B).



Kontroller at benstøttene er låst før de løftes i.

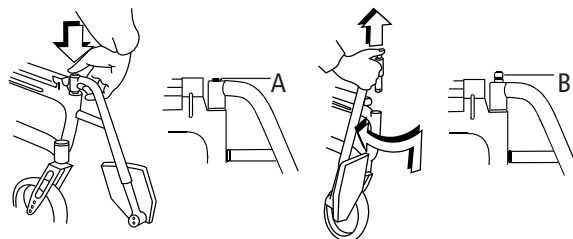

Kjørehåndtak/Kjørebøyle, hev- og senkbare

Løsne håndtaket (A). Still inn ønsket høyde. Pass på at kjørehåndtakene klikker riktig på plass, skru fast rattene igjen.



Påse at rattene er ordentlig strammet. Det er spesielt viktig hvis noen skulle løfte rullestolen med brukeren i.



Påse at kjørehåndtakets låsesperre alltid spretter ut under kjørehåndtaksfestet.



Kjørebøylen må tas av før stolen kan slås sammen.

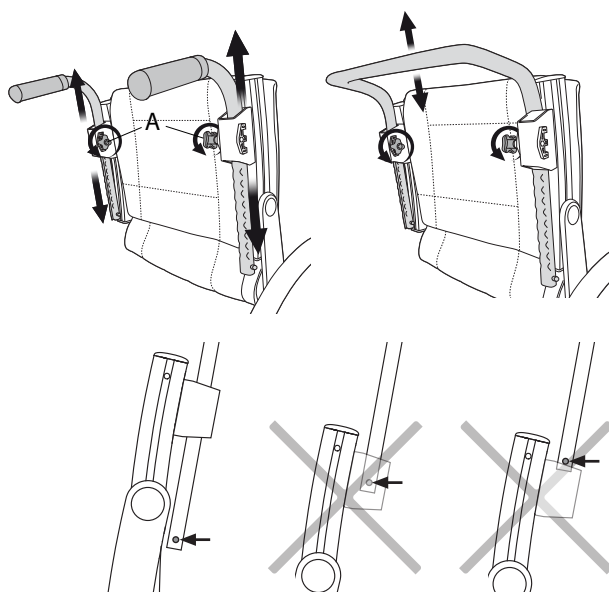

Crossrygg 2

Løsne håndtaket (A) og trykk plasticskiven inn. Deretter som over.

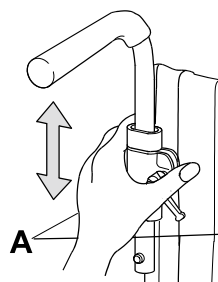

Cross Ledsagerbrems (kjørebremser)

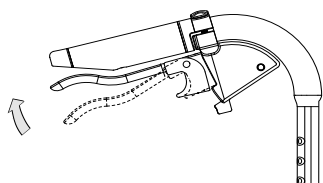

- Brems under kjøring ved å dra bremsehåndtaket opp.

Cross Ledsagerbrems (parkeringsbrems)

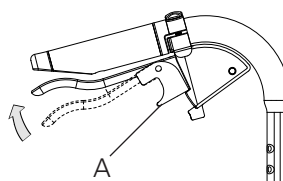

- Aktiver parkeringsbremsen ved å dra bremsehåndtaket opp og trykk inn knappen A.
- Utløses ved å dra håndtaket opp.

Bruksanvisning

Sittekomfort

Sittekomfort

Hva som er god sittekomfort er avhengig av den enkeltes behov og muligheter. Her følger generelle retningslinjer for hva man bør tenke på når innstillingene foretas. Vær omhyggelig ved valg av setepute. Bortsett fra kom-

fort, påvirker den stabiliteten og dermed bevegeligheten. Seteputer har også forskjellige grader av trykkfordeling. Ryggens innstilling er en kombinasjon av vinkler, høyde og form. Derfor bør også ryggens vinkelinnstillinger og høyde finjusteres samtidig som ryggtrekket tilpasses.

Ryggoverdrag

- Løsne samtlige ryggbånd, men påse at borrelåsen låser mot hverandre.
- Plasser ryggoverdraget slik at det dekker ryggskinnenes øvre kant og danner en fold mellom setet og ryggen, slik at brukeren kan "sitte inn" ordentlig på setet.

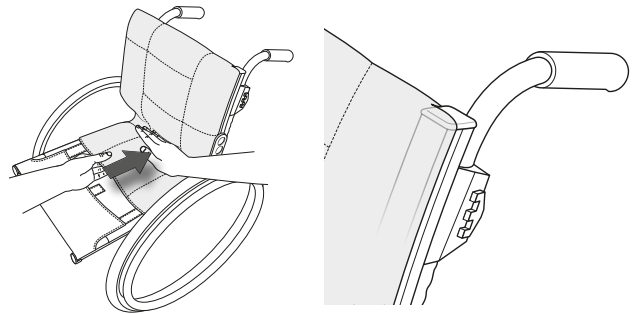

Setepute

- Påse at setedybden er korrekt innstilt.
- Legg puten så langt bak på setet at de avrundede hjørnene kommer inn mellom ryggskinnene.
- Ta mål til passende lengde på seteputen, og kapp den iht medfølgende instruksjon.
- For å få mer konturert setepute, kan den kompletteres med en komfortkile, som plasseres i lommen på undersiden av seteputen.

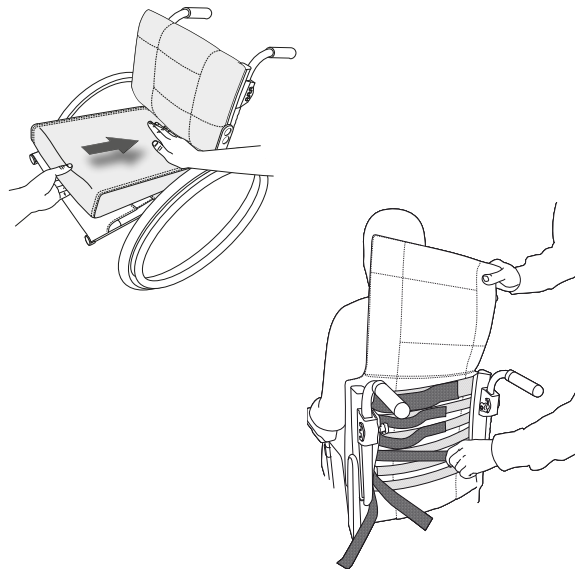

Ryggtrekk

Tilpassing av ryggtrekket gjøres med brukeren sittende i rullestolen.

- Påse at brukeren sitter så langt bak på setet som mulig.
- Bekkenet støttes ved å stramme det båndet som er plassert rett under korsryggen.
- Juster deretter det øverste båndet slik at brukeren får støtte og god balanse i overkroppen.
- De andre båndene reguleres for å gi plass til enden og følge ryggens naturlige form.

Ryggvinkel

Ryggvinkelen kan trenge justering i forbindelse med at ryggtrekkets form innstilles. Kontakt førstelinjetjenesten.



Risiko for velting.
Kontroller alltid tippesikringens innstilling.



Ikke stram de øverste båndene for mye, det påvirker utfelling av krysset, dvs. seterørens låsing mot rammen.

Bruksanvisning

Inställningar

Fotplater

Juster høyden slik at du kjenner at føttene får støtte og at lårene hviler mot seteputen.

For bruk utendørs bør fotplatene være 4-5 cm fra bakken.



Stå aldri på fotplatene, fare for velting!

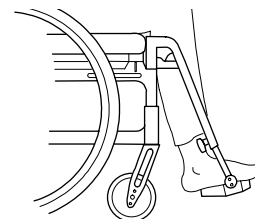

Justering av vinkel

Juster fotplatenes vinkel slik at fotleddet hviler i 90° vinkel.

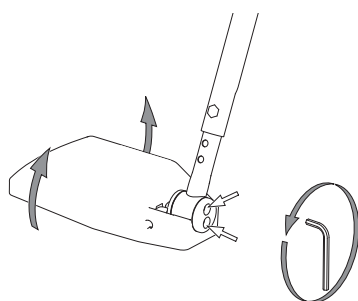

5 mm

Justering av høyde

Løsne låsrattet helt på benstøtten. Trekk ut skruen. Still inn høyden. Monter skruen og ratt. Trekk godt til.

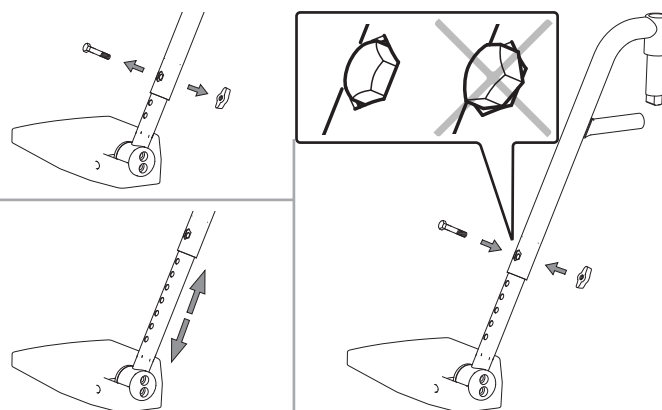

Endring av fotplatenes dybde

Juster fotplatenes dybde ved å bytte venstre og høyre fotplate. Husk å justere vinkelen.

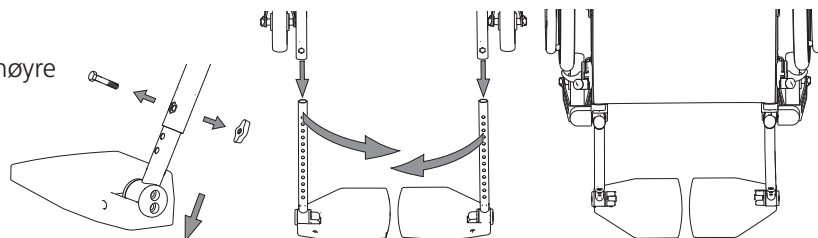

Leggbånd/Hælkappe

• Reguler båndets lengde slik at føttene hviler midt på fotplatene.

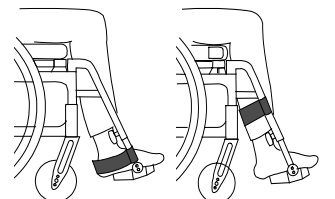

Armlener (justering)

- Løsne skruen på innsiden av armleneskiven.
- Flytt armlenet opp eller ned til passende høyde og skru fast.
- Høyt innstilte armlener støtter og avlaster ryggen bedre enn lavt innstilte.

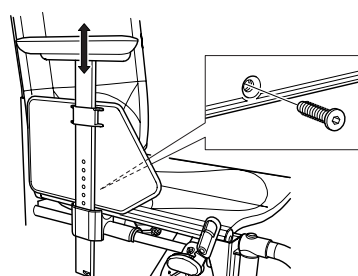

3 mm

Bruksanvisning

Kjøreteknikk, bruk



Parkering

Snu leddhjulene forover, aktiver bremsene.



Parker ikke i bakke med brukeren i rullestolen.

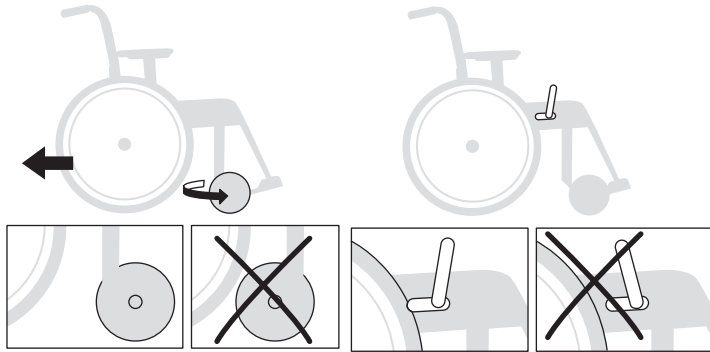

Forflytning til/fra rullestol

Vend leddhjulene forover, aktiver bremsene, fell opp fotplatene og fell bort benstøttene



Stå aldri på fotplatene, fare for velting!

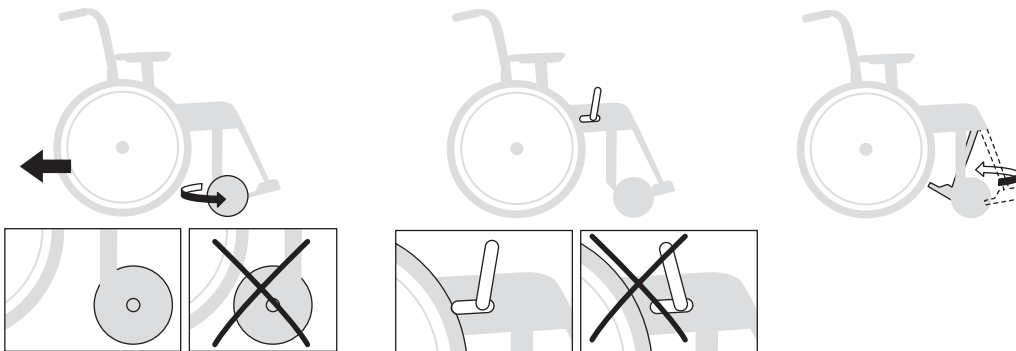

Sideveis

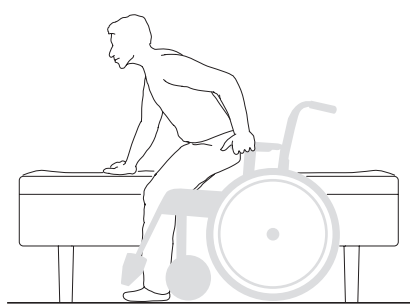

Forfra

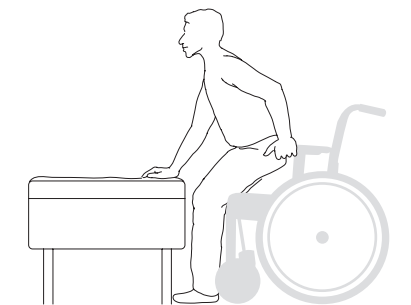

Løft av rullestol

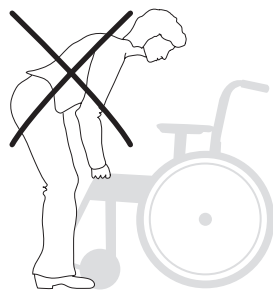
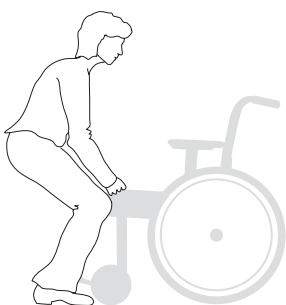

- Påse at hev/senkbare kjørehåndtak er godt skrudd fast samt at låsbare benstøtter er ordentlig låst.
- Ikke-låsbare benstøtter svinges inn under setet og rullestolen løftes i rammens fremre, øvre del.

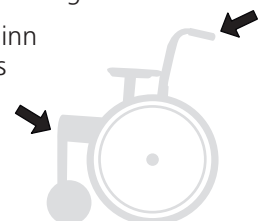

Bruksanvisning

 Følgende skisser viser prinsipper for kjøreteknikk og forsering av hinder.



Forsere hindring (opp), bruker vendt fremover

Denne teknikken anbefales kun for erfarne rullestolbrukere.

- Påse at tippesikringene er vippet opp.

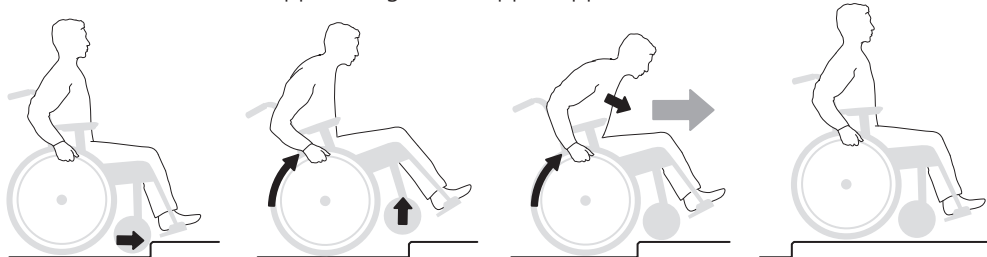

Aktiver deretter tippesikringen!



Forsere hindring (opp) bruker vendt bakover

Denne teknikken fungerer kun der det er lav terskel/kant, avhengig av fotplatenes høydejustering.

- Påse at tippesikringene er vippet opp.

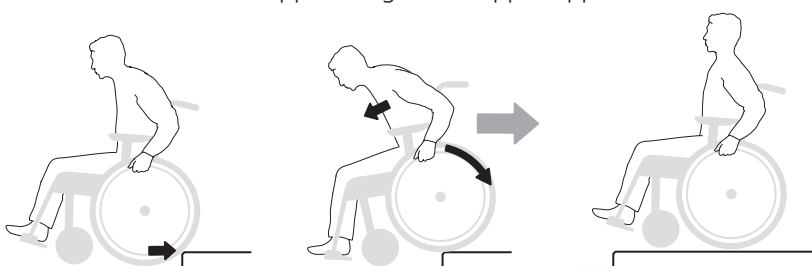

Aktiver deretter tippesikringen!



Forsere hindring (ned), bruker vendt fremover

Denne teknikken anbefales kun for erfarne rullestolbrukere.

- Påse at tippesikringene er vippet opp.

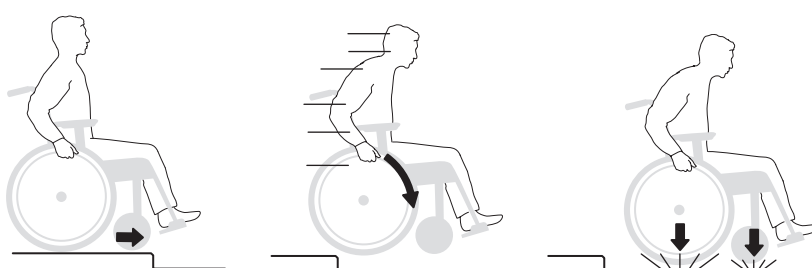

Aktiver deretter tippesikringen!



Forsere hindring (ned), bruker vendt bakover

Denne teknikken anbefales kun for erfarne rullestolbrukere.

- Påse at tippesikringene er vippet opp.



Tippfaren er STOR ved denne manøveren!

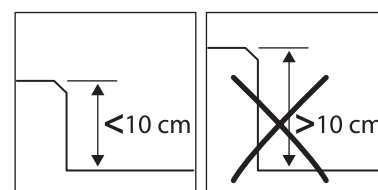

Aktiver deretter tippesikringen!

Bruksanvisning



Forsere hindring (opp), ledsager vendt fremover

- Påse at tippesikringene er vippet opp.

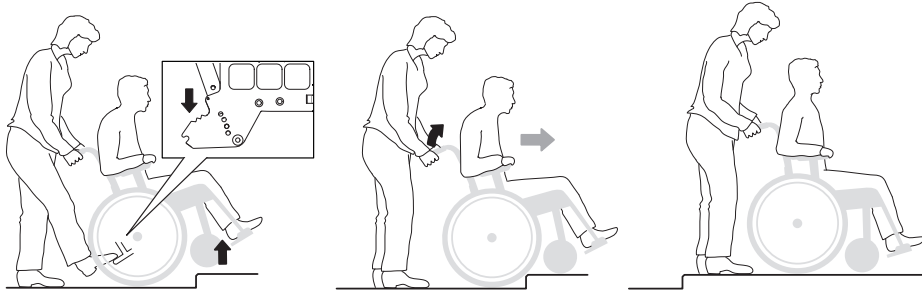

Aktiver deretter tippesikringen!



Forsere hindring (opp), ledsager vendt bakover

- Påse at tippesikringene er vippet opp.

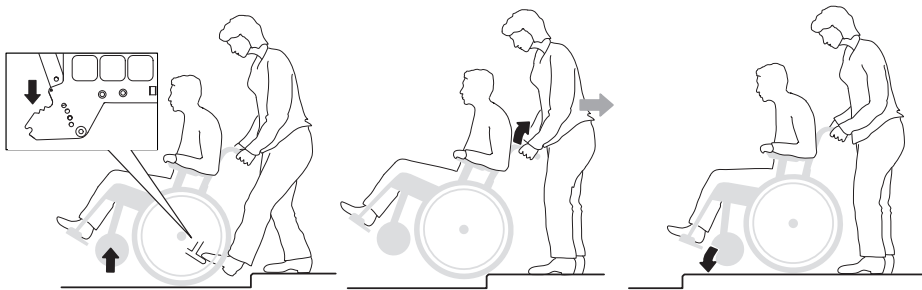

Aktiver deretter tippesikringen!



Forsere hindring (ned), ledsager vendt fremover

- Påse at tippesikringene er vippet opp.

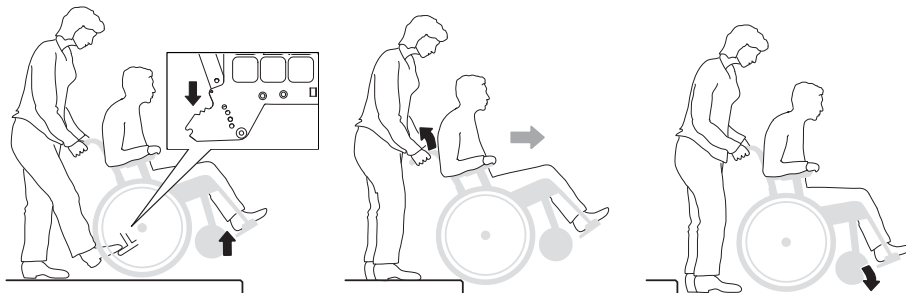

Aktiver deretter tippesikringen!



Forsere hindring (ned), ledsager vendt bakover

- Påse at tippesikringene er vippet opp.

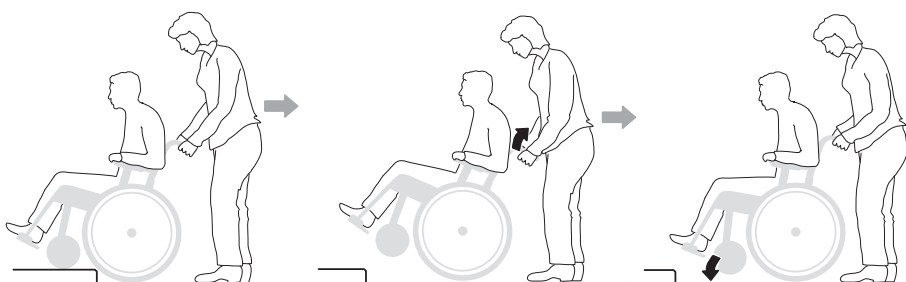

Aktiver deretter tippesikringen!

Bruksanvisning



Opp trapper

– Påse at tippesikringene er vippt opp. Kjør aldri i rulletrapp selv om hjelper er med. Påse at hev- og senkbare håndtak er godt skrudd fast.

Vi anbefaler at man alltid er to hjelpere ved denne forflytningen. En som går bak og holder i kjørehåndtakene, og en som går foran og holder i rammen (eller i benstøttene, hvis disse er låsbare).

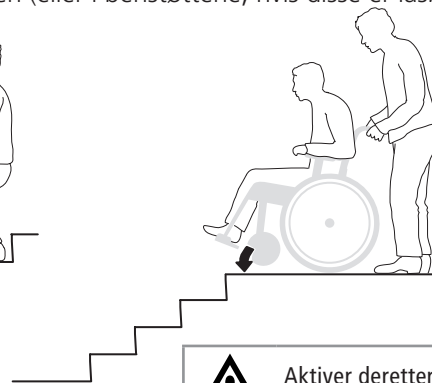
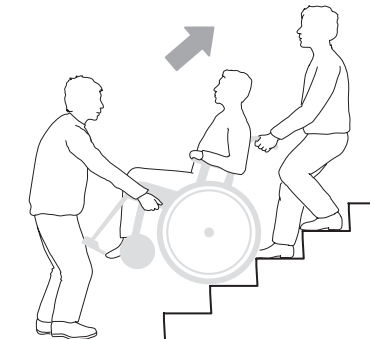
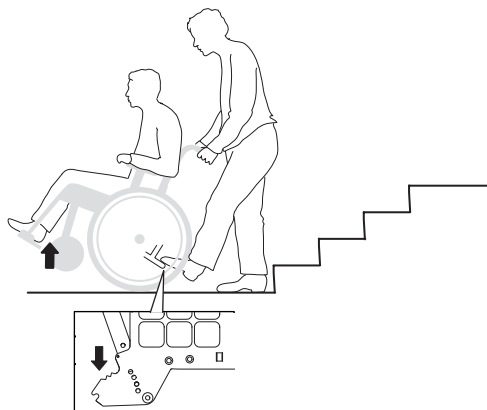

Aktiver deretter tippesikringen!



Ned trapper

– Påse at tippesikringene er vippt opp. Kjør aldri i rulletrapp selv om hjelper er med. Vi anbefaler at man alltid er to hjelpere ved denne forflytningen.

En som går bak og holder i kjørehåndtakene, og en som går foran og holder i rammen (eller i benstøttene, hvis disse er låsbare)

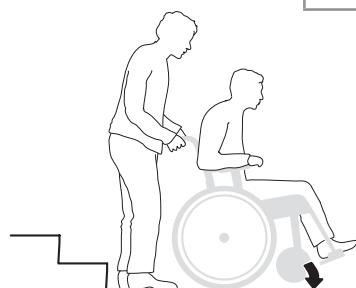
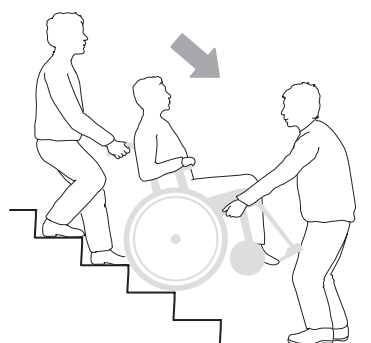
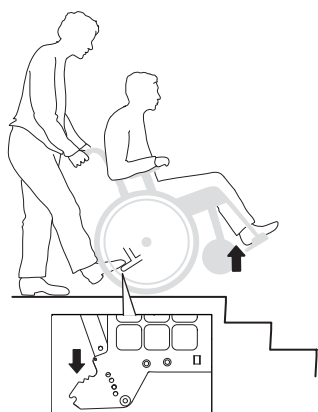

Aktiver deretter tippesikringen!



Kjøring opp/ned bakker

Kontroller farten med drivringene, ikke med bremsene!

Unngå å snu midt i en bakke. Kjør alltid så rett opp/ned som mulig. Er du usikker, be om hjelp.

Oppoverbakke

Len kroppen fremover for å korrigere tyngdepunktet.

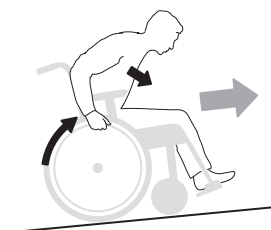

Nedoverbakke

Len kroppen bakover for å korrigere tyngdepunktet.

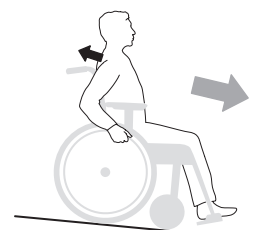

Aktiver deretter tippesikringen!

Bruksanvisning

Vedlikehold

Drivhjul: Rengjør hurtigkplingsakslingene ved behov.

Svinghjul: Rengjør svinghjulsakslingene ved behov

Ramme: Rengjør rammen med rengjøringsmiddel uten slipemidler og som har en pH-verdi mellom 5-9, eller med 70% desinfeksjonssprit. Skyll og tørk

Trekk: Vaskes, se merking på trekket.

Ved større problemer, kontakt Hjelpemiddelsentralen.



Ved behov, smør bevegelige deler/ledd med sykkelolje eller lignende.

Feilsøkingsskjema

Rullestolen drar skjevt	<ul style="list-style-type: none"> • Pump dekkene • Juster svinghjulsfestenes vinkelinnstilling • Kontroller at drivhjulsfestene er rett montert • Brukeren belaster rullestolen skjevt • Framdriften er sterkere på den ene siden
Rullestolen er "tung" å kjøre	<ul style="list-style-type: none"> • Pump dekkene • Kontroller at drivhjulsfestene er rett montert • Rengjør svinghjulsakslingene for hår og smuss • For mye tyngde over svinghjulene, juster rullestolens balansepunkt
Rullestolen er tung å svinge	<ul style="list-style-type: none"> • Pump dekkene • Kontroller at forgaflene ikke er for hardt strammet • Rengjør svinghjulsakslingene for hår og smuss • For mye tyngde over svinghjulene, juster rullestolens balansepunkt
Bremsene tar dårlig	<ul style="list-style-type: none"> • Pump dekkene • Juster avstanden mellom dekk og brems
Drivhjulene glipper	<ul style="list-style-type: none"> • Juster navakslingens lengde
Drivhjulene er vanskelige å ta av/på	<ul style="list-style-type: none"> • Smør og rengjør hurtigkoplingen (sykkelolje) • Juster navakslingens lengde
Svinghjulene vinger	<ul style="list-style-type: none"> • Forgaflene er ikke hardt nok strammet • Kontroller og juster forgaffelfestenes høyde- og vinkelinnstilling • For mye tyngde over svinghjulene, juster rullestolens balansepunkt
Rullestolen er vanskelig å slå sammen/-ut	<ul style="list-style-type: none"> • Trekket er for stramt • Smør og rengjør krysset under setet
Rullestolen føles rank	<ul style="list-style-type: none"> • Pump dekkene • Kontroller at skruer og ledd er godt strammet

5. Innstillinger

Cross 5

Cross 5 XL

Setevinkel

Setevinkelen fås av forholdet mellom den fremre og bakre setehøyden.



Risiko for velting.
Kontroller alltid tippesikringens innstilling.

Hvis setevinkelen forandres:
-Juster forgaffelfestenes vinkelinnstilling.
-Kontroller også ryggstøttens vinkel.

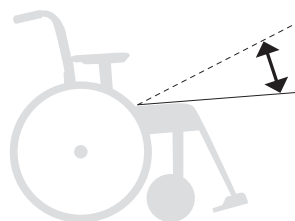

Setedybde

Setedybden kan reguleres ved at man løfter på det fremre setetrekket og skyver det bakover/fremover.

Med Crossrygg 3A triangulær, kan setedybden justeres ytterligere med bruk av lumbalvinkelen (se avsnitt "Justering av setedybden med bruk av lumbalvinkel, triangulær rygg").



Risiko for velting.
Kontroller alltid tippesikringens innstilling.

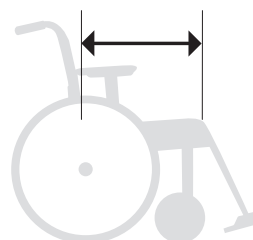

Sittekomfort

Etter innstilling av setehøyden, setevinkelen, setedybden og ryggvinkelen, ikke glem sittekomforten. Se avsnitt "Innstillinger sittekomfort" i Bruksanvisningen.

6. Innstillinger Crossrygg 3A

Cross 5

Cross 5 XL

Justering ryggvinkel

1. Løsne mutteren.
2. Juster ryggvinkelen. Bruk strekmarkeringene for å få samme ryggvinkel på høyre og venstre side. 3. Stram til.



Risiko for velting.
Kontroller alltid tippesikringens innstilling.

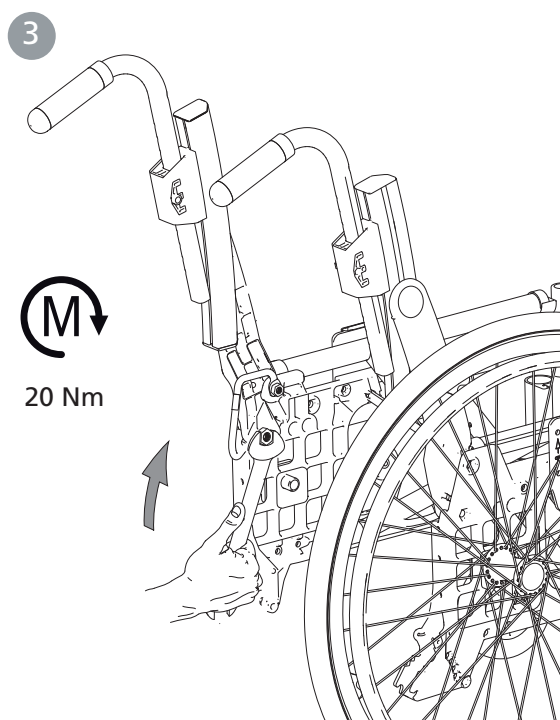
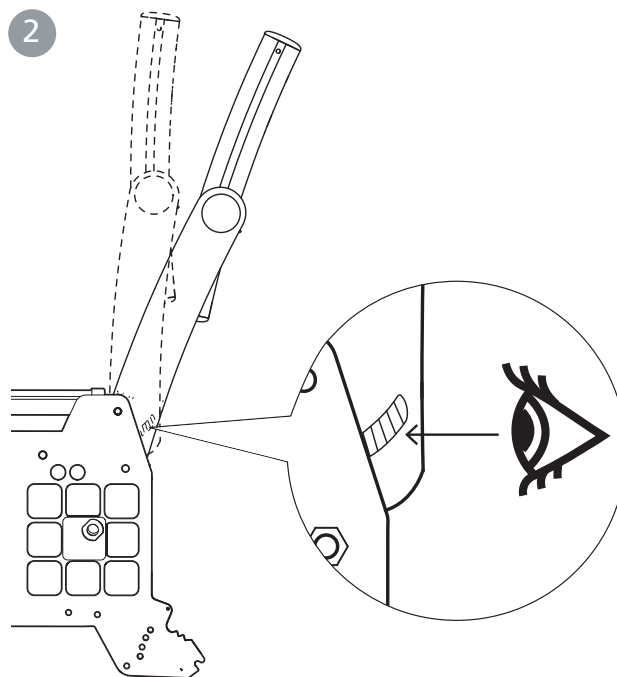

6. Innstillinger Crossrygg 3A

Cross 5

Cross 5 XL

Justering av rygg høyde og lumbalvinkel

1. Løsne låseskruene (A) maks 1 omdreining.
2. Juster rygg høyden med hjelp av skalaen og markeringen på nedre rygg skinne. Dra til låseskruene maks 1/2 omdreining.
3. Sett unbraconøkkelen i eksenterhylsens låse-skrue og løsne denne 1/2 omdreining. Flytt unbraconøkkelen till eksenterhylsens nøkkelgrep og still inn ønsket lumbalvinkel.
4. Stram til låseskruene med 6 Nm.



Vi anbefaler at man begynner å justere lumbalvinkelen med den øvre eksenterhylsen. Ønskes større vinkel justeres også den nedre eksenterhylsen.



Risiko for velting. Kontroller alltid tippesikringens innstilling.

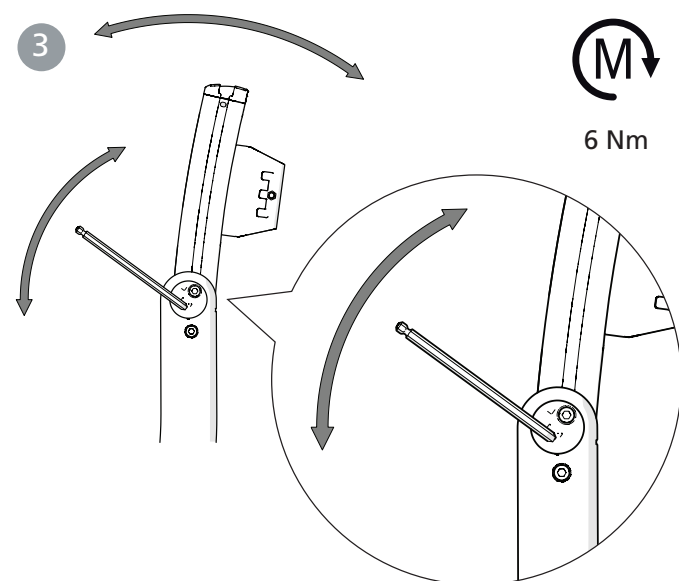
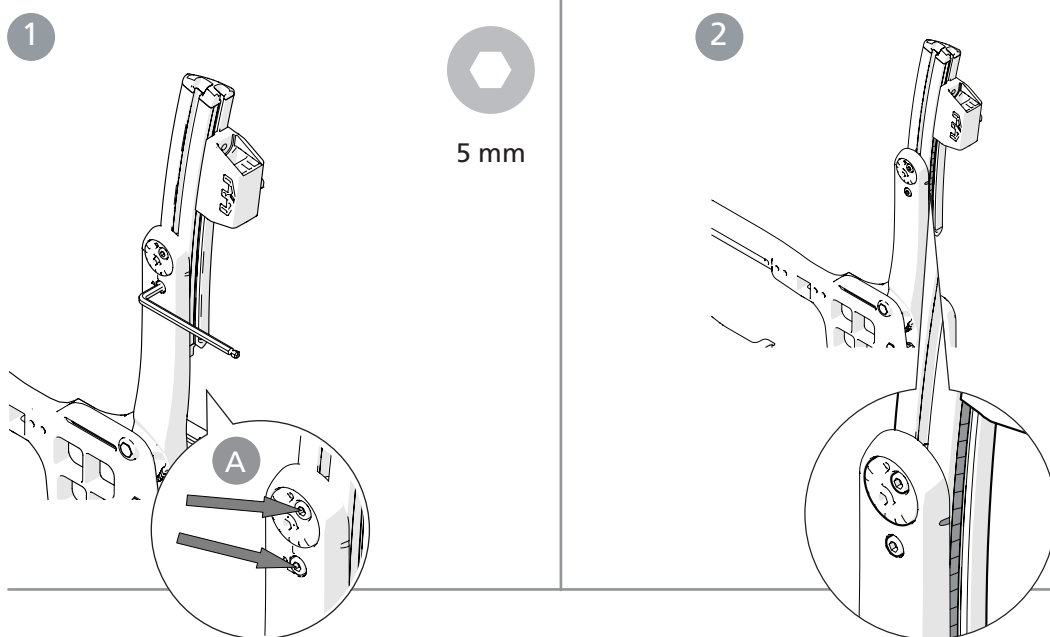

6. Innstillinger Crossrygg 3A

Cross 5

Cross 5 XL

Justering av setedybden med bruk av lumbalvinkel

En forlenget setedybde fås ved å åpne ryggvinkelen (hofte) og følge etter med lumbalvinkelen.

1. Juster ryggvinkelen (se også *illustrasjon 1-3 på side 32*).
2. Juster lumbalvinkelen med bruk av ekscenterhylsen til ønsket ryggvinkel iht *punkt 4-5 side 34*.
3. Ved behov monteres seteforlenger (tilbehør).



Risiko for velting.
Kontroller alltid tippesikringens innstilling.

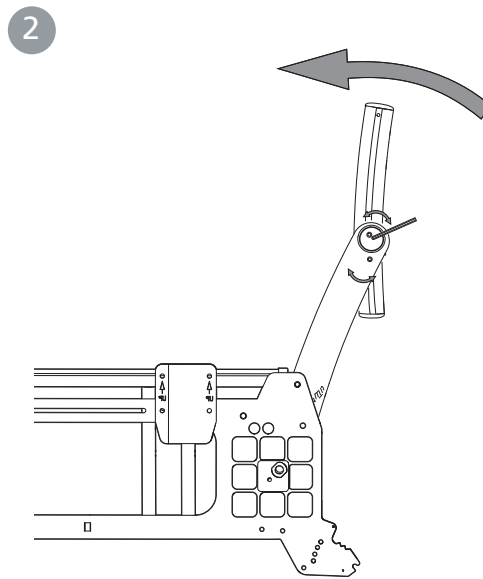
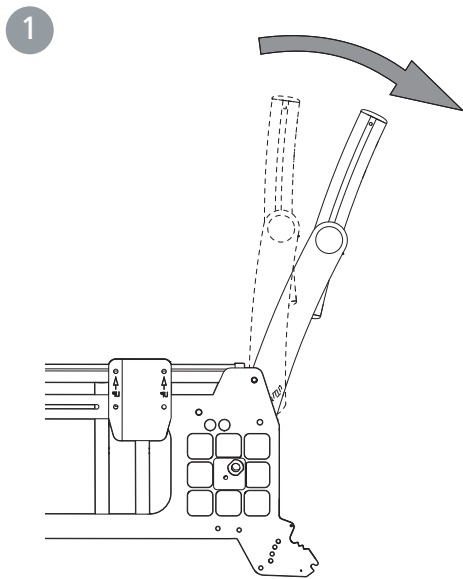

Montering av seteforlenger

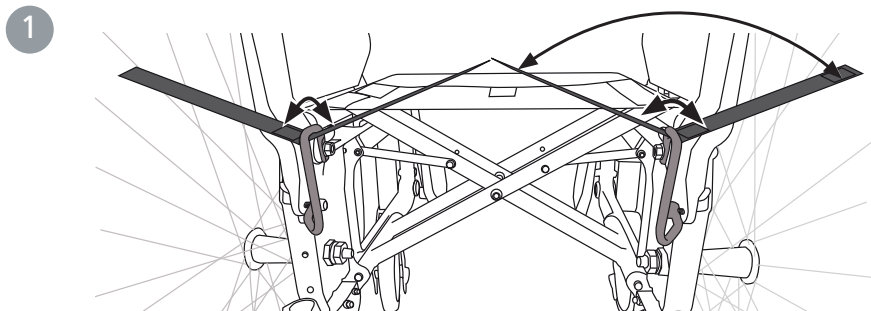

Risiko for velting.
Kontroller alltid tippesikringens innstilling.

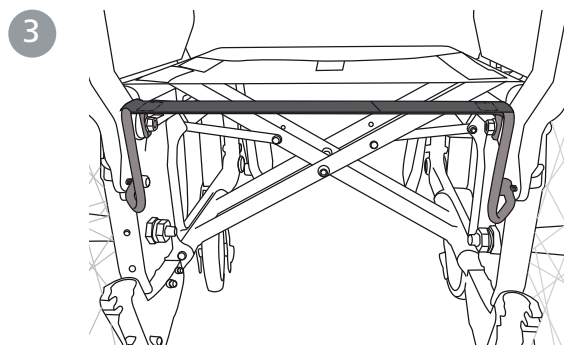
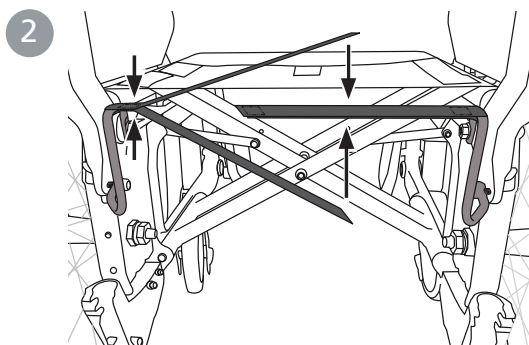

7. Instillinger Crossrygg 2

Cross 5

Cross 5 XL

Justering av rygg høyden

Rygg høyden er trinnløst justerbar (se "Stolens muligheter"). Løsne skruene (A) 2-3 omdreininger for å justere rygg høyden. Pass på at begge sidene er i samme høyde ved å kontrollere mot linjalen (B) på baksiden av rygg røret. Trekk skruene godt til.



5 mm

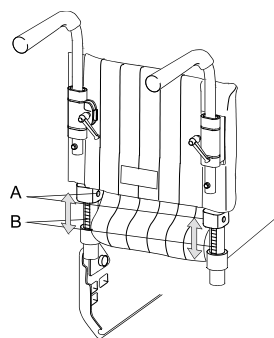

Risiko for velting.
Kontroller alltid tippesikringens innstilling.

Justering av rygg vinkel

Rygg vinkelen er trinnløst justerbar (se "Stolens muligheter").

Vinkelen justeres ved hjelp av mutteren på innsiden av drivhjulfestene.

- Løsne mutteren for et av rygg rørene, still inn ønsket vinkel og trekk til.
- Juster det andre rygg røret på samme måte.



13 mm

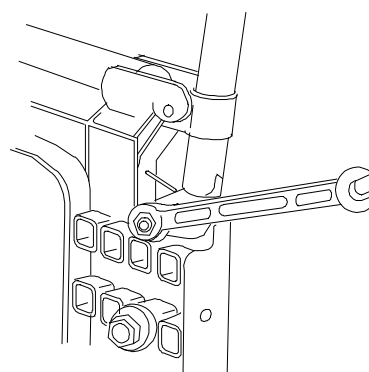

Kontroller at vinklene ble like på begge sider ved å sammenligne avstanden mellom rygg røret og armleneplate.



Risiko for velting.
Kontroller alltid tippesikringens innstilling.

Justering av rygg trekk

Rygg trekkets form er individuelt regulerbart ved hjelp av fem borrelåsbånd og rygg overtrekk.

- La rygg overtrekket danne en god plass mellom sete og rygg, slik at man kan "sitte inn" mot rygg støtten.
- Slakk alle båndene og pass på at brukeren sitter så langt bak på setet som mulig.
- Spenn båndene slik at de følger ryggenes kontur og gir støtte i korsryggen.



Ikke stram de øverste båndene for mye, det påvirker utfelling av krysset, dvs. seterørens låsing mot rammen



Risiko for velting.
Kontroller alltid tippesikringens innstilling.

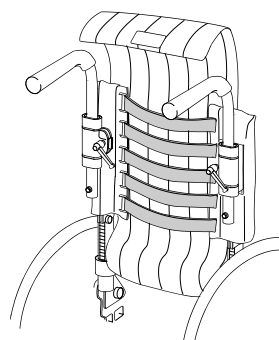

8. Instillinger Crossrygg 2B

Cross 5

Cross 5 XL

Justering av rygg høyden

Rygg høyden er justerbar (se "Stolens muligheter"). Løsne skruene for å justere rygg høyden. Trekk skruene til.



Risiko for velting.
Kontroller alltid tippesikringens innstilling.

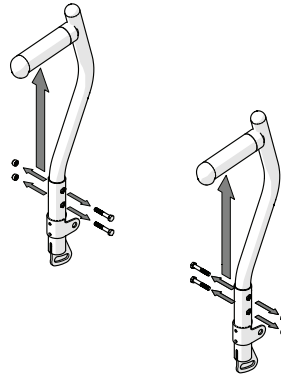

5 mm

Justering av ryggvinkel

Ryggvinkelen er trinnløst justerbar (se "Stolens muligheter").

Vinkelen justeres ved hjelp av mutteren på innsiden av drivhjulfestene.

- Løsne mutteren for et av rygg rørene, still inn ønsket vinkel og trekk til.
- Juster det andre rygg røret på samme måte.



Kontroller at vinklene ble like på begge sider ved å sammenligne avstanden mellom rygg rør og armleneplate.



Risiko for velting.
Kontroller alltid tippesikringens innstilling.

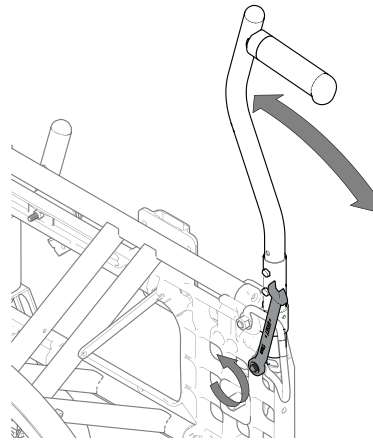

13 mm

Justering av ryggtrekk

Ryggtrekkets form er individuelt regulerbart ved hjelp av fem borrelåsbånd og ryggovertrekk.

- La ryggovertrekket danne en god plass mellom sete og rygg, slik at man kan "sitte inn" mot ryggstøtten.
- Slakk alle båndene og pass på at brukeren sitter så langt bak på setet som mulig.
- Spenn båndene slik at de følger ryggens kontur og gir støtte i korsryggen.



Ikke stram de øverste båndene for mye, det påvirker utfelling av krysset, dvs. seterørens låsing mot rammen



Risiko for velting.
Kontroller alltid tippesikringens innstilling.

9. Etterjusteringer

Cross 5

Cross 5 XL

Brems, justering

Bremsen er trinnløst justerbar.

1. Skru løs skruen noen omdreininger.
2. Juster bremsens stilling
3. Bremsklossen skal være ca 15-20 mm fra dekket i ubremset stilling.
4. Påse at bremsen sitter rett i sporet. Stram mutteren med ca 5 Nm. Prøvebrems!

5. Påse at mutteren låser på innsiden.



Bremseeffekten er avhengig av lufttrykket i dekkene. Bremsene er parkeringsbrems og skal ikke brukes som kjørebrem.

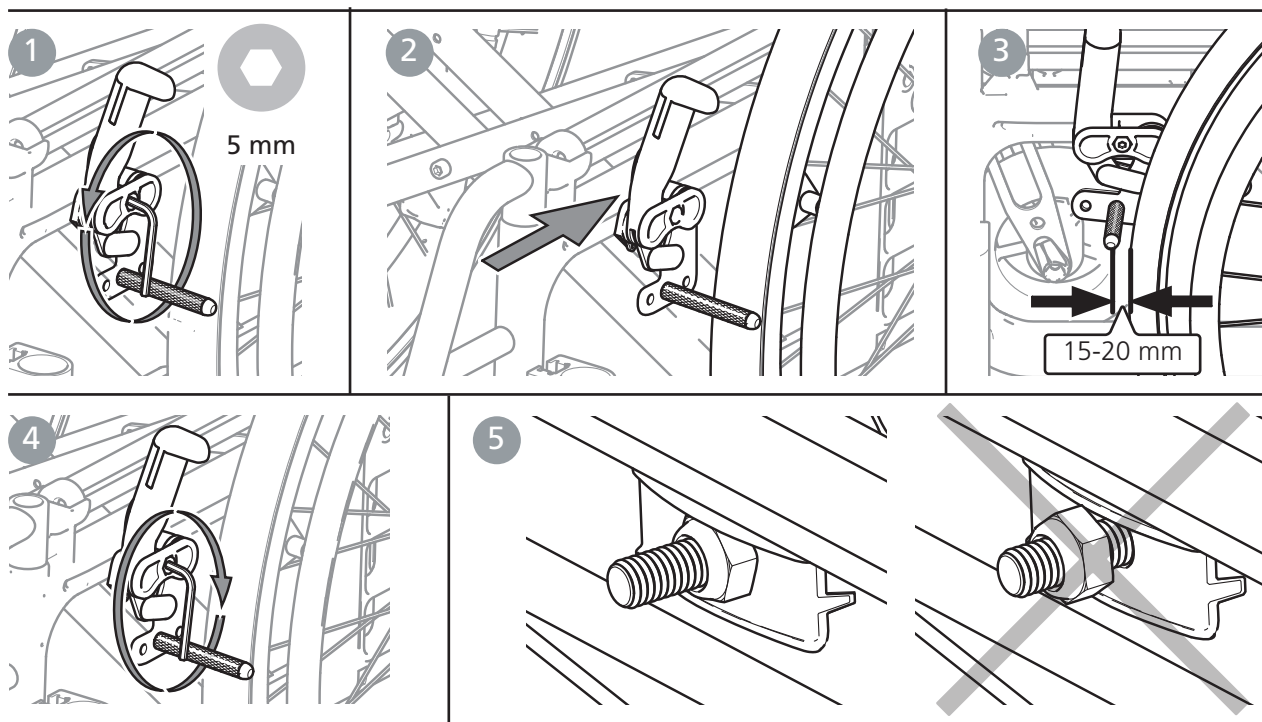

Hvis drivhjulene er montert i en av de fremre posisjonene, kan benstøtter som felles til siden, løsne låst brems. For å unngå dette, skal bremsespaken justeres slik at den får en "fristilling". Da løsnes bremsen først når bremsespaken blir ført nær drivhjulet.

1. Løsne skruen på innsiden av bremsespaken.
2. Ta løs den ovale platen, snu den 180° (piggen på innsiden av platen skal inn i det øvre hullet).
3. Skru den fast igjen.

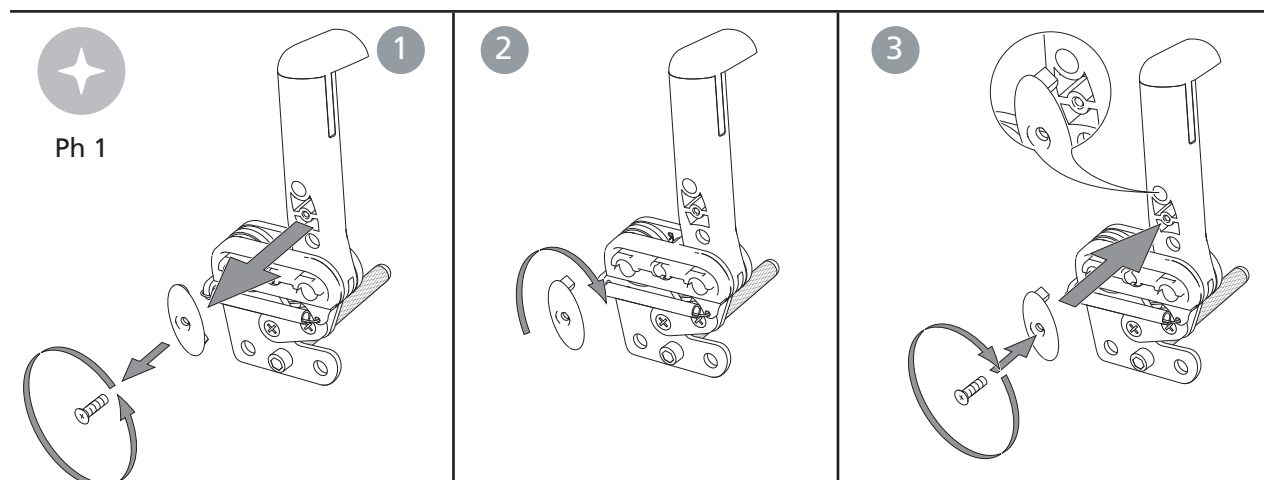

9. Etterjusteringer

Cross 5
Cross 5 XL

Justering av bremsetapp ved enkelte drivhjulposisjoner

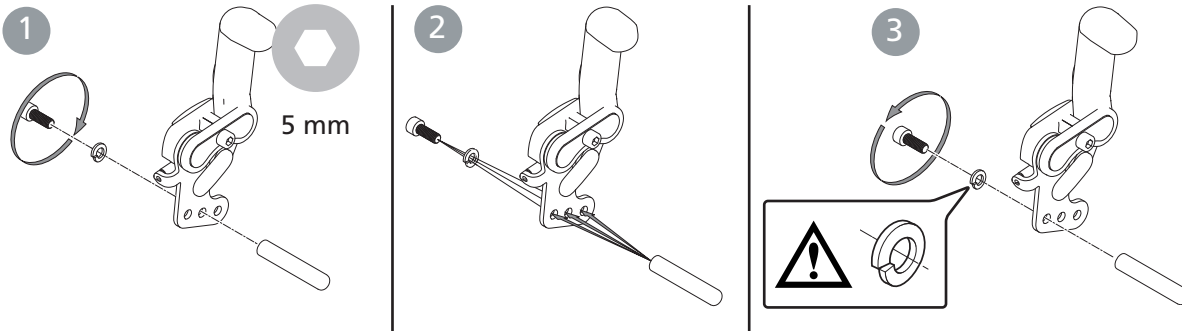

Benstøtte, trinnløs vinkelregulerbar



Stå aldri på fotplatene, tippfare! Ved løft av rullestol, ta av benstøttene og løft i rammen (nedre eller øvre rammerør).



Ha alltid skruer og ratt til fotplaten montert, selv om fotplaten ikke benyttes.

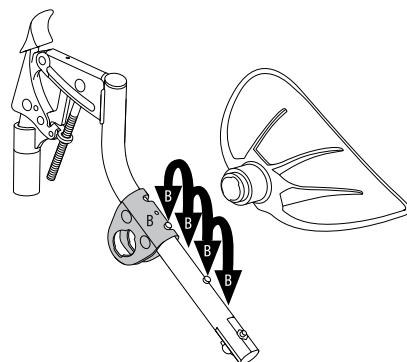
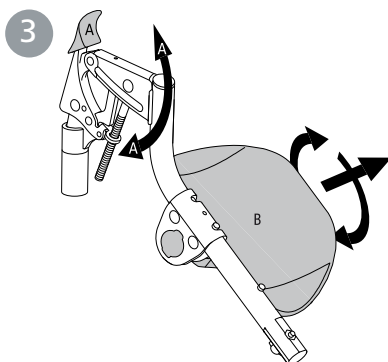
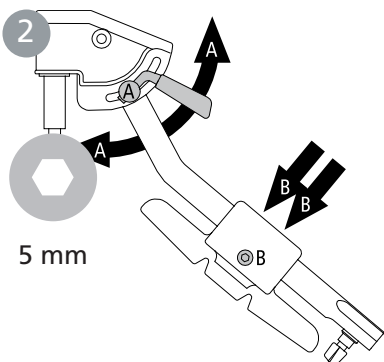
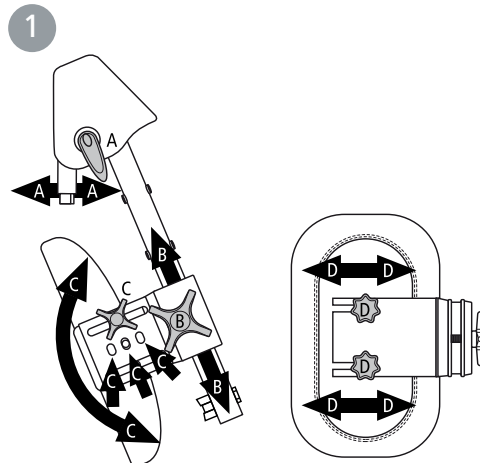
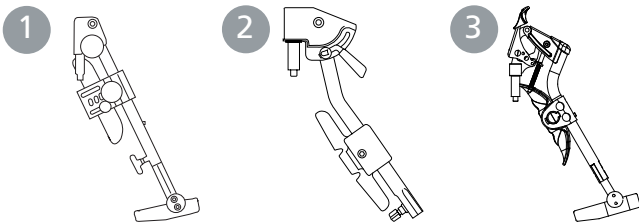

9. Etterjusteringer

Amputasjonsbenstøtte



Sitt aldri på amputasjonsstøtten. Ved løfting av rullestol, ta av amputasjonsstøtten, fell inn den andre benstøtten under setet (alt. ta det av) og løft i rammen (nedre eller øvre rammerør).



4 mm



6 mm

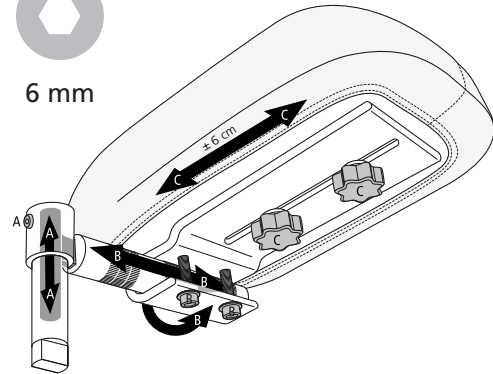

Tippesikring

Tippesikringene er justerbare i høyde og vinkel samt regulerbare i lengden.



Ved justering av setehøyde, avbalansering eller ryggvinkel, så må tippesikringens funksjon kontrolleres.

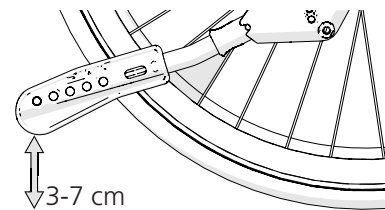

5 mm

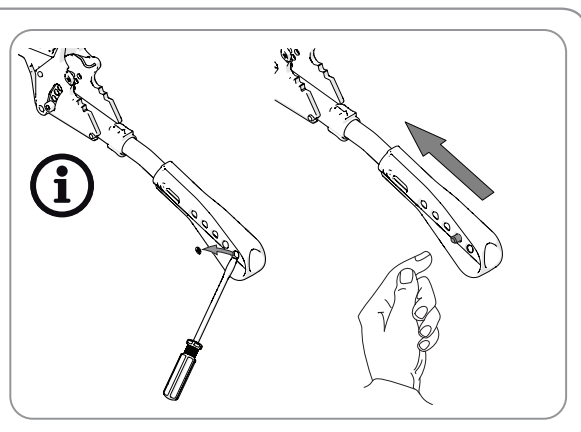
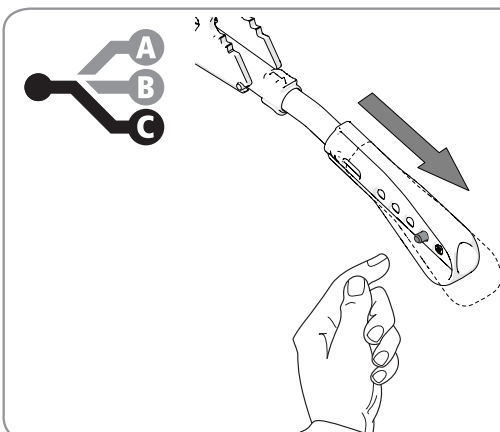
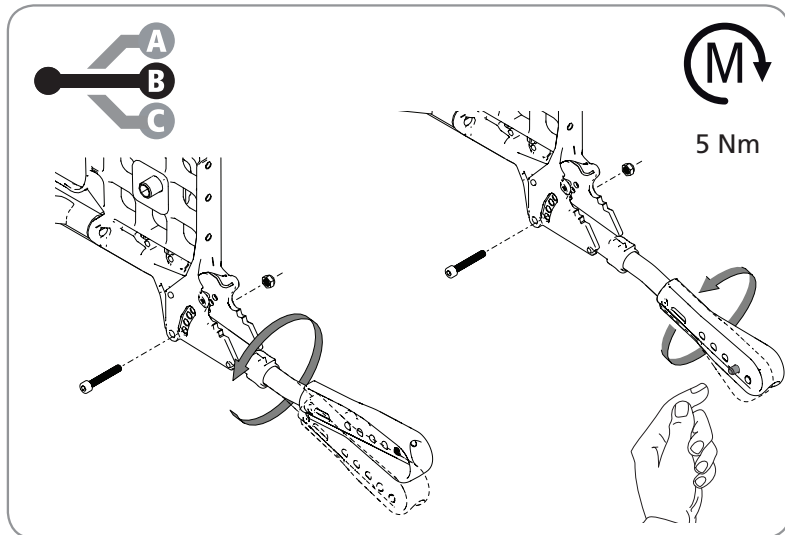
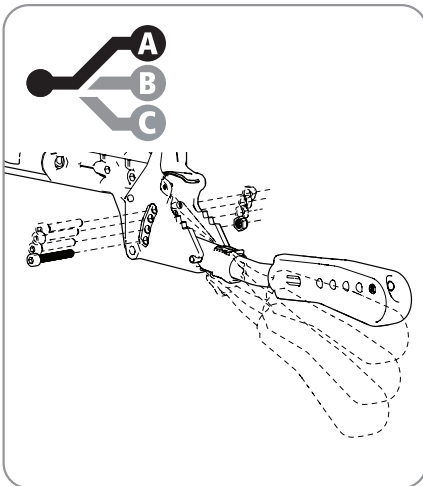

9. Etterjusteringer

Cross 5

Cross 5 XL

Forandring av cambervinkel

Cambervinkelen kan endres ved å bytte ut de skiver som finnes mellom navhylsen og mutteren. Se avsnitt "Setehøydejustering med bruk av drivhjulposisjon/drivhjul".



Ved montering, kontroller at drivhjulets navaksel er korrekt innstallert. Knappen i navet skal fjære ut til opprinnelig stilling.

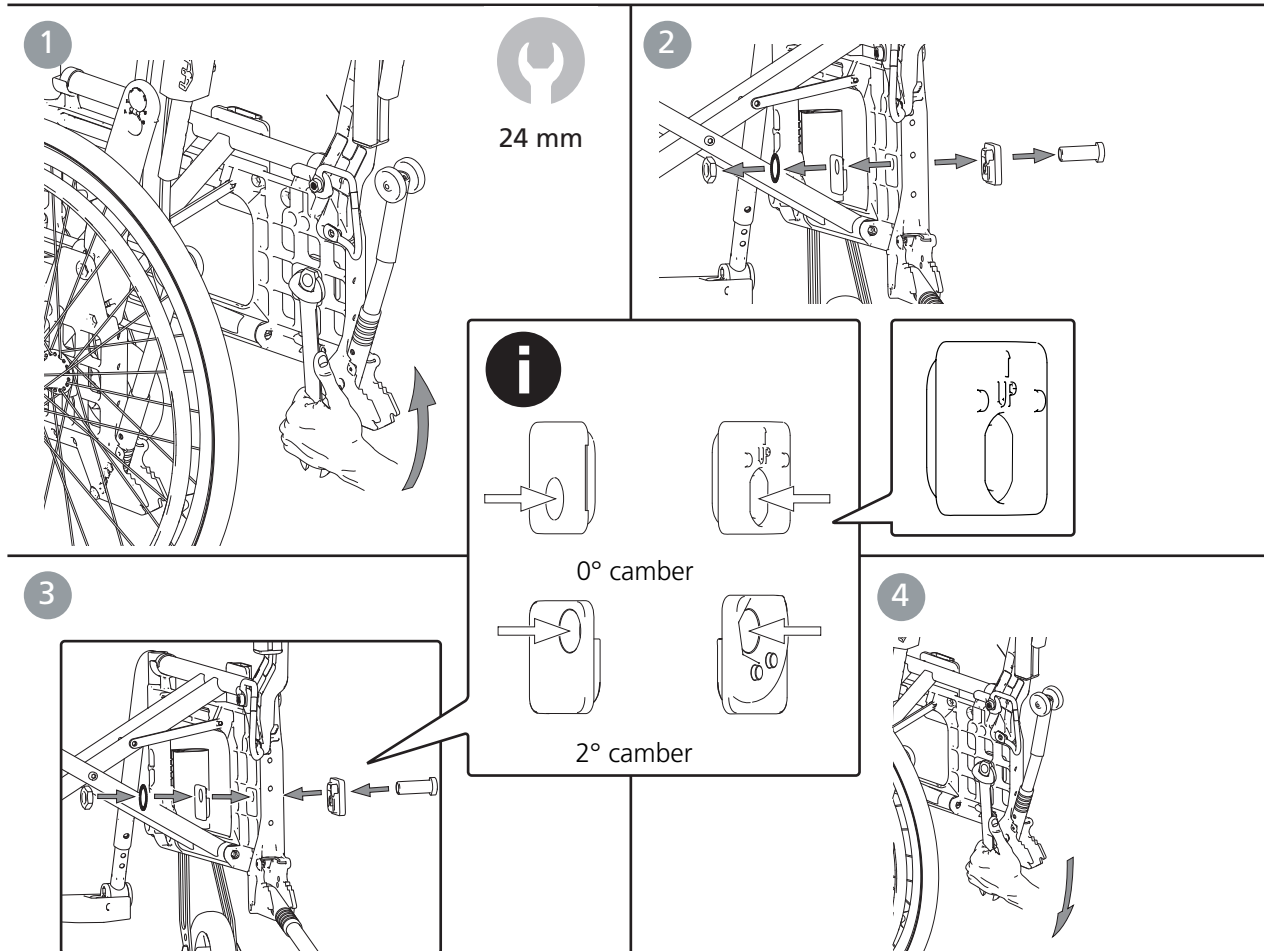

Tyngdepunkt/balanseinnstilling

Tyngdepunktet (balanseinnstillingen) justeres ved at man forandrer drivhjulenes plassering.

- Flytt navhylsene/drivhjulene fremover eller bakover



Kontroller også bremsene, se avsnitt "Brems, justering".



24 mm

Når drivhjulene flyttes fremover, blir rullestolen lettere å kjøre og svinge, men tendensen til å tippe bakover øker.

Se avsnitt "Setehøydejustering med bruk av drivhjulposisjon/drivhjul".



Tyngdepunktet flytter seg også ved endret sete-vinkel og/ eller ryggvinkel.



Bruk av tippesikring anbefales.



Kontroller omhyggelig at drivhjul med hurtig-kobling er riktig montert.

9. Etterjusteringer

Cross 5

Cross 5 XL

Drivringer

Materiale og avstand mellom drivhjul og drivring påvirker brukerens grepmuligheter. Cellegummi og plastbelagte finnes som ekstrautstyr.



Cellegummi og plastbelagte drivringene øker friksjonen.

Ved kraftig bremsing kan lettere brannskade (f.eks. blemmer) oppstå.



Risiko for klemming av fingrene kan forekomme ved passering gjennom trange passasjer, og hvis fingrene kommer inn mellom eikene.



Er det fare for at brukeren kan få fingrene inn mellom eikene, anbefaler vi eikebeskyttelse.

Forandring av drivringavstand

Aluminium-, rustfri, friksjonslakkert- og cellegummi-drivring til 24", 22", 20" drivhjul. Avstanden mellom drivhjul og drivring kan justeres ved å flytte / bytte om på de to avstandsstykkene.

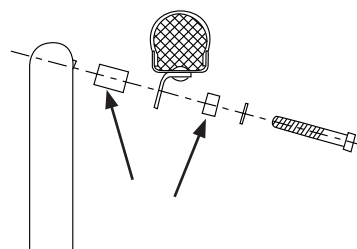

4 mm

Drivhjul med hurtigutløsningsgrep

Avstanden mellom navhylsen og låsekulene kan justeres ved å justere mutteren på navets utside.

Avstanden mellom navhylsen og låsekulene skal være 0,2 til 1,2 mm.



Under monteringen må du alltid påse at hurtigutløserknappen i navet springer ut riktig. Dra i hjulet for å kontrollere at det sitter fast.

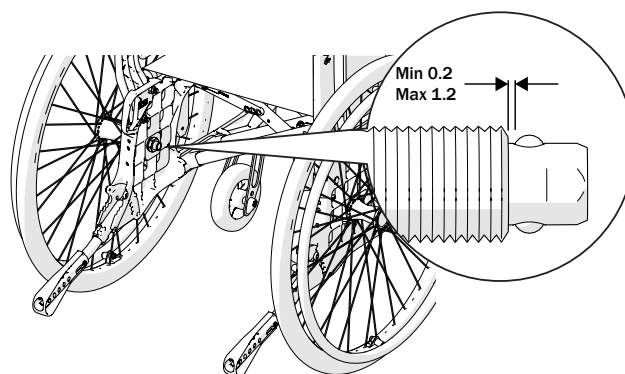
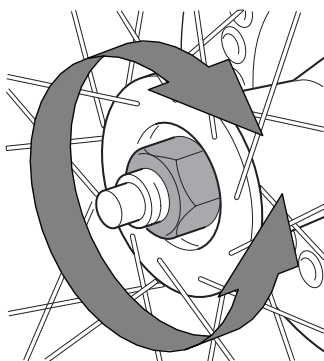

10. Tilbehør - justering, håndtering

Monteringsanvisning følger alltid med tilbehøret når det leveres fra Etac. Anvisninger finnes også på vår hjemmeside www.etac.com

Cross 5

Cross 5 XL

Setepute og komfortkile

Puten kappes til innstilt setedybde i for- eller bakkant. Pass på at puten ligger godt inne mellom rygggrørene med de avrundede hjørnene bakover, når lengden blir målt.



Puten er av standardtype og ikke beregnet for brukere med sittesår.

Puten kan suppleres med en komfortkile. Den jevner ut setet i forkant, noe som i høy grad forbedrer sittekomforten. Plasser komfortkilen i innerlommen på undersiden av putetrekket. Pilen på komfortkilen skal være opp og peke fremover.

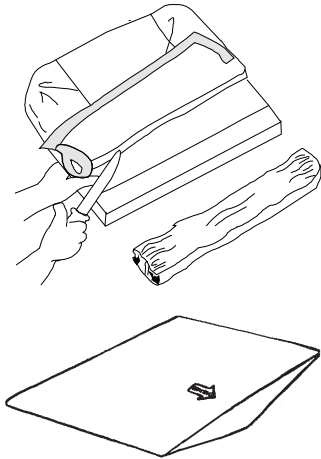

Armlene, avtagbart, høydejusterbart

Armlenefestet kan monteres i to forskjellige høyder. I stilling 1 er armlenehøyden justerbar mellom 19-26 cm og i stilling 2 (standard) mellom 24-31 cm, med 1 cm intervaller.



10 mm 5 mm

Låsklakken bestemmer armlenets høyde og fester sideplaten:

- Løsne skruen som holder låsklakken.
- Skyv sideplaten opp eller ned til ønsket høyde.
- Skru klakken fast på sideplaten igjen.

Høyre armstøtte kan ved behov monteres på venstre side, og vice versa.



3 mm

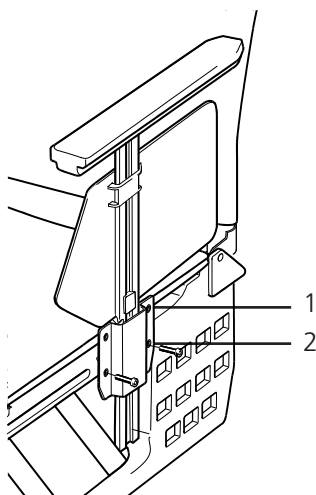

Ikke løft rullestolen ved hjelp av armlenene.



Med 24" lavtrykk -, alt massive dekk i pos C1 dekker ikke armlenets sidebeskyttelse drivhjulet i forkant.

10. Tilbehør - justering, håndtering

Armlene, oppfellbart, høydejusterbart

Det oppfellbare armlenet leveres i to varianter, høydejusterbart og med fast høyde. Det er fast montert på rullestolrammen, og kan felles oppover/bakover ved at den røde låssperren (A) vippes innover.

Armlenet monteres etter medfølgende monteringsanvisning.

Armstøtتهøyden er justerbar mellom 22 - 30 cm med 1 cm intervaller.

- Før den røde låssperren til siden og løsne unbrakoskruene som holder armlenekonsollen.
- Skyv armleneplaten opp eller ned til ønsket høyde.
- Skru fast armlenekonsollen.



Armlenet kan ikke kombineres med 24" alt. 22" drivhjul i posisjon C.



Det finnes begrensninger for veltebeskyttelse, se informasjon under avsnittet «Tilbehør»

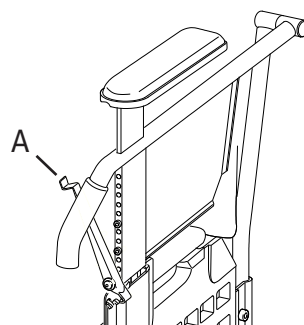

3 mm



Ikke løft rullestolen ved hjelp av armlenene.

Hoftebelte

Hoftebeltet er todelt, regulerbart i lengden og har smekklås. Det monteres i hullet rett foran ryggrammen, over drivhjulfestet.



Kontroller at brukeren ikke glir fram på setet slik at beltet hindrer blodtilførselen i hofte/midje-regionen.



Hoftebeltet er bare til for posisjonering i rullestolen. Det må ikke erstatte sikkerhetsbeltet i en bil..

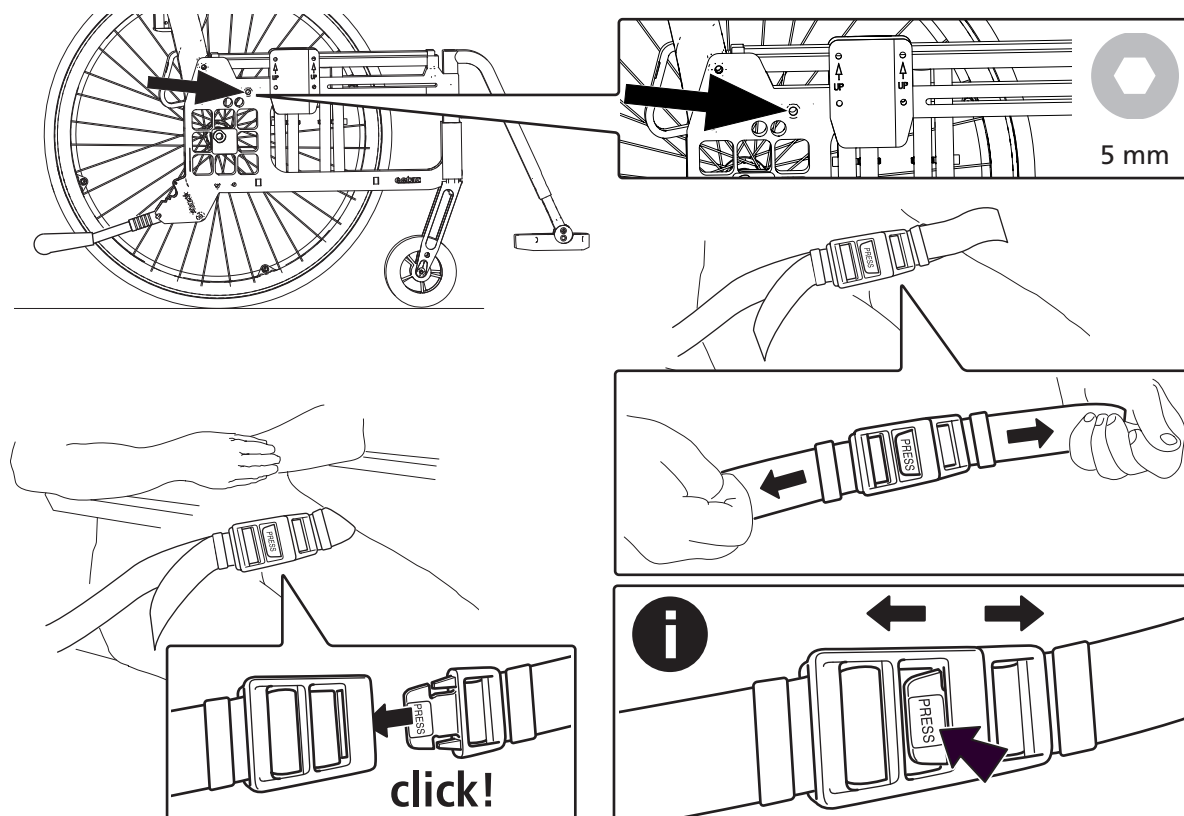

10. Tilbehør - justering, håndtering

Cross 5

Cross 5 XL

Hodestøtte

Hodestøtten monteres på kjørebøylen (tilbehør) eller på et annet hodestøttefeste. Hodestøtten er regulerbar i høyde, dybde og vinkel, samt avtagbar.



Før nakkestøtten innstilles, kontroller at brukeren har en god sittestilling og sitter trygt.



Kontroller rullestolens balanse når brukeren hviler hodet mot nakkestøtten. Bruk av tippesikring anbefales.

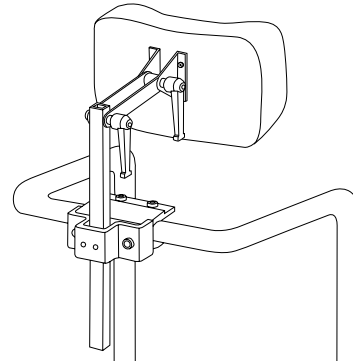

Hodestøttefeste

Hodestøttefestet brukes til å tilpasse hodestøtten.



Hodestøttefeste må ikke brukes til å løfte rullestolen.

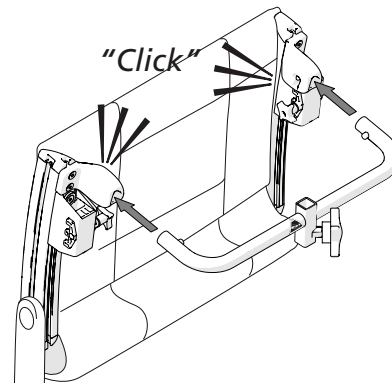

Ryggavstiver





Tverrstangen brukes for å styrke ryggrammen.

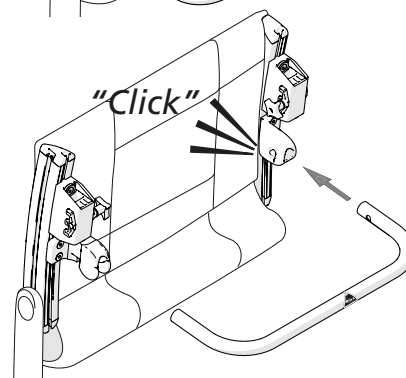
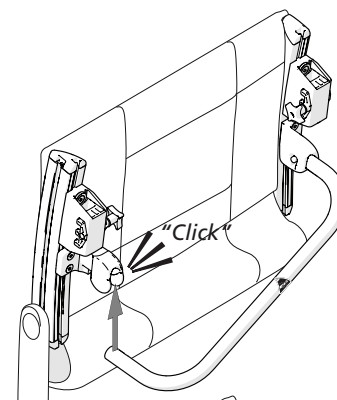





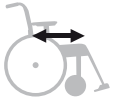

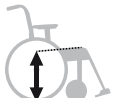

Rullestolen skal ikke løftes med tverrstangen.

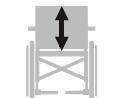

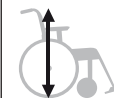
11. Tekniske data

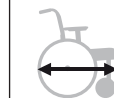
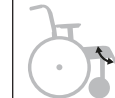
	Stoltype	Art nr Cross 5	Totalbredde	Setedybde fra ryggørør**	Vekt med drivhjul	Maks. brukervekt
						
Cross 5	35 cm kort	13123001	56,0 cm	36-42 cm	15,0 kg	135 kg
	35 cm lang	13123002	56,0	42-48	15,2 kg	135 kg
	37,5 cm kort	13123003	58,5	36-42	15,1 kg	135 kg
	37,5 cm lang	13123004	58,5	42-48	15,3 kg	135 kg
	40 cm kort	13123005	61,0	36-42	15,2 kg	135 kg
	40 cm lang	13123006	61,0	42-48	15,4 kg	135 kg
	42,5 cm kort	13123007	63,5	36-42	15,3 kg	135 kg
	42,5 cm lang	13123008	63,5	42-48	15,5 kg	135 kg
	45 cm kort	13123009	66,0	36-42	15,5 kg	135 kg
	45 cm lang	13123010	66,0	42-48	15,7 kg	135 kg
	47,5 cm kort	13123011	68,5	36-42	15,6 kg	135 kg
	47,5 cm lang	13123012	68,5	42-48	15,8 kg	135 kg
	50 cm kort	13123013	71,0	36-42	15,7 kg	135 kg
	50 cm lang	13123014	71,0	42-48	15,9 kg	135 kg
Cross 5 XL	47,5 cm kort	13123111	68,5 cm	36-42 cm	15,9 kg	160 kg
	47,5 cm lang	13123112	68,5	42-48	16,1 kg	160 kg
	50 cm kort	13123113	71,0	36-42	16,0 kg	160 kg
	50 cm lang	13123114	71,0	42-48	16,2 kg	160 kg
	52,5 cm kort	13123115	73,5	36-42	16,1 kg	160 kg
	52,5 cm lang	13123116	73,5	42-48	16,3 kg	160 kg
	55 cm kort	13123117	76,0	36-42	16,3 kg	160 kg
	55 cm lang	13123118	76,0	42-48	16,5 kg	160 kg
	57,5 cm kort	13123119	78,5	36-42	16,4 kg	160 kg
	57,5 cm lang	13123120	78,5	42-48	16,6 kg	160 kg
	60 cm kort	13123121	81,0	36-42	16,5 kg	160 kg
	60 cm lang	13123122	81,0	42-48	16,7 kg	160 kg



Setehøyde bak	Setehøyde foran	Ryggstøttens høyde*	Transportbredde	Total høyde	Total lengde	Lengde benstøtte	Lengde når slått sammen	Vinkel på benstøtte	Bakre hjuldimensjon
									
34-53 cm	34-56,5 cm	32-45 cm	32 cm	74-128 cm	102-122 cm	26-64 cm	76-92 cm	108°-114°	46,5-48,5 cm

* Gjelder Crossrygg 3A standard. For Crossrygg 3A høy gjelder 38-51 cm.

** Med Triangulær rygg + maks 7 cm

*** Med solide dekk og håndfalg i rustfritt stål, +1,3 kg

Cross 5	Mål og vekt gjelder stol med 24" drivhjul med hurtigkoblingsnav, høytrykksdekk, aluminium drivringer, benstøtter, fotplate, brems, armlenefeste, 6½" svinghjul, og medium gaffel. Angitte mål kan variere ± 2 %.
Cross 5 XL	Mål og vekt gjelder stol med 24" drivhjul med hurtigkoblingsnav, massive dekk, rustfrie drivringer, ryggavstiver, benstøtter, fotplate, hælband, brems, armlenefeste, 6½" svinghjul, og medium gaffel. Angitte mål kan variere ± 2 %.

Maks helling sideveis	Maks helling ned
	
>20°	>20°

12. Service og vedlikehold

Vask av rygg og sete

Trekket er fremstilt av tolags polyesterduk. Setetrekket er festet i langsgående spor i seterørene.

Trekket kan enkelt demonteres fra chassiset ved at endedekslene skruses av.

Ryggtrekket tas av ved at endedekslene skruses av. Dra deretter trekket oppover.

Sete- og ryggtrekk vaskes iht vaskeanvisning på produktet.

Drivhjul/svinghjul

Dekk/slange: Kontroller dekktrykket (se dekk siden) minst en gang i måneden, kontroller også dekkmønsteret.

Eiker: Løse eiker kan gi skjeve hjul. Henvend deg til en sykkelforretning eller til din hjelpemiddelsentral hvis det er nødvendig å justere eikene.

Hjulaksler: Rengjør hjulaksler for hår og smuss ved behov.

Kulelager: Vedlikeholdsfrie.

Drivringer: Hvis en drivring skulle få en ripe som kan skade brukerens hånd under kjøringen, skal den skiftes ut.

Forgaffelfester: For best mulige kjøreegenskaper, må festene være vinkelrett innstilt. Kontroller også at forgaglens er trukket til ifølge henvisninger. Se avsnitt "Demontere/montere forgaffel".

Bremser

Bremseeffekten er avhengig av lufttrykket i dekkene. Sterk tilsmussing kan påvirke bremsemekanismen negativt.

Kontroller bremseenes funksjon en gang i måneden. Når det er nødvendig med justering, se avsnitt "Bremse, justering".

Vask av chassis

Det er viktig, både for din egen trivsel og for stolens holdbarhet at den holdes ren. Cross er forsynt med dreneringshull som gjør det lett å vaske den og holde

den ren. Rengjør chassiset med rengjøringsmiddel uten slipemiddel som har pH-verdi mellom 5-9, eller med 70% desinfeksjonssprit. Skyll og tørk.

Reparasjonslakk

For mindre riper og lakkskader finnes det reparasjonslakk i alle Cross-rullestolens rammefarger.

Annet

Hvis noe på rullestolen din ikke fungerer, ta kontakt med din leverandør eller hjelpemiddelsentralen.

En defekt rullestol skal ikke brukes.

Ved oppussing og bytting av deler bør originaldelene fra Etac eller komponenter med tilsvarende kvalitet, spesifi-

sert i Cross deleskisse, brukes. Ved bruk av andre deler tar ikke Etac noe ansvar for funksjon og sikkerhet.



Ved behov: Smør bevegelige deler/ledd med f. eks. sykkelolje e. l.

13. Tester och garantier

CE-merket, tester:

Produktet samsvarer med Direktiv for medisinsk utstyr 93/42/EEC.

Produktet er testet og samsvarer med kravene fastsatt i EN 12183, som inkluderer ISO 8191-2.

Kombinasjonsavtaler foreligger - se www.etac.com.

Etacs rullestoler er testet i samsvar med ISO 7176-19. De er kollisjonstestet av Technical Research Institute of Sweden. Testing ble utført med festeutstyr UNWIN_WWR/ATF/K/R og 3-punkts setebelte 907523, Klippan Safety AB.

Levetid:

Hovedproduktets holdbarhet og levetid er minst fem år når det brukes i samsvar med tiltenkt bruk, sikkerhetsinstruksjoner, håndbok for rekondisjonering og instruksjonene i denne bruksanvisningen. Hovedproduktet består av understellet til setet og ryggstøtten. Andre deler/tilbehør håndteres i samsvar med rekondisjonering og håndboken for rekondisjonering. Den faktiske levetiden kan variere avhengig av hvor mye og hvor intensivt produktet brukes, men er maksimalt 10 år. Hvis produktet skal brukes etter at levetiden som er spesifisert av Etac er utløpt, er det produkteierens ansvar å sikre at produktet er funksjonsdyktig i samsvar med bruksanvisningen og instruksjonene for rekondisjonering. Hvis dette ikke kan gjennomføres, skal produktet tas ut av bruk.

Følgende overflatebehandling er brukt:

Lakkerte flater = Pulverlakkert polyester eller ED-lackering
 Ulakkerte aluminiumsdeler = Anodisering
 Ulakkerte stålflater = Forsinket

Garanti:

5 års garanti mot material- og fabrikkasjonsfeil. Se www.etac.com

Spesialtilpassing:

er alt som ikke er tatt med i denne brukermanualen av instruksjer og innstillinger. Rullestoler som er spesialtilpasset en kunde får ikke beholde CE merket. Etacs garanti gjelder ikke spesialtilpassede produkter. Er det usikkerhet om utføringen av tilpassingen, vennligst kontakt Etac.

Er rullstolen sammenkoplet med annet produkt får det ikke beholde produktets CE-merking hvis ikke det er inngått kombinasjonsavtale. Kontakt Etac for aktuell informasjon.



Sorteres iht. nasjonale forskrifter

Etac Sverige AB
Box 203
334 24 Anderstorp
Sweden

Tel 0371-58 73 00
Fax 0371-58 73 90
Info@etac.se
www.etac.se

Etac R82 GmbH
Industriestraße 13
45699 Herten
Germany

Tel 02366-5006-0
Fax 02366-5006-200
Info@etac.de
www.etac.de

Etac AB (export)
Box 203
334 24 Anderstorp
Sweden

Tel 46 371-58 73 30
Fax 46 371-58 73 90
Info@etac.se
www.etac.com

Etac R82 B.V.
Tirweg 8
8445 PD Heerenveen,
Nederland

Tel +31 72 547 04 39
Info.holland@etac.com
www.etac.com

Etac AS
Pb 249,
1501 Moss,
Norway

Tel 815 69 469
Fax 69 27 09 11
hovedkontor.norge@etac.com
www.etac.no

Etac UK Limited
29 Murrell Green Business Park
London Road, Hook, Hampshire
RG27 9GR, United Kingdom

Tel 01256 767 181
Fax 01256 768 887
Info@etacuk.com
www.etac.com

Etac A/S
Egeskovej 12
8700 Horsens
Denmark

Tel 79 68 58 33
Fax 75 68 58 40
Info@etac.dk
www.etac.dk

R82 UK Limited.
Unit D4A, Coombswood Business
Park East
Coombswood Way, Halesowen
West Midlands B62 8BH
United Kingdom

Tel 0121 561 2222
Fax 0121 559 5437
enquiries@etac.uk.r82.com
www.etac.com

R82, Inc.
12801 E. Independence Boulevard
P.O. Box 1739
Matthews, NC 28106, USA

Tel 800 336 7684
Fax 704 882 0751
Information@snugseat.com
www.etac.com



Etac Supply Center AB
Långgatan 12
SE-334 24 Anderstorp



etac