

# BionX bruksanvisning

## Forholdsregler

Vi vil at du skal ha en morsom tur, men også en trygg tur. Les nøye gjennom følgende informasjon. Benytt anledningen til å bli kjent med hvordan systemet virker før du tar din første tur.

1. Les denne bruksanvisningen og følg instruksjonene før første gangs bruk.
2. Gjør deg kjent med funksjonene til BionX systemet før du tar din første sykkel tur.
4. Bruk alltid hjelm.
5. Pass på at dekkene har trykket anbefalt av produsenten.
6. Kontroller at bremsene fungerer som det skal før du sykler.
7. Hvis mulig, sykle i sykkelbaner og alltid i riktig retning av trafikken.
8. Overhold trafikkreglene.
9. Husk at annen trafikk kan undervurdere hastigheten på din sykkel med elektrisk hjelpemotor.

## **Innholdsfortegnelse**

<b>Forholdsregler</b>	<b>side 1</b>
<b>Beskrivelse av BionX hjelpemotor</b>	<b>side 3</b>
<b>Feste/ta av konsoll</b>	<b>side 4</b>
<b>Feste/ta av batteri på rammen(down tube)</b>	<b>side 5</b>
<b>Feste/ta av batteriet på bagasjebrett</b>	<b>side 6</b>
<b>Håndtering/lading av batteri</b>	<b>side 7</b>
<b>Assistanse nivå/Generation mode</b>	<b>side 8</b>
<b>Slik bruker du BionX systemet</b>	<b>side 8</b>
<b>Vedlikehold og transport</b>	<b>side 10</b>
<b>Feilsøking</b>	<b>side 11</b>
<b>Garanti</b>	<b>side 11</b>

## Beskrivelse av BionX

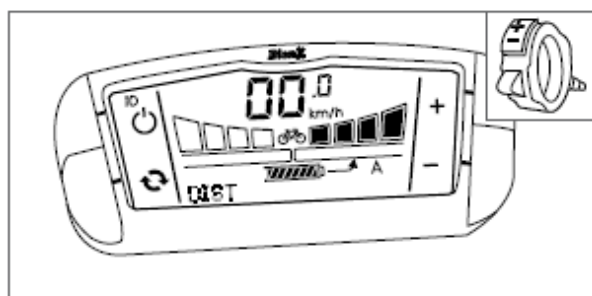
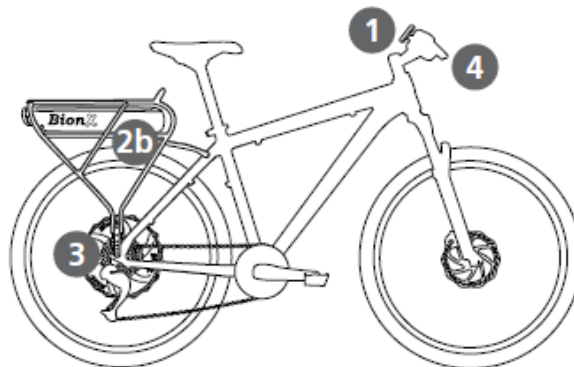
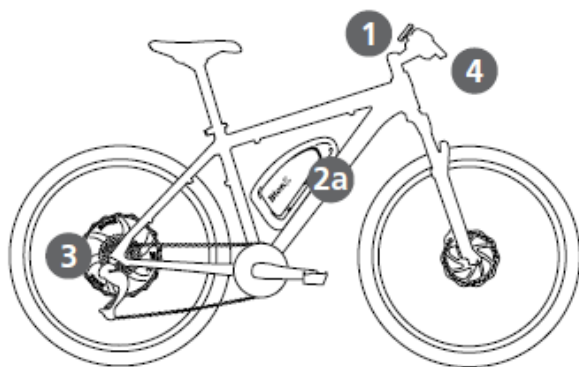

### 1 Avtagbar konsoll

- LCD display med batteriindikator
- Baklys/lys
- Computer

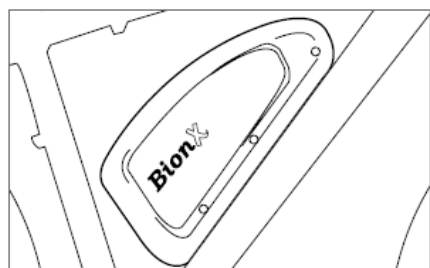

### 2a 48V Downtube batteri

- Lithium Ion(Li-ion)
- Avtagbart, låsbart

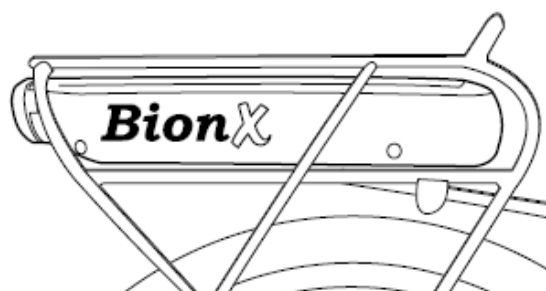

### 2b 48V Batteri for bagasjebrett

- Lithium Ion(Li-ion)
- Avtagbart, låsbart



### 3 SL Motor

- DC bak, HT nav motor
- 200W Power
- Børsteløs motor
- Integrert torque sensor
- Modus for gjenvinning av energi

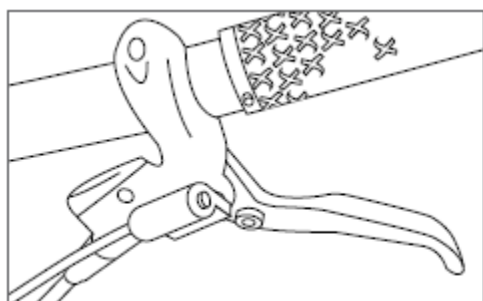

### 4 Bremse bryter

- Motor frigjøres ved bremsing
- Motor aktiveres når bremsen slippes

## Feste/ta av konsoll

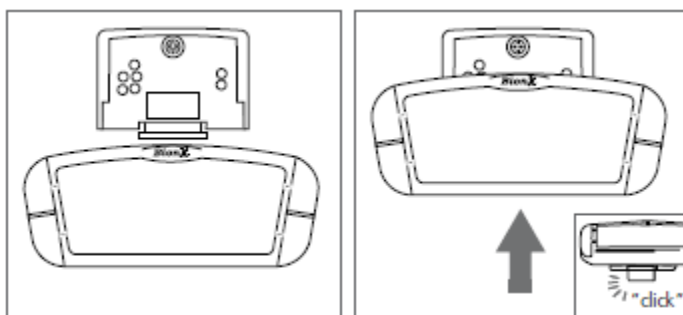

## Feste konsoll

- Før konsollen inn på braketten på styret
- Du skal høre et «klikk» som betyr at den er korrekt festet

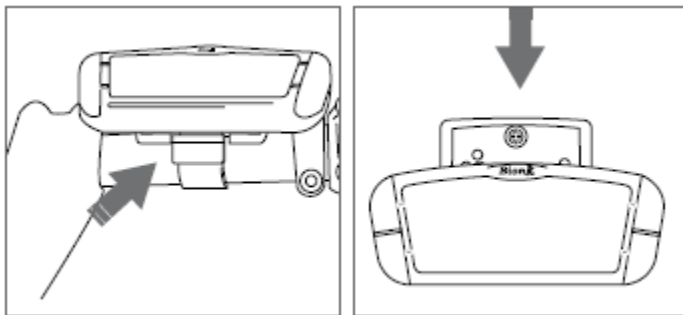

## Ta av konsoll

- Løsne konsollen ved å trykke inn knappen på festebraketten.
- Trekk konsollen ut av festet.

## Feste/ta av batteriet på rammen(down tube)

### Feste batteriet

1. Plasser batteriet i batteriholderen.
2. La batteriet skli forsiktig ned mot batterikontakten.
3. Utøerspaken vil begynne å bevege seg til låseposisjon når batteriet sklir ned mot batterikontakten.
4. Like før utløserarmen låses skal du holde den inne og samtidig dytte inn låsesylindren – det skal høres et «klikk» når låsesylindren er låst.

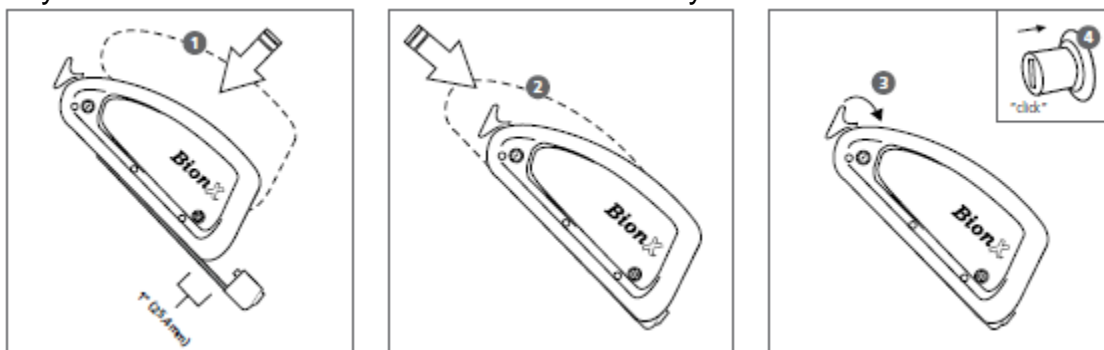

### Ta av batteriet

1. Skru av motoren.
2. Press lett på utløserarmen, sett inn nøkkelen og vri med klokken, låsesylindren spretter ut og utløserarmen er frigjort.
3. Åpne opp utløserarmen, trekk batteriet opp og ta av batteriet.

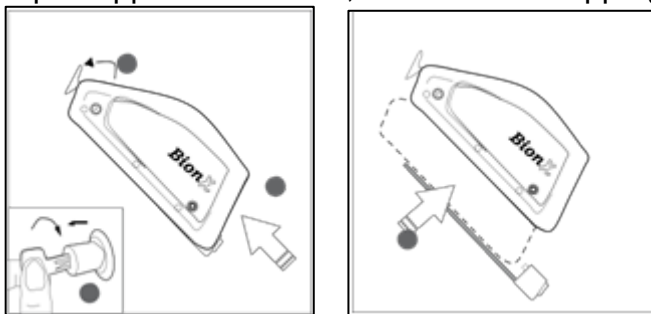

**NB! Du skal ikke bruke makt for å låse utløserarmen, du skal ikke bruke makt for å presse batteriet mot kontakten når du fester batteriet!**

## Feste/ta av batteriet på bagasjebrettet

### Feste batteriet

1. Åpne låsesylinderen, nøkkel skal fjernes fra låsesylinderen.
2. Plasser batteriet i batteriholderen.
3. Skyv batteriet forsiktig mot batterikontakten. Sørg for at batteriet skyves helt inn.
4. Press inn låsesylinderen til du hører et «klikk».

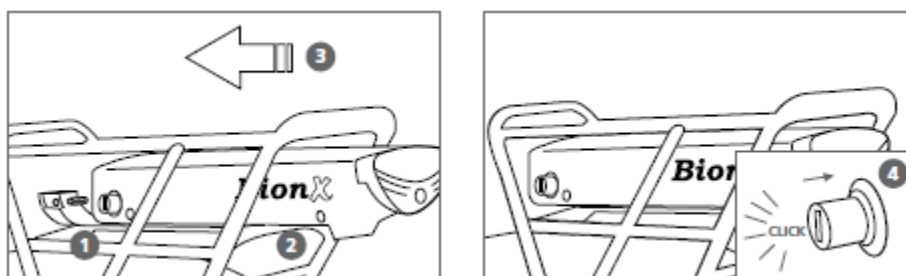

### Ta av batteriet

1. Skru av motoren.
2. Vri på nøkkelen til låsesylinderen spretter ut.
3. Nøkkelen fjernes fra låsesylinderen.
4. Trekk batteriet bakover til det kan løftes vekk.



**NB! Ikke bruk makt når du setter inn batteriet. Dette kan medføre at batterikontakten ødelegges.**

## Håndtering og lading av batteri

### Håndtering

#### Merk deg dette:

Bruk kun laderen som følger med. Aldri åpne batteriet. Ikke bruk et batteri med synlige skader. Når batteriet er ferdig oppladet tar du ut laderen. Det anbefales å lade batteriet fullt hvis det er lenge til det skal brukes, f.eks. hvis det skal lagres over vinteren.

Batteriet skal lagres i temperatur mellom 10°C og 25°C. Det skal ikke utsettes for store temperatursvingninger eller utsettes for fuktighet for å unngå rust på batterikontaktene.

## Lading av batteri

### Merk deg dette:

Bruk kun laderen som følger med. Bruk av andre ladere kan skade batteriet. Ikke bruk ladere med synlige skader. Ekstreme temperaturer vil skade batteriet under lading. Batteriet skal ikke lades i sterk varme eller kulde. Dette vil forringe kvaliteten på batteriet.

### Vi anbefaler at batteriet tas av sykkelen og tas med inn og lades i romtemperatur(20°C).

Lading av batteriet kan gjøres selv om batteriet ikke er helt utladet. Vi anbefaler at batteriet lades etter hver sykkeltur, fortrinnsvis hvis displayet viser under 50% kapasitet. Batteriet vil gi et signal når nivået er for lavt, det vil så ta 4-5,5 timer for å få ladet det.

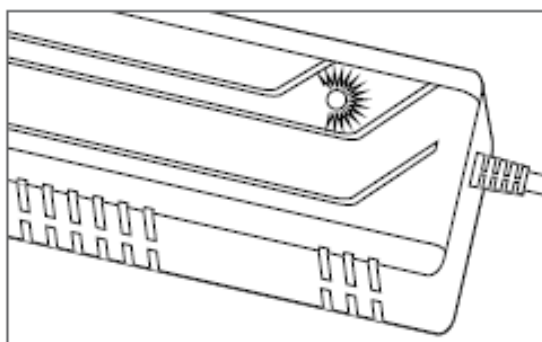

- Sett ladekontakten i ladeporten på batteriet. BionX systemet skal **være slått av**.
- Sett ladekontakten i strømkontakten i veggen.
- Lyset på laderen lyser **rødt**.
- Lyset på laderen lyser **gult** under lading.
- Lyset på laderen lyser **grønt** når batteriet er ferdig ladet.

## Assistanse nivå/generation mode

### Motorytelse

Assistanse mode(A)	Assistanse nivå	Når du sykler..
1	25%	flatmark
2	50%	slak motbakke/motvind
3	75%	Bratt motbakke/sterk vind
4	100%	Veldig bratt motbakke

Når du velger **Assistansenivå(A)** så velger du hvor mye «hjelp» du ønsker at motoren gir deg.

Generation mode(G)	Når du sykler...
1	lett nedover/medvind
2	nedoverbakke/medvind
3	bratt nedover
4	Veldig bratt nedover

**Generation nivå** bruker du for å «bremse» med batteriet, du velger nivå utfra tabellen ovenfor. Batteriet lades når du bruker dette **Generation nivå**.

### Slik bruker du BionX systemet



- |                      |   |
|----------------------|---|
| 1. Power             | 6. Sykkel mode  |
| 2. + Knapp           | 7. Speedometer  |
| 3. - Knapp           | 8. Tripteller/ gjennomsnitthastighet/km teller/computerter/klokke |
| 4. Sykkelcomputer    | 9. Assistanse nivå A  |
| 5. Batteri kapasitet | 10. Batteri nivå G  |
|                      | 11. Skiftenøkkel symbol   |

## Skru på

Trykk kort på 1 eller 2. Batteriet piper 4 ganger og i displayet teller systemet ned mens det foretar en selvsjekk. Etter dette er systemet alltid i sykkel mode **6**. Du slår av systemet ved å trykke lett på Power **1**. Batteriet piper 5 ganger. Hvis du ikke gjør dette slår systemet seg automatisk av etter 5 minutter hvis sykkelen ikke er i bruk.

## Merk deg dette:

Systemet foretar en selvsjekk ca.1 gang i timen. Systemet kan da slå seg raskt på/av, eller **Touch port** kan blinke.

## Velg assistanse/generate nivå

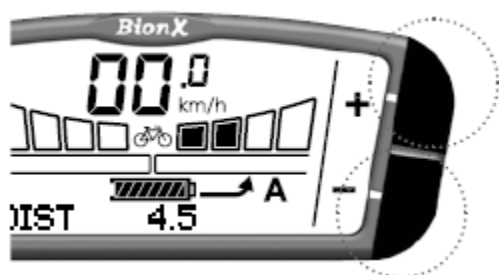

Trykk +/- tegn for mer/mindre assistanse(se nivåer 1-4) over **A**. Press – tegn for å bekrefte kontinuerlig

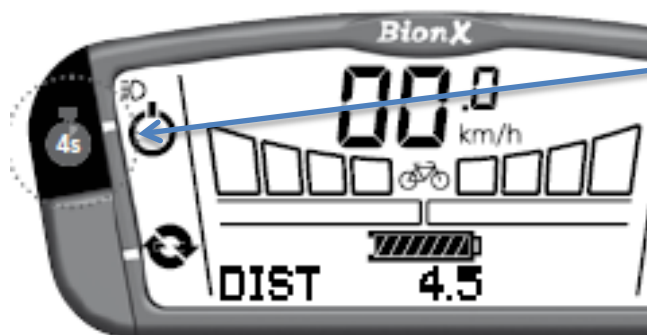

**Frontlys/baklys på:** hold inne Power 1 i 4 sekunder.  
**Frontlys/baklys av:** gjenta

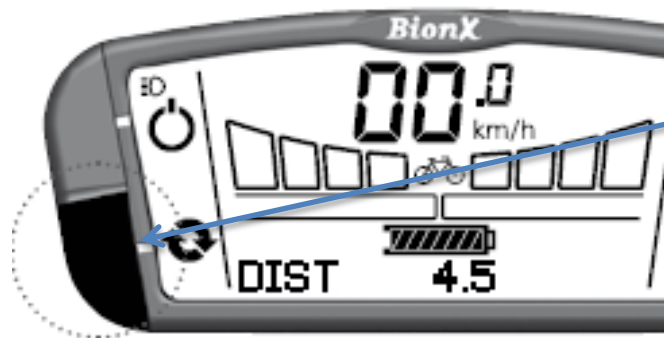

**Velg mellom forskjellige funksjoner:** Trykk på denne for å skifte modus.

Trippteller	DIST
Odometer	ODO
Klokke	Clock
Gjennomsnittshastighet	AVSPD
Kilometerteller	CHRONO

For å nullstille holdes samme knapp inne noen sekunder.



**NB! Hvis dette symbolet vises skal sykkelen ha service.**

## Vedlikehold

- Sjekk eiker og skruer på hjulet der motoren er plassert.
- Sjekk batteri og kontakter hver 3.måned. Kontakter kan renses med en myk børste.
- Bruk aldri høytrykkspyler.
- Unngå vann i kontakter, bruk fuktig klut, pass på at kontakten er tørr før bruk.

## Transport på bil

- Ta av batteriet.

## Reservedeler

Notèr nummeret på nøkkel i tilfelle du må bestille en ny nøkkel.

## **Feilsøking**

### **Får ikke startet systemet**

Er batteriet ladet? Er det korrekt montert? Er alle vaiere ok? Sitter konsollen som den skal?

### **Systemet starter, men gir ingen kraft**

Sjekk at kablene fra batteri til motor er festet ordentlig. Hvis det ikke gir noen kraft må forhandler kontaktes.

### **Systemet blir stående i Generation Mode**

Hvis det ikke er mulig å trykke seg tilbake til Assistanse nivå er problemet antagelig i bremsehåndtaket. Prøv å skru av/på. Hvis dette ikke hjelper kan du prøve å ta av forbindelsen mellom konsollen og bremsen.

**NB! Når du bryter forbindelsen mellom konsoll og brems vil du ikke lenger kunne «bremse» på batteriet.**

### **Batteristatus viser ikke fulladet etter en fullstendig ladeprosess**

Har du fulgt ladeinstruksjonen? Vent noen timer og så lader du igjen. Hvis dette ikke hjelper må sykkelen ha service.

## **Garanti**

- 2 års garanti (ikke på naturlig slitasje) fra kjøpsdato.

