

INVACARE[®] XLT

Rullestol

BRUKSANVISNING **NO**

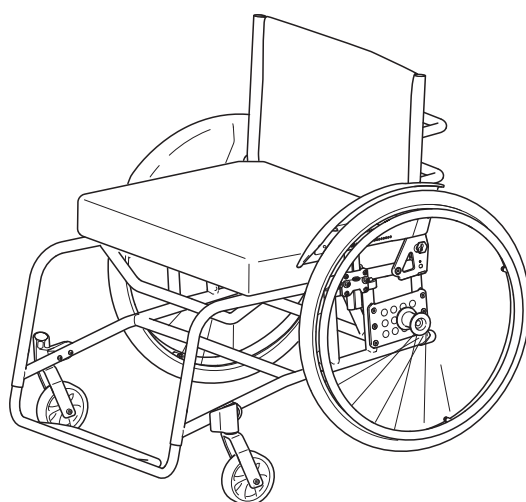
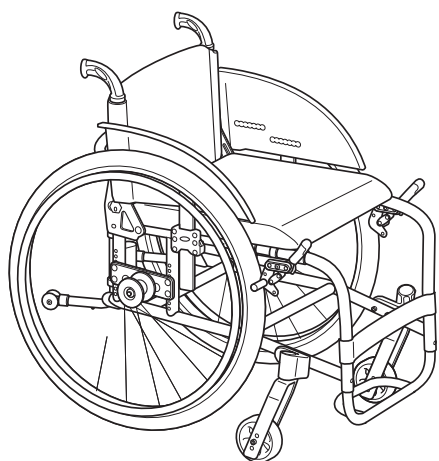
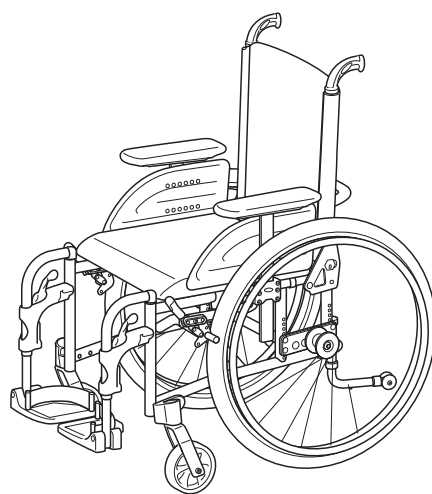
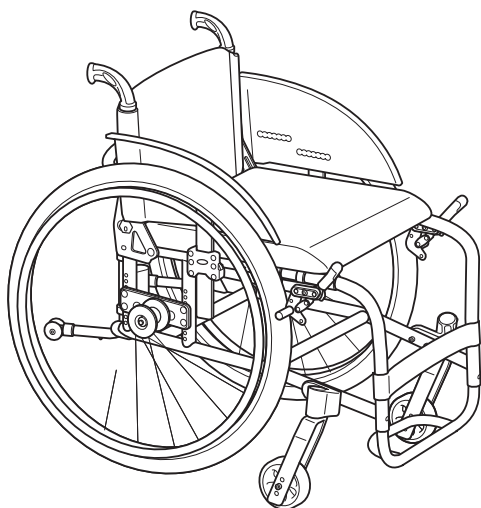

Yes, you can.[®]

© Invacare Rea AB

Invacare Rea AB har gjort alt i sin makt for å sikre at innholdet i denne publikasjonen er oppdatert på trykkingstidspunktet. Som en del av det kontinuerlige forbedringsarbeidet på produktene forbeholder Invacare Rea AB seg retten til når som helst å endre de eksisterende modellene. All bruk av denne publikasjonen eller av deler av den, samt all gjengivelse av bilder krever skriftlig samtykke fra Invacare Rea AB .

INNHold

1. Generelt	4		
1.1 Innledning	4		
1.2 Symboler og advarsler	4		
1.3 Ansvarsbegrensning	4		
1.4 Vern av opphavsrett	4		
1.5 Garanti	4		
1.6 Kundestøtte	4		
1.7 Ulykker / nesten-ulykker	4		
1.8 Testing	4		
1.9 Beregnet bruk	5		
1.10 XLT-modeller	5		
2. Sikkerhet	6		
2.1 Løfte rullestolen	6		
2.2 Daglig funksjonskontroll	6		
2.3 Spesielle farer	6		
3. Tekniske data	7		
3.1 Dimensjoner og vekt	7		
3.2 Farger på trekk og ramme	8		
3.3 Utstyr og tilbehør	8		
3.4 Setehøyde-tabeller	9		
3.4.1 XLT active	9		
3.4.2 XLT dynamic	12		
3.4.3 XLT swing	14		
3.4.4 XLT max	17		
3.5 Identifikasjonsmerke	17		
4. Montering	18		
4.1 Kontroll ved levering	18		
4.2 Oversikt over rullestolen	18		
4.3 Montering	18		
4.3.1 Bakhjul	18		
4.3.2 Ryggplate	18		
4.3.3 Armstøtter	19		
4.3.4 Benstøtter	19		
5. De enkelte deler og deres funksjon	20		
5.1 Fotbue	20		
5.1.1 Høyt montert fotbue	20		
5.1.2 Fotbue XLT Max	20		
5.2 Faste benstøtter	21		
5.3 Vinkelstillbare benstøtter	21		
5.4 Leggstøtter	22		
5.5 Dybde- og vinkeljusterbare fotbrett	22		
5.6 Fotstøtter i ett stykke	22		
5.6.1 Fotstøtte, ett stykke (xlt swing)	23		
5.6.2 Fotbrettadapter til xlt max	23		
5.7 Sete 24			
5.7.1 Justere setedybden	24		
5.7.2 Justere formen	24		
5.8 Ryggplate	24		
5.8.1 Vinkeljustering	24		
5.8.2 Vinkeljustering, finjusteringer	25		
5.8.3 Justering av høyde	26		
5.9 Armlener/hjulskjerm 26			
5.9.1 Armlener som kan vippes opp	26		
5.9.2 Avtakbare armlener	26		
5.9.3 Hjulskjermer	27		
5.9.4 Justere klaringen	27		
5.10 Bremseser	27		
5.10.1 Justere bremsen	27		
5.10.2 Bruke standardbremsen	27		
5.10.3 Bruke performance-bremsen	28		
5.11 Bakhjulsfeste	28		
5.12 Bakhjulsfeste xlt max	29		
5.13 Svinghjul	30		
5.13.1 Stille inn svinghjulsinkelen	30		
5.14 Tilbehør	30		
5.14.1 Tippsikringer	30		
5.14.2 Sidestøtte	32		
5.14.3 Kjøring med én arm	33		
5.14.4 Tippsikring for kjøring med én arm	33		
5.14.5 Ledsagerstyrte trommelbremseser	34		
5.14.6 Benstøtte for personer som har amputert ett eller begge ben	35		
5.14.7 Bakenforliggende kjørehåndtak	35		
5.14.8 Sammenleggbare kjørehåndtak	35		
5.14.9 Hode- og nakkestøtte	36		
5.14.10 Hoftebelte	36		
6. Bruke rullestolen	37		
6.1 Flytte seg ut av og inn i rullestolen	37		
6.2 Kjøre opp en bakke	37		
6.3 Strekke seg og bøye seg	37		
6.4 Kjøre ned en skråning	37		
6.5 Opp på en kant / ned av en kant	38		
6.6 Kanter – alternativ metode	38		
7. Transport	39		
7.1 Transportere rullestoler med brukere i kjøretøyer	39		
7.2 Pasientsikring	40		
7.2 Transportere den som bagasje	41		
8. Vedlikehold	42		
8.1 Sikkerhetsinformasjon	42		
8.2 Vedlikeholdsplan	42		
8.3 Rengjøring	43		
9. Etter bruk	44		

I. GENERELT

I.1 INNLEDNING

Invacare® XLT er en rullestol med mange tilpasningsmuligheter og mye tilbehør. For at du skal få så stor nytte av Invacare® XLT som mulig, og for at stolens mange muligheter skal komme til sin rett, må den utprøves og tilpasses av kompetent personell. Vi håper at du også har fått instruksjoner om hvordan du skal bruke Invacare® XLT i hverdagen.

Rammen, fotbuen og ryggplaten på Invacare® XLT er fremstilt av titan av høy kvalitet. Swing-utgaven har benstøttehengere av aluminium. Seteputetrekket er laget av Jemima, ryggdelele platetrekket av nylon.

Denne bruksanvisningen beskriver blant annet rullestolens deler, enkle innstillingsalternativer, hvordan Invacare® XLT skal brukes på en sikker måte, og hvordan den skal transporteres. Les nøye gjennom bruksanvisningen før du begynner å bruke rullestolen. Bruksanvisningen beskriver også hvordan det mest vanlige tilbehøret skal monteres på rullestolen, samt noe litt mer avanserte innstillinger.

Ettersom Invacare® XLT har mange ulike deler og tilbehør, kan det forekomme forskjeller mellom de tilbehør som vises, og de tilbehør som er levert for din stol.

I.2 SYMBOLER OG ADVARSLER

I denne brukerveiledningen brukes bestemte symboler og advarsler for å angi risiko eller utrygg praksis som kan resultere i personskade eller skade på eiendom. Nedenfor finner du definisjoner på disse advarslene.



Advarsel

Angir en potensielt risikofylt situasjon som, hvis man ikke unngår den, kan føre til død eller alvorlig personskade.



Advarsel

Angir en potensielt risikofylt situasjon som, hvis man ikke unngår den, kan føre til skade på materiell, mindre personskade eller begge deler



Viktig

Angir en risikofylt situasjon som kan føre til skade på materiell dersom den ikke unngås.

I.3 ANSVARSBEGRENSNING

Invacare Rea AB erkjenner ikke ansvar for skade som skyldes:

- Manglende overholdelse av instruksjonene i manualen
- Feil bruk
- Naturlig slitasje
- Feilmontering utført av kjøperen eller en tredjepart
- Tekniske endringer
- Endringer som ikke er godkjent, og/eller bruk av uegnede reservedeler

Det må innhentes skriftlig samtykke fra Invacare Rea AB før det utføres ytterligere endringer på en Invacare Rea-rullestol. Det vil ellers ikke kunne rettes ansvarskrav mot Invacare Rea AB.

I.4 VERN AV OPPHAVSRETT

All informasjon som er oppgitt, antas å være korrekt på trykkingstidspunktet. Invacare® forbeholder seg retten til å endre produktspesifikasjoner uten forutgående varsel. Rea, Rea design og DSS (Dual Stability System) design er registrerte varemerker som tilhører Invacare® International.

I.5 GARANTI

Vi gir 2 års garanti fra leveringstidspunktet. Slitasjeskader på trekk, dekk, (gummi)slanger, drivringer og svinghjul dekkes ikke av garantien. Skader som skyldes fysisk vold eller unormal bruk, dekkes ikke. Skade som er forårsaket av brukere som veier mer enn 135, dekkes ikke. Garantien gjelder bare dersom vedlikeholdsinstruksjonene har blitt fulgt

I.6 KUNDESTØTTE

Alle kontaktopplysninger står oppført på den siste siden i denne publikasjonen, med adresser til de europeiske salgsselskapene.

I.7 ULYKKER / NESTEN-ULYKKER

Meld fra til Invacare-kontoret umiddelbart dersom rullestolen har forårsaket ulykker eller nesten-ulykker som har medført eller kunne ha medført personskade. Meld også fra til relevante myndigheter.

I.8 TESTING

Invacare® XLT er testet og godkjent av TÜV, og CE-merket i samsvar med EU-direktivet om medisinsk utstyr.

1.9 BEREGNET BRUK

- Invacare® XLT er en manuell rullestol beregnet for dem som bruker rullestolen over lengre tid, dvs. flere timer i strekk.
- Invacare® XLT er konstruert både for brukere som kan manøvrere rullestolen selv og for brukere som behøver hjelp.
- Invacare® XLT er en allsidig rullestol, med tilbehør som gjør det mulig å justere sittestillingen slik at den er komfortabel i flere timer.
- Invacare® XLT har mange justeringsmuligheter. Når justeringer blir utført av kvalifisert personell, kan rullestolen tilpasses hver enkelt bruker og i samsvar med ledsagerens anvisninger.
- Invacare® XLT kan brukes både innendørs og utendørs på jevnt underlag og asfalterte områder. Vi anbefaler at du bruker de største hjulene når rullestolen brukes på ujevnt underlag.
- Vær oppmerksom på at det er økt risiko for at Invacare® XLT kan tippe bakover når den kjøres i oppoverbakke, særlig når helningsvinkelen er mer enn 8°. Dette gjelder også hvis bakhjulene er montert i fremste posisjon på bakhjulsfestet. Når bakhjulene monteres i fremste posisjon, blir det lettere å manøvrere rullestolen. Risikoen for å tippe bakover blir imidlertid også større. Derfor anbefales det på det sterkeste å bruke tippesikringer for å oppnå bedre stabilitet.
- Invacare® XLT er konstruert for å ha en setepute på setet. Seteputen gir brukeren en bedre kroppsholdning og gjør det mulig å sitte komfortabelt i lange perioder.
- Invacare® XLT med en ryggdelele plate som er justert til en høyde på minst 40 cm, en nakkestøtte og et hoftebelte kan brukes som sete i et kjøretøy. Ved bruk av andre oppsett må brukeren overføres til et vanlig sete i en bil eller en buss.

1.10 XLT MODELS

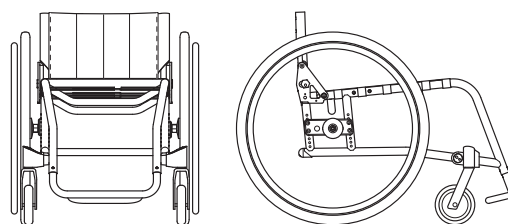

1. XLT Active (knevinkel 75°)

Fronten på XLT Active er konstruert for å holde føttene dine og den nederste delen av benet i ro. Standard fotbue.

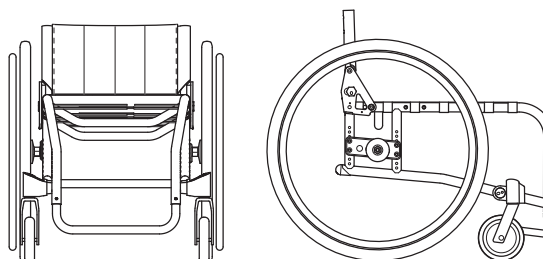

2. XLT Dynamic (90° knevinkel)

XLT Dynamic er konstruert for å holde føttene dine i ro. Rullestolens totale lengde er svært kompakt. Standard fotbue.

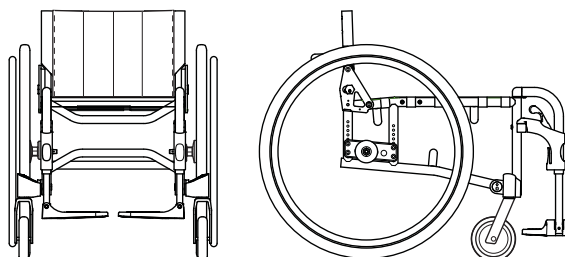

3. XLT Swing (80°, 90° og vinkelstillbare benstøtter)

Fronten på XLT Swing er konstruert slik at den har bedre plass til føttene og den nederste delen av bena. Standardleveransen omfatter sammenleggbare fotstøtter.

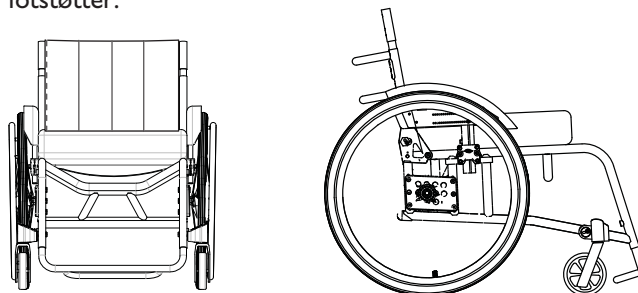

4. XLT Max (75°)

XLT Max er utformet for større brukere, og har en brukervektkapasitet på 180 kg.

2. SIKKERHET

2.1 LØFTE RULLESTOLEN

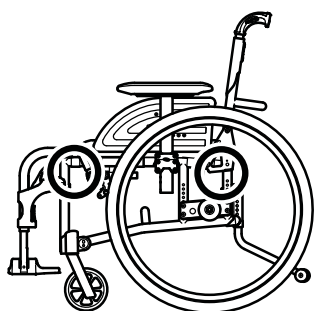
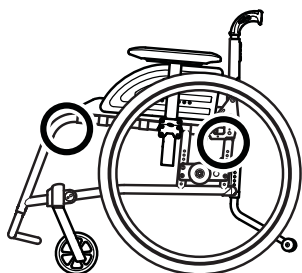

Løft alltid rullestolen ved å gripe tak i rammen på de stedene som er angitt i bildet. Rullestolen skal aldri løftes etter avtakbare armlener eller etter fotstøttene. Påse at ryggplaten og kjørehåndtakene er forsvarlig festet. Les også kapitlet Sikkerhetsanvisninger/fremdriftsteknikker.

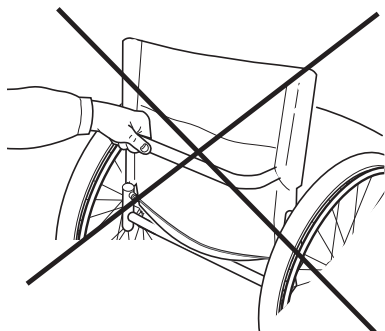

2.2 DAGLIG FUNKSJONSKONTROLL

Kontroller at følgende deler er forsvarlig montert og virker på rullestolen:

- Hjul
- Bremses
- Ryggplate
- Tramperør/tippsikring, hvis dette er montert
- Kjørehåndtak, hvis dette er montert
- Fotstøtter eller fotbue
- Hoftebelte, hvis dette er montert
- Nakke-/hodestøtte, hvis dette er montert

2.3 SPESIELLE FARER

Nedenfor beskrives noen faktorer som har betydning for din personlige sikkerhet. Les dem nøye!

Hvis disse anvisningene ikke følges, kan det resultere i personskade og/eller skade på produktet.

Kontroller følgende før du bruker rullestolen:

- at alle deler er forsvarlig festet til rammen
- at alle hjul og knotter er forsvarlig strammet til
- at alle bremses og tippsikringer fungerer som de skal.

- Løft aldri rullestolen etter avtakbare armlener, fotstøtter, ryggplatestag eller justerbare kjørehåndtak.
- Koble alltid inn bremsen før du setter deg i eller reiser deg fra stolen.
- Stå aldri på fotplatene når du setter deg i eller reiser deg fra rullestolen, på grunn av tippfaren.
- Endring av setevinkelen kan føre til økt tippfare.
- Drivringene kan bli varme på grunn av friksjon, og dette kan skade hendene dine.
- Bruk tippsikringen så mye som mulig
- Husk at den ledsagerstyrte bremsen virker dårligere under fuktige og glatte forhold og i helninger.
- Vær nøye med å kontrollere at drivhjulene er forsvarlig festet.
- Drivhjulene skal ikke tas av mens brukeren sitter i rullestolen.
- Jo slakkere borrelåsbåndene på ryggen blir, dess større blir faren for at rullestolen skal tippe.
- Overflater på rullestolen – som deler av rammen eller polstringer – kan etter å ha vært utsatt for sollys over lengre tid nå temperaturer på over 41 °C.

3. TEKNISKE DATA

3.1 DIMENSJONER OG VEKT



* Fast/vinkelstillbar rygg

** Rullestolene våre blir kollisjonstestet i samsvar med spesifikasjonene i ISO 7176-19 (Bruk av rullestoler som seter i motorkjøretøyer). Ytterligere informasjon finner du i kapitlet Transport. Rullestolbrukere bør likevel sette seg over i et kjøretøysete og bruke kjøretøys installerte festesystem når det er mulig.

	ACTIVE	DYNAMIC	SWING	MAX
B (MM)	355/380/405/ 430/455/480	355/380/405/ 430/455/480	330/355/380/405/ 430/455/480/505	505/555/ 605
SD (MM)	360-400/410-450/ 460-500	360-400/410-450/ 460-500	360-400/410-450/ 460-500	500/550/600
SH (MM)*	400-520	400-500	390-520	440-520
RH (MM)*	200-350 / 300-490	200-350 / 300-490	200-350 / 300-490	400-490
AH (MM)	210-310	210-310	210-310	
LL (MM)*	380-505	355-485	280-510	380-480
SV (°)	0°-14°	0°-14°	0°-14°	0°-14°
BA (°)	±10°	±10°	±10°	±10°
TB (MM)**	SETEBREDDE +200 MM	SETEBREDDE +200 MM	SETEBREDDE +200 MM	SETEBREDDE +210 MM
H (MM)	610-1050	610-1050	610-1050	790-1100
L (MM)	830-1030	730-880	820-1230	930-1080
V (KG)	9,8	9,8	11,3	15,5 KG
BV (KG)	135	135	135	180KG
TV (KG)***	6	6	6	11,1 KG

* uten setepute

** med en helling på 0°

*** uten bakhjul og tilbehør

3.2 FARGER PÅ TREKK OG RAMME

Ryggtrekk

Svart nylon TR33

Seteputetrekk

Svart Jermina TR18 (standard)

Rammefarger

Svart, grå, blå, rød, sandblåst titan og oransje

3.3 UTSTYR OG TILBEHØR

Invacare® XLT har mange tilpasningsmuligheter og et stort utvalg av tilbehør. Det kan være at noe av tilbehøret ikke er tilgjengelig i alle land.

Rygg

Regulerbar

Vinkelstillbar, fast eller høydejusterbar

Smal ryggplate

Sete

Sete som kan reguleres og justeres i dybden

Seteputer

Standard 5 cm

Benstøtter

Fotbøyle**

Fotbøyle med fotplate**

Fotplate hel, oppvippbar, vinkeljusterbar

Fotstøtte, høyt montert**

80 og 90 tommer benstøtte*

Vinkelstillbar benstøtte*

Fast fotbrett*

Vinkel- og dybdejusterbart fotbrett*

Armlener

Armlen som kan vippes opp, med lang eller kort polstring

Høydejusterbart armlen, med lang eller kort polstring

Halvt armlen

Styrehjul

75–125 mm (Dynamic),

75–180 mm (Swing, Active)

Bakhjul

22, 24, 25 eller 26 tommer luftfylte eller punkterings sikre

24 tommer, kjøring med én arm

Brems

Brukerbrems (3 typer)

Ledsagerstyrt trommelbrems

Enarmsbrems

Annet

Flere ulike typer drivringer

Eikebeskytter

Tippesikring

Sidestøtte

Reflekssett

Bordbrett

Pumpe

Stokkholder

Verktøysett

Ulike typer kjørehåndtak

Hoftebelte

Hjulskjerm

Sideskjerm

Tramperør

Bremsespakforlengelse

Montere braketter for E-Motion og E-Fix

* kun for XLT Swing

** kun for XLT Active og Dynamic

3.4 SETEHØYDE-TABELLER

3.4.1 XLT Active

SHf	SHr							L=75	L=110	L=150	mm
	1	2	3	4	5	6	*				
22"											
40				40	39	38		2			75 (3")
41			41	40	39	38		1			75 (3")
41			41	40	39	38		2			100 (4")
42			41-42	40	39	38		1			100 (4")
43		43	41-42	40	39	38			2		75 (3")
43		43	41-42	40	39	38			4		125 (5")
43		43	41-42	40	39	38			3		100 (4")
43		43	41-42	40	39	38		1			125 (5")
44	44	43	41-42	40	39	38			4		140 (5,5")
44	44	43	41-42	40	39	38			1		75 (3")
44	44	43	41-42	40	39	38			3		125 (5")
44	44	43	41-42	40	39	38			2		100 (4")
45	44	43	41-42	40	39	38			3		140 (5,5")
45	44	43	41-42	40	39	38			1		100 (4")
45	44	43	41-42	40	39	38			2		125 (5")
45	44	43	41-42	40	39	38			3		150 (6")
46	44	43	41-42	40	39	38			2		140 (5,5")
47	44	43	41-42	40	39	38			1		125 (5")
47	44	43	41-42	40	39	38			2		150 (6")
47	44	43	41-42	40	39	38				2	75 (3")
47	44	43	41-42	40	39	38				3	100 (4")
47	44	43	41-42	40	39	38				4	125 (5")
47	44	43	41-42	40	39				1		140 (5,5")
48	44	43	41-42	40	39					4	140 (5,5")
48	44	43	41-42	40	39				1		150 (6")
48	44	43	41-42	40	39				2		180 (7")
48	44	43	41-42	40						1	75 (3")
48	44	43	41-42	40						2	100 (4")
48	44	43	41-42	40						3	125 (5")
48	44	43	41-42	40						4	150 (6")
49	44	43	41-42	40						3	140 (5,5")
49	44	43	41-42	40					1		180 (7")
49	44	43	41-42							1	100 (4")
50	44	43	41-42							2	125 (5")
50	44	43	41-42							3	150 (6")
50	44	43								4	180 (7")
50	44	43								2	140 (5,5")
51	44	43								1	125 (5")
51	44	43								2	150 (6")
51	44	43								3	180 (7")
51	44	43								1	140 (5,5")
52	44	44								1	150 (6")
52	44	44								2	180 (7")

* = Ikke relevant SD = setedybde



SHf	SHr							L=75	L=110	L=150	mm
	1	2	3	4	5	6	*				
24"/25" Low profile											
40					40			2			75 (3")
41					41	40		1			75 (3")
41					41	40		2			100 (4")
42					41-42	40		1			100 (4")
43				43	41-42	40			2		75 (3")
43				43	41-42	40			4		125 (5")
43				43	41-42	40			3		100 (4")
43				43	41-42	40		1			125 (5")
44				43	41-42	40			4		140 (5,5")
44				43	41-42	40			1		75 (3")
44			44	43	41-42	40			3		125 (5")
44			44	43	41-42	40			2		100 (4")
45		45	44	43	41-42	40			3		140 (5,5")
45		45	44	43	41-42	40			1		100 (4")
45		45	44	43	41-42	40			2		125 (5")
45		45	44	43	41-42	40			3		150 (6")
46	46	45	44	43	41-42	40			2		140 (5,5")
47	46-47	45	44	43	41-42	40			1		125 (5")
47	46-47	45	44	43	41-42	40			2		150 (6")
47	46-47	45	44	43	41-42	40				2	75 (3")
47	46-47	45	44	43	41-42	40				3	100 (4")
47	46-47	45	44	43	41-42	40				4	125 (5")
47	46-47	45	44	43	41-42	40			1		140 (5,5")
48	46-47	45	44	43	41-42	40				4	140 (5,5")
48	46-47	45	44	43	41-42	40			1		150 (6")
48	46-47	45	44	43	41-42	40	* DI-4 (SD40)		2		180 (7")
48	46-47	45	44	43	41-42	40				1	75 (3")
48	46-47	45	44	43	41-42	40				2	100 (4")
48	46-47	45	44	43	41-42	40				3	125 (5")
48	46-47	45	44	43	41-42	40				4	150 (6")
49	46-47	45	44	43	41-42	40				3	140 (5,5")
49	46-47	45	44	43	41-42	40			1		180 (7")
49	46-47	45	44	43	41-42	40				1	100 (4")
50	46-47	45	44	43	41-42	40				2	125 (5")
50	46-47	45	44	43	41-42					3	150 (6")
50	46-47	45	44	43	41-42					4	180 (7")
50	46-47	45	44	43	41-42					2	140 (5,5")
51	46-47	45	44	43	41-42					1	125 (5")
51	46-47	45	44	43	41-42					2	150 (6")
51	46-47	45	44	43	41-42		* DI-5 (SD40)			3	180 (7")
51	46-47	45	44	43						1	140 (5,5")
52	46-47	45	44	43						1	150 (6")
52	46-47	45	44	43			* DI-3 (SD40)			2	180 (7")

* = Ikke relevant SD = setedybde

SHf	SHr						L=75	L=110	L=150	mm
	1	2	3	4	5	6				
26" Low profile										
41					41		1			75 (3")
41					41		2			100 (4")
42					42	41	1			100 (4")
43					42-43	41		2		75 (3")
43					42-43	41		4		125 (5")
43					42-43	41		3		100 (4")
43					42-43	41	1			125 (5")
44			44		42-43	41		4		140 (5,5")
44			44		42-43	41		1		75 (3")
44			44		42-43	41		3		125 (5")
44			44		42-43	41		2		100 (4")
45			45	44	42-43	41		3		140 (5,5")
45			45	44	42-43	41		1		100 (4")
45			45	44	42-43	41		2		125 (5")
45			45	44	42-43	41	* D4 (SD40)	3		150 (6")
46		46	45	44	42-43	41		2		140 (5,5")
47	47	46	45	44	42-43	41		1		125 (5")
47	47	46	45	44	42-43	41	* D2 (SD40)	2		150 (6")
47	47	46	45	44	42-43	41			2	75 (3")
47	47	46	45	44	42-43	41			3	100 (4")
47	47	46	45	44	42-43	41			4	125 (5")
47	47	46	45	44	42-43	41		1		140 (5,5")
48	47-48	46	45	44	42-43	41			4	140 (5,5")
48	47-48	46	45	44	42-43	41	* D2 (SD40)	1		150 (6")
48	47-48	46	45	44	42-43	41	* D2-6 (SD40)	2		180 (7")
48	47-48	46	45	44	42-43	41			1	75 (3")
48	47-48	46	45	44	42-43	41			2	100 (4")
48	47-48	46	45	44	42-43	41			3	125 (5")
48	47-48	46	45	44	42-43	41			4	150 (6")
49	47-48	46	45	44	42-43	41			3	140 (5,5")
49	47-48	46	45	44	42-43	41	* C1,D1-6 (SD40)	1		180 (7")
49	47-48	46	45	44	42-43	41			1	100 (4")
50	47-48	46	45	44	42-43	41			2	125 (5")
50	47-48	46	45	44	42-43	41	* D1 (SD40)		3	150 (6")
50	47-48	46	45	44	42-43	41	* D1-6 (SD40)		4	180 (7")
50	47-48	46	45	44	42-43	41			2	140 (5,5")
51	47-48	46	45	44	42-43	41			1	125 (5")
51	47-48	46	45	44	42-43	41			2	150 (6")
51	47-48	46	45	44	42-43	41	*D1-6 (SD40)		3	180 (7")
51	47-48	46	45	44	42-43	41			1	140 (5,5")
52	47-48	46	45	44	42-43				1	150 (6")
52	47-48	46	45	44	42-43		* D1-6 (SD40)		2	180 (7")

* = Ikke relevant SD = setedybde

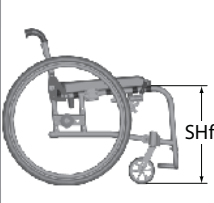
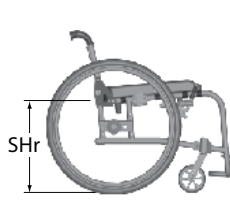
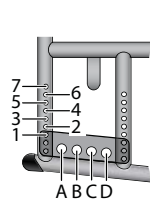
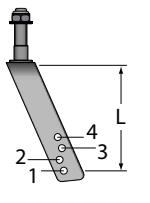
3.4.2 XLT Dynamic

											
SHf		SHr						L=75	L=110	L=150	mm
		1	2	3	4	5	6	*			
22"											
39					39	38			2		75 (3")
40				40	39	38			1		75 (3")
41				40	39	38			2		100 (4")
42			41-42	40	39	38			1		100 (4")
43		43	41-42	40	39	38				2	75 (3")
43		43	41-42	40	39	38				4	125 (5")
43		43	41-42	40	39	38			3		100 (4")
43		43	41-42	40	39	38	* D3 (SD40)	1			125 (5")
44		43	41-42	40	39	38			1		75 (3")
44		43	41-42	40	39	38	* D2 (SD40)		3		125 (5")
44	44	43	41-42	40	39	38			2		100 (4")
45	44	43	41-42	40	39	38			1		100 (4")
45	44	43	41-42	40	39	38	* D1 (SD40)		2		125 (5")
46	44	43	41-42	40			* D1 (SD40)		1		125 (5")
47	44	43	41-42	40						2	75 (3")
47	44	43	41-42	40						3	100 (4")
47	44	43	41-42							4	125 (5")
48	44	43	41-42							1	75 (3")
48	44	43	41-42							2	100 (4")
48	44	43	41-42							3	125 (5")
49	44	43	41-42							1	100 (4")
49	44	43	41-42							2	125 (5")
50	44	43								1	125 (5")
24" / 25" Low profile											
40						40			1		75 (3")
41						40			2		100 (4")
42					41-42	40			1		100 (4")
43				43	41-42	40	* D5 (SD40)		2		75 (3")
43				43	41-42	40	* D1-6 (SD40)		4		125 (5")
43				43	41-42	40	* D5 (SD40)		3		100 (4")
43				43	41-42	40	* D1-6 (SD40)	1			125 (5")
44			44	43	41-42	40	* D4-5 (SD40)		1		75 (3")
44			44	43	41-42	40	* D1-6 (SD40)		3		125 (5")
44			44	43	41-42	40	* D4 (SD40)		2		100 (4")
45		45	44	43	41-42	40	* D3-4 (SD40)		1		100 (4")
45		45	44	43	41-42	40	* D3-6 (SD40)		2		125 (5")
46	46	45	44	43	41-42	40	* D2-6 (SD40)		1		125 (5")
47	46-47	45	44	43	41-42	40	* D2-4 (SD40)			2	75 (3")
47	46-47	45	44	43	41-42	40	* D2-4 (SD40)			3	100 (4")
47	46-47	45	44	43	41-42	40	* D2-5 (SD40)			4	125 (5")
48	46-47	45	44	43	41-42	40	* D1-4 (SD40)			1	75 (3")
48	46-47	45	44	43	41-42	40	* D1-4 (SD40)			2	100 (4")
48	46-47	45	44	43	41-42	40	* D1-5 (SD40)			3	125 (5")
49	46-47	45	44	43	41-42		* D1-4 (SD40)			1	100 (4")
49	46-47	45	44	43	41-42		* D1-4 (SD40)			2	125 (5")
50	46-47	45	44	43			* D1-6 (SD40)			1	125 (5")

* = Ikke relevant SD = setedybde

SHf	SHr						L=75	L=110	L=150	mm
	1	2	3	4	5	6	*			
26" Low profile										
42						41	* D1-6 (SD40)	1		100 (4")
43					42-43	41	* D1-6 (SD40)		2	75 (3")
43					42-43	41	* D1-6 (SD40)		4	125 (5")
43					42-43	41	* D1-6 (SD40)		3	100 (4")
43					42-43	41	* D1-6 (SD40)	1		125 (5")
44				44	42-43	41	* D1-6 (SD40)		1	75 (3")
44					42-43	41	* D1-6 (SD40)		3	125 (5")
44				44	42-43	41	* D1-6 (SD40)		2	100 (4")
45			45	44	42-43	41	* D1-6 (SD40)		1	100 (4")
45			45	44	42-43	41	* D1-6 (SD40)		2	125 (5")
46		46	45	44	42-43	41	* D1-6 (SD40)		1	125 (5")
47	47	46	45	44	42-43	41	* D1-6 (SD40)		2	75 (3")
47	47	46	45	44	42-43	41	* D1-6 (SD40)		3	100 (4")
47	47	46	45	44	42-43	41	* D1-6 (SD40)		4	125 (5")
48	47-48	46	45	44	42-43	41	* D1-6 (SD40)		1	75 (3")
48	47-48	46	45	44	42-43	41	* D1-6 (SD40)		2	100 (4")
48	47-48	46	45	44	42-43	41	* D1-6 (SD40)		3	125 (5")
49	47-48	46	45	44	42-43	41	* D1-6 (SD40)		1	100 (4")
49	47-48	46	45	44	42-43	41	* D1-6 (SD40)		2	125 (5")
50	47-48	46	45	44	42-43		* D1-6 (SD40)		1	125 (5")

* = Ikke relevant SD = setedybde

3.4.3 XLT Swing

SHf		SHr							L=75	L=110	L=150	mm
1	2	3	4	5	6	7	*					
22"												
39				39	38				2			75 (3")
40				40	39	38			1			75 (3")
41			41	40	39	38			2			100 (4")
42			41-42	40	39	38			1			100 (4")
43		43	41-42	40	39	38				2		75 (3")
43		43	41-42	40	39	38				4		125 (5")
43		43	41-42	40	39	38				3		100 (4")
43		43	41-42	40	39	38			1			125 (5")
44		43	41-42	40	39	38				4		140 (5,5")
44		43	41-42	40	39	38				1		75 (3")
44		43	41-42	40	39	38				3		125 (5")
44		43	41-42	40	39	38				2		100 (4")
45	44	43	41-42	40	39	38		* DI-2 (SD40)		3		140 (5,5")
45	44	43	41-42	40	39	38				1		100 (4")
45	44	43	41-42	40	39	38				2		125 (5")
45	44	43	41-42	40	39	38		* DI-4 (SD40)		3		150 (6")
46	44	43	41-42	40	39					2		140 (5,5")
47	44	43	41-42	40	39					1		125 (5")
47	44	43	41-42	40	39			* DI-2 (SD40)		2		150 (6")
47	44	43	41-42	40	39						2	75 (3")
47	44	43	41-42	40	39						3	100 (4")
47	44	43	41-42	40	39						4	125 (5")
47	44	43	41-42	40				* DI-2 (SD40)		1		140 (5,5")
48	44	43	41-42	40				* DI-2 (SD40)			4	140 (5,5")
48	44	43	41-42	40				* DI-3 (SD40)		1		150 (6")
48	44	43	41-42	40				* DI-6 (SD40)		2		180 (7")
48	44	43	41-42	40							1	75 (3")
48	44	43	41-42	40							2	100 (4")
48	44	43	41-42	40							3	125 (5")
48	44	43	41-42	40				* DI-2 (SD40)			4	150 (6")
49	44	43	41-42								3	140 (5,5")
49	44	43	41-42					* CI-2,DI-6 (SD40) + DI-2 (SD45)		1		180 (7")
49	44	43	41-42								1	100 (4")
50	44	43	41-42								2	125 (5")
50	44	43	41-42					* DI-2 (SD40)			3	150 (6")
50	44	43	41-42					* DI-6 (SD40)			4	180 (7")
50	44	43									2	140 (5,5")
51	44	43									1	125 (5")
51	44	43									2	150 (6")
51	44	43						* CI,DI-6 (SD40) + DI (SD45)			3	180 (7")
51	44										1	140 (5,5")
52	44							* DI-6 (SD40)			1	150 (6")
52	44							* DI-6 (SD40)			2	180 (7")

* = Ikke relevant SD = setedybde

SHf	SHr						L=75	L=110	L=150	mm	
	1	2	3	4	5	6	*				
24"/25" Low profile											
40						40		2		75 (3")	
41					41	40		1		75 (3")	
41					41	40		2		100 (4")	
42					41-42	40		1		100 (4")	
43				43	41-42	40			2	75 (3")	
43				43	41-42	40			4	125 (5")	
43				43	41-42	40		3		100 (4")	
43				43	41-42	40		1		125 (5")	
44			44	43	41-42	40	* D4-6 (SD40)		4	140 (5,5")	
44			44	43	41-42	40			1	75 (3")	
44			44	43	41-42	40			3	125 (5")	
44			44	43	41-42	40			2	100 (4")	
45		45	44	43	41-42	40	* D3-6 (SD40)		3	140 (5,5")	
45		45	44	43	41-42	40			1	100 (4")	
45		45	44	43	41-42	40			2	125 (5")	
45		45	44	43	41-42	40	* D1-6 (SD40)		3	150 (6")	
46	46	45	44	43	41-42	40	* D2-5 (SD40)		2	140 (5,5")	
47	46	45	44	43	41-42	40	* D1 (SD40)		1	125 (5")	
47	46	45	44	43	41-42	40	* D2-6 (SD40)		2	150 (6")	
47	46	45	44	43	41-42	40				2	75 (3")
47	46	45	44	43	41-42	40				3	100 (4")
47	46	45	44	43	41-42	40				4	125 (5")
47	46	45	44	43	41-42	40	* D1-5 (SD40)		1	140 (5,5")	
48	46	45	44	43	41-42	40	* D1-4 (SD40)			4	140 (5,5")
48	46	45	44	43	41-42	40			1	150 (6")	
48	46	45	44	43	41-42	40			2	180 (7")	
48	46	45	44	43	41-42	40			1	75 (3")	
48	46	45	44	43	41-42	40			2	100 (4")	
48	46	45	44	43	41-42	40			3	125 (5")	
48	46	45	44	43	41-42	40	* D1-6 (SD40)			4	150 (6")
49	46	45	44	43	41-42		* D1-4 (SD40)			3	140 (5,5")
49	46	45	44	43	41-42				1	180 (7")	
49	46	45	44	43	41-42					1	100 (4")
50	46	45	44	43	41-42					2	125 (5")
50	46	45	44	43	41-42		* D1-6 (SD40)			3	150 (6")
50	46	45	44	43			* CI-7,D1-6 (SD40) + D1-6 (SD45)			4	180 (7")
50	46	45	44	43			* D1-3 (SD40)			2	140 (5,5")
51	46	45	44	43						1	125 (5")
51	46	45	44	43			* D1-6 (SD40)			2	150 (6")
51	46	45	44	43			* CI-6,D1-6 (SD40) + D1-6 (SD45)			3	180 (7")
51	46	45	44				* D1-3 (SD40)			1	140 (5,5")
52	46	45	44				* D1-6 (SD40)			1	150 (6")
52	46	45	44				* CI-6,D1-6 (SD40) + D1-6 (SD45)			2	180 (7")

* = Ikke relevant SD = setedybde

SHf		SHr						L=75	L=110	L=150	mm
		1	2	3	4	5	6	*			
26" Low profile											
41							41		1		75 (3")
41							41		2		100 (4")
42						42	41		1		100 (4")
43						42-43	41			2	75 (3")
43						42-43	41			4	125 (5")
43						42-43	41			3	100 (4")
43						42-43	41	* D6 (SD40)	1		125 (5")
44				44		42-43	41	* D1-6 (SD40)		4	140 (5,5")
44						42-43	41			1	75 (3")
44				44		42-43	41	* D5-6 (SD40)		3	125 (5")
44				44		42-43	41			2	100 (4")
45			45	44		42-43	41	* D1-6 (SD40)		3	140 (5,5")
45			45	44		42-43	41	* D4 (SD40)		1	100 (4")
45			45	44		42-43	41	* D4 (SD40)		2	125 (5")
45			45	44		42-43	41	* C4-5,D1-6 (SD40) + D4-5 (SD45)		3	150 (6")
46		46	45	44		42-43	41	* D1-6 (SD40)		2	140 (5,5")
47	47	46	45	44		42-43	41	* D2-4 (SD40)		1	125 (5")
47	47	46	45	44		42-43	41	* C2-3,D1-6 (SD40) + D2-3 (SD45)		2	150 (6")
47	47	46	45	44		42-43	41				2 75 (3")
47	47	46	45	44		42-43	41	* D2-3 (SD40)			3 100 (4")
47	47	46	45	44		42-43	41	* D2-3 (SD40)			4 125 (5")
47	47	46	45	44		42-43	41	* D1-6 (SD40)		1	140 (5,5")
48	47	46	45	44		42-43	41	* D1-6 (SD40)			4 140 (5,5")
48	47	46	45	44		42-43	41	* C2-3,D1-6 (SD40) + D2-3 (SD45)		1	150 (6")
48	47	46	45	44		42-43	41	* B2,C1-6,D1-6 (SD40) + D1-6 (SD45)		2	180 (7")
48	47	46	45	44		42-43	41			1	75 (3")
48	47	46	45	44		42-43	41	* D2-3 (SD40)			2 100 (4")
48	47	46	45	44		42-43	41	* D2-3 (SD40)			3 125 (5")
48	47	46	45	44		42-43	41	* D1-6 (SD40) + D2 (SD45)			4 150 (6")
49	47	46	45	44		42-43	41	* D1-6 (SD40)			3 140 (5,5")
49	47	46	45	44		42-43	41	* B1-4,C1-3,D1-6 (SD40) + C1-2,D1-6 (SD45)		1	180 (7")
49	47	46	45	44		42-43	41	* D1-2 (SD40)			1 100 (4")
50	47	46	45	44		42-43	41	* D1-2 (SD40)			2 125 (5")
50	47	46	45	44		42-43	41	* C1-3,D1-6 (SD40) + D1-3 (SD45)			3 150 (6")
50	47	46	45	44		42-43	41	* B1,C1-7,D1-7 (SD40) + D1-6 (SD45)			4 180 (7")
50	47	46	45	44		42-43		* D1-6 (SD40)			2 140 (5,5")
51	47	46	45	44		42-43		* D1-2 (SD40)			1 125 (5")
51	47	46	45	44		42-43		* C1,D1-6 (SD40) + D1 (SD45)			2 150 (6")
51	47	46	45	44		42-43		* B1-2,C1-6,D1-6 (SD40) + C1-2,D1-6 (SD45)			3 180 (7")
51	47	46	45	44				* D1-6 (SD40)			1 140 (5,5")
52	47	46	45	44				* C1,D1-6 (SD40) + D1 (SD45)			1 150 (6")
52	47	46	45	44				* C1-6,D1-6 (SD40) + D1-6 (SD45)			2 180 (7")

* = Ikke relevant SD = setedybde

3.4.4 XLT Max

SHf	SHr							L=110	L=150	mm
	A1	A2	B1	B2	C1	C2	*			
24"										
44	*	*	44	43-42	41	40		4	*	140 (5,5")
45	*	45	44	43-42	41	40		3	*	140 (5,5")
46	*	45	44	43-42	41	40		3	*	150 (6")
47	46	45	44-43	42	41	40		2	*	140 (5,5")
47	46	45	44-43	42	41	40		2	*	150 (6")
48	46	45	44-43	42	41	40		1	*	140 (5,5")
48	46	45	44-43	42	41	40-39		1	*	150 (6")
48	46	45	44-43	42	41	40-39		2	*	180 (7")
49	46	45	44-43	42	41	40-39		*	4	150 (6")
49	46	45	44-43	42	41-40	39		*	3	140 (5,5")
49	46	45	44-43	42	41-40	39		1	*	180 (7")
50	46	45-44	43	42	41-40	39		*	3	150 (6")
50	46	45-44	43	42	41-40	39		*	4	180 (7")
50	46	45-44	43	42	41-40	39		*	2	140 (5,5")
51	46	45-44	43	42	41-40	39		*	2	150 (6")
51	46	45-44	43	42	41-40	39		*	3	180 (7")
51	46	45-44	43	42	41-40	*		*	1	140 (5,5")
52	46	45-44	43	42	41-40	*		*	1	150 (6")
52	46	45-44	43	42-41	41	*		*	2	180 (7")

* = Ikke relevant SD = setedybde

3.5 IDENTIFIKASJONSMERKE

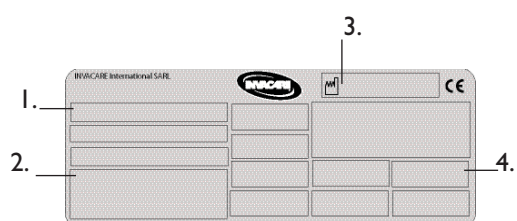

Identifikasjonsmerkets plassering

4. MONTERING

4.1 KONTROLL VED LEVERING

Kontroller at alle komponentene samsvarer med følgeseddelen. Informer transportselskapet umiddelbart hvis det har oppstått skader under transport. Ta vare på all emballasje til transportselskapet har inspisert forsendelsen og man har kommet fram til en avtale.

4.2 OVERSIKT OVER RULLESTOLEN

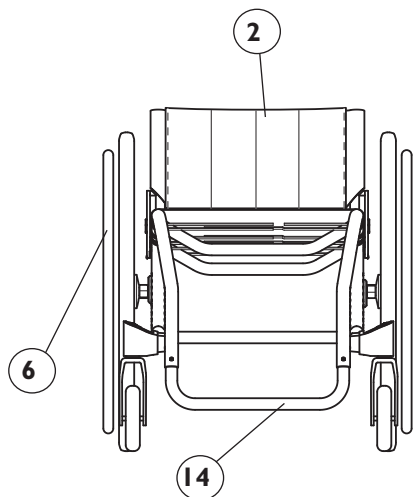
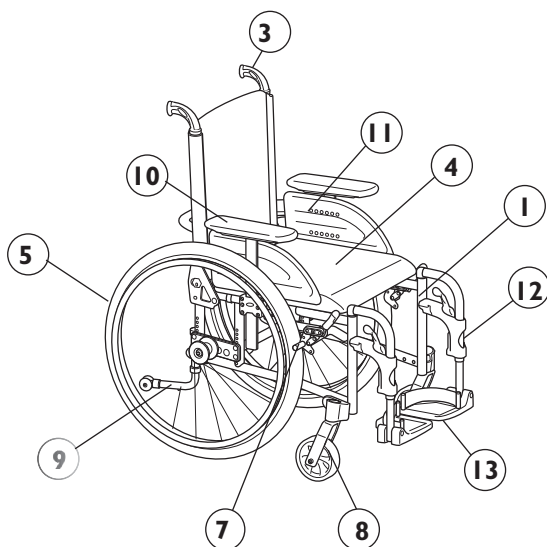

- | | |
|--------------------|----------------|
| 1. Ramme (chassis) | 12. Benstøtter |
| 2. Rygg | 13. Fotbrett |
| 3. Kjørehåndtak | 14. Fotbøyle |
| 4. Sete | |
| 5. Bakhjul | |
| 6. Drivringer | |
| 7. Brems | |
| 8. Svinghjul | |
| 9. Tippsikring | |
| 10. Armlener | |
| 11. Jaw | |

4.3 MONTERING

4.3.1 Bakhjul

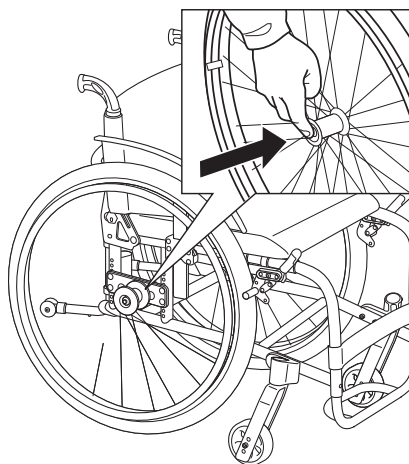

Monter bakhjulene ved å trykke på knappen i midten av hjulnavet, samtidig som du skyver akselen inn på bakhjulsfestet på posisjoneringsplaten.



Det er svært viktig å kontrollere at låsestiften har låst hjulet i riktig stilling når den midtre knappen er frigjort. Grip tak i hjulene og prøv å ta dem av. Dette skal IKKE være mulig.

4.3.2 Rygg

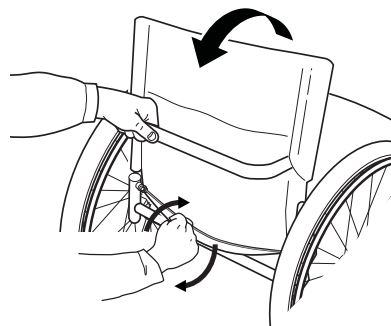

Slå ned ryggen ved å ta tak i vaieren ved nedre del av ryggplaten, og vri den for å frigjøre ryggen fra låsestiftene. Dra ryggen bakover/oppover til den går i lås. Kontroller at den står ordentlig fast. XLT Max har ingen låsefunksjon. Bare dra ryggen oppover og kontroller at den står ordentlig fast.



Vær forsiktig så du ikke får fingre i klem mellom rammen og festet på ryggen.

4.3.3 Armlener

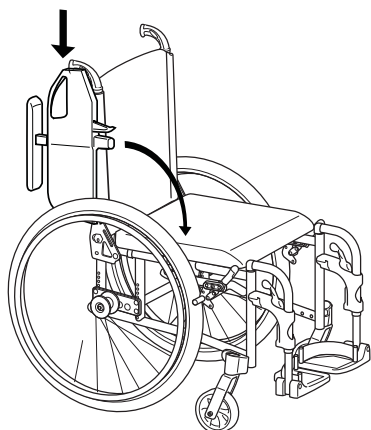

Sett på armlenene ved å montere dem i festene på ryggplaterammen, og deretter svinge dem ned i riktig stilling.



Ikke legg fingrene på seterammen.

Hvis du bruker avtakbare armlener, skyver du dem bare på plass i mottakeren.

4.3.4 Benstøtter

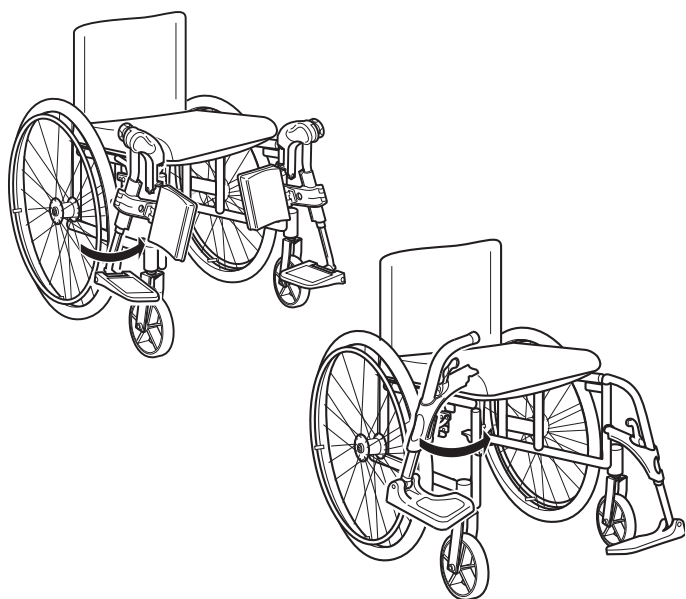

Fest benstøttene ved å skyve røret i øverste del av benstøttene ned i rørene på rullestolen. Du må vri benstøttene utover når du skal montere dem. Lås fast benstøttene ved å vri dem innover. Benstøttene låses fast automatisk, så det er ikke fare for at de faller av rullestolen.



Vær forsiktig så du ikke får fingre i klem mellom rammen og benstøtten

5. DE ENKELTE DELER OG DERES FUNKSJON

5.1 FOTBØYLE

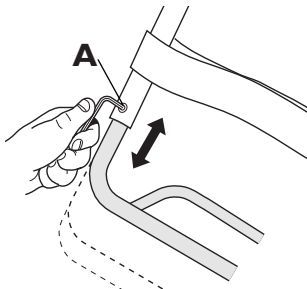

Verktøy: Sekskantnøkkel, 4 mm.
10 mm fastnøkkel

Høydejustering, fotbøyle

Løsne skruene (A) med en sekskantnøkkel, skru dem ut og juster fotbøylen til riktig høyde. Stram til skruene igjen og juster leggstroppen.



Viktig

Avstanden mellom det nederste punktet på benstøtten og gulvet eller underlaget må være minst 40 mm.

5.1.1 Høyt montert fotbøyle

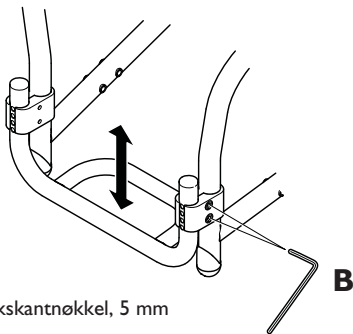

Verktøy: Sekskantnøkkel, 5 mm

Løsne skruene (B) med en sekskantnøkkel, og juster klemmen og fotbøylen til en passende høyde. Stram til skruene igjen og juster leggstroppen.

5.1.2 Fotbøyle XLT Max

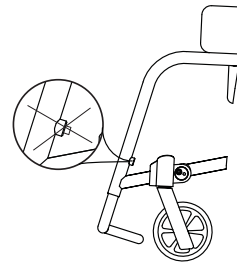
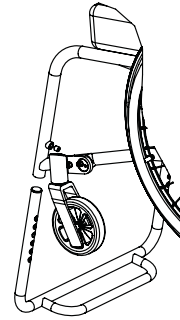
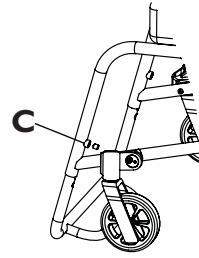

Verktøy: 5 mm Umbraco

Løsne skruene (C) med en sekskantnøkkel, og juster fotbuen til en passende høyde ved å benytte ett av de seks hullene på fotbøyleørret. Stram til skruene igjen og juster leggstroppen. Påse at skruene ikke stikker ut fra huset.



Advarsel!

Fare for skade
fotbøylen kan falle ut hvis skruene ikke er strammet ordentlig til. Påse at begge skruene er plassert i hullene på øret.



Viktig

Avstanden mellom det nederste punktet på benstøtten og gulvet eller underlaget må være minst 40 mm.

5.2 FASTE BENSTØTTER

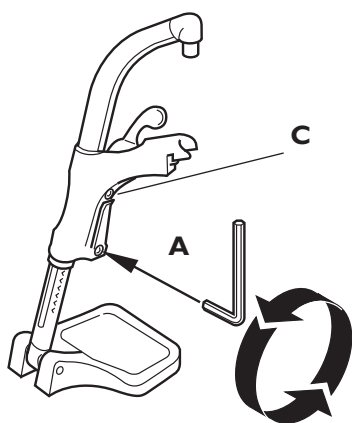

Verktøy: Sekskantnøkkel, 5 mm

Justering av høyde

Juster høyden på fotstøtten ved å løsne skruen (A) med en sekskantnøkkel. Det høres en klikkende lyd når du justerer høyden. Ett "klikk" for hvert høyde-trinn.

Dra i benstøtten til du har nådd ønsket høyde og skruen treffer en av fordypningene i røret på benstøtten. Stram deretter til skruen igjen.

MERK! Ikke juster den øverste skruen (C).



Avstanden mellom det nederste punktet på benstøtten og gulvet eller underlaget må være minst 40 mm.

5.3 VINKELSTILLBARE BENSTØTTER

1.

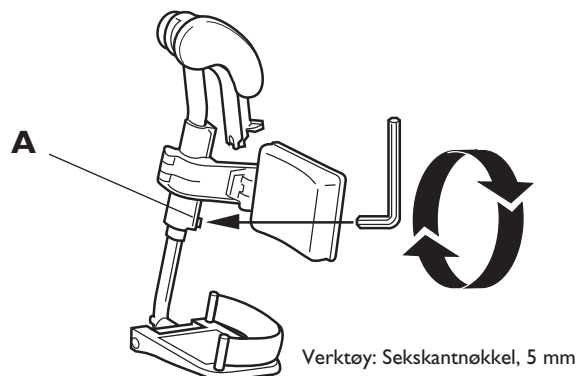

2.

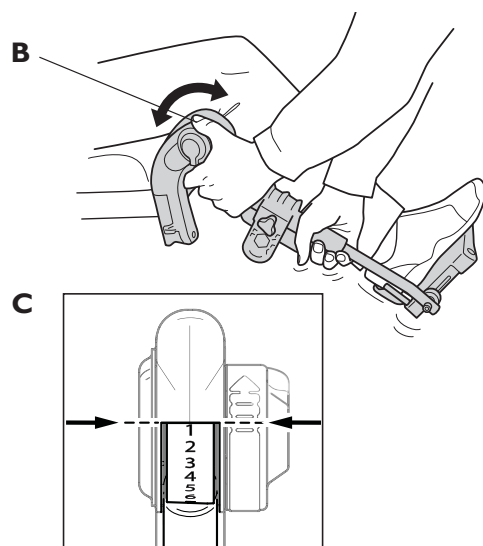

Vinkelstillbare benstøtter støtter opp under bena og reduserer trykk. Benstøttene kan brukes til bandasjerte ben, men ikke til ben i gips. Benstøttene skal alltid utstyres med leggstøtter, fotbrett og hælband.

Det er viktig å justere høyden og vinkelen på benstøtten for å oppnå en god sittestilling.

1. Justering av høyde

Løsne skruen (A) med en sekskantnøkkel. Juster benstøtten til høyden er passe og skruen treffer en av fordypningene i røret på benstøtten. Stram deretter til skruen igjen.

2. Vinkeljustering

Trekk i spaken (B) med én hånd mens du støtter benstøtten med den andre hånden. Når du har funnet en egnet vinkel, slipper du spaken og benstøtten vil låse seg i en av de forhåndsinnstilte posisjonene (C).



Legg ikke tunge ting i benstøtten. La heller ikke barn sitte i den. Dette kan skade mekanismen.



Avstanden mellom det nederste punktet på benstøtten og gulvet må være minst 40 mm.

5.4 LEGGSTØTTER

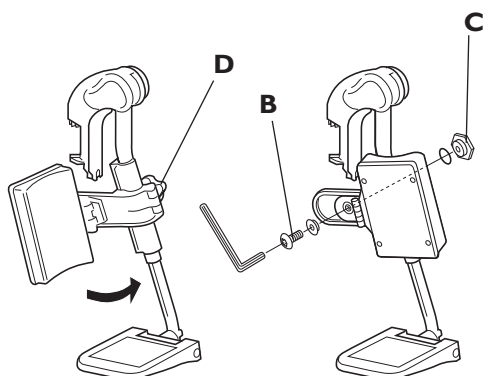

Verktøy: Sekskantnøkkel, 5 mm

Leggstøttene kan monteres med to ulike dybder. Sving støtten fremover. Skru løs skruen (B) med en sekskantnøkkel. Fjern den store mutteren (C) på motsatt side og plasser den i det andre festehullet. Flytt leggstøtten til den nye posisjonen og fest den med skruen.

Høyden på leggstøttene kan justeres på en enkel måte ved hjelp av håndskruen (D).

5.5 VINKEL- OG DYBDEJUSTERBARE FOT BRETT

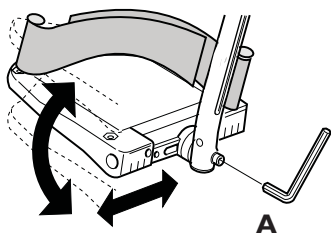

Verktøy: Sekskantnøkkel, 5 mm

Juster vinkelen og dybden ved å løsne skruen (A) på fotbrettfestet med en 5 mm sekskantnøkkel. Juster fotbrettet til riktig stilling og stram til skruen igjen.



Ikke legg noe på fotbrettet når skruene er løsnet.

5.6 HEL FOTPLATE

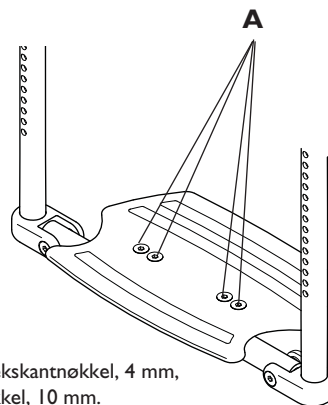

Verktøy: Sekskantnøkkel, 4 mm,
fastnøkkel, 10 mm.

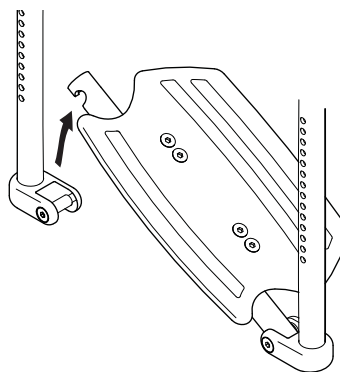

5.6.1 Hel fotplate (XLT Swing)

1.

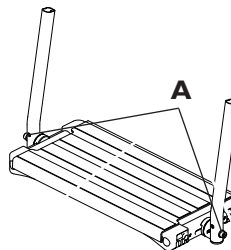

Verktøy: Sekskantnøkkel, 4 mm

2.

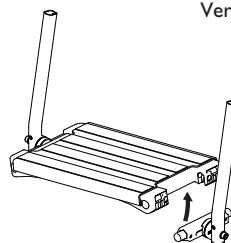

Juster vinkelen ved å løsne de fire skruene (A) på fotbrettfestet med en 4 mm sekskantnøkkel. Juster fotbrettet til riktig stilling og stram til skruene igjen.



Ikke legg noe på fotbrettet når skruene er løsnet.

Fotbrettet kan vippe opp. Løft opp høyre side av fotbrettet.



Vær forsiktig så ikke fingrene dine kommer i klem mellom fotstøtten og mottakeren når du slår ned fotstøtten.

5.6.2 Fotbrettadapter til XLT Max

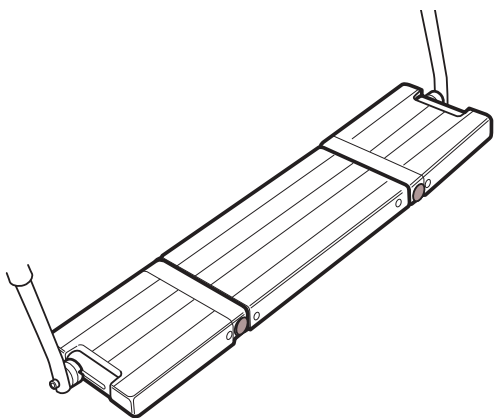

Fotbrettadapteren har en robust konstruksjon i tre deler, og kan enkelt tas av når brukeren skal inn og ut av rullestolen.

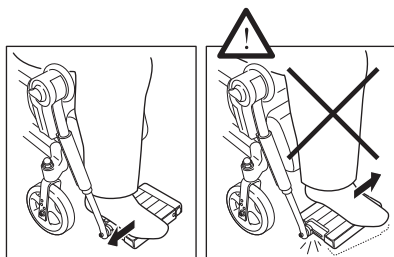

Pass på at føttene plasseres så langt ut til siden som mulig før midtstykket settes på eller tas av. Hvis ikke, kan trykket på fotplatene bli så stort at fotbrettet knekker.

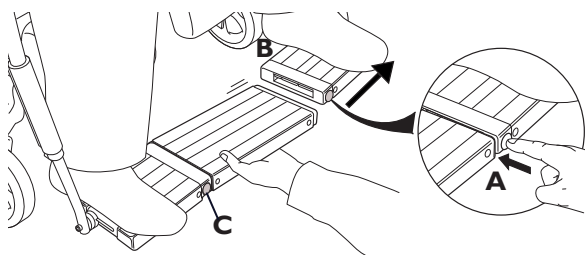

Advarsel! Klemfare
Når du håndterer fotbrettet, er det fare for at du kan klemme fingrene dine. Pass på at fotbrettet ikke belastes mens det håndteres og justeres.

Du tar av midtstykket ved å trykke på knappen (A). Skyv fotbrettet på høyre side (B) til siden. Trykk på knappen (C) og ta av midtstykket.

Pass på at føttene plasseres så langt ut til siden som mulig.

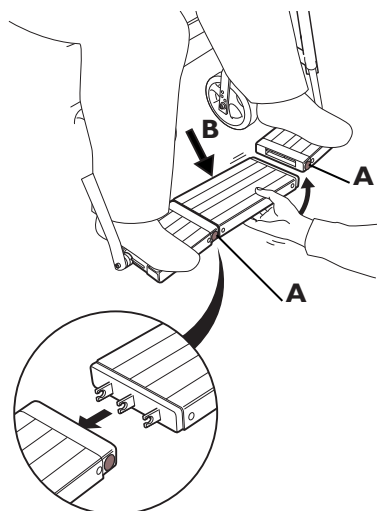

Advarsel! Fare for personskade
Hvis midtstykket ikke er satt inn på riktig måte, vil det falle ut og brukeren kan bli skadet. Knappene (A) skal sprette ut når midtstykket er riktig installert og snudd riktig vei.

Midtstykket til fotbrettadapteren monteres ved at man setter festene inn på fotplatene, først på den ene fotplaten, deretter på den andre. Et lite merke (hull) på midtstykket skal vende bakover (B) (mot rullestolen) når fotbrettet er riktig montert.

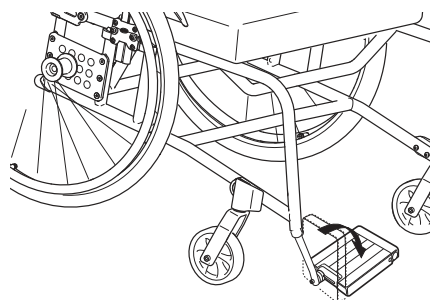

Fotbrettene kan vippes opp for å forenkle forflytninger inn og ut av rullestolen ytterligere.



Advarsel! Bruddfare
Fotbrettet er ikke konstruert for å brukes til å løfte stolen. Ta ikke tak i fotbrettet dersom du skal løfte stolen.

5.7 SETE

5.7.1 Justere setedybden

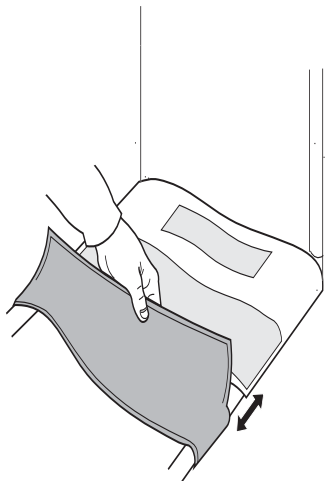

Løft opp den fremre delen, og skyv den inn til ønsket dybde

5.7.2 Justere formen (regulerbart sete)

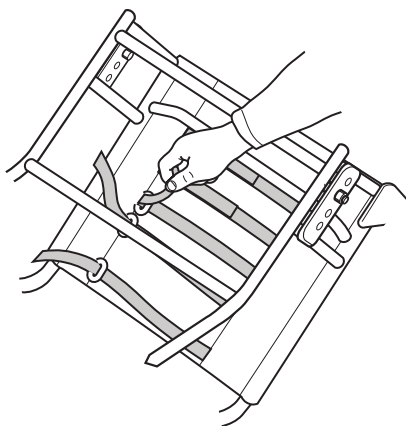

Bruk stroppene under setet til å justere formen på setet. Pass på at det alltid er en pute i setet når du tester den justerte formen.

5.8 RYGGEN

5.8.1 Vinkeljustering

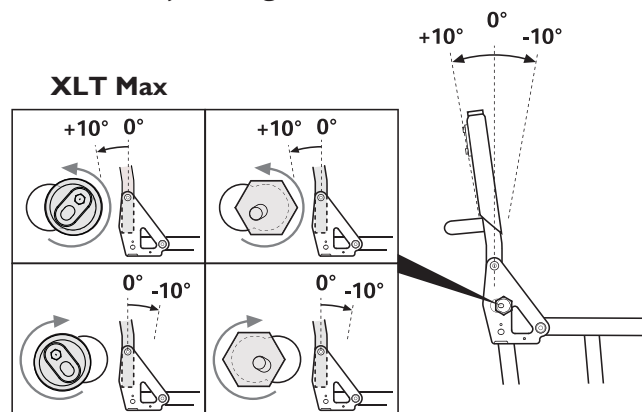

Ryggen kan monteres i to ulike posisjoner. Du kan endre vinkelen på ryggen i hver posisjon. Vinkelen kan justeres trinnløst med ± 10 grader.

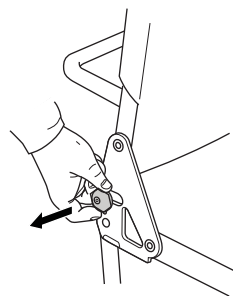

Hvis du ønsker å vippe ryggen framover, plasserer du eksenterplaten i bakerste posisjon (som vist i illustrasjonen). Deretter kan du justere vinkelen på ryggen til maks. -10° .

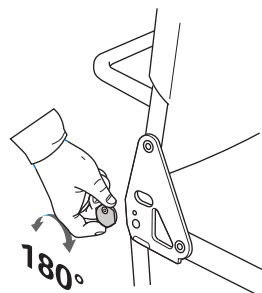

Hvis du ønsker å vippe ryggen bakover, plasserer du eksenterplaten i posisjonen som er nærmest fronten. Deretter kan du justere vinkelen til maks. $+10^\circ$.

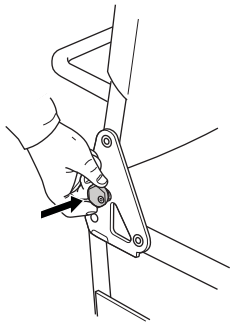

Flytt eksenterplaten ved å løsne umbrakoskruen på platen. Hold fast den innerste mutteren ved hjelp av en 10 mm fastnøkkel. Fjern platen, skyv ryggen til ønsket vinkel, flytt platen framover eller bakover og monter den i denne posisjonen. Hold fast mutteren fra innsiden, og stram til umbrakoskruen igjen med sekskantnøkkelen.

5.8.2 Vinkeljustering, finjusteringer

Når du har bestemt hvilken vei du vil vinkle ryggen, er det på tide å finjustere, dvs. justere ryggen slik at den passer til kroppen din.

Fremgangsmåten er som følger:

Verktøy:
Sekskantnøkkel,
4 mm, fastnøkkel,
10 mm

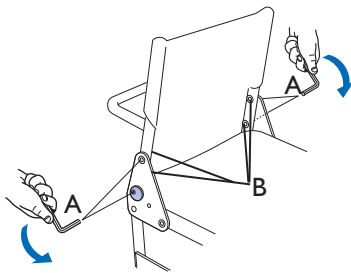

Løsne de fire mutrene (B) på innsiden av ryggrorene 1–2 omdreininger med en 10 mm fastnøkkel. Hold fast skruene (A) med en 4 mm sekskantnøkkel.

Tools:
24 mm fastnøkkel

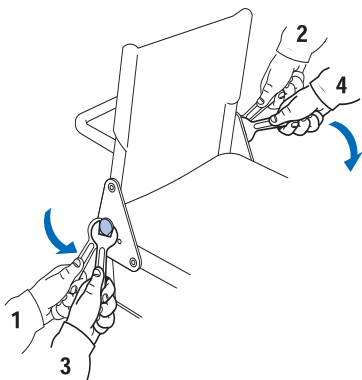

Bruk deretter en 24 mm fastnøkkel og snu platene litt og litt om gangen, først på den siden av stolen og deretter på den andre siden. Ved hjelp av denne fremgangsmåten kan du justere vinkelen på ryggen.

Merk! Du må passe på å veksle mellom de to platene når du skal snu dem, ellers blir ryggen vridd, og den mister sine ergonomiske fortrinn.

Verktøy: Sekskantnøkkel, 5 mm

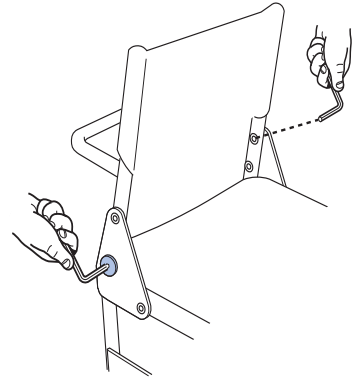

XLT Max

Bruk deretter en 5 mm sekskantnøkkel og snu platene litt og litt om gangen, først på den siden av stolen og deretter på den andre siden. Ved hjelp av denne fremgangsmåten kan du justere vinkelen på ryggen.

Merk! Du må passe på å veksle mellom de to platene når du skal snu dem, ellers blir ryggen vridd, og den mister sine ergonomiske fortrinn

Verktøy:
Sekskantnøkkel,
4 mm, fastnøkkel,
10 mm

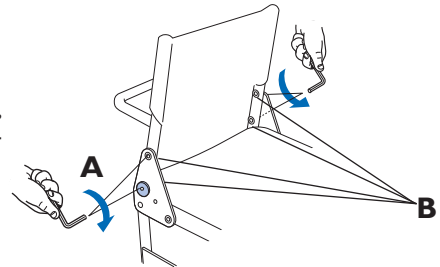

Når du har funnet riktig stilling, strammer du til mutterne (B) på innsiden igjen. Hold fast skruene (A) med sekskantnøkkelen.



Tippfaren øker jo lenger bak du vipper ryggrorene. Vi anbefaler bruk av tipsikringer.

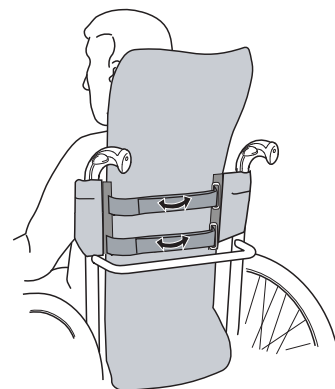

Juster formen på ryggen ved å justere borrelåsbåndene.

Brukeren skal sitte i stolen når borrelåsbåndene justeres. Når justeringen er utført, legger du ryggtrekket tilbake på plass og fester det med borrelåsbåndene.



Tippfaren øker når du løsner ryggen. Vi anbefaler bruk av tipsikringer.

5.8.3 Justering av høyde

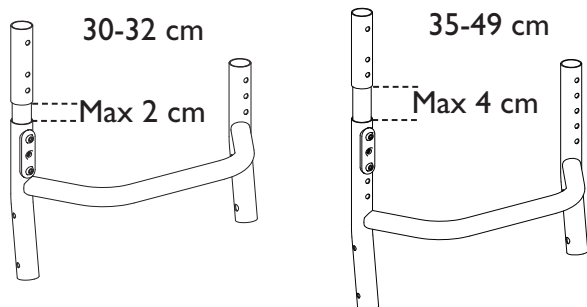

Justering av høyde

En ryggforlenger kan benyttes ved justering av ryggen, for å oppnå høyder på over 35 cm. Det finnes to ulike forlengere tilgjengelig, én for høyder på 30–32 cm og én for høyder på 35–49 cm.

! **Viktig**
Vær oppmerksom på at forlengerne ikke kan heves mer enn 2 eller 4 cm.

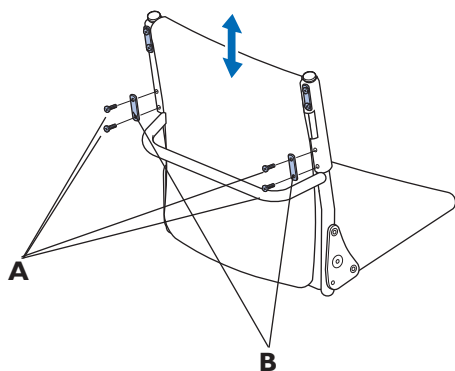

Verktøy: Sekskantnøkkel, 4 mm

Løsne og fjern skruene (A) og den lille plastbraketten (B) på baksiden av ryggen. Juster ryggforlengelsen til ønsket høyde, og skru skruene inn igjen.

5.9 ARMLENER/HJULSKJERM

5.9.1 Armlener som kan vippes opp

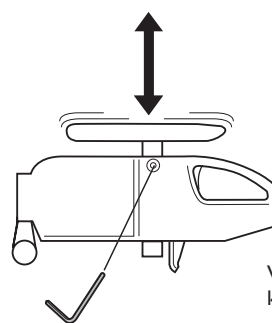

Verktøy: Sekskantnøkkel, 5 mm.

Hvis rullestolen er utstyrt med armlener som kan heves eller senkes, kan du gjøre dette ved å løsne skruen (A), bevege armlenet til ønsket posisjon og stramme til skruen igjen.

! Når du justerer høyden, må du ikke stikke fingrene inn mellom armlenepolstringen og sideplaten, da de kan komme i klem.

5.9.2 Avtakbare armlener t

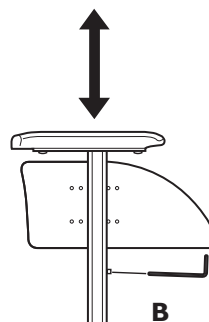

Verktøy: Sekskantnøkkel, 5 mm.

Hvis rullestolen er utstyrt med armlener som kan heves eller senkes, kan du gjøre dette ved å dra opp armlenet og løsne skruen (B) under armlenet. Flytt skruen opp eller ned til ønsket posisjon, og stram til skruen på nytt. Senk armlenet igjen.

! Når du justerer høyden, må du ikke stikke fingrene inn mellom seterammerøret og sideplaten, da de kan komme i klem.

5.9.3 Hjulskjermer

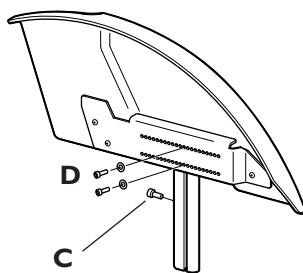

Verktøy:
Sekskantnøkkel, 3 mm,
Sekskantnøkkel, 5 mm

Juster høyden på hjulskjermen ved å dra den opp og løsne skruen (C). Flytt skruen opp eller ned til ønsket posisjon, og stram til skruen på nytt. Sett hjulskjermen inn i festet igjen.

 Når du justerer høyden, må du ikke stikke fingrene inn mellom seterammerøret og sideplaten, da de kan komme i klem.

Skru ut skruene (D) med en sekskantnøkkel for å justere dybden på hjulskjermen. Flytt hjulskjermen til ønsket posisjon og fest skruene igjen.

5.9.4 Justere klaringen

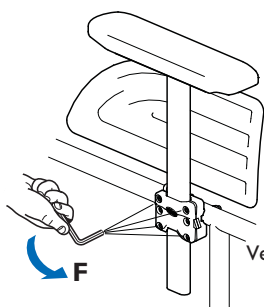

Verktøy: Sekskantnøkkel, 5 mm.

Armlenene og hjulskjermene er utstyrt med justerbare støtter som gjør det mulig å redusere klaringen når rørene dras opp eller skyves ned. Stram til eller løsne skruene (F) i de fire hjørnene etter behov.

 Vær forsiktig så du ikke løsner de to skruene i midten. Det er disse som fester støttene til rammen.

 Vær forsiktig så du ikke får fingre i klem mellom armlenet/hjulskjermen og dekket.

5.10 BREMSER

5.10.1 Justere bremsen

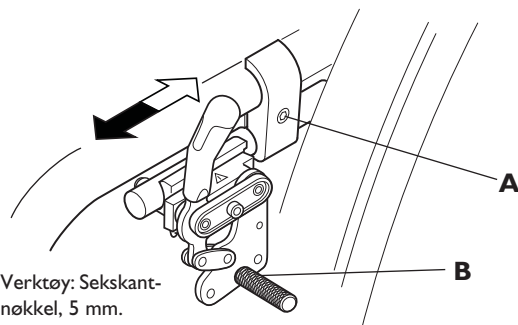

Verktøy: Sekskantnøkkel, 5 mm.

Kontroller at dekkene er pumpet opp til riktig lufttrykk som angitt på siden av dekket. Bruk deretter en sekskantnøkkel til å løsne skruen (A), skyv bremsen og bremsefestet til ønsket stilling og stram til skruen igjen. Riktig avstand mellom bremsepinnen (B) og dekket, når bremsen er koblet fra, er ca. 15 mm. Bremsepinnen skal stå i vannrett stilling.

 Feil innstilling eller feil bruk av bremsen kan redusere bremseeffekten.

5.10.2 Bruke standardbremsen

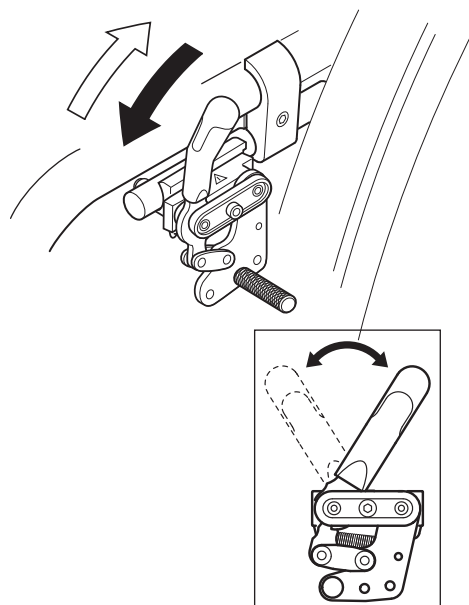

Aktiver bremsen ved å skyve bremsespaken framover til den treffer stopperen.

Løsne bremsen ved å trekke bremsespaken bakover.

 Vær forsiktig så du ikke får fingre i klem mellom bremseakselen og dekket.

Når standardbremsen anvendes, kan bremsespaken skyves bakover uten at bremsene kobles ut. Dette skal forhindre at bremsene kobles ut ved et uhell under forflytning ut av eller inn i rullestolen.

5.10.3 Bruke performance-bremsen

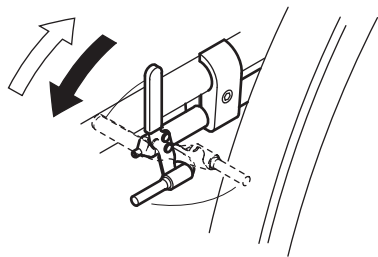

Aktiver bremsen ved å skyve bremsespaken framover til den treffer stopperen.

Løsne bremsen ved å trekke bremsespaken bakover.



Vær forsiktig så du ikke får fingre i klem mellom bremseakselen og dekket.

5.9.4 Bruke den aktive bremsen

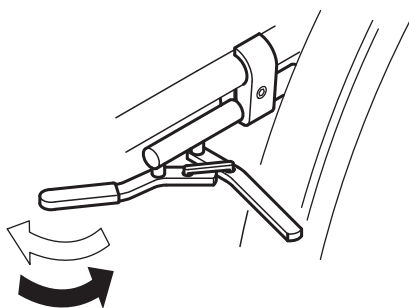

Aktiver bremsen ved å dra bremsespaken framover (ved siden av eller mellom bena) til den treffer stopperen.

Løsne bremsen ved å skyve bremsespaken bakover (ved siden av eller mellom bena).



Vær forsiktig så du ikke får fingre i klem mellom bremseakselen og dekket.

5.11 BAKHJULSFESTE

Ved å endre bakhjulets stilling på bakhjulsfestet kan du forandre både setehøyden og rullestolens bevegelighet/stabilitet. Jo lenger fram bakhjulet plasseres, jo lettere blir det å manøvrere stolen. Stabiliteten blir imidlertid redusert. Setehøyder og posisjoner finner du i setehøydetabellene.

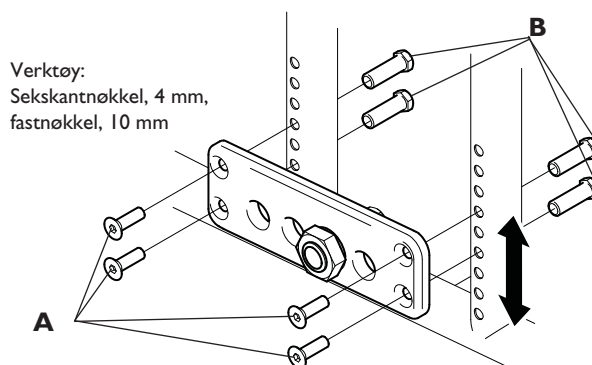

Juster høyden på bakhjulsplaten ved å holde skruene (A) på plass med en sekskantnøkkel og løsne muttrene (B) med en fastnøkkel. Velg ønsket posisjon og fest skruene igjen.

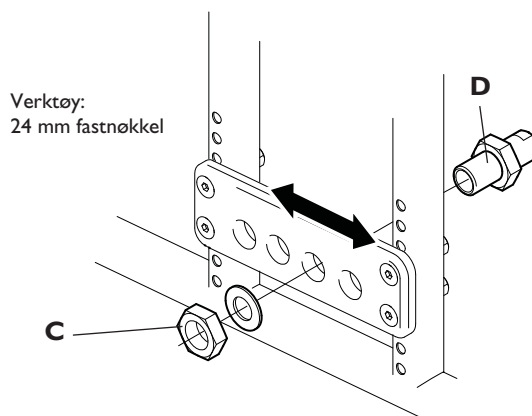

Når du skal flytte bakhjulet (enten bakover eller framover) på bakhjulsfestet, fjerner du først mutteren (C), justerer akselhuset (D) til ønsket posisjon og skrur på mutteren igjen.



Tippfaren øker hvis bakhjulene er plassert foran ryggplaten. Bruk tippsikringer.



Husk alltid å justere bremsene etter at posisjonen til bakhjulet er endret.



Når hjulene er satt i riktig posisjon, er det viktig å kontrollere grundig at skruene og mutrene er godt tilstrammet. Akselhuset skal strammes med en manuell momentnøkkel kalibrert til 40 Nm. Dette er viktig for din egen sikkerhet!

5.12 BAKHJULSFESTE XLT MAX

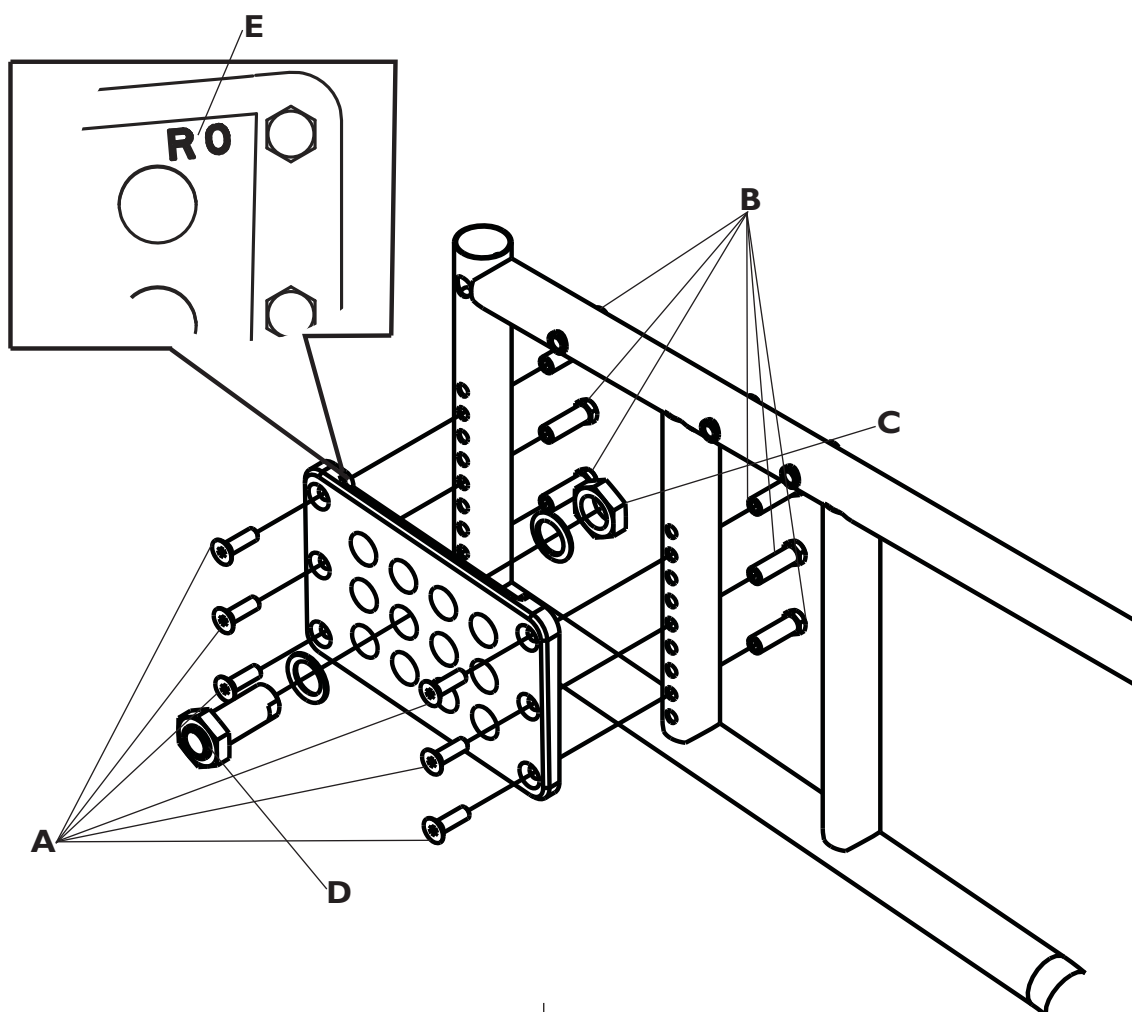

Ved å endre bakhjulets stilling på bakhjulsfestet kan du forandre både setehøyden bak og rullestolens bevegelighet/stabilitet. Jo lenger frem bakhjulet plasseres, jo lettere blir det å manøvrere stolen. Stabiliteten blir imidlertid redusert. Setehøyder og posisjoner finner du i setehøydetabellen.

1. Juster høyden på bakhjulsplaten ved å holde skruene (A) på plass med en sekskantnøkkel og løsne muttrene (B) med en fastnøkkel. Velg ønsket posisjon og fest skruene igjen.

2. Når du skal flytte bakhjulet (enten bakover/framover eller opp/ned) på bakhjulsfestet, fjerner du først mutteren (C), justerer akselhuset (D) til ønsket posisjon og skrur på mutteren igjen.

3. Hellingen kan justeres (0° eller 2°) ved å vri på bakhjulets festeplate. Se merkingen (E) på innsiden av bakhjulsplatene. R0 betyr høyre side, 0°. Merkingen med ønsket helling skal plasseres i øvre hjørne bak på bakhjulsplaten.

⚠ Toppfaren øker hvis bakhjulene er plassert foran ryggplaten. Bruk tipsikringer.

⚠ Husk alltid å justere bremsene etter at posisjonen til bakhjulet er endret.

⚠ Når hjulene er satt i riktig posisjon, er det viktig å kontrollere grundig at skruene og mutrene er godt tilstrammet. Akselhuset skal strammes med en manuell momentnøkkel kalibrert til 40 Nm. Dette er viktig for din egen sikkerhet!

5.13 CAMBRING

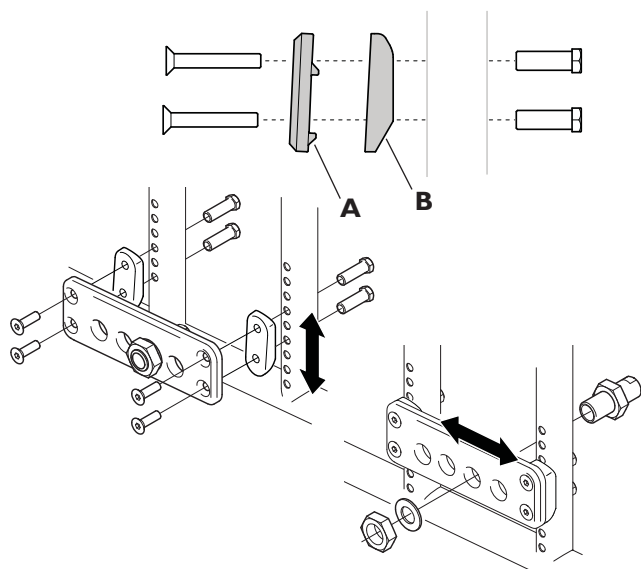

Bakhjulsplaten med cambring monteres og justeres på samme måte som den opprinnelige bakhjulsplaten, se ovenfor.

- I. Sørg for at spilen (A) på bakhjulsplaten og furen (B) på hellingsblokken er vendt nedover.

5.14 SVINGHJUL

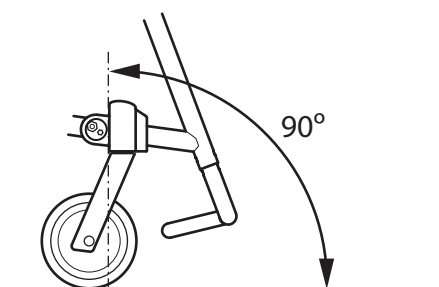

Rullestolens bevegelighet er i stor grad avhengig av svinghjulene og deres posisjon i forhold til underlaget. Vinkelen mellom svinghjulsopphenget og underlaget skal være 90 grader.

5.14.1 Stille inn svinghjulsvinkelen

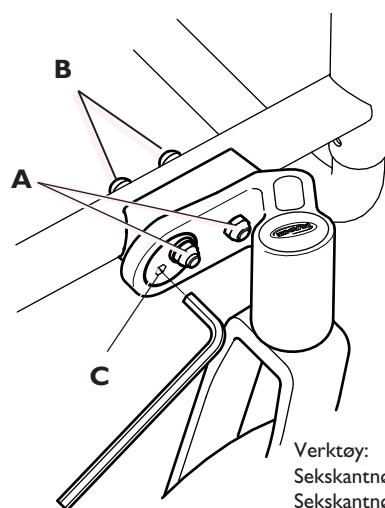

Verktøy:
Sekskantnøkkel, 4 mm
Sekskantnøkkel, 5 mm
10 mm fastnøkkel

Stille inn svinghjulsvinkelen

Juster svinghjulsvinkelen ved å løsne muttrene (A) ved å vri dem 1-2 omganger med en fastnøkkel, mens skruene (B) holdes på plass med en 4 mm sekskantnøkkel.

Juster svinghjulsopphenget til ønsket vinkel ved å sette en 5 mm sekskantnøkkel inn i sekskanthullet (C) og vri den til ønsket vinkel. Stram til muttrene (A) igjen.



Kontroller at svinghjulet er forsvarlig festet etter utskiftning.

5.15 TILBEHØR

5.15.1 Tippsikringer

Tippsikringen kan slås sammen og justeres både i høyden og i dybden. Vær særlig oppmerksom på tippsikringens plassering når den er i bruk. Et klistremerke advarer deg hvis tippsikringen ikke er aktivert.

Når det forlengede bakhjulsfestet benyttes, anbefales det å bruke en forlenget tippsikring.

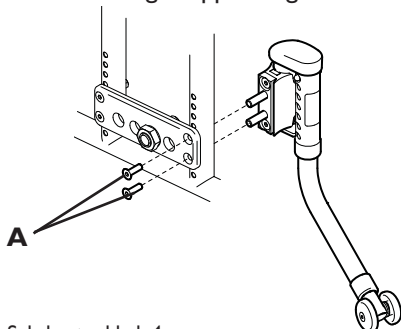

Verktøy: Sekskantnøkkel, 4 mm

1. Montere

Ta ut skruene (A) og muttrene på baksiden av bakhjulsfestet. Sett inn tippsikringen i hullene i den bakre delen av chassiset. Monter tippsikringene på skruene og stram til.

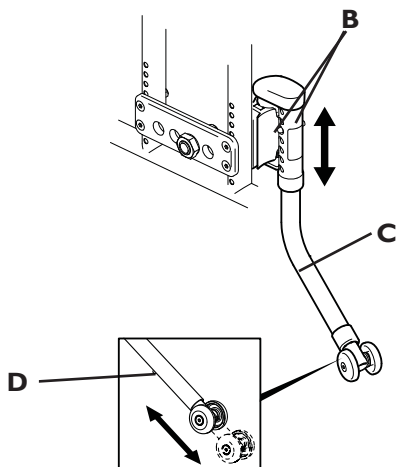

2. Stille inn høyden

Still inn høyden ved å trykke på de to knottene (B) på hver side av huset og dra røret (C) til ønsket hullsett. Knottene låser røret i riktig stilling.

 Ikke bruk knottene (B) til å slå opp eller ned tippsikringen.

3. Justere dybde

Du kan justere dybden ved å trykke på knappen (D) og trekke hjulrøret ut til ønsket dybde. Knotten låser røret i riktig stilling.

 Avstanden mellom tippsikringen og underlaget, og avstanden mellom tippsikringen og bakhjulet skal være ca. 5 cm.

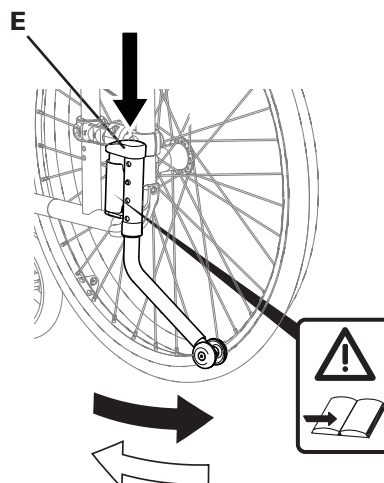

4. Slå sammen

Trykk dekselet (E) nedover og til siden for å svinge tippsikringen under rullestolen.

MERK! Et rødt klistremerke med en advarsel vises.

Sving tippsikringen tilbake på plass for å aktivere den. Den låses automatisk i riktig stilling.

MERK! Når tippsikringen er riktig aktivert, vises ikke klistremerket med advarselen.

 Bruk foten når du slår sammen tippsikringen. Hvis du bruker hånden, er det fare for at du klemmer fingrene dine mellom tippsikringskassen og røret.

 Glem aldri å slå ned tippsikringene, ellers kan rullestolen velte.

 Kontroller at tippsikringene er forsvarlig låst før bruk.

 Bruk forlengede tippsikringer ved bruk av forlenget bakhjulsfeste.

 Av hensyn til sikkerheten anbefaler vi at det benyttes to tippsikringer.

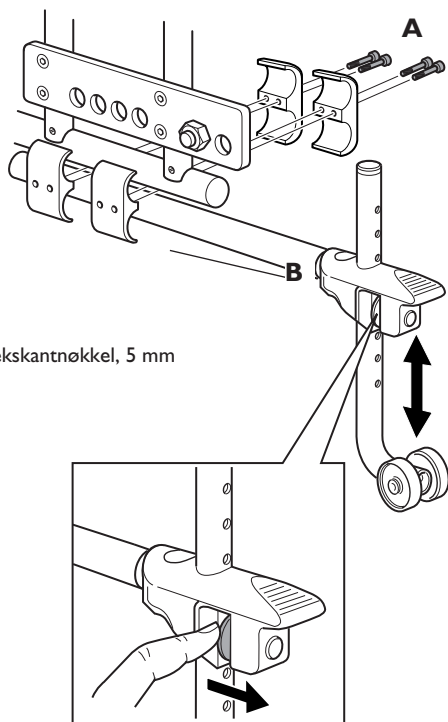

Verktøy: Sekskantnøkkel, 5 mm

Tippsikring, forlenget

Tippsikringen fungerer også som et tramperør. Den kan justeres i høyden, på en enkel måte.

Den forlengede tippsikringen blir primært benyttet sammen med et forlenget bakhjulsfeste. Den kan også brukes sammen med et standard bakhjulsfeste.

1. Fest tippsikringen til rammerøret med braketter og skruer (A).
2. Løft den fjærbelastede knappen og velg ønsket høyde. Kontroller at tippsikringen låses fast i den nye posisjonen.

- ⚠ Bakhjulsfestet kan ikke monteres i den laveste posisjonen (B) når den forlengede tippsikringen benyttes.
- ⚠ Glem aldri å slå ned tippsikringene, ellers kan rullestolen velte.
- ⚠ Avstanden mellom tippsikringshjulet og underlaget, og avstanden mellom tippsikringshjulet og bakhjulet skal være ca. 5 cm.
- ⚠ Av hensyn til sikkerheten anbefaler vi at det benyttes to tippsikringer.

5.15.2 Sidestøtte

Sidestøtten kan svinges bort eller løftes ut av holderen. Høyden, dybden og sideveis posisjoner er enkle å justere.

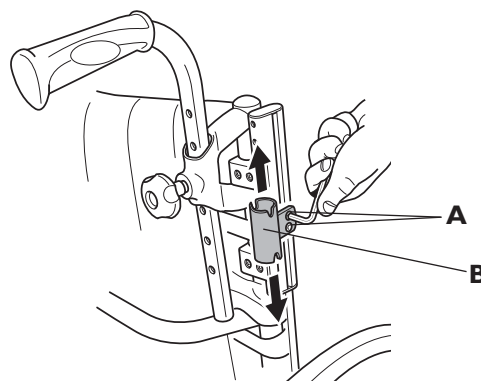

Verktøy: Sekskantnøkkel, 4 mm

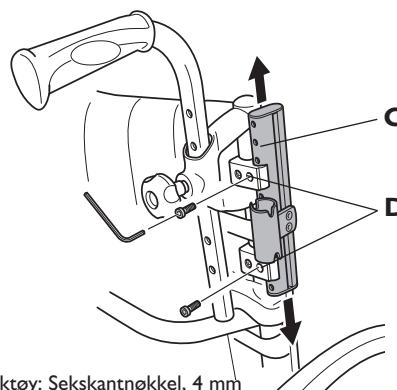

Verktøy: Sekskantnøkkel, 4 mm

Justering av høyde

- a. Juster høyden ved først å løsne skruene (A) med en sekskantnøkkel, og deretter skyve holderen (B) opp eller ned til ønsket posisjon. Stram til skruene igjen.
- b. Braketten (C) kan også justeres opp eller ned ved først å fjerne skruene (D) på festene ved hjelp av en sekskantnøkkel. Flytt braketten opp eller ned til ønsket posisjon. Stram til skruene igjen.

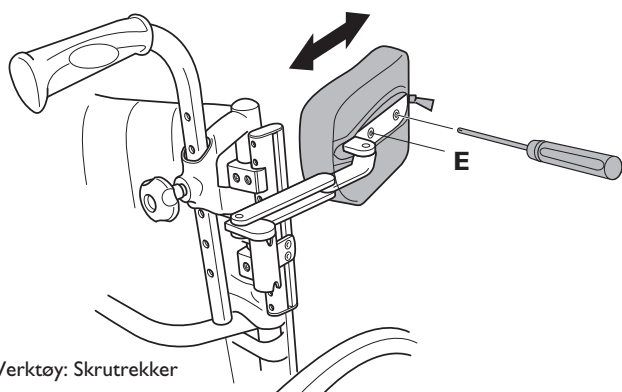

Verktøy: Skrutrekker

2. Justering av dybde

Åpne glidelåsen på trekket for å komme til skruene (E), og løsne dem med en skrutrekker. Juster sidestøtten til ønsket posisjon. Stram til skruene igjen og lukk glidelåsen.

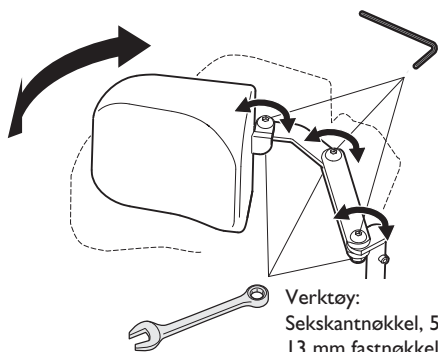

Verktøy:
Sekskantnøkkel, 5 mm
13 mm fastnøkkel

3. Vinkeljustering

Ta av trekket på sidestøttearmen for å komme til skruene og muttrene og løsne dem. Husk å stramme til ordentlig igjen når du har funnet ønsket stilling.



Vær forsiktig så ikke tommelen din kommer i klem mellom sidestøtten og hjulet når du driver rullestolen fremover.

5.15.3 Kjøring med én arm

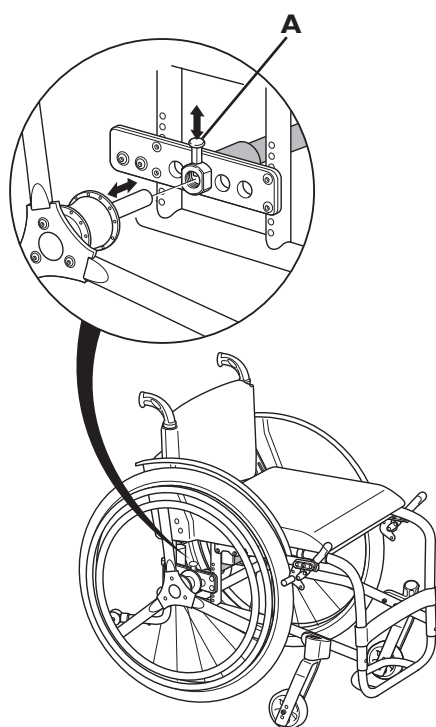

Hurtigkoblingen for kjøring med én arm gjør det mulig for brukeren å drive rullestolen framover med én hånd. To drivringer monteres på samme bakhjul. Hjulet som benyttes til kjøring med én arm kan monteres både på høyre og venstre side.

1a. Ta av hjulet

Dra i knotten (A) og ta hjulet av navet.

1b. Feste hjulet

Dra i knotten (A) og skyv hjulet inn på navet igjen.

 Det er svært viktig å kontrollere at låsestiften har låst hjulet i riktig stilling når knotten er frigjort. Grip tak i hjulene og prøv å ta dem av. Dette skal IKKE være mulig.

Drivringene kan plasseres på nivå med hverandre (innvendig posisjon) eller med den innerste og minste drivringen stikkende litt utenfor den andre (utvendig posisjon).

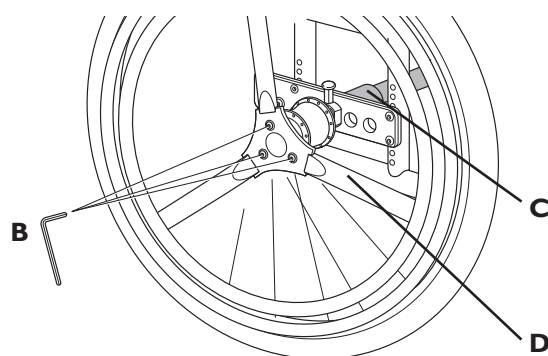

2. Endre posisjonen til drivringene

Skrut ut de tre skruene (B), ta av drivringen og snu den. Sett den tilbake på plass og stram de tre skruene ordentlig til igjen.

 Vær forsiktig når du fjerner den uttrekkbare transmisjonsakselen. Pass på at den peker bort fra kroppen når du utløser den kraftig fjæren.

Merk! Transmisjonsakselen (C) er viktig del av rullestolen, og brukeren vil ikke kunne bevege rullestolen framover uten den.

 Vær forsiktig så du ikke får fingre i klem mellom eikene og de tre stengene i den ytre drivringen (D).

5.15.4 Tippsikring for kjøring med én arm

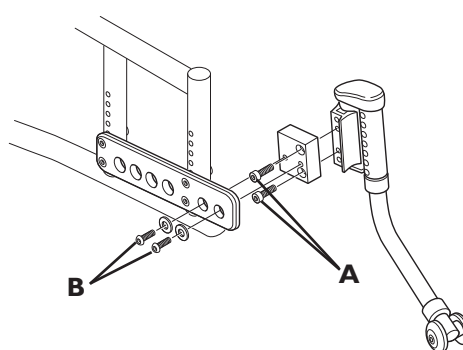

På siden om tippsikringer i denne bruksanvisningen finner du informasjon om bruk og sikkerhet.

Montere

1. Fest adapterplaten til tippsikringen med skruene (A) ved hjelp av en 5 mm sekskantnøkkel.
2. Fest tippsikringen med adapterplaten til bakhjulsfestet med skruene og skivene (B) ved hjelp av en 4 mm sekskantnøkkel.

5.15. 5 Trommelbrems

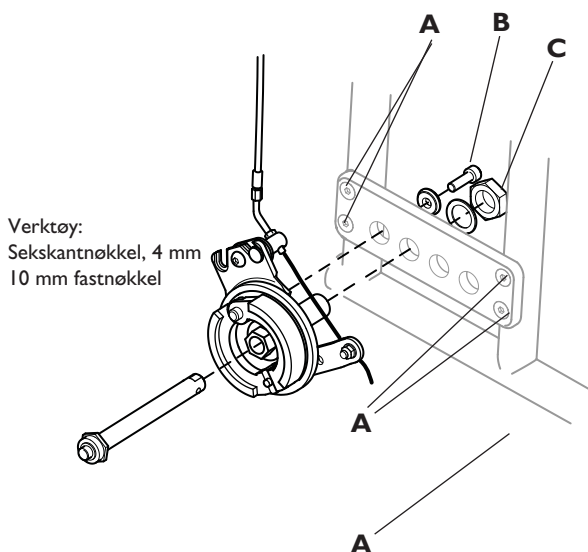

Aktivert bakhjulsfeste med trommelbrems

Ved å endre bakhjulets stilling på bakhjulsfestet kan du forandre både setehøyden og rullestolens bevegelighet/stabilitet. Jo lenger frem bakhjulet plasseres, jo lettere blir det å manøvrere stolen. Stabiliteten blir imidlertid redusert.

1. Juster høyden på bakhjulsplaten ved å holde skruene (A) på plass med en sekskantnøkkel og løsne muttrene (B) med en fastnøkkel. Velg ønsket posisjon og fest skruene igjen.

 Husk alltid å justere bremsene etter at posisjonen til bakhjulet er endret.

2. Når du skal flytte bakhjulet (enten bakover eller framover) på bakhjulsfestet, fjerner du først skruen (B) og mutteren (C), justerer til ønsket posisjon og skrur fast skruen og mutteren igjen.

 Tipparen øker hvis bakhjulene er plassert foran ryggen. Bruk tipsikringer.

 Husk alltid å justere bremsene etter at posisjonen til bakhjulet er endret.

 Når hjulene er satt i riktig posisjon, er det viktig å kontrollere grundig at skruene og mutrene er godt tilstrammet. Dette er viktig for din egen sikkerhet!

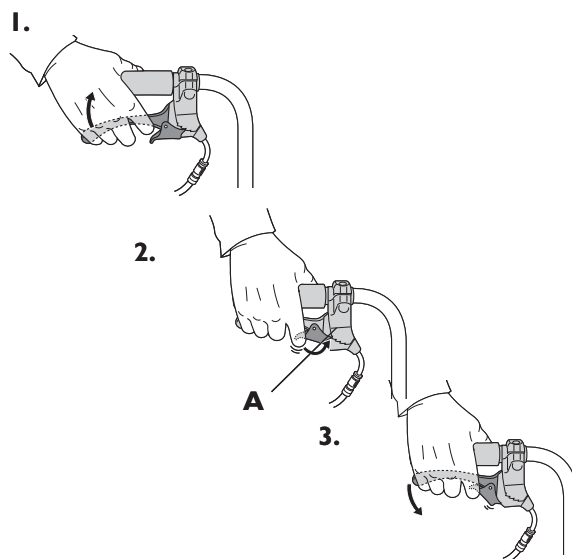

1. Koble inn bremsene når rullestolen er i bevegelse

Dra begge bremsehåndtakene oppover (klem inn håndtakene), og bremsen kobles inn.

2. Låse bremsene:

Dra bremsehåndtaket oppover, og skyv låsehaspen (A) oppover. Slipp deretter håndtaket.

3. Løsne bremsen

Dra håndtaket oppover. Låsehaspen frigjøres automatisk.

 Feil innstilling eller feil bruk av bremsene kan redusere bremseeffekten.

5.15.6 Benstøtte for personer som har amputert ett eller begge ben

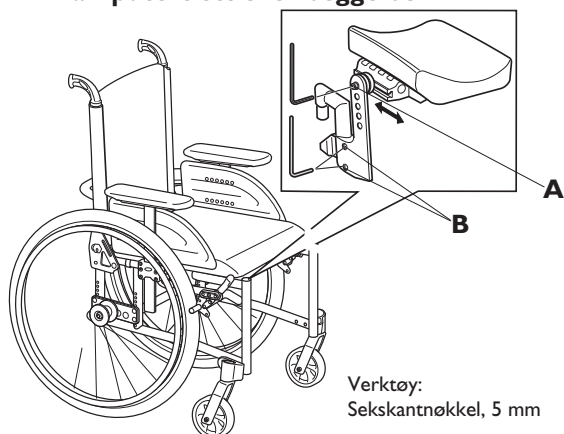

1. Fest benstøttene ved å skyve røret i øverste del av benstøttene ned i rørene på rullestolen. Du må vri benstøttene utover når du skal montere dem. Lås fast benstøttene ved å vri dem innover. Benstøttene låses fast automatisk, så det er ikke fare for at de faller av rullestolen.
2. Løsne skruen (A) på putefestet, for å justere vinkelen og dybden til puten. Løsne skruene (B) for å justere putehøyden.



Advarsel! Toppfare

Det er en økt risiko for at rullestolen kan tippe hvis brukerne har fått utført amputasjoner. Bruk tipsikringer og/eller balanser rullestolen på nytt når det benyttes benstøtter for personer som har amputert et eller begge ben.

5.15.7 Bakenforliggende Kjørehandtak

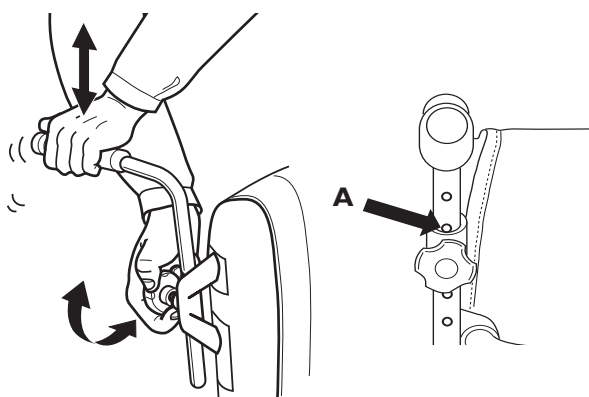

1. Juster høyden på kjørehandtakene opp eller ned ved å vri bolten og heve eller senke handtakene til ønsket høyde. Stram bolten til igjen når du har funnet ønsket stilling.
2. Når hullet (A) er synlig rett over festet, er handtaket i riktig "låseposisjon".



Kontroller at kjørehandtakene er forsvarlig låst før bruk

5.15.8 Sammenleggbare kjørehandtak

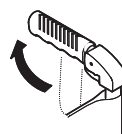
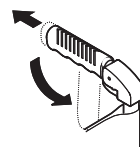
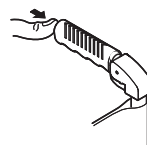

Slå sammen kjørehandtaket

1. Trykk på og hold inne utløseren, som er skjult under plasthandtaket, med tommelen.
2. Dra kjørehandtaket bakover og legg det ned.

Slå opp kjørehandtaket

3. Dra kjørehandtaket oppover til det klikker i lås.



Pass på at kjørehandtakene faktisk klikker på plass og låses, slik at de ikke slås sammen igjen ved et uhell mens du kjører rullestolen

5.15.9 Hode- og nakkestøtte

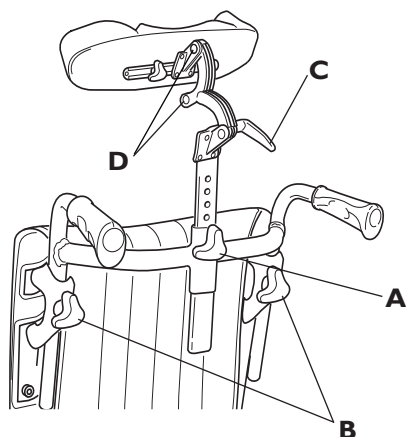

1. Hode- og nakkestøtte for biangulær rygg

Hode- og nakkestøtten er montert på kjørehåndtaket.

Justering av høyde

Løsne boltene (A og/eller B) og juster til ønsket høyde. Stram til boltene igjen.

Vinkeljustering

Løsne håndtaket (C) og/eller skruene (D), og still inn ønsket vinkel. Stram til håndtaket og skruene igjen.

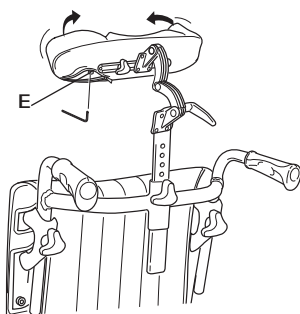

2. Justere vinkelen til sidene på hodestøtten

Juster vinkelen til "vingene" på hodestøtten ved å åpne glidelåsen nederst på nakkestøtten og løsne skruen (E). Still inn ønsket vinkel og lukk glidelåsen.



En hode- og nakkestøtte kan ha innvirkning på rullestolens balanse når de monteres bak ryggplaten. Kontroller rullestolens balanse og juster bakhjulene bakover for økt stabilitet.

5.15.10 Hoftebelte

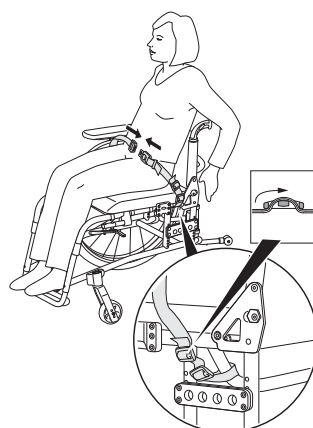

1. Hoftebeltet brukes til å unngå at brukeren glir ut av rullestolen, og til å opprettholde en god sittestilling.
2. Hoftebeltet festes rundt rørene under setet (A). Beltet festes rundt røret og gjennom de to plastspennene som vist i bildet.

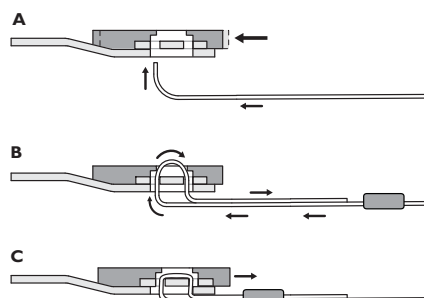

3. Hvis beltet har løsnet ved metallspennen, må det træs i samsvar med bilde a-c. Kontroller at beltet ikke kan skli.

6. BRUKE RULLESTOLEN

Vi anbefaler at du får rullestolen testet av den kvalifiserte personen som har foreskrevet stolen, og at vedkommende gjør nødvendige justeringer i forhold til din kroppsbygning og dine behov. Vi håper også at du har fått hjelp til å lære deg hvordan du bruker rullestolen på best mulig måte. Begynn med å øve deg forsiktig til du har gjort deg kjent med rullestolens muligheter og begrensninger.

6.1 Flytte seg ut av og inn i rullestolen

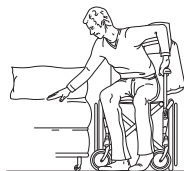

Kjør rullestolen så nært som mulig inntil setet du vil flytte deg til. Koble inn bremsen. Fjern / vipp opp armlenene og ta av benstøttene eller sving dem utover. Ikke legg vekten på fotbrettene, da dette kan føre til at stolen tipper framover.

6.2 Strekke seg og bøye seg



Kjør rullestolen så nært som mulig. Når du strekker og bøyer deg, må det alltid være full kontakt mellom ryggplaten og ryggen, ellers kan rullestolen velte. Det anbefales ikke å strekke seg bak ryggplaten.

6.3 Kjøre opp en bakke

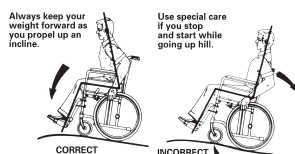

Mange erfarne brukere klarer å drive rullestolen opp en bakke for egen maskin. Du bør alltid lene deg framover når du kjører opp en bakke, slik at du ikke mister kontroll over styringen eller tipper bakover. Driv rullestolen framover med korte, raske tak på drivringene, for å opprettholde hastigheten og kontrollen over styringen.

Det vil vanligvis være behov for hjelp hvis bakken er bratt. Hvis du må stanse i en bakke, er det særlig viktig å passe på at du ikke gjør noen brå eller uventede bevegelser bakover når du begynner å flytte rullestolen framover igjen. Ettersom rullestolen allerede lener bakover, kan en slik bevegelse føre til at rullestolen tipper bakover



En rullestol som har et klistremerke med dette symbolet, har særlig høy tippfare. Vær særlig forsiktig når du kjører opp på en rampe eller en skråning med en helling på mer enn 9°. Bruk alltid tippskringer!

6.4 Kjøre ned en skråning



Vi anbefaler at du får hjelp av én eller flere assistenter til å komme deg ned bratte og våte skråninger.

Sjekk først skråningen for å se om det finnes noen spesielle farer, for eksempel slaghull, glatte partier osv. Bruk aldri bremsen til å senke farten. Hvis du bruker bremsen i nedoverbakke, låser hjulene seg og rullestolen kan plutselig bli dratt mot den ene siden, tippe sideveis eller stanse umiddelbart, noe som kan føre til at du blir kastet ut av stolen. Kontroller alltid hastigheten med drivringene. Husk at drivringene kan bli varme på grunn av friksjon, og at dette kan skade hendene dine. Prøv å kjøre ned skråningen i en rett linje så mye som mulig. Endre aldri retning når du kjører ned en skråning. Kjør aldri opp eller ned en skråning på tvers.

6.5 Opp på en kant / ned av en kant

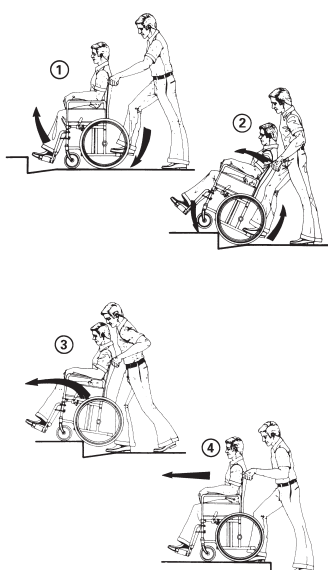

Denne metoden benyttes når assistenten alltid er bak rullestolen og sørger for best mulig sikkerhet for brukeren.

Følgende råd gis til assistenten:

Illustrasjon 1

Juster tipsikringen oppover. Kontroller at brukers føtter hviler trygt på fotstøttene, og ikke kan skli av. Len deretter rullestolen bakover og skyv den fremover mot kanten.

Illustrasjon 2

Senk den fremre delen av rullestolen ned på fortauet, og plasser deg selv så nær stolen som mulig før du løfter opp hele rullestolen.

Illustrasjon 3

Len deg fremover og løft/rull rullestolen over fortauskanten.

Illustrasjon 4

Senk rullestolen ned på fortauet slik at vekten blir fordelt på alle fire hjul. Pass på at rullestolen ikke ruller bakover.

Følg fremgangsmåten ovenfor, men i omvendt rekkefølge (trinn 4, 3, 2 og deretter 1) for å kjøre ned fra en kant.

6.6 Kanter – alternativ metode

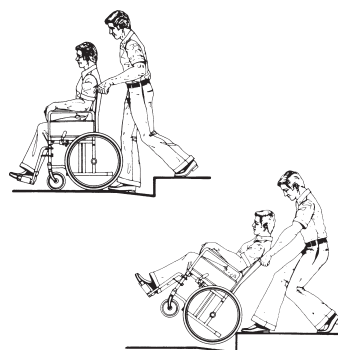

Denne metoden benyttes vanligvis av erfarne assistenter som er sterkere enn gjennomsnittet. Metoden kan også benyttes når kanten eller trinnet er lavt og bare utgjør et svært lite hinder.

Assistenten går bakover opp på fortauet, og drar deretter rullestolen opp på fortauet. Det er viktig at assistenten bruker kroppen på riktig måte for å forhindre personskafe. Vipp rullestolen bakover og rull stolen over kanten opp på fortauet. Vær særlig forsiktig hvis kanten er våt eller glatt.

6.7 Trapper og rulletrapper

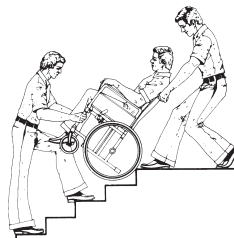

Vi anbefaler at du unngår å gå opp/ned trapper når du sitter i rullestolen (hvis dette er mulig), og finne en annen vei i stedet.

Vi anbefaler at du får hjelp av to assistenter til å komme deg opp og ned trapper. Én assistent går foran stolen og holder i rammen på rullestolen, mens den andre assistenten går bak stolen og holder i kjørehåndtakene. Slå opp tipsikringen. Balansér rullestolen på drivhjulene til du finner balansepunktet. Rullestolen rulles deretter ned trappene, trinn for trinn, ved at drivhjulene rulles over kanten på hvert trinn.

Assistentene må huske å ikke holde i avtakbare armlener eller benstøtter. Assistentene må også huske å løfte rett, bruker beina og holde ryggen så rett som mulig.

Ikke ta rulletrappen når du sitter i rullestolen. Finn ut om det finnes en heis i nærheten.

7. TRANSPORT

Invacare Rea™ -rullestolene er utformet for å gi brukeren best mulig komfort og sikkerhet i alle slags situasjoner i hverdagen. Dette betyr at det må inngås kompromisser for å gjøre produktet anvendelig.

Under transport i bil er det alltid tryggest å sitte i et vanlig sete i bilen med setebeltet festet. Du bør sitte i et vanlig bilsete og bruke setebeltet hvis det er mulig. Hvis det av en eller annen årsak ikke er mulig å bli transportert på noen annen måte, kan rullestolen brukes som sete i et kjøretøy hvis reglene nedenfor følges.

Vi vil understreke at transport sittende i rullestolen alltid vil være forbundet med risiko. Risikoen for å bli skadet under en ulykke øker når du sitter i en rullestol med lav ryggplate. Jo lavere rygg, dess større risiko for skade. Invacare fraråder derfor sterkt å bruke XLT som sete i et kjøretøy dersom ryggen er lavere enn 40 cm.

Selv om Invacare Rea™ -produktene og reglene nedenfor er utformet for å øke sikkerheten under transport i kjøretøyer, kan det fremdeles forekomme personskade hvis det skjer en ulykke. Invacare gir ingen garantier for utfallet av eventuelle ulykker som skjer under transport av rullestoler og brukere i kjøretøyer.

7. I Transportere rullestoler med brukere i kjøretøyer

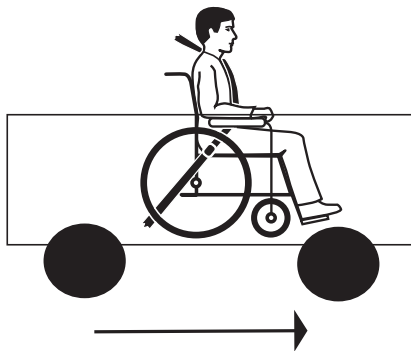

1. Rullestolen og brukeren skal være forovervendt under transport. Alle andre hjelpemidler, for eksempel bord, sidestøtte, abduksjonspute osv. må tas av og oppbevares på en sikker måte, slik de ikke forårsaker personskade hvis det skulle skje en ulykke.

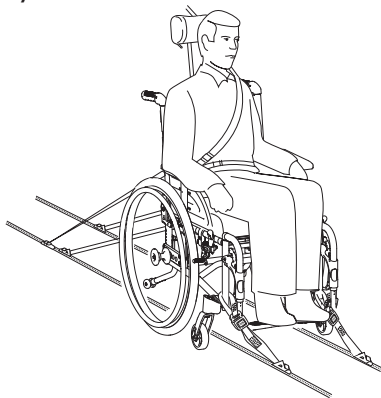

2. Rullestolen skal sikres i kjøretøyet ved hjelp av et firepunkts festesystem. Brukeren skal feste et 3-punkts sikkerhetsbeltet rundt seg i kjøretøyet. Både firepunkts-festesystemet og 3-punkts-sikkerhetsbeltet skal være godkjent i henhold til ISO 10542-2.



3. Festepunktene på rullestolen der festestroppene skal plasseres er merket med dette symbolet.

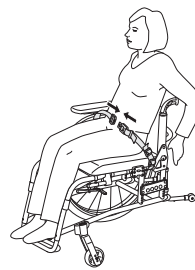

4. Rullestolen må være utstyrt med hoftebelte og tippsikringer for å kunne brukes som et sete under transport.

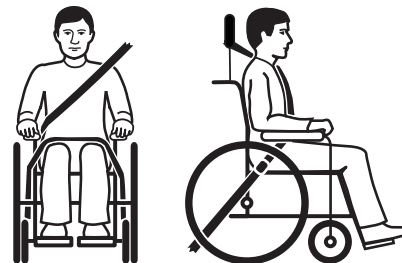

5. Sikkerhetsbeltet i kjøretøyet skal sitte så stramt som mulig rundt brukeren uten at det er ukomfortabelt. Den øverste delen av sikkerhetsbeltet skal sitte over brukerenes skulder som vist i illustrasjonen. Sikkerhetsbeltet må ikke være vridd noe sted.

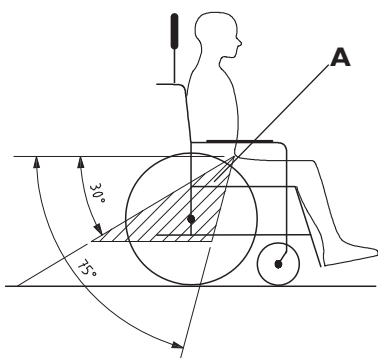

6. Hoftedelen på 3-punkts sikkerhetsbeltet må ligge lavt over bekkenet, slik at vinkelen på hoftebeltet er innenfor den foretrukne sonen (A) på 30° til 75° på horisontalen. Det er ønskelig med en brattere vinkel, men aldri over 75°.



7. 3-punkts sikkerhetsbeltet må ikke holdes borte fra brukers kropp av de ulike delene på rullestolen, for eksempel armlener eller hjul osv.

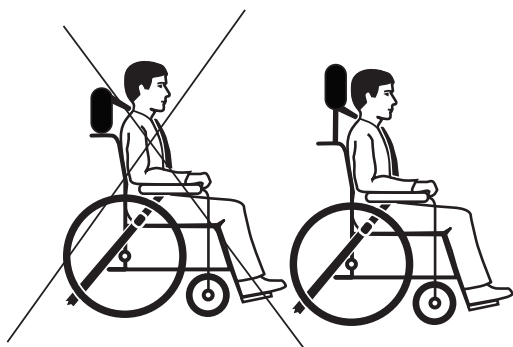

8. Det må alltid benyttes en hodestøtte under transport, og den må justeres som vist på bildet.

7. 2 PASIENTSIKRING

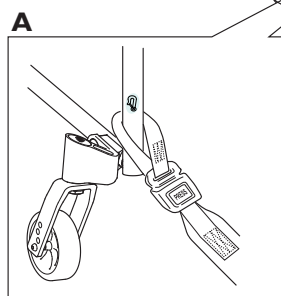
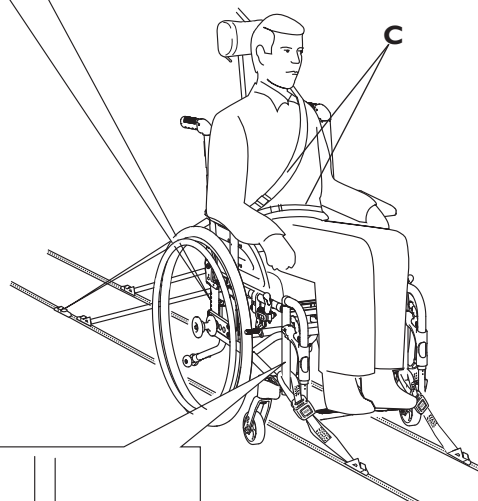
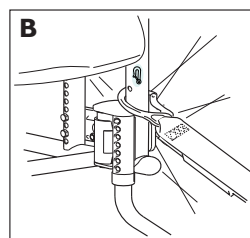

A. Fremre fastspenningsmekanisme med stropper

1. Fest de fremre stroppene rundt fremre rør i rammen, rett over svinghjulsopphenget. Se bilde A.
2. Løsne bremsene og stram de fremre stroppene ved å dra rullestolen bakover.
3. Koble inn rullestolens bremses igjen.

B. Bakre fastspenningsmekanisme

1. Fest karabinkrokene på de bakre stroppene rundt det bakre røret i rammen, rett over bakhjulsfestet. Se bilde B.
2. Stram til stroppene.

C. Hoftebelte og 3-punkts sikkerhetsbelte

1. Kontroller at hoftebeltet er riktig festet til rullestolen, juster lengden og fest det rundt brukeren.
2. Fest 3-punkts sikkerhetsbeltet rundt brukeren

7.2 DEMONTERE XLT-RULLESTOLEN FOR Å TRANSPORTERE DEN SOM BAGASJE

Det er enkelt å transportere XLT-rullestolen. Mange deler kan fjernes for å gjøre stolen mindre og lettere.

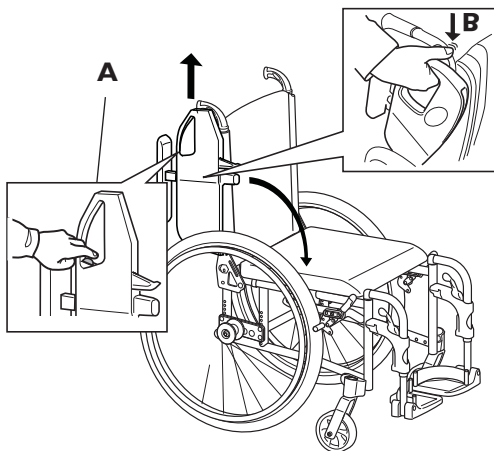

Begynn med å fjerne armlenene.

Armlener som kan vippes opp

Trykk på knappen (A), og sving opp armlenet. Løft det rett opp. Det kan være du må holde det litt framover, og deretter løfte det rett opp (B).

Avtakbare armlener

Hvis du har avtakbare armlener, kan du bare løfte dem rett opp.

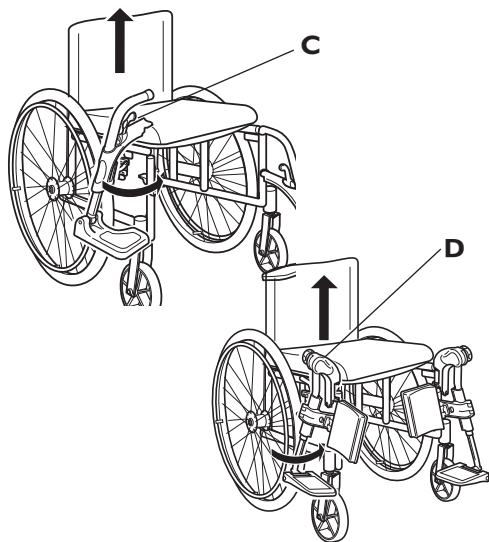

Fjern de svingbare benstøttene ved å trykke på spaken (C), mens du vrir fotstøttene utover eller innover og drar dem rett opp.

Fjern de justerbare benstøttene ved å trykke spaken (D) bakover, mens du vrir benstøttene utover og drar dem rett opp.

 Vær forsiktig så du ikke får fingre i klem mellom rammen og benstøtten.

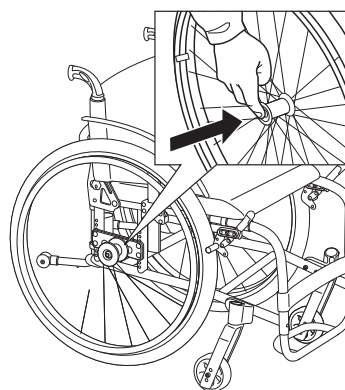

Fjern bakhjulene ved å trykke på knappen i midten av hjulnavet, samtidig som du drar hjulet bort fra rullestolen. Fremgangsmåten er den samme når du skal sette hjulet på igjen: Trykk på knappen og sett hjulet på plass igjen.

 Det er svært viktig å kontrollere at låsestiften har låst hjulet i riktig stilling når den midtre knappen er frigjort. Grip tak i hjulene og prøv å ta dem av. Dette skal IKKE være mulig.

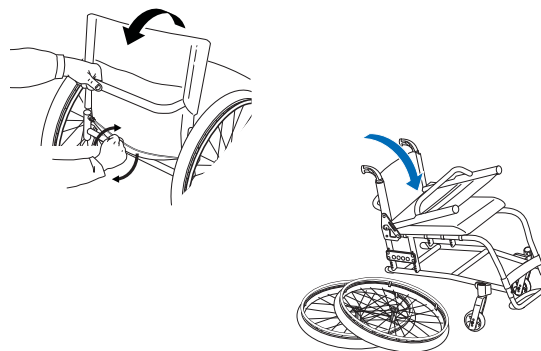

Legge sammen rullestolen

Etter at du har tatt av hjulene, slår du ned ryggen ved å ta tak i vaieren ved nedre del av ryggen, og vri den for å frigjøre ryggen fra låsen.

 Vær forsiktig så du ikke får fingrene i klem når du legger ryggen framover og ned på setet.

Viktig

 Ikke prøv å løfte rullestolen ved å gripe tak i ryggbøylen. XLT Max har ingen låsefunksjon, og ryggen kan vippe opp og skade deg.

8. VEDLIKEHOLD

8.1 SIKKERHETSINFORMASJON

Regelmessig kontroll og vedlikehold av rullestolen sikrer at brukeren er trygg, og at stolen når sin forventede levealder.

8.2 VEDLIKEHOLDSPLAN

Kontroller...	Ukentlig	Månedlig	Hver 6. måned
Dekktrykk	X		
Hurtigkoblingsakslene på bakhjulene	X		
At alle fester sitter godt og ikke viser tegn på slitasje		X	
Svinghjul		X	
Tippsikringer			X
Chassis			X
Trekk			X
Bremser		X	

Dekktrykk

Anbefalt dekktrykk i bakhjul:

Standarddekk 3,5 bar 50 psi

Lavprofildekk 7,0 bar 90 psi

Anbefalt dekktrykk i svinghjul:

(200 mm) 8-tommers 4,0 bar

Hurtigkoblingsakslene på bakhjulene

Dra i bakhjulet for å kontrollere at den avtakbare akselen ikke løsner.

Alle fester (bolter)

Bolter og andre fester kan løsne på grunn av konstant bruk.

Kontroller at festene er godt strammet på svinghjulsgaflene, fotplatene, setet, sidestøttene, ryggen, håndtakene osv. Stram til alle løse bolter.

Svinghjul

Kontroller at svinghjulene løper fritt.
Fjern alt smuss og hår.

Tippsikringer

Kontroller at tippsikringen er enkel å justere og brette sammen.

Chassis

Se etter tegn på slitasje på chassiset, som løse deler, sprekker eller andre feil. Et skadet chassis bør kontrolleres av en spesialist.

Trekk

Se etter tegn på slitasje på trekket, som løse deler, rifter eller andre feil.

Bremser

Kontroller at navbremsene fungerer som de skal på begge hjul. Kontroller plasseringen av brukerbremserne.

8.3 RENGJØRING

Tørk av metalleder og trekk regelmessig med en fuktig klut. Et mildt vaskemiddel kan benyttes. Trekket kan om nødvendig vaskes på 40 °C. Vanlig vaskepulver/-middel kan benyttes. Bruk bare alkoholbaserte rengjøringsmidler til desinfisering.

Rengjøring og desinfisering

1. Ta av alle løse og avtakbare trekk og vask dem i vaskemaskin. Følg vaskeanvisningene for de ulike artiklene.
2. Spray rengjøringsmiddel på rullestolen, for eksempel en bilvask med voks, og la det stå og virke en stund.
3. Skyll av rullestolen med høytrykksspyler eller en vanlig hageslange, avhengig av hvor skitten stolen er. Ikke rett strålen rett mot lager og dreneringshull. Hvis rullestolen vaskes i maskin, skal vannet ikke være varmere enn 60 grader.
4. Spray stolen med alkohol for å desinfisere den.
5. La stolen tørke i et tørkeskap. Ta av deler der det har samlet seg vann, for eksempel i enderør og endehylser osv. Hvis stolen har blitt vasket i maskin, anbefales det å føne den med komprimert luft.

9. ETTER BRUK

Gjenvinning

Rullestolen Rea[®] XLT kan deles inn i følgende hovedkomponenter:

- Chassis
- Plastdeler
- Trekk
- Hjul, dekk og slange
- Emballasje

Chassis

Chassis er produsert i titan og er fullstending gjenbrukbart.

Plastdeler

Plastdelene i stolene er produsert av "termoplast" og er merket med gjenvinningssymboler (hvis delen er stor nok til dette). Det viktigste plasmaterialet er polyamid. Dette materialet kan resirkuleres eller brennes i godkjente anlegg.

Trekk

Polstringen er produsert av polyesterfibre (PUR). Den mest effektive måte å resirkulere delene på, er å brenne dem i godkjente anlegg.

Hjul, dekk og rør

- Drivringen, felgen, eikene og navet er laget av stål, rustfritt stål eller aluminium, og kan resirkuleres i henhold til ovenstående.
- Dekkene og rørene er laget av gummi, og kan resirkuleres i henhold til ovenstående.

Emballasje

Alt emballasjemateriale fra Invacare Rea AB er utviklet for å passe best mulig til produktene, slik at unødvendig bruk av materialer reduseres til et minimum. Alle esker kan resirkuleres. Kontakt ditt lokale renovasjonsselskap for å få informasjon om hvordan du skal håndtere ovennevnte materialer.

Produsent



Invacare Rea AB
Box 200
SE-343 75
Diö SWEDEN

Sales Companies

Belgium & Luxemburg:

Invacare nv, Autobaan 22, B-8210 Loppem
Tel: (32) (0)50 83 10 10, Fax: (32) (0)50 83 10 11
belgium@invacare.com / www.invacare.be

Denmark:

Invacare A/S, Sdr. Ringvej 37, DK-2605 Brøndby
Tel: (45) (0)36 90 00 00, Fax: (45) (0)36 90 00 01
denmark@invacare.com / www.invacare.dk

Deutschland:

Invacare GmbH, Alemannenstraße 10, D-88316 Isny
Tel: (49) (0)75 62 7 00 0, Fax: (49) (0)75 62 7 00 66
kontakt@invacare.com / www.invacare.de

Ulrich Alber GmbH, Vor dem Weissen Stein 21, D-72461
Albstadt-Tailfingen
Tel: (49) (0)7432 2006 0, Fax: (49) (0)7432 2006 299
info@ulrich-alber.de

European Distributor Organisation:

Invacare, Kleiststraße 49, D-32457 Porta Westfalica
Tel: (49) (0)57 31 754 540, Fax: (49) (0)57 31 754 541
edo@invacare.com / www.invacare.eu.com

España:

Invacare SA, c/Areny s/n, Poligon Industrial de Celrà, E-17460
Celrà (Girona)
Tel: (34) (0)972 49 32 00, Fax: (34) (0)972 49 32 20
contactsp@invacare.com / www.invacare.es

France:

Invacare Poirier SAS, Route de St Roch, F-37230 Fondettes
Tel: (33) (0)2 47 62 64 66, Fax: (33) (0)2 47 42 12 24
contactfr@invacare.com / www.invacare.fr

Ireland:

Invacare Ireland Ltd, Unit 5 Seatown Business Campus, Seatown
Road, Swords, County Dublin - Ireland
Tel: (353) 1 810 7084, Fax: (353) 1 810 7085
ireland@invacare.com / www.invacare.ie

Italia:

Invacare Mecc San s.r.l., Via dei Pini 62, I-36016 Thiene (VI)
Tel: (39) 0445 38 00 59, Fax: (39) 0445 38 00 34
italia@invacare.com / www.invacare.it

Nederland:

Invacare BV, Celsiusstraat 46, NL-6716 BZ Ede
Tel: (31) (0)318 695 757, Fax: (31) (0)318 695 758
nederland@invacare.com / www.invacare.nl
csede@invacare.com

Norge:

Invacare AS, Grensesvingen 9, Postboks 6230, Etterstad, N-0603
Oslo
Tel: (47) (0)22 57 95 00, Fax: (47) (0)22 57 95 01
norway@invacare.com / www.invacare.no
island@invacare.com

Österreich:

Invacare Austria GmbH, Herzog Odiolstrasse 101, A-5310
Mondsee
Tel: (43) 6232 5535 0, Fax: (43) 6232 5535 4
info-austria@invacare.com / www.invacare.at

Portugal:

Invacare Lda, Rua Estrada Velha, 949, P-4465-784 Leça do Balio
Tel: (351) (0)225 1059 46/47, Fax: (351) (0)225 1057 39
portugal@invacare.com / www.invacare.pt

Sverige & Suomi:

Invacare AB, Fagerstagatan 9, S-163 91 Spånga
Tel: (46) (0)8 761 70 90, Fax: (46) (0)8 761 81 08
sweden@invacare.com / www.invacare.se
finland@invacare.com

Switzerland:

Invacare AG, Benkenstrasse 260, CH-4108 Witterswil
Tel: (41) (0)61 487 70 80, Fax: (41) (0)61 487 70 81
switzerland@invacare.com / www.invacare.ch

United Kingdom:

Invacare Limited, Pencoed Technology Park, Pencoed, Bridgend
CF35 5AQ
Switchboard Tel: (44) (0)1656 776200, Fax: (44) (0)1656 776201
Customer services Tel: (44) (0)1656 776222, Fax: (44) (0)1656
776220
UK@invacare.com / www.invacare.co.uk