



medemagruppen



Bruksanvisning  
Niga barnestol

### Hva er en NIGA stolen?

NIGA-stolen er en stol for barn opp til ca. fire år, og utformingen bygger på moderne behandlingsmetoder. Den kan brukes til aktiv sitting, men den kan også lenes bakover i forskjellige hvilestillinger. NIGA-stolen har knestøtte som fører bena utover fra kroppen, sete som kan vippes og en bryststøtte som kan festes på et valgfritt bord. Dette muliggjør en funksjonell og aktiv sittestilling for barn med cerebral parese eller andre med manglende kontroll over kroppen. Som tilbehør til NIGA-stolen kan man bl.a. få en bordplate, som monteres på stolen med hurtiglås. Til tross for alle sine spesialfunksjoner har NIGA-stolen en myk design som gjør at den knapt skiller seg ut fra "vanlige" barnestoler.

### Spesifikasjoner

Barnets maksimale vekt:	20 kilo
Dybde x bredde x høyde:	510 x 480 x 720 mm
Sittedybde:	210 mm
Maksimal sittebredde:	250 mm
Sittehøyde fra fotbrett til sete:	130-280 mm
Sittehøyde fra gulv:	ca. 590 mm
Ryggstøttens høyde fra setet:	270/510 mm
Setevinkel:	40°bakover, 45° forover
Vinkel på ryggstøtte:	0°-40° bakover
Vinkel på hoftelodd:	80°-135°
Vekt:	13 kilo
Hjul:	ø50 mm (ø75 mm som tilbehør)

## NIGA-stolens funksjoner

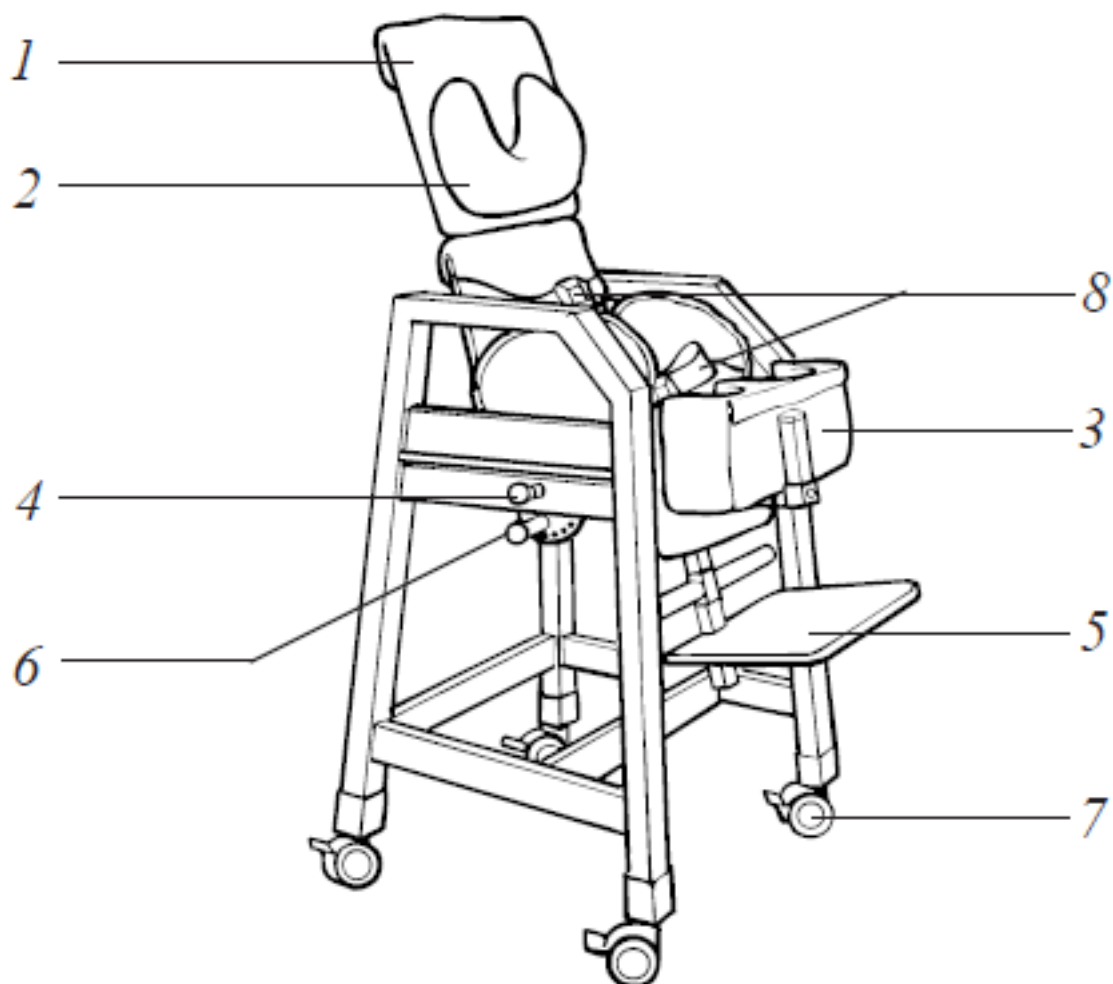

1. Ryggforlengelse
2. Flyttbar hodepute
3. Avtakbar knestøtte
4. Lås for vippefunksjon
5. Justerbart fotbrett
6. Lås for justering av hoftevinkel
7. Låsbare styrehjul
8. Liv- og hoftebelte

### Tilbehør:

- Sideputer, side 7
- Hælstopp, side 8
- Bordplate, side 9
- Bryststøtte, side 9
- Justerbar nakkestøtte, side 10

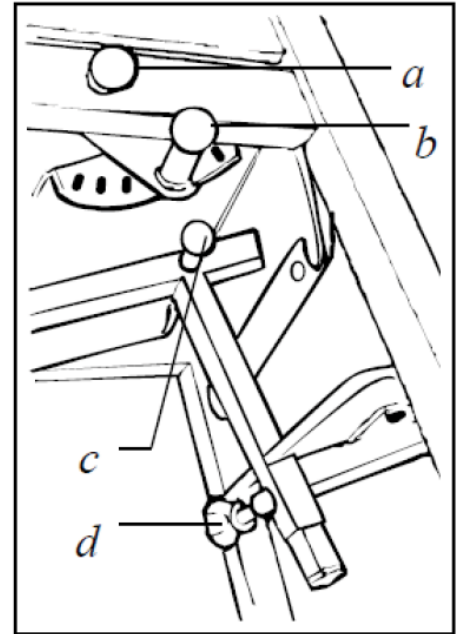
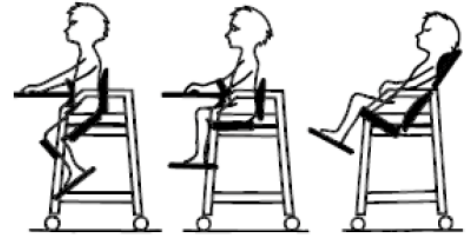

### Setevinkler

NIGA-stolens sitteenhet kan vinkles på mange forskjellige måter. Den kan vippes forover i aktiv stilling eller lenes tilbake i hvilestilling. Sittevinkelen justeres med de to kulene på venstre side av stolen. Når kulene trekkes ut, frigjøres en sperre, og setevinkelen kan justeres. Den øverste, svarte kule (a) frigjør hele sitteenheten, som så kan vippes forover eller bakover. Den nederste, røde kule (b) frigjør vinkelen mellom sete og ryggstøtte, slik at hoftvinkelen kan justeres.



Husk alltid på at du hele tiden må holde i ryggstøtten eller setet når du trekker ut kulene og løsner sperrere!

### Justering

Under setet er det en svart kule (c), som justerer dybden på knestøtten. Hjulet (d) i bakkant av fotbrettet justerer høyden på fotbrettet.

### Slik stiller du inn NIGA-stolen:

1. Hjulene bremses ved å trække ned pedalen på minst to av de fire hjulene.
2. Setet stilles inn slik at det heller litt bakover og ryggstøtten står vinkelrett på setet (rød eller sort kule på høyre side av stolen).
3. Trykk inn sikkerhetsknappen, og løft av knestøtten.
4. Plasser barnet i stolen med enden så langt inn på setet som mulig. Fest barnet i denne stillingen med hoftebeltet. Bruk også livbeltet etter behov.
5. Juster høyden på fotbrettet med hjulet. Barnets føtter må få god støtte, og lårene skal hvile mot setet, men ikke presses ned eller løftes i forkant av setet. Nå kan vinkelen på fotbrettet justeres ved å dreie hjulet med eller mot klokken.
6. Løsne festerøret til knestøtten med kule under setet. Trekk det ca. 15 cm ut.

Sett knestøtten tilbake på plass.

Skyv knestøtten inn igjen slik at barnets lårben og bekken ikke kan gli mellom kne- og ryggstøtten.

Dette er viktig for å kunne holde barnet på plass i aktiv sittestilling og for å lette koordineringen av bevegelsene.

Husk alltid å kontrollere at sperrere til knestøtte, sete og ryggstøtte er låst etter justering!

### Tekstiltrekk

NIGA-stolen har tekstiltrekk i bomull og polstring i polyeterskum. Trekket er i tre deler, som alle kan tas av og vaskes på 40 grader. Stolen leveres med tekstiltrekket montert, men det kan lett tas av og settes på etter behov. Det kan lønne seg å ha to sett med tekstiltrekk. Da kan stolen brukes også når det ene settet er til vask.

Slik skifter du tekstiltrekk på NIGA-stolen:

1. Løsne den påsydde "tungen" på undersiden av trekket, og trekk den ut gjennom åpningen mellom ryggstøtte og sete. Knepp opp trykknappene nede på baksiden av ryggstøtten og på undersiden av setet foran.

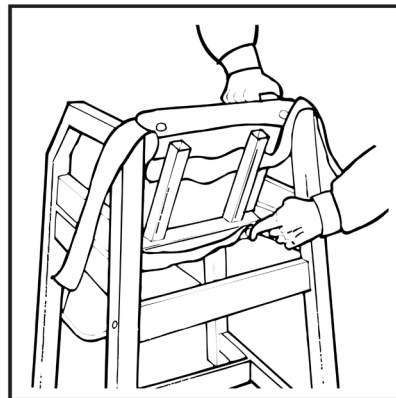

2. Dra av begge trekkene fra de runde sidestykkene på siden av setet.

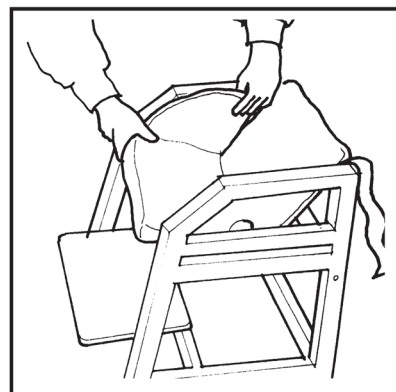

3. Løft opp hele tekstiltrekket, og løsne trykknappene på baksiden av ryggstøtten. Når trekket skal tilbake på plass, gjør du motsatt.

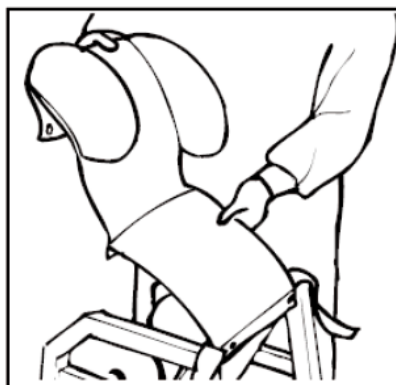

### Sideputer

Noen barn er for små til at de kan sitte støtt i stolen. For disse finnes det sideputer som tilbehør. Putene festes med elastiske bånd på de runde sidestykkene på setet.

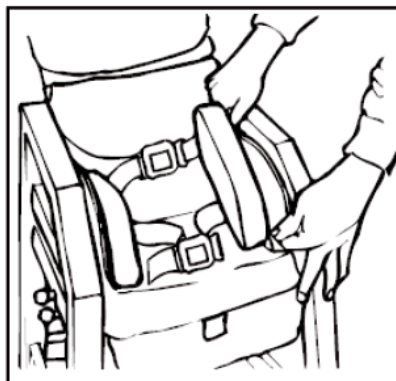

### Knestøtte

Knestøtten hindrer at barnet glir fremover på setet, særlig når det er vippt forover i aktiv sittestilling. Knestøtten kan løsnes fra stolen for å lette inn- og utløfting. En sikkerhetssperre på siden av festet hindrer at knestøtten løsner ved et uhell. Når knestøtten skal løftes vekk, trykker man på den fjærbelastede knappen.

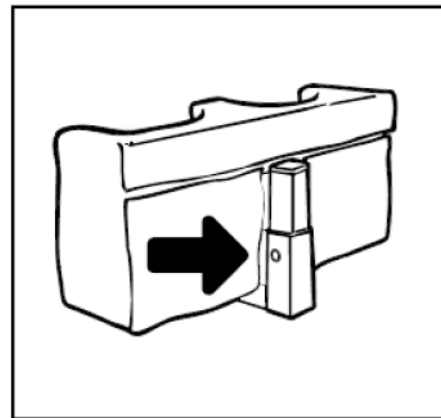

### Justerbart fotbrett

Stolen har justerbart fotbrett for barn som har sterke tendenser til spissfot, eller som trenger det av andre årsaker. Høyden på fotbrettet justeres med hjulet (e) og vinkelen med hjulet (f). Noen barn har en tendens til å skyve føttene bakover og bak fotbrettet.

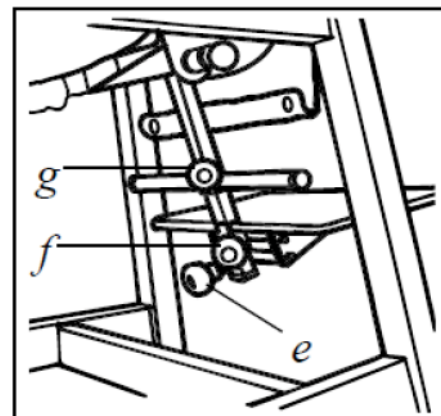

### Hælstopp

Hælstoppen (tilbehør) hindrer dette effektivt. Den kan justeres i høyden med hjulet (g).

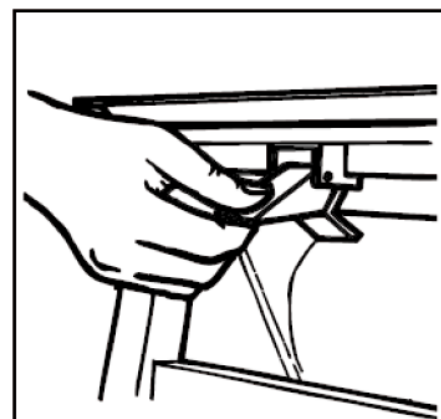

### Bordplate

NIGA-bordet er en støtte- og arbeidsplate som festes rett på NIGA-stolen. NIGA-bordet festes på stolen med to hurtigklemmer. Med dem kan man også raskt endre bordets plassering i horisontalplanet. NIGA-bordet er utstyrt med sikkerhetsutløsning ved feil belastning.



Husk på at alle høye barnestoler kan velte! Man må derfor være svært påpasselig, særlig når bordet er montert.

Bryststøtte Barn som har nedsatt kroppsstabilitet og vanskelig for å få funksjonell støtte for underarmen, trenger støtte foran for å kunne arbeide ved et bord. Som tilbehør finnes det en bryststøtte som kan festes med tvinger på en valgfri bordplate. Det gir effektiv støtte foran og letter barnets koordinering av arm- og håndbevegelser.

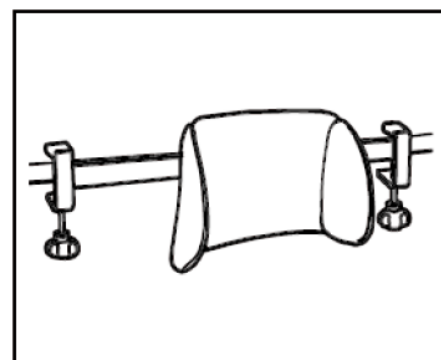

### Justerbar nakkestøtte

En justerbar nakkestøtte kan brukes istedenfor ryggforlengelsen. Den plasseres i en adapter. Nakkestøtten kan justeres i høyde, dybde og vinkel. På grunn av den usymmetriske formen kan sidestøtten på nakkestøtten være i høy eller lav stilling. Den endres lett ved først å vende støtten "bak frem". Etterpå vinkles den forover.



### Service og vedlikehold

Alle tekniske hjelpemidler må vedlikeholdes regelmessig. Matrester, smuss og støv vaskes bort. Bevegelige deler glir lettere hvis de tilføres litt olje etter rengjøring. Beltene rengjøres med klut, vann og et skånsomt rengjøringsmiddel. Tekstiltrekkene vaskes i maskin på 40°C.



Ikke bruk sterke rengjøringsmidler som kan ødelegge overflatebehandlingen på hjelpemiddelet. Det må heller ikke rengjøres med høytrykksspyler. Du må regelmessig kontrollere at skruer, håndtak osv. er strammet godt. Pass på at slitte deler blir reparert eller byttet. Dette er spesielt viktig når hjelpemiddelet får ny bruker.

### Om farer ved sittehjelpemidler

- Vær forsiktig når hjelpemiddelet skal benyttes mens barnet sitter i det, særlig når du passerer ramper, dørstokker og lignende!
- La aldri hjelpsomme kamerater skyve et barn i hjelpemiddelet uten at en voksen person er til stede!



**medemagruppen**

Medema Norge AS - Stamveien 6 - 1483 Skytta - Tlf 815 32 400 - [www.medema.com](http://www.medema.com)